

УДМУРТСКАЯ РЕСПУБЛИКА

энциклопедия



**ДЕКОРАТИВНО-ПРИКЛАДНОЕ
ИСКУССТВО И ХУДОЖЕСТВЕННЫЕ
РЕМЁСЛА**

Удмуртский институт истории, языка и литературы
Удмуртского федерального исследовательского центра УрО РАН
Министерство культуры Удмуртской Республики
Удмуртское региональное отделение
ВОО «Всероссийское общество охраны памятников истории и культуры»
Республиканский дом народного творчества

УДМУРТСКАЯ РЕСПУБЛИКА

ДЕКОРАТИВНО-ПРИКЛАДНОЕ ИСКУССТВО И ХУДОЖЕСТВЕННЫЕ РЕМЁСЛА

ЭНЦИКЛОПЕДИЯ

УДМУРТ ЭЛЬКУН

ЧЕБЕРЛЫКО КИУЖЪЁС НО КАЛЫК ÖНЕРЪЁС

ЭНЦИКЛОПЕДИЯ

Научно-редакционный совет:

В.Г. Владыкин (председатель совета), П.П. Девятова, Г.И. Ковычева,
К.И. Куликов, А.П. Сидорова, Ю.А. Перевозчиков, О.Л. Пислгова,
И.Л. Поздеев, А.Л. Ядыгарова

Ижевск, 2022

УДМУРТСКАЯ РЕСПУБЛИКА

ДЕКОРАТИВНО-ПРИКЛАДНОЕ ИСКУССТВО И ХУДОЖЕСТВЕННЫЕ РЕМЁСЛА

ЭНЦИКЛОПЕДИЯ

Главный редактор
А.П. Сидорова

Заместитель главного редактора
О.Л. Пислгова

Научный редактор
Е.И. Ковычева

Составители:
С.Д. Смирнова, Е.В. Байкова, Л.В. Леонтьева

Редакционная коллегия:

Е.А. Бушмакина, А.В. Владыкина, Е.И. Владыкина, Л.В. Гуцина,
В.Н. Дзюина, Н.В. Злобина, К.А. Золотарева, А.Д. Исасва, В.В. Ковычев,
И.А. Косарева, Т.Н. Михалецкая, С.Р. Никулай, Н.П. Лигенко, Е.Л. Опарина,
Г.Ф. Першина, Л.В. Печникова, Е.В. Питилимова, Л.Н. Подкина, В.В. Рассомахина,
Н.Ф. Сапожникова, Ю.В. Седова, Н.В. Соковина, О.Г. Шакирова, И.В. Широбокова

УДК 245(470.51)(031)
ББК 85.12я2
У30



Проект «Территория ремесла: современное прочтение»
реализован при поддержке Президентского фонда культурных инициатив

Удмуртская Республика: Декоративно-прикладное искусство и художественные ремёсла =
У30 Удмурт элькун: Чеберлыко киужъёс но калык ёнеръёс: энциклопедия / УдмФИЦ УрО РАН. –
Ижевск, 2022. – 656 с.: ил., фото.

ISBN 978-5-6047339-5-0

ISBN 978-5-6047339-5-0

УДК 245(470.51)(031)
ББК 85.12я2

© УдмФИЦ УрО РАН, 2022
© Авторы статей, 2022



**ДЕКОРАТИВНО-ПРИКЛАДНОЕ
ИСКУССТВО И ХУДОЖЕСТВЕННЫЕ
РЕМЁСЛА**



УВАЖАЕМЫЕ КОЛЛЕГИ!

Веками складывались национальные традиции народного искусства Удмуртии, которая по общему количеству кустарей и отдельных видов промыслов относилась к наиболее развитым регионам России. Сегодня продолжают процессы возрождения народного искусства, повышения активности существующих и развития новых организационных форм приобщения широкой аудитории к традиционному искусству. С целью сохранения народных традиций в республике создан Национальный центр декоративно-прикладного искусства и ремёсел, а также сеть муниципальных Центров и Домов ремёсел. Благодаря тесному сотрудничеству Министерства культуры с учёными, искусствоведами, историками создана система сохранения и развития народного декоративно-прикладного искусства и художественных ремёсел, традиционно бытовавших на территории республики; разработана научная концепция развития народного декоративно-прикладного искусства и ремёсел Удмуртской Республики.

На сегодняшний день воссозданы и продолжают создаваться высокохудожественные уникальные этнически узнаваемые самобытные изделия, которые достойно представляют Удмуртскую Республику на межрегиональном, всероссийском и международном уровнях. Как правило, вызывают восхищение рукоделия мастеров по ткачеству, художественной обработке бересты и соломки, резьбе и росписи по дереву, плетению из лозы и лыка, а также гончарное искусство, народная игрушка, национальная одежда. Все эти изделия создаются искусными мастерами, вкладывающими своё умение и душу в каждое творение.

Удмуртия приобретает всё большую туристическую привлекательность. И каждый, кто побывал на нашей земле, уносит с собой прекрасные художественные образцы, отражающие материальную и духовную культуру нашего народа.

Надеюсь, представленная энциклопедия послужит приобщению общества к истокам народной культуры, будет способствовать духовному оздоровлению и нравственному воспитанию подрастающего поколения, повышению культурного уровня Удмуртской Республики.

*Министр культуры Удмуртской Республики
В.М. Соловьев*



ДОРОГИЕ ДРУЗЬЯ!

Выход энциклопедии «Удмуртская Республика: Декоративно-прикладное искусство и художественные ремёсла» – событие огромной важности. Впервые в полном объёме представлена богатейшая история развития традиционной культуры от её истоков до наших дней. Содержание энциклопедии составляют теоретические материалы, статьи о Центрах и Домах ремёсел, фабрике художественных товаров, биографии мастеров, организаторов системы Центров и Домов ремёсел, сведения об учёных и преподавателях высших и средних специальных учебных заведений. Представлена широкая хроника событий.

Трудно переоценить значение этого фундаментального издания, подготовленного авторским коллективом в составе учёных, ведущих специалистов Удмуртского института истории, языка и литературы Удмуртского федерального исследовательского центра Уральского отделения Российской академии наук, отдела по работе с нематериальным культурным наследием Республиканского дома народного творчества Министерства культуры Удмуртской Республики, преподавателей Удмуртского государственного университета и других учреждений.

Декоративно-прикладное искусство является основой материальной и духовной культуры народов, в которой воплощены национальные традиции и национальное самосознание. Данное издание, отражая состояние прошлого и современный уровень традиционного искусства, позволяет определить его потенциал и перспективы дальнейшего развития.

Следует особо отметить, что энциклопедия о народной культуре выходит в 2022 году, объявленном Президентом Российской Федерации В.В. Путиным Годом культурного наследия народов России.

Поздравляю авторов энциклопедии с завершением столь масштабной, кропотливой и сложной работы, всех специалистов и мастеров Центров и Домов ремёсел, всех, кто вёл и ведёт активную и многогранную деятельность по изучению, сохранению, возрождению, продвижению и популяризации традиционной культуры Удмуртии.

*Директор Удмуртского федерального
исследовательского центра УрО РАН
М.Ю. Алыес*

ОТ РЕДАКЦИИ

Декоративно-прикладное искусство – одно из ярких явлений в народной культуре. В XIX – начале XX в. на территории республики насчитывалось более 90 видов промыслов по обработке сырья, на основе которых сформировались кузнечное и литейное мастерство, резьба по дереву, узорное ткачество и безворсовое ковроделие, вышивка и вязание, плетение из лозы, корней деревьев и водорослей, художественная обработка бересты и т.д. Прошли века, а ремесло прадедов не забылось, оно бережно передавалось из поколения в поколение. Предлагаемая вниманию читателей энциклопедия «Удмуртская Республика: Декоративно-прикладное искусство и художественные ремёсла» – тематическое издание, характеризующее традиционную культуру Удмуртии. Энциклопедия открывается большим историческим очерком, посвящённым развитию ДПИ на территории Удмуртии. В книге более 600 понятийных и биографических статей, расположенных в алфавитном порядке, и иллюстраций. Рассмотрены основные направления декоративно-прикладного искусства: по материалу (дерево, металл, стекло, керамика, текстиль), по технике выполнения (резьба, роспись, вышивка, литьё, чеканка и мн. др.). В издании представлены статьи об уникальной системе Центров и Домов ремёсел во главе с Национальным центром декоративно-прикладного искусства и ремёсел. Каждая статья имеет следующую структуру: год создания Дома ремёсел, биографии мастеров, перечень наиболее ярких изделий, участие коллективов в районных, республиканских и др. выставках и мероприятиях. Созданная в 1991 г. региональным Министерством культуры на основе исследовательской и практической деятельности, данная сеть учреждений культуры за период своего существования достигла значительных результатов: возрождено 22 вида народного искусства и эта работа продолжается. В энциклопедии имеется информация о подготовке мастеров в Институте искусств и дизайна ФГБОУ ВО «Удмуртский государственный университет» и ГОУ СПО «Удмуртский республиканский колледж культуры», их преподавателях, а также о фундаментальных трудах в области традиционной культуры, об организаторах, исследователях, научных учреждениях, традиционных народных праздниках, фестивалях, музыкальных инструментах. Значимость энциклопедии состоит и в том, что она издана в Год культурного наследия народов России.

В подготовке участвовали сотрудники Удмуртского института истории, языка и литературы Удмуртского федерального исследовательского центра Уральского отделения Российской академии наук, специалисты отдела по работе с нематериальным культурным наследием Республиканского дома народного творчества Министерства культуры УР, преподаватели Удмуртского государственного университета и Удмуртского республиканского колледжа культуры, руководители и мастера Центров и Домов ремёсел, отделов и управлений культуры районных и городских администраций, БУК УР «Национальный музей Удмуртской Республики им. К. Герда», БУК УР «Удмуртский республиканский музей изобразительных искусств», МБУК «Сарапульский историко-архитектурный и художественный музей-заповедник».

Энциклопедия адресована широкому кругу читателей: работникам учреждений культуры и органов управлений культурой, историкам, этнографам, краеведам, педагогам и студентам, учащимся профильных учебных заведений, представителям органов власти и общественных организаций, а также всем интересующимся искусством и творчеством.





ЗАКОН

УДМУРТСКОЙ РЕСПУБЛИКИ

О нематериальном культурном наследии в Удмуртской Республике

Принят Государственным Советом
Удмуртской Республики

29 июня 2021 года

Статья 1. Предмет правового регулирования настоящего Закона

1. Настоящий Закон регулирует отношения, возникающие в области выявления, сохранения, изучения, использования и популяризации объектов нематериального культурного наследия народов, этническая история и культура которых формировались на территории Удмуртской Республики или связаны с её современной территорией.

2. Нематериальное культурное наследие в Удмуртской Республике является основой видов и форм традиционной культуры — ценностей общества, основанных на исторически сложившихся нормах поведения, народных знаниях и умениях, образах и языках, обычаях и нравах, формах семейной и обрядово-праздничной жизни, хозяйственной деятельности, системе традиционного искусства.

3. Настоящий Закон не регулирует отношения в области народных художественных промыслов, однако меры поддержки, предусмотренные настоящим Законом, применяются в отношении мастеров декоративно-прикладного искусства и ремёсел, являющихся носителями либо хранителями нематериального культурного наследия.

Статья 2. Основные понятия, используемые в настоящем Законе

В настоящем Законе используются следующие основные понятия:

1) нематериальное культурное наследие в Удмуртской Республике (далее нематериальное культурное наследие) совокупность присущих народам, сообществам, группам духовных, интеллектуальных и нравственно-этических ценностей, являющихся отражением культурной и национальной самобытности общества и охватывающих их образ жизни, традиции и формы выражения, включая язык, как носителя нематериального культурного наследия, нормы и правила поведения, верования, обряды, обычаи, празднества, фольклор, технологии изготовления предметов традиционного декоративно-прикладного искусства и ремёсел, музыкальных инструментов, предметов быта и народные художественные каноны, реализующиеся в исторически сложившихся сюжетах и образах и стилистике их воплощения;

2) объекты нематериального культурного наследия обычай, формы представления и выражения, знания и навыки, а также связанные с ними инструменты, предметы, артефакты и культурные пространства, не имеющие индивидуального авторства, признанные сообществами, представляющие историческую и культурную значимость и внесённые в Реестр объектов нематериального культурного наследия;

3) Реестр объектов нематериального культурного наследия – информационная система, включающая в себя сведения об объектах нематериального культурного наследия (их идентификацию, документирование и исследование);

4) носитель нематериального культурного наследия – сообщества, группы и в некоторых случаях отдельные лица, играющие важную роль в сохранении и воссоздании нематериального культурного наследия, обладающие уникальными знаниями, умениями и навыками в области фольклора, обычаев, обрядов, празднеств, исполнительского и декоративно-прикладного искусства;

5) хранители нематериального культурного наследия организации культурно-досугового типа, в том числе дома народного творчества, коллективы художественного народного творчества (фольклорные коллективы), национально-культурные объединения, мастера декоративно-прикладного искусства и ремёсел, а также библиотеки, музеи, архивы, образовательные и иные организации, чья деятельность направлена на выявление, сохранение, изучение, использование и популяризацию объектов нематериального культурного наследия;

6) традиционная культура совокупность ценностей общества, основанных на исторически сложившихся нормах поведения, народных знаниях и умениях, образах и языках, обычаях и нравах, формах семейной и обрядово-праздничной жизни, хозяйственной деятельности, системе традиционного искусства.

Статья 3. Правовое регулирование отношений в области нематериального культурного наследия

Правовое регулирование отношений в области нематериального культурного наследия осуществляется в соответствии с Конституцией Российской Федерации, федеральными законами и нормативными правовыми актами Российской Федерации, Конституцией Удмуртской Республики, настоящим Законом, другими законами Удмуртской Республики и принимаемыми в соответствии с ними иными нормативными правовыми актами Удмуртской Республики.

Статья 4. Основные направления выявления, сохранения, изучения, использования и популяризации объектов нематериального культурного наследия

Основными направлениями выявления, сохранения, изучения, использования и популяризации объектов нематериального культурного наследия являются:

1) стимулирование и поддержка творческой деятельности носителей и хранителей нематериального культурного наследия;

2) создание условий для развития организаций, осуществляющих деятельность на территории Удмуртской Республики в сфере традиционной культуры;

3) создание условий проживающим на территории Удмуртской Республики гражданам, их объединениям, этническим общностям для занятий творчеством в сфере традиционной культуры;

4) разработка системы мер поддержки, направленных на сохранение нематериального культурного наследия, а также по поддержке организаций культурно-досугового типа, иных хранителей и носителей нематериального культурного наследия;

5) популяризация объектов нематериального культурного наследия через средства массовой информации и информационно-телекоммуникационную сеть «Интернет»;

6) совершенствование научного, методического и кадрового обеспечения деятельности организаций культурно-досугового типа, чья деятельность направлена на выявление, сохранение, изучение, использование и популяризацию объектов нематериального культурного наследия;

7) актуализации традиционной культуры путём организационно-методической, художественно-творческой, просветительской, учебно-воспитательной деятельности, направленной на повышение значимости традиционной культуры, передачу новым поколениям традиционных морально-этических ценностей и норм поведения, а также знаний, навыков и умений.

Статья 5. Государственные программы Удмуртской Республики в области выявления, сохранения, изучения, использования и популяризации объектов нематериального культурного наследия

В целях обеспечения правовых, социально-экономических и организационных условий и гарантий реализации государственной политики в области выявления, сохранения, изучения, использо-

вания и популяризации объектов нематериального культурного наследия разрабатываются и утверждаются государственные программы Удмуртской Республики, предусматривающие мероприятия в области выявления, сохранения, изучения, использования и популяризации объектов нематериального культурного наследия.

Статья 6. Полномочия Государственного Совета Удмуртской Республики в области выявления, сохранения, изучения, использования и популяризации объектов нематериального культурного наследия

К полномочиям Государственного Совета Удмуртской Республики в области выявления, сохранения, изучения, использования и популяризации объектов нематериального культурного наследия относятся:

- 1) законодательное регулирование отношений в области выявления, сохранения, изучения, использования и популяризации объектов нематериального культурного наследия;
- 2) осуществление контроля за исполнением законов Удмуртской Республики в области выявления, сохранения, изучения, использования и популяризации объектов нематериального культурного наследия;
- 3) участие в разработке государственных программ Удмуртской Республики в области выявления, сохранения, изучения, использования и популяризации объектов нематериального культурного наследия;
- 4) осуществление контроля за реализацией государственных программ Удмуртской Республики в области выявления, сохранения, изучения, использования и популяризации объектов нематериального культурного наследия;
- 5) взаимодействие с федеральными органами государственной власти по вопросам формирования и реализации государственной политики в области выявления, сохранения, изучения, использования и популяризации объектов нематериального культурного наследия, в том числе внесение предложений, направленных на совершенствование законодательства Российской Федерации;
- 6) иные полномочия, установленные федеральными законами и иными нормативными правовыми актами Российской Федерации, законами Удмуртской Республики и иными нормативными правовыми актами Удмуртской Республики.

Статья 7. Полномочия Правительства Удмуртской Республики в области выявления, сохранения, изучения, использования и популяризации объектов нематериального культурного наследия

К полномочиям Правительства Удмуртской Республики в области выявления, сохранения, изучения, использования и популяризации объектов нематериального культурного наследия относятся:

- 1) нормативное правовое регулирование в области выявления, сохранения, изучения, использования и популяризации объектов нематериального культурного наследия в пределах своей компетенции и в целях реализации настоящего Закона;
- 2) утверждение государственных программ Удмуртской Республики в области выявления, сохранения, изучения, использования и популяризации объектов нематериального культурного наследия;
- 3) установление порядка проведения экспертизы объектов, обладающих признаками объекта нематериального культурного наследия, в том числе порядка проведения исследований в рамках данной экспертизы, требований к определению физических и юридических лиц, которые могут привлекаться в качестве экспертов Экспертного совета по вопросам выявления, сохранения, изучения, использования и популяризации объектов нематериального культурного наследия;
- 4) осуществление межрегионального, международного сотрудничества в области нематериального культурного наследия;
- 5) определение порядка и условий предоставления мер по поддержке носителей и хранителей нематериального культурного наследия, деятельность которых направлена на выявление, сохранение, изучение, использование и популяризацию объектов нематериального культурного наследия;

6) определение порядка осуществления мониторинга и контроля за состоянием объектов нематериального культурного наследия и их материальных носителей;

7) иные полномочия, установленные федеральными законами и иными нормативными правовыми актами Российской Федерации, законами Удмуртской Республики и иными нормативными правовыми актами Удмуртской Республики.

Статья 8. Полномочия исполнительных органов государственной власти Удмуртской Республики в области выявления, сохранения, изучения, использования и популяризации объектов нематериального культурного наследия

1. Уполномоченным исполнительным органом государственной власти Удмуртской Республики в области выявления, сохранения, изучения, использования и популяризации объектов нематериального культурного наследия является исполнительный орган государственной власти Удмуртской Республики, осуществляющий функции по выработке и реализации государственной политики в сфере культуры (далее – уполномоченный орган).

2. К полномочиям уполномоченного органа власти Удмуртской Республики относятся:

1) разработка и реализация государственных программ Удмуртской Республики в области выявления, сохранения, изучения, использования и популяризации объектов нематериального культурного наследия;

2) определение порядка формирования и ведения Реестра объектов нематериального культурного наследия;

3) принятие мер по выявлению, сохранению, изучению, использованию и популяризации объектов нематериального культурного наследия;

4) осуществление мониторинга и контроля за состоянием объектов нематериального культурного наследия и их материальных носителей относятся;

5) формирование и обеспечение работы Экспертного совета по вопросам выявления, сохранения, изучения, использования и популяризации объектов нематериального культурного наследия;

6) совершенствование научного, методического и кадрового обеспечения деятельности организаций культурно-досугового типа, чья деятельность направлена на выявление, сохранение и развитие нематериального культурного наследия;

7) определение порядка признания сообщества, группы и в некоторых случаях отдельных лиц носителями нематериального культурного наследия;

8) иные полномочия, установленные федеральными законами и иными нормативными правовыми актами Российской Федерации, законами Удмуртской Республики и иными нормативными правовыми актами Удмуртской Республики.

3. К полномочиям иных исполнительных органов государственной власти Удмуртской Республики в области выявления, сохранения, изучения, использования и популяризации объектов нематериального культурного наследия относятся:

1) участие в пределах своей компетенции в мероприятиях по выявлению, сохранению, изучению, использованию и популяризации объектов нематериального культурного наследия;

2) поддержка национальных общественных объединений, организация мероприятий, направленных на развитие национального (родного) языка и национальной культуры;

3) разработка и утверждение рекомендуемых туристических маршрутов просветительской направленности и популяризации нематериального культурного наследия;

4) участие в проведении и организации проведения мероприятий в области сохранения и развития нематериального культурного наследия, в том числе фестивалей, форумов, конкурсов, праздников, направленных на развитие культуры народов, проживающих на территории Удмуртской Республики;

5) создание условий для передачи элементов нематериального культурного наследия от носителей нематериального культурного наследия молодому поколению;

6) создание условий для включения объектов нематериального культурного наследия в туристскую деятельность;

7) содействие в организации научных исследований и издании научных, научно-популярных работ, выпуске информационно-справочных материалов и в иных формах популяризации объектов нематериального культурного наследия;

8) иные полномочия, установленные федеральными законами и иными нормативными правовыми актами Российской Федерации, законами Удмуртской Республики и иными нормативными правовыми актами Удмуртской Республики.

Статья 9. Участие органов местного самоуправления муниципальных образований, образованных на территории Удмуртской Республики, в области выявления, сохранения, изучения, использования и популяризации объектов нематериального культурного наследия

Органы местного самоуправления муниципальных образований, образованных на территории Удмуртской Республики в области выявления, сохранения, изучения, использования и популяризации объектов нематериального культурного наследия вправе:

1) принимать муниципальные нормативные правовые акты (в том числе муниципальные программы) в области выявления, сохранения, изучения, использования и популяризации объектов нематериального культурного наследия на территории соответствующего муниципального образования;

2) участвовать в реализации государственных программ Удмуртской Республики, предусматривающих мероприятия в области выявления, сохранения, изучения, использования и популяризации объектов нематериального культурного наследия;

3) оказывать содействие по выявлению, сохранению, изучению, использованию и популяризации объектов нематериального культурного наследия;

4) оказывать содействие и поддержку хранителям и носителям объектов нематериального культурного наследия, иным субъектам, участвующим в реализации государственной политики в области выявления, сохранения, изучения, использования и популяризации объектов нематериального культурного наследия;

5) иными способами участвовать в реализации мероприятий в области выявления, сохранения, изучения, использования и популяризации объектов нематериального культурного наследия в соответствии с федеральными законами и иными нормативными правовыми актами Российской Федерации, законами Удмуртской Республики и иными нормативными правовыми актами Удмуртской Республики.

Статья 10. Меры по сохранению объектов нематериального культурного наследия

1. В целях предотвращения исчезновения объектов нематериального культурного наследия, повреждения или разрушения материальных носителей, на которых они зафиксированы, а также в целях их защиты от иных негативных воздействий осуществляются меры по их сохранению.

2. Меры по сохранению объектов нематериального культурного наследия включают в себя:

1) мониторинг и контроль за состоянием объектов нематериального культурного наследия и их материальных носителей;

2) учёт наследия путём формирования и ведения Реестра объектов нематериального культурного наследия;

3) организацию научных исследований, направленных на выявление объектов, обладающих признаками объекта нематериального культурного наследия в соответствии с пунктом 2 статьи 2 настоящего Закона (далее – объект, обладающий признаками объекта нематериального культурного наследия), рассмотрение форм бытования указанных объектов и оценку их состояния.

Статья 11. Объекты нематериального культурного наследия

1. Виды объектов нематериального культурного наследия:

1) устное народное творчество, устные традиции и формы выражения, включая язык в качестве носителя нематериального культурного наследия;

2) обычаи, обряды, произведения фольклора, народные праздники, знания и навыки;

3) уникальные формы исполнительских искусств, в том числе традиции и проявления словесного, вокального, инструментального и танцевального;

4) знания, навыки и технологии, связанные с изготовлением предметов традиционного декоративно-прикладного искусства, музыкальных инструментов, реализующиеся по местным художественным канонам, в исторически сложившихся сюжетах и образах, технологии изготовления национальных блюд.

2. В целях учёта объектов нематериального культурного наследия, их сохранения, изучения и популяризации объекты нематериального культурного наследия классифицируются по следующим категориям:

1) объекты жизнеспособны и являются репрезентативными для их идентификации;

2) объекты имеют художественную и этнографическую ценность, их практикует небольшое количество представителей сообщества, в большей степени сохраняются в коллективной памяти, находятся под угрозой исчезновения и исчезнуть, если не будут приняты меры по их спасению;

3) объекты, ушедшие из жизни общества, но имеющие историческое, научное значение.

3. К видам объектов нематериального культурного наследия могут быть отнесены, помимо перечисленных в части 1 настоящей статьи, другие виды объектов нематериального культурного наследия, отвечающие критериям, которым должны соответствовать объекты нематериального культурного наследия для включения их в Реестр объектов нематериального культурного наследия, установленным статьёй 13 настоящего Закона.

Статья 12. Реестр наследия

1. В целях учёта объектов нематериального культурного наследия, их выявления, сохранения, изучения, использования и популяризации создаётся и ведётся Реестр объектов нематериального культурного наследия.

2. Реестр объектов нематериального культурного наследия формируется посредством внесения в него сведений об объектах нематериального культурного наследия.

3. Сведения, содержащиеся в Реестре объектов нематериального культурного наследия, являются основными источниками информации об объектах нематериального культурного наследия, способах (формах) бытования и хранения объектов нематериального культурного наследия, а также местах хранения материальных предметов, связанных с указанными объектами.

4. Сведения, содержащиеся в Реестре объектов нематериального культурного наследия, являются открытыми, общедоступными и подлежат размещению на официальном сайте уполномоченного органа в информационно-телекоммуникационной сети «Интернет».

5. Решение о включении в Реестр объектов нематериального культурного наследия объектов, обладающих признаками объекта нематериального культурного наследия, принимается уполномоченным органом по инициативе уполномоченного органа или на основании заявления, указанного в части 6 настоящей статьи.

6. Заявление о включении объекта, обладающего признаками объекта нематериального культурного наследия, в Реестр объектов нематериального культурного наследия может быть подано в уполномоченный орган физическим или юридическим лицом, заинтересованными в сохранении и популяризации объекта нематериального культурного наследия.

7. Решение о включении (либо об отказе во включении) в Реестр объектов нематериального культурного наследия объекта, обладающего признаками объекта нематериального культурного наследия, принимается уполномоченным органом в срок не более одного года со дня регистрации заявления в уполномоченном органе.

8. В заявлении о включении в Реестр объектов нематериального культурного наследия объекта, обладающего признаками объекта нематериального культурного наследия, должны быть указаны:

1) наименование объекта;

2) характеристика его как объекта нематериального культурного наследия;

3) обоснование необходимости включения в Реестр объектов нематериального культурного наследия.

9. В отношении объектов, обладающих признаками объекта нематериального культурного наследия, Экспертным советом по вопросам выявления, сохранения, изучения, использования и по-

пуляризации объектов нематериального культурного наследия проводится экспертиза в целях обоснования включения наследия в Реестр объектов нематериального культурного наследия (либо об отказе во включении в Реестр объектов нематериального культурного наследия).

10. Порядок проведения экспертизы объектов, обладающих признаками объекта нематериального культурного наследия, в том числе порядок проведения исследований в рамках данной экспертизы, требования к определению физических и юридических лиц, которые могут привлекаться в качестве экспертов Экспертного совета по вопросам выявления, сохранения, изучения, использования и популяризации объектов нематериального культурного наследия, устанавливаются Правительством Удмуртской Республики.

11. Основанием для принятия уполномоченным органом решения о включении объекта, обладающего признаками объекта нематериального культурного наследия, в Реестр объектов нематериального культурного наследия (либо об отказе во включении в Реестр объектов нематериального культурного наследия) является заключение Экспертного совета по вопросам выявления, сохранения, изучения, использования и популяризации объектов нематериального культурного наследия о соответствии (несоответствии) указанного объекта критериям, установленным статьёй 13 настоящего Закона.

12. Порядок формирования и ведения Реестра объектов нематериального культурного наследия определяется уполномоченным органом с учётом положений настоящей статьи.

Статья 13. Критерии для включения объектов нематериального культурного наследия в Реестр объектов нематериального культурного наследия

Критериями для включения объектов нематериального культурного наследия в Реестр объектов нематериального культурного наследия являются:

- 1) долговременное (не менее 40 лет) существование объектов нематериального культурного наследия народов, этническая история и культура которых формировалась на территории Удмуртской Республики или связана с её современной территорией;
- 2) историческая и культурная значимость для населения или части населения Удмуртской Республики;
- 3) уникальность (художественная или иная ценность);
- 4) самобытность, преемственность (передача от поколения к поколению);
- 5) риск (угроза) исчезновения.

Статья 14. Выявление, сохранение, изучение, использование и популяризация объектов нематериального культурного наследия

1. Уполномоченный орган, в том числе через подведомственные ему организации, обеспечивает и координирует деятельность по выявлению, сохранению, изучению, использованию и популяризации объектов нематериального культурного наследия.

2. Выявление объектов нематериального культурного наследия представляет собой работы по фиксации, описанию и подготовке сведений об историко-культурной значимости, уникальности, художественной ценности и бытованию объекта, научно обосновывающие отнесение объекта к объектам, обладающим признаками объекта нематериального культурного наследия.

3. Сохранение объектов нематериального культурного наследия включает меры, направленные на учёт, обеспечение сохранности и культурно исторической ценности объектов, организацию и проведение мониторинга бытования и распространения объектов нематериального культурного наследия, их документирование и вовлечение в культурный и научный оборот, предотвращение их исчезновения или причинения им вреда, контроль за сохранением и использованием объектов нематериального культурного наследия.

4. Изучение объектов нематериального культурного наследия осуществляется посредством организации научно-исследовательских, технических и искусствоведческих исследований, разработки методологии и методов сохранения объектов нематериального культурного наследия, а также другими способами, не запрещёнными законодательством Российской Федерации и законодательством Удмуртской Республики.

5. Использование и популяризация объектов нематериального культурного наследия обеспечиваются посредством организации уполномоченным органом, исполнительными органами государственной власти Удмуртской Республики, организациями, подведомственными исполнительным органам государственной власти Удмуртской Республики, являющимся хранителями нематериального культурного наследия, доступности объектов нематериального культурного наследия, актуализации объектов нематериального культурного наследия и их жизнеспособности в современной культуре и в среде их бывшего бытования, проведения общественных мероприятий, в том числе по культурному обмену, а также путём создания условий для передачи элементов наследия от их носителей к молодому поколению, включения объектов нематериального культурного наследия в туристскую деятельность, издания научных, научно-популярных и учебных работ, выпуска информационно-справочных материалов и в иных формах популяризации.

6. Физические и юридические лица вправе оказывать содействие уполномоченному органу в выявлении, сохранении, использовании и популяризации объектов нематериального культурного наследия в соответствии с законодательством Российской Федерации и законодательством Удмуртской Республики.

Статья 15. Научные исследования в области нематериального культурного наследия

1. Научные исследования в области нематериального культурного наследия проводятся в целях научного описания различными методами объектов нематериального культурного наследия и создания системной научной основы деятельности по выявлению объектов нематериального культурного наследия. Научные исследования и их результаты являются основой для их идентификации с использованием традиционных и современных средств, последующей регистрации с целью учёта и познания.

2. Органы государственной власти Удмуртской Республики оказывают меры государственной поддержки в проведении научных исследований в области нематериального культурного наследия, в том числе посредством размещения заказов на их проведение.

Статья 16. Носители нематериального культурного наследия

1. В целях оказания поддержки отдельному лицу, сообществу, группе или коллективу, которые обладают уникальной способностью создавать, хранить и передавать объекты нематериального культурного наследия, не изменяя их традиционных форм и средств, присваивается статус носителя нематериального культурного наследия в порядке, определённом уполномоченным органом.

2. Носителям нематериального культурного наследия может оказываться правовая, информационная, организационная, имущественная поддержка в порядке, определённом Правительством Удмуртской Республики.

Статья 17. Хранители нематериального культурного наследия

1. Хранители нематериального культурного наследия осуществляют свою деятельность в целях сохранения нематериального культурного наследия во всём многообразии жанров и этнических особенностей.

2. Организации, подведомственные исполнительным органам государственной власти Удмуртской Республики, являющиеся хранителями нематериального культурного наследия, осуществляют разработку методик интеграции традиционных творческих навыков в современный творческий процесс, актуализацию традиционных форм искусства, информатизацию и методическое обеспечение творческих процессов, сохранение и распространение сведений о нематериальном культурном наследии, обеспечивают передачу знаний, умений и навыков от носителей нематериального культурного наследия молодому поколению, способствуют воспитанию населения на ценностных основах традиционной культуры, осуществляют организацию и проведение народных праздников, фестивалей народного творчества и любительского искусства.

3. Иные хранители нематериального культурного наследия вправе осуществлять полномочия, предусмотренные частью 2 настоящей статьи.

4. В целях осуществления деятельности, направленной на выявление, сохранение, изучение, использование и популяризацию объектов нематериального культурного наследия, и реализации настоящего Закона в соответствии с законодательством могут создаваться дома народного творчества. Дом народного творчества, определённый уполномоченным органом (далее – Дом народного творчества), является основным хранителем нематериального культурного наследия.

5. Дом народного творчества в целях выявления, сохранения, изучения, использования и популяризации объектов нематериального культурного наследия обладает следующими функциями:

1) осуществляет информационно-методическое обеспечение функционирования системы выявления, сохранения, изучения, использования и популяризации объектов нематериального культурного наследия;

2) обеспечивает жизнеспособность нематериального культурного наследия в его традиционных формах;

3) осуществляет ведение Реестра объектов нематериального культурного наследия;

4) содействует передаче элементов нематериального культурного наследия молодому поколению путём сохранения их основных характеристик;

5) инвентаризирует объекты нематериального культурного наследия и их материальные носители, составляет и пополняет их базы данных информацией, записанной с помощью современных технических средств;

6) разрабатывает методические рекомендации о пополнении записями о нематериальном культурном наследии;

7) организует мероприятия по популяризации объектов нематериального культурного наследия с обеспечением распространения знаний о его специфике;

8) осуществляет методическое обеспечение процессов сохранения нематериального культурного наследия;

9) осуществляет творческое воплощение художественных проектов и программ, отражающих результаты государственной культурной политики по сохранению нематериального культурного наследия;

10) разрабатывает методики сохранения и интеграции традиционной культуры в современные общественные процессы;

11) организует проведение фольклорно-этнографических экспедиций с расшифровкой собранных материалов.

6. Уполномоченный орган организует взаимодействие хранителей нематериального культурного наследия в вопросах выявления, сохранения, изучения, использования и популяризации объектов нематериального культурного наследия.

Статья 18. Финансирование расходов, связанных с реализацией настоящего Закона

Финансирование расходов, связанных с реализацией настоящего Закона, осуществляется в пределах средств, предусмотренных на эти цели законом Удмуртской Республики о бюджете Удмуртской Республики на соответствующий финансовый год и на плановый период.

Статья 19. Вступление в силу настоящего Закона

Настоящий Закон вступает в силу через десять дней после его официального опубликования.



Изделия алташских мастеров. Фото Ковычева В.В.

История развития промыслов и декоративно-прикладного искусства в Удмуртии



Широчайшее развитие крест. промыслов в Удмуртском регионе относится к явлениям уник. характера. Длит. период функционирования дерев. произ-ва в самых разл. экон. формах, разнообразие ассортимента изделий, традиц. технол. методов, своеобразие способов и приёмов худ. обработки разл. рода мат-лов, устойчивость нац. худ. традиций в полиэтн. среде – приковывают внимание учёных самых разл. спец-стей. Большой вклад в изучение нар. творчества внесли учёные этнографы (В.Н. Белицер, Т.А. Крюкова, Н.И. Шутова, Н.С. Королева, Н.П. Гринкова, И.А. Косарева, В.Е. Владыкин), иск-веды (К.М. Климов, Е.И. Ковычева, В.Б. Кошаев, Л.А. Молчанова), археологи (В.Ф. Генинг, В.А. Семенов, М.Г. Иванова, Т.И. Останина), историки (Н.П. Лигенко), науч. сотрудники музеев (С.Х. Лебедева, Е.Н. Котова, Л.Л. Федорова (Ларкина)), худ. (С.Н. Виноградов, З.М. Лебедева, В.П. Степанов).

«Изучение народного искусства должно быть основано на данных материальной культуры, ибо оно тесно связано не только с развитием эстетических наклонностей, но и с трудовой практикой народа, с воплощением его практических навыков и жизненного опыта», – отмечала известный этнограф Т.А. Крюкова, посвятившая себя изучению традиций, быта, нар. иск. фин.-угров. На характер и судьбы мелкого дерев. произ-ва оказывал воздействие ряд благоприят. факторов: природно-геогр. условия, соц. экон. развитие, правовые нормы, твор. потенциал народа. В многонац., провинциальных аграрных регионах промыслы имели более основат. базу для развития и более длит. время существования.

Подавляющее большинство жителей дорев. Удмуртии составляло крест-во – 93,7 % её нас., тогда как в Рос. империи к крест. сословию принадлежало 77,1 %. Основой жизнедеят-сти деревни являлся комплексный характер х-ва с его мно-

говок. нац. традициями: пашенное земледелие, неотъемлемые отрасли – живот-во и внеземледельческие занятия, среди к-рых осн. нагрузку несли добывающие и обрабатывающие промыслы. Земские переписи нас. позволили показать относительно высокий уровень обеспеченности крест-ва земельными наделами, а также тягловым, рогатым, мелким скотом. В ср. в Удмуртии на двор приходилось 17,37 дес., а во мн. вол. более 26 дес., это выше офиц. нормы надела по России (15 дес.). Подавляющее бол-во составлял ср. и зажит. слой крест-ва, что создавало проч. матер. базу для развития традиц. промыслов.

Виды промыслов, ассортимент изготавливаемой продукции обуславливались потребностями крест. х-ва и характером сырьевых ресурсов. Дерев. х-ву были доступны самые разнообразные источники сырья: природ. богатства (лес, полезные ископаемые), зерновые и техн. культуры, продукты живот-ва. На основе разнообразнейших сырьевых источников в кр. сложилось более 90 видов промыслов, к-рые по типу обрабатываемого сырья исследователи объединяют в четыре отрасли: деревообработка, металлообработка, обработка культ. растит. волокон и продуктов живот-ва.

Промыслы по обработке сырья, являясь составным неотъемлемым компонентом полунат. крест. хоз-ва, обеспечивали осн. его нужды в орудиях труда, предметах быта и одежде, что способствовала устойчивому развитию у каждого из этносов одних и тех же промыслов в полном их объёме. Полунат. характер крест. х-ва, с одной стороны, его активная вовлечённость в товарно-денеж. отношения с др., определили многообразие экон. форм крест. пром-сти: наиболее широкое, устойчивое развитие получила домаш. форма (особенно ткач-во, вязание, шитьё, сукноделие, лапотничество, столярно-токарное

произ-во), распространённым явлением было ремесло (особенно швейный, скорняжный, сапожный, войлочно-валяльный), всё более активизировалось мелкотовар. произв-во (кузнечный, столярный, санный, кошовочный, сапожный), сложилась простая капиталист. кооперация (кошовочный, мебельный, рогожно-кулевой), в отд. видах промыслов появилось мануфактур. произв-во (рогожно-кулевой, экипажный).

Помимо экон., следует подчеркнуть ещё одну важную роль промыслов в жизни социума – это возможность реализовать твор. потенциал этноса, совершенствуя технологию произв-ва, оттачивая, в т.ч., худ. мастерство. Совместное проживание удм. и рус. крест-ва взаимно обогащало традиц. наработанные веками технол. приёмы ручного произв-ва. Красочность традиц. одежды, худ. обработка дерева при изготовлении предметов быта указывают на высокий уровень, многообраз. творчества. Людская память сохранила имена лучших мастеров кр., вносивших свою лепту в дальнейшее развитие нац. нар. иск.

Удачное расположение удм. кр. по Сибирскому тракту с выходом на Камский и Вятский судоход. торговые речные пути способствовало развитию период. сферы рынка (базар, торжок, ярмарка), втягиванию крест. х-ва в систему единого общерос. товар. рынка, что давало возможность реализовать свою продукцию и приобретать необходимые для семьи и произв-ва предметы, со-

вершенствовать инструментарий, расширять диапазон мастерства. Развитию товарно-денеж. отношений способствовала благоприятная налоговая политика прав-ва, когда «сельским обывателям всякого звания дозволяется без пошлин продавать на базарах, рынках и месте сельские произведения». На окрестные ярмарки, базары вывозили свою продукцию ткачихи, бурачники, веретенчики, гончары, бондари, токари, кузнецы, веялочники, маслобойщики и т.д. Однако выходы на гор. рынок подвигали мастеров в какой-то мере, особенно в орнаментальных приёмах, уходить от традиций в угоду потребителю. Но этот процесс глубоко не затронул нар. иск. Веками сложившаяся система внутр. жизни деревни, крепкие устои общинных порядков поддерживали традиц. уклад бытия, обеспечивавший устойчивость нац. особенностей в технологии изготовления вещей, в их декорировании и регламенте их использования.

В расторжении внутр. замкнутости (выход на мировую арену), распространении техн. навыков, расширении кругозора кустарей, выявлении лучших образцов изделий, их талантливых исполнителей важную роль сыграло земство. «Вятская губерния оказалась счастливой, – писал известный вятский исследователь П.А. Голубев. – Первые земские деятели были проникнуты тем высоким настроением, которое господствовало тогда в лучшей части образованного русского

Фёдоров В.Д., житель д. Шабердино Завьяловского района УАССР, за плетением корзины для грибов. Кадр из фильма «Южные удмурты». Из фонда НМ УР им. К. Герда



Приготовление рогож удмуртами в д. Золотари. Экспедиция Белицер В.И. 1920–1930-е гг. Из фонда НМ УР им. К. Герда





*За производством кирпичей удмурты д. Корякино.
Экспедиция Белицер В.Н. 1930 г.
Из фонда НМ УР им. К. Герда*



*Гончарный промысел.
Из фонда НМ УР им. К. Герда*

общества». Для внедрения техн. знаний предполагалось всю губернию покрыть сетью с.-х. и ремесл. шк., учеб. мастерских, передвижных мастерских, ткацких курсов. Кроме того, земством был открыт Вятский куст. музей, при нём создан склад куст. изделий, а в уезд. городах отд. ния этого склада. Для широкого внедрения новшеств в куст. произв-во создавались мастерские в промыслово-развитых местностях. В ткацких мастерских женщины знакомили с навыками работы на новом более передовом оборудовании: самопрялке, станке-самолёте, обучали технике тканья бумажных, льняных, шерстяных тканей, как-то: «холстинки, сарпинки, полотенец, полотна, скатертей, одеял, холста, трико, кашемира, тика и т.д.». В 1894–1897 за счёт земства в Вятку были посланы на учёбу «для усовершенствованных способов тканья в ткац. мастерской женщины-удмуртки: Л. Пономарева, А. Фофанова, Волкова, Русских, Куртьева. После обучения они создавали в своих селениях ткацкие мастерские. Удм. женщин посылали в мастерскую Кукарки для обучения кружевному мастерству на коклюшках, в результате мастерицами было открыто ряд кружевных мастерских. В свою очередь шк. кружевниц воткинского з-да (см. *Воткинская школа кружевниц*) неоднократно посылала наиболее способных учениц на учёбу в Петербургскую Мариинскую шк. Среди них были дерев. мастерицы Анна Мерзлякова, Анна Королькова, Агафья Рогозина, Мезенцева, Бердникова. Ученицы последней были приглашены в Нью-Йорк с тем, чтобы показать «американцам плетение русских кружев».

Знакомство мастеров удм. кр. с лучшими традициями нар. иск., с более высокой технологией произв-ва, его новыми видами не могло не наложить отпечатка на развитие местных промыслов. Помимо создания разл. учреждений земские деятели возлагали большие надежды на орг-цию куст. выст. Куст. техники объезжали деревни и сами отбирали на выст. экспонаты, поэтому прекрасно были осведомлены об уровне развития крест. промыслов по всем их параметрам. Для того чтобы полнее представить тот или иной у., они чередовали его представительность на очередной выст. За счёт земства на выст., часто в качестве консультанта, отправлялись кустари, авт. представл. изделий. Они обеспечивались бесплатным проездом, квартирой, суточными. Талантливому мастеру порой было достаточно увидеть вещь, чтобы её тут же повторить уже в своем твор. исполнении. Выст. служили стимулом к совершенствованию мастерства кустарей и давали выход его твор. способностям. Следует отметить, что в рамках любой выст., будь-то отеч. или междунар., произведения мастеров нашего кр. имели неизменный успех и получали высокие награды. «С каждым временем промышленники делаются искуснее в своих изделиях», – отмечали сел. старосты. Ткач-вом занимался каждый крест. двор. «Выделка холста есть общий труд женского пола», – констатируется в источниках сер. XIX в. Изготавливался довольно разнообраз. ассортимент холста: отборный, рубашечный, подкладочный, хрящевой, мокридный, пробойный для судов и т.д. Значительная масса произведённого холста шла

«на домашнее потребление», однако ткачихи эпизодически выносили его на рынок, а согласно данным источников кон. XIX в., 35 % мастериц пост. готовили ткань для реализации. Наиб. популярностью пользовалась ткань в клеточку, из к-рой шились платья-дэремы у удмуртов, сарафаны у рус., рубашки, юбки, передники, напъеты, пологи, муж. рубашки, скатерти, наперники и др.; в полоску ткань готовили для муж. одежды и т.д. Домаш. форма пром-сти длит. время наблюдалась и в «портняжном» произв-ве. В обязанность женщин входило приготовление одежды для всех чл. семьи. В каждой деревне единогласно признавалась лучшая мастерица, «самая трудолюбивая, умеющая тонко выткать полотно, создать новый интересный узор, суметь его передать на полотне». По традиции удм. народа признание новизны и качества исполнения, признание авт. права на изобретение, являлся пришитый на вещи «чую» – отрезок ткани или пучок ниток. На некоторых вещах встречается до 10 прикрепл. «чуков». Установившаяся традиция являлась стимулом женщин в совершенствовании мастерства и дальнейшего его развития. Закупом холста в Вятском кр. в 50–60-е занималось десять купеческих домов. Большая товарная масса холста отправлялась на восток: Урал и Сибирь. В Тобольск, Екатеринбург и Ирбит поставлялся рубашечный холст для воен. обмундирования и одежды рабочим рудников и з-дов. Известно, что в 50-е XIX в. в Вятской губ. скупали более 3 млн. аршин армейского холста. Мешочный холст отправлялся в Казань и Саратов для шитья мешков под крупчатку. Подкладочный сбывался на Нижегородской ярмарке. За малоценностью и малым кол-вом «выработки» никуда не вывозился пробойный холст, он «потреблялся» на месте. Особенно активно торговля холстом происходила в Глазовском и Елабужском у. Этнограф Г.Д. Федоров, посетив удм. кр. в 1915, писал, что обработка льна и конопли и выработка из них тканей представляет один из самых распространённых промыслов среди удмуртов Вятской губ. и что каждая женщина «прядёт, ткёт, вяжет, вышивает,



*Ткацкая мастерская в кустарном музее.
Экспонаты кустарного склада Вятского губернского
земства на выставке в г. Сарапуле. 1907 г.
Сцепление кружев в один кусок. г. Вятка. 1932 г.
Ткацкая мастерская Больше-Пургинской волости
Сарапульского уезда до 1917 г.
Из фонда Кировского областного краеведческого музея*



Тукаева О.П. в национальном костюме (вид со спины), участница выставки народного творчества 1937 г. в г. Ижевске. Из фонда НМ УР им. К. Герда



Прохорова Ю.А., жительница д. Старая Монья Малоपुरгинского района, за вышивкой махрового ковра. Фото Карм А.Ю. 1993 г. Из фонда НМ УР им. К. Герда



Верещагина А.И. за плетением из соломы. с. Полом Кезского района. 1986 г. Из фонда НМ УР им. К. Герда

красит для себя шерстяную пряжу, выбирает ковры и полотенца, ткёт, вяжет или плетёт различные пояски и тесьму». В 70-е XIX в. удмурты и мари выделявали из конопли «на домашнее потребление более 15 млн. аршин холста».

В юж. р-нах Удмуртии помимо многоцв. узорного тканья широкое развитие получило ковроткач-во. Следует заметить, что юж. часть Удмуртии находилась в лучших природно-экон., геогр. условиях, поэтому жизненный уровень нас. был значит. выше, чем в её сев. части, что создавало более благоприятные условия для развития нар. творчества. Достаточно обеспеченные семьи имели возможность приобрести доп. сырьё; при больших семьях или при наличии наёмных рабочих в малых зажиточных семьях – женщины имели больше времени и лучшие условия для творчества. В 80-90-е с развитием товарно-денежных отношений на юге Удмуртии, особенно

в Елабужском у., наблюдался подъём в изготовлении узорных тканей.

Издавна повсеместное распространение среди удм. крестьян получили шерстобитные и войлочно-валяльные промыслы. Большое кол-во шерсти требовалось на изготовление верх. одежды, головных уборов, обуви, чулок, носков и др. бытовых вещей. Нужно отдать должное мастерству удм. сукноделов. Известный исследователь И.Н. Смирнов в своё время восторгался добросовестностью изготовленного удм. сукна и сукманины и замечал, что в Глазове и его окрестностях эти изделия начинают уже завоевывать рынок. По своей дешевизне они, можно сказать, вне конкуренции.

Резные наличники. Фото Лигенко Н.П. Из фонда НА УИИЯЛ УдмФИЦ УрО РАН



Возникова З.П., резчица наличников из д. Сырьезиур Малоपुरгинского района. Фото Егорова М.В. 1973 г. Из фонда НМ УР им. К. Герда



На терр. Удмуртии имелось более 20 видов промыслов по обработке дерева, где к кон. XIX в. было занято свыше 27 000 чел. «Древоделание, составляя главное занятие жителей, остающихся на зиму в своих домах, доведено в Вятской губернии до обширных размеров и значительного разнообразия», – отмечалось в отчёте вят. губернатора за 1870. Промыслы удовлетворяли самые разнообразные потребности крест. семьи, обеспечивая её кухонной утварью (бочкарный, ведерный, решетный, бурачный, чашечный, ложкарный, плетюшечный), мебелью (мебельно-столярный, сундучный), орудиями труда (самопрялочный, веретенный, дужный, изготовление ткацких станков), муз. instr-тами (гармонный, изготовление гуслей), жен. украшениями и дет. игрушками и т.д.

Во 2-й пол. XIX в. в составе промыслов по обработке дерева у удм. крестьян широкое развитие получило плетение из древесного мат-ла предметов быта и обуви, изготовление рогож и кулей, зкипажей, токарно-столяр. изделий. На рубеже веков по произв-ву мочала, рогож, кулей, лаптей удм. кр. занимал одно из вед. мест в Европ. России. Подобно ткацкому, лапотным промыслом занималась почти каждая семья, поскольку лапти были осн. видом обуви крестьянина. Как свидетельствуют источники, лапти плетут больше старики, нечего делать – и молодые занимаются, но в отд. деревнях «все мужики и бабы, девки-невесты плетут». «Лапотными заводами» называл народ деревни: Пещеры, Бегеши, Ларят Сарапульского у. «Хоть сколько сработай, – говорили мастера, – все уходит».

При изготовлении бытовых предметов излюбленным мат-лом крестьян была береста – мат-л прочный, непромокаемый, красивый, обладающий редким достоинством: длит. время сохранять вкусовые качества продукта. На протяжении

столетий существования промысла сложились глубокие традиции в заготовке и обработке сырья, в технологии изготовления изделий и их орнаментации. Повсеместно в кр. плелись пестери, бахары (род туфель), лапти, чаши, солонки, изготавливались бураки, дет. колыбельки, особенно удобные, искусно оформленные орнаментом в технике тиснения.

Исстари «из березовой коры, береста, снятого с дерева трубой и особо в виде полотна, приготавливались бураки для хранения жидкостей... Величина бураков различна, начиная от стакана и доходит до ведра». Бураки мастерили все, но вот известность получили бурачники поч. Сардан и д. Хороший Ключ Елабужского у., Унинской, Елганской и Балезинской вол. Глазовского у. Мастера уделяли внимание не только чистоте и тщательности отделки бураков, но и их декорированию. Очевидцы отмечают, что «кустари умеют раскрашивать бураки и выписывать на них узоры».

Рогожно-кулеткацкий, один из старинных промыслов удмуртов, довольно рано трансформировался в товарное произв-во. Источники 60-х XIX в. свидетельствуют о том, что крестьяне-удмурты Елабужского у. «обитая в лесах, занимаются выработкою лесных изделий: мочала, смолы, дегтя, шадрика, а более тканьем из мочала кулей и рогож, сбывая свои изделия с домов». О широком распространении рогожно-кулеткацкого промысла говорят данные более позднего источника 90-х XIX в.: «В Вятской губернии выделка же мочала, кулей, рогож наиболее развита в Малмыжском, Елабужском и частично в Сарапульском округах, чему благоприятствует в значительном количестве произрастающая там липа и население вотяков, с любовью занимаю-

*Берестяной пестерь.
Фото Лигенко Н.П.
Из фонда НА УИИЯЛ
УдмФИЦ УрО РАН*

Туес. Кованный сундук. Из фонда НМ УР им. К. Герда



щихся этим производством». К примеру, в Александровской вол. Елабужского у. с преобладающим удм. нас. (79 %), кулевым промыслом были заняты почти все жители. Развитию промысла способствовал большой рыночный спрос на удм. кули, потому что «вотяки выделывают кули старательно, не торопясь и поэтому очень прочно – весом каждый 90–100 фунтов».

Определённого внимания заслуживает токарно-столярный промысел, широко развитый во всех четырёх «удмуртских уездах». По наблюдениям очевидцев, «посуда, которую знал удмурт с давних пор и сам приготавливал, исключительно деревянная». «Высшего своего совершенства вотская техника достигает в изготовлении чашек для кумышки, – писал И.Н. Смирнов, авт. книги «Вотяки». – Подобные чашки изготовлялись из корней березы или капа». При создании кухонной утвари чаще всего применялась техника долбления, но следует заметить, что ещё в XVIII в. удмурты прекрасно владели и токарным мастерством. Предметом восхищения академика Г.Д. Миллера, описывавшего занятия удмуртов, живших по р. Вятке, являлись дер. чашки. «Иногда точат помянутые чашки так тонко, что оные прозрачны бывают, – писал учёный, – прежде наведения олифою чашки бывают беловаты в просерь, с черноватыми в пробел жилками; от олифы же прочее дерево становится желто, а жилки темноваты в прочернь». Токарный способ производства вещей, в частности чашек, в нашем кр. существовал с незапамятных времён. Мат-лом служили береза и осина. Изготовленные чашки первонач. покрывались жидким клеем, который приготавливался из шубных обрезков, подвергавшихся длительной варке, небольшого кол-ва сурика и охры. После этого чашки покрывали отваром крушины. А бураки и жбаны подвергались окраске и росписи баканом, лазурью, разведённые на варёном масле.

Во 2-й пол. XIX в. выросло число мастеров по обработке металла. По данным археол. раскопок, промыслы по обработке металла своими корнями уходят в далёкое прошлое со сложившимися глубокими традициями и высоким проф. мастерством. В 90-е XIX в. почти в каждой большой деревне была кузница, обслуживавшая крестьян. Большую роль в приобретении кузнечных навыков и росте проф. мастерства сыграли Ижевский оружейный и металлообрабатывающий з-ды кр. Так, из сообщения сел. старосты Завьяловской вол. выясняется, что почти все кузнецы вол. были



Максимова Е.Н., ткачиха, жительница д. Старая Гья Кезского района. Съёмки фильма «Северные удмурты в начале XX века», 1988 г. Из фонда НМ УР им. К. Герда

раньше непременно работниками Ижевского оружейного з-да. Они «во время нахождения на заводе изучили кузнечное мастерство и открыли кузницы».

Появлению новых промыслов, улучшению технологии произ-ва, совершенствованию декор. оформления изделий способствовало дальнейшее терр. смешение представителей разл. национальностей. В «Вятских губернских Ведомостях» за 1856 сообщалось, что удмурты «...много изменились, когда стали входить в сношение с окружающими их русскими мужичками, у них появились некоторые промыслы, принадлежащие только прежде русским мужичкам, на примере... древоделание, изготовление земледельческих орудий, телег, саней, ободьев и прочее, не только для собственного употребления, но и для продажи».

Всеобщее признание среди многонац. нас. кр. получило мастерство удм. женщины-ткачихи. Рус. женщины учились красочному удм. иск. вышивки, технике тканья разноузорных тканей, ковров, мастерству изготовления сукманины. О широком распространении этих видов удм. иск. среди рус. женщин говорят мат-лы всевозможных выст. Так, на Казанской науч.-пром. выст. 1890 авт. некоторых образцов удм. пестря-



Сидорова З.С., жительница пос. Кез, ткачиха, участница республиканских и Всероссийских выставок народного творчества. 1988 г.

Из фонда НМ УР им. К. Герда



*Ковровщица Курбатова Д.И. за работой.
д. Баграш-Бигра Малопургинского района. Фото Бобылева В.В. 1968 г.
Из фонда НМ УР им. К. Герда*

ди и сукманины были рус. женщины. Совершенствованию сукноделия в кр. способствовали удм. мастера, имевшиеся почти в каждом крест. дворе. «Есть и такие, которые ткут сукно и, надо отдать справедливость, сукно их добротой лучше, чем у русских мужичков... да и отделки их тщательнее», – отмечали очевидцы.

Крест. пром-сть, тесно связанная с рынком, наибольшее развитие получила в юго-вост. части Удмуртии, по рекам Вятке и Каме, а также р. Чепце, вокруг оживлённых торговых и пром. центров. В развитии промыслов среди представителей разл. национальностей решающую роль играл экон. фактор, т.е. промыслы активно росли там, где был рынок, там, где широко развивались товарно-денеж. отношения. Замечено, «...что развитию кустарных промыслов предшествует (являясь условием этого развития) пустившее уже глубокие корни товарное обращение».

В вол., расположенных по р. Чепце, с преобладающим удм. нас. промыслы получили такое же широкое развитие, как и в рус. вол., расположенных по ниж. течению р. Камы. В свою очередь, в рус. вол., занимавших сев. часть Глазовского у., отдалённых от удобных путей сообщения, промыслы развивались очень слабо. Значительный контраст в развитии промыслов среди удм. нас. (занято 0,9 %) и рус. (промышленники составляли 6,6 %) наблюдался в Сарапульском у. В вол. с преобладанием удмуртов, расположенных в центр. части этого у., отдалённых от Камского

речного пути, были распространены наёмные лесные работы так же, как и в отд. вол. Малмыжского у. Однако в том же Малмыжском у. 83 % всех промышленников сосредотачивалось в 7 вол. (Мериновской, Старотрыкской, Узинской, Уватуклинской, Сизнерской, Вольпельгинской, Вавожской), расположенных вокруг оживлённых торговых путей с преобладанием удм. нас.

Т.о., во 2-й пол. XIX в. крест. пром-сть удм. региона получила широкое развитие, обслуживая подавляющую часть потребностей крест. х-ва в орудиях труда, предметах быта, одежде. Крест. пром-сть поддерживала устойчивость крест. х-ва, способствовала развитию производительных сил деревни, создавала почву для развития традиц. нар. иск.

Традиции нар. ДПИ начали возрождаться и развиваться в кон. XIX – нач. XX вв. Этому способствовало создание Ижевского музея местного края (1920), науч. учреждения Удмуртии – УдНИИ (1931, с 1988 входит в систему РАН) и открытие Респ. дома нар. творчества (РДНТ) (г. Ижевск, 1936). Исследоват. и орг. работа рук. и сотрудников этих учреждений, выст. коллекций и работ нар. умельцев, выступления в СМИ по итогам археол. исследований и этногр. эксп. активизировали популяризацию нар. творчества. В 1936 состоялась выст. нар. прикладного иск., в 1937 – декада удм. иск. в Кирове с участием 259 худ. коллективов. Образцы удм. ДПИ демонстрировались на респ., всесоюз., всемир. выст. На Всемир. выст. в Париже (1937), экспонировались 22 работы 11 удм. ткачих и вышивальщиц и работ



Здание УдНИИ, ул. К. Маркса, 23. г. Ижевск. 1936 г. Из личного фотоархива Останиной Т.И.

пром. пр-тий Удмуртии. В этом же году ковры нар. мастера Удмуртии из с. Шаркан А.А. *Фофановой* – участницы Всесоюз. выст. нар. творчества в Москве, были приобретены Гос. Третьяковской галереей.

Целенаправленная работа по развитию нар. творчества началась в 1970-х в связи с подготовкой и проведением в 1975–1977 Первого Всесоюз. фестиваля самодеят. худ. творчества и Всесоюз. смотра самодеят. худ. творчества, посв. 40-лет. Победы сов. народа в Вел. Отеч. войне.

Большое значение в развитии этого направления имело и пост. ЦК КПСС «О мерах по дальнейшему развитию самодеятельного художественного творчества» (1978). Изучению жанров нар. творчества нас. удм. кр. содействуют разл. источники: археол., этногр., ист. Выдающиеся памятники ремесл. иск. Средневековья обнаружены на город. *Иднакар*, к-рое просуществовало как обществ.-полит. и ремесл. центр сев. удмуртов более 400 лет (IX–XIII вв. н.э.). За тридцать лет исследования город. УИИЯЛ УрО РАН

Вид на городище Иднакар у д. Солдырь Глазовского района (слева).

Вид на археологический раскоп на городище Иднакар (справа), июль 1983 г. Из фонда НА УИИЯЛ УдмФИЦ УрО РАН





Археологические находки на городище Иднакар. Из фонда НА УИИЯЛ УдмФИЦ УрО РАН

(ныне УИИЯЛ УдмФИЦ УрО РАН) под рук-вом д.и.н., проф. М.Г. Ивановой из культ. слоя получены огромные коллекции уник. предметов декор.-прикладного иск., выполненных в металле, кости, керамике, к-рые дали мощный импульс для твор. переосмысления их в совр. иск. и зарождении новых направлений в культ. процессе республики. В 1991 по инициативе мин. культуры А.П. Сидоровой была создана респ. система Центров и Домов ремёсел во гл. с *Национальным центром декоративно-прикладного искусства и ремёсел* (НЦДПИИР). Данная система прошла определённые этапы своего развития под рук-вом первого дир. В.Д. Софронова (1992–1996) и Р.М. Каримова (1996–2013).

В 1992–1995 работа была посв. оформлению, составлению документации и принятию решений адм-ций городов и р-нов республики о создании Центров и Домов ремёсел, обеспечению матер.-техн. базы. Так, в 1994–1995 во исполнении Указа През. РФ от 1994 «О поддержке народных художественных промыслов» была разработана и принята в Прав-ве УР спец. Программа, в соответствии с к-рой район. Центрам и Домам ремёсел переданы на безвозмездной основе ветхие здания, оборудование, необходимые для работы. Созданы район. структуры. Подобраны и воспитаны кадры. Вокруг НЦДПИИР сплотился дружный коллектив спец-тов и единомышленников по развитию традиций нар. ДПИ Удмуртии. Более 170 мастеров работает непосредственно в Центрах и Домах ремёсел и привлекается большое кол-во мастеров-надомников. Создана система подготовки молодых кадров при этих центрах, науч. и науч.-пед. учреждениях. Ежегод. проводятся курсы, семинары, мастер-кл. и шк. по обмену опытом работы. Издано метод. пособие для мастеров «Вдохновение в древних исто-

ках» М.Г. Ивановой. Произошло становление НЦДПИИР как системы, и развитие его до совр. высокоэффективного учреждения культуры.

За сравнительно короткий срок в республике осуществлена большая орг. работа по созданию матер.-техн. базы ДПИ. Центры и Дома ремёсел имеют помещения, технол. оборудование, осуществляется видеофиксация всего процесса создания высокохуд. изделий, фотографирование и перевод всего мат-ла на компакт-диски.

Особое внимание уделено развитию науч. и метод. основы ДПИ. Вся деят-сть НЦДПИИР осуществляется на основе Науч. концепции, созданной Мин-вом культуры совместно с учёными республики. Основу науч. и практ. изысканий составляют фундаментальные исследования, глубоко освещающие удм. нар. иск., в частности: В.Н. Белицер («Народная одежда удмуртов», 1951), Т.А. Крюкова («Удмуртское народное изобразительное искусство», 1975), К.М. Климов («Ансамбль, как образная система в удмуртском народном искусстве», 1999, и др.), И.А. Косарева («Искусство узорного ткачества удмуртского народа», 2020, и др.). По различным аспектам проблемы издаются книги, альбомы, брошюры, осуществляются эксп. в р-ны и города республики и близлежащие регионы. Выпущены фильмы – «Возрождённая древность» и «Семья мастеровых», мультимедиадиск «Традиционное ткачество Удмуртии», видеоролик «Методическое видеопособие по элементам традиционного удмуртского костюма: нижнечепецкий и закамский свадеб. костюмные комплексы (первый по Косинскому варианту)».

На всех всерос., междунар. конгрессах и конф. по ДПИ выступал дир. Р.М. Каримов, как правило, с публикацией его докладов в сб. науч. статей. Вед. учёными республики читаются лекции, про-

водятся семинары с мастерами и подрастающим поколением. Первая респ. шк. «Усточикар» («Город мастеров») была проведена в 2005 на базе дет. оздоровит. лагеря Шарканского р-на. Участвовало 100 детей от 7 до 15 лет по четырём твор. направлениям: ткач-во, худ. обработка бересты, соломки и резьбы по дереву. Положение о шк. «Усточикар» было разработано Р.М. Каримовым. Шк. существовала пять лет, в ней прошли обучение 500 чел. Ежемес. в Ижевске проходят выст. изделий мастеров нар. творчества, к-рые протокольно рассматриваются и оцениваются чл. худ.-эксперт. совета. Результаты обсуждаются на метод. семинарах. Осн. цель НЦДПИиР и район. Центров и Домов ремёсел – орг-ция всей работы в республике по созданию уник., высокохуд., самобытных, этн. узнаваемых изделий ДПИ. Выдающимся событием в республике стали фестивали, конкурсы по изготовлению садово-парковой скульптуры (мин. культуры А.П. Сидорова, Р.М. Каримов, науч. рук. д.и.н. К.И. Куликов, науч. консультанты д.и.н., проф. В.Е. Владыкин и М.Г. Иванова,

д.иск. проф. В.Б. Кошаев, Е.И. Ковычева), превратившиеся в нар. движение в Удмуртии. Цель фестиваля – орг-ция культ. среды для нас. УР. Начиная с 2002 конкурсы проведены в большинстве городов и р-нов региона. Их статус не только регион., но и всерос. и даже междунар. (2014, 2016). В ходе этих мероприятий проводятся конкурсы мастеров по темат. композициям. Создаются парковые зоны. Всего в республике за время существования фестивалей поставлено более 600 скульптур на мифол. темы удм. и др. народов Удмуртии и Приуралья.

В Удмуртии проведены Всерос. фестиваль совр. ручного ткач-ва (2013), Междунар. фестиваль по ткач-ву (2015), Всерос. шк. ткач-ва (2018). Коллектив НЦДПИиР занимается проект. деят-стью, способствующей привлечению доп. фин. средств. Поддержка получена из Об-ва М.А. Кастрена (Финляндия) на воссоздание технологии изготовления удм. традиц. муз. инстр-тов в 2014: *кубыз* – смычковый инстр-т, *крель* – гусли, *быз* – волынка, *дымбыр* – барабан; на подготовку и издание мультимедий-



Возрожденная древность. Альбом (Ижевск, 2005)

На открытии фестиваля садово-парковой скульптуры. Слева направо: Субботин С.П. – Глава Администрации Увинского района, Субботина Ф.Д. – исполнительный директор ООО «Санаторий Ува», Каримов Р.М. – директор НЦДПИиР. 2002 г.



На открытии выставки Каракулинского ЦТуР в НЦДПИиР. В центре Иванов Д.Е., министр культуры УР (2009–2014 гг.)





Волков А.А., Глава УР (2000–2014 гг.) на ежегодном национальном празднике «Гербер»



Участники фестиваля садово-парковой скульптуры, 2010 г.

ного диска «Традиционное ткачество Удмуртии». Культ.-образоват. проект «Мастерская удмуртского ткачества» был направлен на обучение нас. горизонт., вертик. ткач-ву и плетению поясов. Проект «Открытая мастерская гончарного ремесла «Живая глина» включал в себя создание условий для орг-ции досуга и твор. активности людей старшего поколения. Проект «Создание республиканской интерактивной передвижной

творческой лаборатории семейных традиций Удмуртии «Семья мастеровая» и проект по созданию эксперимент. твор. лаборатории худ. текстиля «Этника: перезагрузка» получили гранты През. РФ.

В н.в. в Удмуртии развивается 22 вида ДПИ: ткач-во, худ. обработка бересты и соломки, худ. резьба и роспись по дереву, худ. плетение из лозы и лыка, керамика и гончарное иск. и нар. одеж-

Участники Межрегионального фестиваля современного ручного ткачества «Красна». д. Карамас-Пельга Киясовского района. 2022 г.



ды и др. Восстановлены утраченные технологии традиц. нар. вышивки, возрождены худ. резьба по кости, бондарное иск. В последние годы благодаря совместной деят-сти НЦДПИиР, район. Центров и Домов ремёсел, учёных республики значительно вырос худ. уровень мастеров Удмуртии. Изделия декор.-прикладного иск. соответствуют преемственности традиций, отличаются высоким профессионализмом, эстетикой и этн. своеобразием. Если в нач. мастерами изготовлялись копии со старинных изделий, то в н.в. на их основе создаются новые авт. работы творчески переосмысленные, сохраняющие в себе нац. своеобразие. Талантливые мастера создают худ. изделия утилитарного и декор. назначения, в т.ч. предметы интерьера, одежды, ювелир. украшения, аксессуары, пользующиеся большим спросом.

За создание эффективно действующей системы ДПИ в 2006 удостоены зв. лауреатов Гос. пр. УР в обл. культуры Р.М. Каримов, А.В. Кардапольцев, Г.Е. Сидоров, М.П. Николаев, Н.М. Тарасов. В 2011 за создание шк. ткач-ва в Удмуртии удостоены зв. лауреатов Пр. Прав-ва РФ в обл. культуры чл. худ.-экспертного совета В.Е. Владыкин, М.Г. Иванова, В.Б. Кошаев, Р.М. Каримов, Н.М. Собина. Коллектив НЦДПИиР – дважды лауреат фестивалей «Салют Победы» в честь юбилея

Победы сов. народа в годы Вел. Отеч. войны 1941–1945, (в 2004 – в Екатеринбурге, 2009 – в Чебоксарах). Вед. методист отд. узорного рукоделия НЦДПИиР А.В. Ядыгарова (ныне ветеран труда РФ) является лауреатом пр. Прав-ва РФ «Душа России». Всего имеют почёт. зв. засл. работник культуры РФ и УР, «Народный мастер РФ», Почёт. грамоту Прав-ва, Гос. Совета УР более 60 чел; 12 чел. являются лауреатами пр. Прав-ва УР «Признание», 3 чел. лауреатами пр. Прав-ва УР «Душа Удмуртии». А дир. Узей-Туклинского Дома ремёсел Увинского р-на Г.Е. Сидоров получил зв. «Народный художник УР».

Система развития нар. иск., созданная НЦДПИиР, стала своеобразной метод. базой развития культуры и иск. не только УР, но и Урала, Зап. Сибири и центр. обл. России. За опытом по созданию и функционированию этой системы в УР не раз приезжали делегации Ямало-Ненецкого и Ханты-Мансийского АО; Мордовии, Тюменской, Владимирской, Нижегородской, Самарской и Свердловской обл.

То., нар. иск. стало одним из значимых явлений культуры Удмуртии, мощным средством эстет., патриот. и интернац. воспитания людей, создания в респ. благоприятной межэтн. обстановки.

Н.П. Лигенко, А.П. Сидорова.





АБАШЕВА Роза Васильевна, см. Юкаменский район.

АБРАМОВ Игорь Григорьевич, см. Малопургинский район.

АВЕРКИЕВА Вера Фёдоровна, см. Шарканский район.

АГАФОНОВ Сергей Рудольфович, см. Красногорский район.

АЖИМОВ Михаил Сергеевич, см. Киясовский район.

АЛЕКСАНДРОВА Эльвира Михайловна, см. Малопургинский район.

АЛЕКСЕЕВА Надежда Владимировна, см. Кезский район.

АЛНАШСКИЙ ЦЕНТР РЕМЁСЕЛ И ТУРИЗМА, см. Алнашский район.

АНАНЬИНСКАЯ КУЛЬТУРА, археол. культура жел. века, распространён. в VIII–III вв. до н.э. в басс. рек Камы, Вятки, Ветлуги, Выми, Печоры. Названа по д. Ананьино (под Елабугой ныне Респ. Татарстан), близ к-рой в 1858 П.В. Алабыным был раскопан могильник А.к. На терр. Удм. Прикамья известны многочисл. посел. и могильники А.к. Исследованы могильники Зуевский (218 погребений), Каракулинский (4 захоронения), Верхнемошкарковский. Все некрополи бескурганые. Судя по Ананьинскому могильнику, над могилами устанавливались кам. стеллы с изображением умерших воинов. Захоронения преим. инд., известны и коллективные. Умершие уложены вытянуто на спине, ногами к реке. Захоронения мужчин богаче жен. В муж. могилах найдены наконечники копий и стрел, боевые топоры-секиры, кельты, пояса с медными накладками и привесками, шейные гривны и браслеты; в жен. – медные бляшки, гривны, браслеты, перстни, иногда бусы, шилья, иглы. В могилы ставили глиняные сосуды с пищей, женщинам ставились положить говядину, мужчинам – конину.

На Зуевском могильнике собрано более 150 изделий, к-рые сделаны из чистой меди, сурьмяно-мышьяковистых сплавов и оловяно-бронз. Металлообр. А.к. испытала сильное воздействие технол. шк. Сев. Кавказа, Скифии, с VI–V вв. до н.э. – Казахстана и Ср. Азии. На рубеже V–IV вв. до н.э. у ананьинцев железо вытеснило бронзу из сферы изготовления орудий труда и оружия. Среди посел. А.к. известны город., укреплён. валами и рвами (Зуево-Ключевское 1, Верхнемошкардовское, Каменный Лог и др.), и неукреплён. селища (Барановские, Быргындинские, Нырғындынские и др.). Город. возникли в VI в. до н.э. сначала в низовьях р. Камы, потом распространились по всему Прикамью. Только в Каракулинском р-не Удмуртии их 26, в Сарапульском – 15. Характер. посел. такого типа является город. Зуево-Ключевское 1, обнесён. 2 валами и рвом. Основной вал имел шир. до 10 м и выс. 3,5 м. Перед ним вырыт ров шир. 4,2 м, глуб. 2 м, через 10 м насыпан ещё один вал. На гребне вала, как правило, ставили бревенчатый частокол. Выс. преграды с учётом рва, вала и стены составляла ок. 8 м. Пл. город. 30 тыс. кв. м, здесь в несколько улиц стояли назем. прямоугол. сруб. жилища пл. 60–72 кв.м. Вход в жилище располагался с ю.-в. или вост. стороны; слева от входа и у противополож. стены – нары. В центре жилища устраивался очаг, иногда на глинобит. основании, иногда обставл. камнями. Нас. А.к. занималось земледелием и скот-вом, в т.ч. разводило лошадей, кр. рог. скот, свиней, овец и коз. Ананьинцы научились изготавливать ткани из шерсти. С помощью гарпунов, рыболов. крючков, сетей ловили стерлядь, осетра, тайменя, белорыбицу, щуку, леща, голавля и др. Добывали бобра, медведя, лисицу, куницу, зайца, лося, косулю, сев. оленя, кабана. Пушнину заготавливали для обмена на оружие, украшения, металлы. Ананьинцами были созданы шедевры бронзолит. произ-ва, великолеп. образцы косторез. дела (рукояти с изображениями волков, медведей, лосей, птиц) и керамики (изображения женщин – покровительниц семьи, лепёшки – символ солнца). Ананьин. время – нач. разложения первобытнообщин. отношений, существования воен. демократии. Антропол. тип ананьинцев – европеоиды с примесью монголоидности. Ананьинцами являлись древние фин.-перм. племена – предки удмуртов, коми-пермяков, коми-зырян.

Лит.: Збруева А.В. История населения Прикамья в ананьинскую эпоху // МИА. Вып. 30.



Аникин
Анатолий Егорович

М.-Л., 1952; Кузьминых С.В. *Металлурги Волго-Камья в раннем железном веке (медь и бронза)*. М., 1983; Голдина Р.Д. *Ананьинская культура. Удмуртская Республика: Культура и искусство*. Энциклопедия. Ижевск, 2014. С. 17–18.

АНИКИН Анатолий Егорович (р. 20.1.1947, д. Порозово Шарканского р-на УАССР), скульптор. Засл. деят. иск. УАССР (1987). Чл. СХ России (1975). В 1970 окончил худ.-граф. ф-т УГПИ (УдГУ). В 1971–78 и с 1987 работал в этом вузе: доц. ф-та иск. (с 1994), проф. каф. ДПИ и нар. промыслов, дир. Ин-та иск. и дизайна (2002–07). Один из вед. скульпторов Удмуртии, работает в обл. станковой, монумент. и мемориал. скульптуры. Вед. жанр в творчестве А. – психол. портрет, выполн. чаще всего в дереве, металле, граните. В творчестве А. нашли яркое воплощение темы молодого современника, удм. женщины-крестьянки. Скульпт. портретам А. присущ интерес к внутр. миру чел., таковы «Идущая» (алюминий, 1972), «Студентка-удмуртка» (дерево, 1976), «Мать» (бронза, 1978), «Знатная льноводка Е. Кириллова» (дерево, 1986) – все в УРМИИ. В ист. портретах, создаваемых на основе изучения док-тов и лит. ист., А. стремится к воссозданию окруж. среды модели через включение в композицию выраз. деталей: «Микта агай – ветеран финской» (1985), «Герой Советского Союза Ф. Пушина» (песчаник, 1986–87 – Мин-во здравоохранения УР), пам. Диме Гагину в Хохряках (1995), пам. 8 сыновьям Н.Ф. Сидорова, погибшим в Вел. Отеч. войне (металл, 2003, установлен в д. М. Сюга Можгинского р-на). Авт. пам.: «П.И. Чайковский» (алюминий, 1987 – Мин-во культуры УР), «Поэтесса Ашальчи Оки» (гипс, 1987), К. Герду (бронза, камень, 2005, установлен перед Нац. музеем УР им. К. Герда в Ижевске), В. Чугуевскому (гранит, 2004). Авт.

мемор. досок первому ректору УдГУ Б.Н. Шульге (мрамор, 2003), Г.Е. Верещагину (мрамор, Ижевск, 2004). Скульптуры в граните: «Осень» (1991), «Купальщицу» (1992), «Автогонщики» (1995). Большой вклад внёс в развитие ДПИ УР. Продолжит. время был чл. жюри фестивалей парк. скульптуры, оказывал метод. и практ. помощь мастерам Центров и Домов ремёсел в решении дер. декор.-монумент. композиций. Участник зонал. и всерос. выст. (с 1972), междунар. симп. скульптуры «Ижевская коллекция-91». Победитель междунар. конкурсов снежной и ледовой скульптуры в Перми (1999, 2005). Избирался пред. правления СХ УАССР (1978–87). Лауреат Всеудм. Нац. пр. им. К. Герда (2005), им. Т. Борисова (2005). Среди учеников А. изв. скульпторы: З.И. Бушкова, Г.А. *Кутлыбаев*, Д.Б. Постников, А.Н. Сорочкин.

Лит.: Поляк А.И. *Скульпторы Удмуртии*. Ижевск, 1982.

АРХЕОЛОГИЧЕСКИЕ КУЛЬТУРЫ, термин, употребляемый для обозначения общности археол. пам., относящихся к одному времени, отличающихся мест. особенностями и сосредоточ. на определ. терр. С древней историей удм. народа связаны след. А.к.: приказанская, луговская, буйская, быргындинская (бронз. век), ананьинская, чегандинская, худяковская, пьяноборская, мазунинская (ранний жел. век), бахмутинская, верхнеутчанская, еманаевская, паломская (раннее средневек.), чумойтинская, кочергинская, чепецкая (поздний жел. век).

Лит.: Голдина Р.Д. *Археологические культуры. Удмуртская Республика: Культура и искусство*. Энциклопедия. Ижевск, 2014. С. 24–25.

АРХИТЕКТУРНЫЙ ДЕКОР УДМУРТОВ. Плоская геометр. трёхгранно-выемчатая и ногтевидно-выемчатая резьба получила широкое распространение при оформлении построек в удм. деревнях. Гл. мотивом такой резьбы являются солярные розетки, изнач. появившиеся, видимо, на широких лобовых досках, располагавшихся над окнами, в верх. частях старинных наличников.

Оформление окон наличниками – явление, характерное для рус. народа. Возможность освещать интерьер естеств. светом предопределила мотив резьбы – крупную полурозетку или розетку, символизирующую солнце. Эта традиция была перенята нас. удм. деревень. Солярными

розетками стали украшать не только окна, но и ворота с уличной стороны. Их вырезали на столбах и перекладине, а также на треугольных дер. кронштейнах, примыкающих к столбам в верх. части и создающих доп. опору для перекладины. Среди образцов резьбы встречаются солярные мотивы, сформированные только трёхгранными выемками. В таких розетках чётко видны образован. выемками рёбра. Внутри широких выемок хорошо видна слоистая текстура древесины. Часто основную часть солярной розетки дополняют по краю окружности два ряда примыкающих друг к другу ногтевидных выемок. За счёт их противоположной направленности по периметру розетки возникают изгибы в форме латинской S. Розетки на гладкой плоской поверхности столба могли соединяться плавно изогнутыми или прямыми линиями, образован. двойными или одинарными рядами ногтевидных выемок. Декор. участок иногда обрамляли

по краю столба цепью выемок. Перекладину ворот, важную часть строит. конструкции, также украшали выемчатой резьбой. Чаще всего на ней размещали фриз из розеток или полурозеток. Иногда на перекладине воротных столбов можно встретить резьбу, имитирующую косое шахматное плетение из широких ровных полос. Такая резьба, выполн. с большим мастерством, смотрится очень эффектно. Создание ворот, украшение их резьбой считалось важным твор. актом. Поэтому часто на воротных столбах указывали год возведения данного сооружения. След. этапом в декорировании удм. традиц. сел. жилища стало широкое использование эффектной ажурной пропильной и накладной резьбы. В нач. XX вв. более декор. и броские архит. детали постепенно вытеснили выемчатую резьбу. Овладение навыками пропильной резьбы дало возможность вырезать фигурные дер. решётки, к-рые размещали над пешеходным проёмом

*Традиционные ворота удмуртской усадьбы.
д. Пачегурт Увинского района, 2005 г. Фото Косаревой И.А.*



ворот. В разных местностях появились мастера, оформлявшие окна резными наличниками с узорами определ. типа. Эти изделия отличались архитектурностью и чувством меры.

Резной декор подчёркивал конструкцию традиц. жилища. Пропильную резьбу и выточен. на токарном станке балясины использовали для изготовления фигурных дер. решёток открытых галерей удм. двухэтажных кеносов (летних жилищ). В сев. и в юж. р-нах Удмуртии получили распространение ворота, к боковым столбам к-рых крепятся тесовые боковые стенки, перпендикулярные плоскости ворот, выступающие как на уличную сторону, так и внутрь усадьбы. В высоту они достигают двускатной крыши во-

рот, а в ширину не выходят за её пределы. Эти стенки имели по краю одну большую прямоугольную выемку или две полукруглых, распол. одна над другой. К выступам каждой стенки крепится дер., имеющий лакон. фигурную проработку столбец. Такие стенки доп. защищали ворота от атмосферных осадков.

Лит.: Крюкова Т.А. Удмуртское народное изобразительное искусство. Ижевск – Ленинград: Удмуртия, 1973; Климов К.М. Удмуртское народное искусство. Ижевск, 1988; Косарева И.А. Традиционная резьба по дереву у удмуртов. Учебно-методическое пособие. Ижевск: Издат. Дом «Удмуртский университет», 2003.

И.А. Косарева.





БАЖЕНОВ Бронислав Александрович,
см. Юкаменский район.

БАЙКОВ Александр Николаевич,
см. Завьяловский район.



Байкова
Елена Вячеславовна

БАЙКОВА Елена Вячеславовна (р. 13.12.1976, г. Ижевск УАССР), этнограф, историк, специалист в обл. ДПИ. Окончила ист. ф-т УдГУ (1999), аспирантуру каф. этнологии и регионоведения при УдГУ (2002), УКЦ «Эксперт» по спец-сти «Менеджер в сфере культуры и искусства» (2019). В 2003–08 – учитель истории, обществознания и краеведения в МБОУ «Хореографический лицей № 95» г. Ижевска. С 2008 – вед. методист, с 2012 – зав. науч.-метод. отд. НЦДПИиР. С 2019 – вед. методист отд. ДПИиР, с 2022 – вед. методист отд. по работе с НКН РДНТ. Одним из вед. направлений деят-сти Б. является работа по сохранению нематер. культ. наследия в обл. ДПИ Удмуртии. В работе опирается на ист.-культ. традиции удм. народа, изучает и пропагандирует историю развития, описывает воссозданные технологии худ. ремёсел УР. Проводит этногр. исследоват. работу по ДПИ Удмуртии, в т.ч. совместно с УИИЯЛ УдмФИЦ УрО РАН. Участник комплексной эксп.

по изучению удмуртов, проживающих на терр. Кукморского р-на РТ, орг. Ин-том яз., лит-ры и иск. им. Г. Ибрагимова АН РТ и исполкома Кукморского р-на при поддержке УИИЯЛ УдмФИЦ УрО РАН (2021). Б. создан контент по продвижению и популяризации ремёсел Удмуртии «Возрождённые ремёсла Удмуртии» в соц. сети «ВКонтакте», ставший лауреатом XIII Всерос. смотра информ. деят-сти Домов (Центров) нар. творчества в номинац. «Социальные сети» (Москва, 2020). Являлась чл. худ.-экспертного совета (2008–22). Приняла активное участие в создании видеофильма «Традиционное ткачество Удмуртии» и мультимедиа-диска «Традиционное ткачество Удмуртии» (2009–10). Сост. книги-альбома о ДПИ Удмуртии «Декоративно-прикладное искусство Удмуртии» (Ижевск, 2014), сб. метод. мат-лов к 25-летию НЦДПИиР «Возрождённые ремёсла Удмуртии» (Ижевск, 2016). Участвовала в орг-ции респ. фестиваля «Кросна» (2013, 2015, 2022), Всерос. шк. ткач-ва (2018), Всерос. науч.-практ. конф. «Дома ремёсел – новые культурные институции» (2016), проекта по созданию эксперимент. твор. лаборатории худ. текстиля «Этника: перезагрузка», получившего грант През. РФ для поддержки твор. проектов общенац. значения в обл. культуры и иск. (2020), I Межрегион. фестиваля традиц. ремёсел «Берекет» (2021). Внесла большой вклад в реализацию проектов: по созданию респ. интерактивной передвижной твор. лаборатории сем. традиций Удмуртии «Семья мастеровая» (2014), выст. проектов по воссозданию традиц. свадеб. костюмов «Жизнь начинается со свадьбы» (2015–16), традиц. муз. удм. INSTR-ТОВ (2014–17), «Удмуртские ковры» (2017–18). Б. – авт. концепции видеороликов по продвижению традиц. удм. костюма «Нижнечепецкий костюмный комплекс», «Закамский костюмный комплекс», «Завятский костюмный комплекс» (2018–19). Сост. журн. «Чеберай» (2020), авт. статей по ДПИ и рубрик по творчеству участниц Нац. конкурса красоты «Чеберай – 2020». Являлась консультантом по вопр. культуры и быта Др. Греции в Гос. Нац. театре УР при пост. спектакля «Лиса и виноград» (Эзоп) (2000), по проведению традиц. игр и развлечений удмуртов, обрядов и праздников в дет. театре «Балаганчик» при пост. спектакля «Сотворение земли удмуртской» (2000), по религиозным обычаям и обрядам удмуртов при пост. спектакля «Шунды-Мумы» (2002) и по костюму при пост. спектакля «Дорвыжы» (2010)

в Гос. Нац. театре УР. Авт. более 12 науч. публикаций. С 2003 – артист студии традиц. танца «Экстон корка». За вклад в развитие нац. книгоиздания УР получила Благодарственное письмо Агентства печати и мас. коммуникаций УР (2020). Награждена Почёт. грамотами Мин-ва культуры УР (2014), Гос. Совета УР (2022), грамотой Отд. образования адм-ции Ленинского р-на г. Ижевска (2007).

Соч.: Байкова Е.В. Пути сохранения и развития традиционного удмуртского ткачества // Музеи и краеведение: мат-лы междунар. науч.-практ. конф. «Культурное наследие и глобализация. Опыт, проблемы, перспективы сохранения культурных ценностей в современном мире». Сыктывкар, 2011. С. 15–17; Байкова Е.В. Опыт продвижения ремесленных традиций Удмуртии. Удмуртский костюм // Опыт международного взаимодействия в контексте построения духовного, культурного и целостного единства городского сообщества: сб. мат-лов междунар. конф. Самара, 2019; Байкова Е.В. Женские и девичьи традиционные головные уборы завятских удмуртов Кукморского района Республики Татарстан // Взаимодействие этносов и культур в евразийском межнациональном пространстве: сб. статей. Ижевск, 2021. С. 149–158.

О.Л. Пислегова.

БАБОШКИНА Ирина Николаевна, см. *Завьяловский район.*

БАЖЕНОВА Вероника Владимировна, см. *Можгинский район.*

БАЛЕЗИНСКИЙ РАЙОННЫЙ ДОМ РЕМЁСЕЛ, см. *Балезинский район, Районный Дом художественных промыслов и ремёсел МО «Балезинский район».*

БАНИКОВ Виктор Васильевич (р. 3.5.1958, Саратовский ЛПХ Малмыжского р-на Кировской обл.), худ. Окончил пед. отд-ние Казанского худ. уч-ща (1982). Занимался в мастерской худ. Т.М. Юдиной, Б.И. Майрова, В.К. Федорова, М.Х. Хаертдинова. В 1988 получил диплом Ленинград. высшего худ. уч-ща им. В.И. Мухиной (отд. худ. керамики и стекла). В этом же году дипломир. специалист был принят и.о., затем гл. завод. худ. на фарфор. з-д г. Дружковка Донецкой обл. (Украина), впоследствии в г. Краматорске – вед. худ., по росписи фарфор. посуды. Сервизы, разработанные и оформленные Б., ориг. произведения иск. востребованы в России и во мн. стра-

*Банников
Виктор Васильевич*



нах мира. С 2001 – ст. преп. каф. ДПИ и зав. керам. мастерской Ин-та иск. и дизайна УдГУ. Чл. твор. союза «ТОХНУ» (Украина). Пост. участник гор., респ. выст. Первая перс. выст. состоялась в 1975 в Респ.

б-ке для детей и юношества по инициативе зав. отд. иск. Н.А. Розенберг (г. Ижевск); затем экспонировалась в худ. музеях городов Дружковка (1990), Краматорска (1994) и Донецка (1995) Украины; в Ижевске: выст. зал СХ (2003), худ. музей УдГУ (2003), выст. зал Дворца дет. (юношеского) творчества г. Ижевска (2007, 2010), УдГУ (2012, 2015). Его работы представлялись на выст. – VIII Междунар. этнофутурист. фестиваля «Пельнянь» ГУК «Удмуртский республиканский музей изобразительных искусств», г. Ижевск (2003), худ., закончивших учеб. заведения С.-Петербурга «Ч. молодой по-Питерски» (2005), преп. худ. шк. в галерее «Грифон» МВЕУ (2005), Респ. выст. традиц. худ. ремёсел «Удмурт шбмын, удмурт сямён» в ЦДД(Ю)Т (2007), «Образ этноса» в худ. музее УдГУ (2009), на гор. фестивале «Медовый спас» (г. Ижевск, 2009), выст., посв. 50-летию Ин-та иск. и дизайна УдГУ, в худ. музее УдГУ (2009), респ. семинаре по керамике в НИДПИ иР (2009), Всерос. Спасской ярмарке (г. Елабуга, 2014–16), регион. худ. выст. «Большая Волга» (г. Казань,



*Сервиз
«Чаепитие».
Детский набор
«Сказка».
Банников В.В.*



Банникова
Екатерина Ивановна

2014; г. Ниж. Новгород, 2018) и др. Перс. выст. его учеб. и твор. работ состоялась вместе с Е.И. Банниковой в худ. музее УдГУ (2012, 2015), ДШИ № 9 г. Ижевска (2006). Основные работы Б. выполнены в фарфоре или фаянсе, отражают богатство, красоту и разнообразие природ. ландшафтов страны. Создана целая серия произведений, посв. Архангельску и Краснодарскому кр. Среди них сервизы: «Азов», «Чай пей», «Малые карелы», «Сказка», «Шахтерский свадебный», «Сакура», «Фрукты», «Чаепитие», «Ретро». Героями произведений худ. становятся также гор. обыватели и персонажи худ. лит-ры, друзья и знакомые. Мн. из его работ оформлены в стиле дет. книжных иллюстраций 60–70-х гг. XX в. Голубовато-синие тона изделий из позолоты придают композиции изысканность, усиливая эстет.-ценностную характеристику твор. труда мастера ДПИ.

Лит.: Воспоминания. Из лич. архива В.В. Банникова.

С.Д. Смирнова.

БАНИКОВА Екатерина Ивановна (р. 3.1.1957, д. Сояна Архангельской обл.), худ.-керамист. После окончания Долгощельской шк. в 1974 за-

Малая пластика «Чаепитие». Яйцо. Фарфор, роспись Банникова Е.И.



нималась в мастерской худ. И.С. Котова (г. Архангельск). Параллельно училась на курсах маляров, работала на стройке. С дипломом Ярославского худ. уч-ща в 1980 была распределена в худ. производств. мастерские г. Углича Ярославской обл. До 1983 работала худ.-оформителем. В 1983–88 – учёба на отд-нии «Интерьер и оборудование» в Ленинград. высшем худ.-пром. уч-ще им. В.И. Мухиной. В 1988–94 – работала в Гор. упр. торговли г. Дружковка Донецкой обл., занималась оформлением витрин, разрабатывала проекты оформления магазинов, кафе, в 1994–2002 – мл. науч. сотрудник Дружковского худ. музея. Вела изостудию, воспитанники участвовали в семи междунар. конкурсах, награждены тремя дипломами. Проводила ежегод. гор. конкурсы дет. рис. В творч. плане занималась живописью, фарфором, глиной, мелкой пластикой и оформлением пасхальных яиц. С 2002 – ст. преп. каф. рис. Ин-та иск. и дизайна УдГУ. Разработала метод. рекомендации по выполнению рис. интерьера для студентов 1–2 курсов отд-ния ф-та «Дизайн». Керамикой занимается с 1994. Её фарфоровые пасхальные яйца отличаются изысканным вкусом, проф. владением росписью. Интересны скульптуры малых форм, здесь удачно сочетаются пластичность и цельность. Работы находятся в музеях гг. Донецка, Горловки, Дружковки, также в частных коллекциях за рубежом. Первая перс. выст. состоялась в 1991 в г. Дружковке, позднее в Краматорске (1994) и Донецке (1995). Пост. участница гор. и респ. выст.: Всерос. выст. «Россия – X» (Москва, 2004), Всерос. Спасской ярмарки (г. Елабуга, 2014–16), Всеукр. выст., посв. 10-летию независимости Украины (Киев, 2001), регион. худ. выст. «Большая Волга – 2003» (г. Ниж. Новгород, диплом), 2004» (г. Саранск), «Единение» (г. Ниж. Новгород, 2007); обл. выст. в Ярославле (1982), выст. студентов ННТС – 86 «Студенты Ленинграда – XXVII съезду КПСС» (Ленинград, 1986, диплом II ст.), VIII Междунар. этнофутурист. фестиваль «Пельнянь» (г. Ижевск, 2003), респ. выст. «Магия цветов» (г. Ижевск, 2003), традиц. удм. ремёсел и ДПИ «Удмурт шöмын, удмур сямён» (г. Ижевск, Дом дет. твор., 2008, благодарность) и др. Работы Б. экспонировались в Москве (Музей изобразит. иск. им. А.С. Пушкина в рамках года укр. культуры в России (2004). Перс. выст. учеб. и твор. работ Е. Банниковой состоялись вместе с В. Банниковым в худ. музее УдГУ (2012, 2015),

ДШИ № 9 г. Ижевска (2006), Дом дет. твор. г. Ижевска (2007).

Лит.: Воспоминания. Из лич. архива Е.И. Банниковой.

С.Д. Смирнова.

БАРЫШНИКОВ Александр Николаевич, см. Юкаменский район.

БАРЫШНИКОВА Мария Сергеевна, см. Ярский район.

БАТАЛОВА Любовь Андреевна, см. Селтинский район.

БАШКИРЦЕВА Ирина Александровна, см. Воткинский район.

БЕКМАНСУРОВА Людмила Витальевна, см. Юкаменский район.

БЕКТУГАНОВА (Боталова) Светлана Петровна (р. 1.6.1970, г. Глазов УАССР), специалист в обл. ДПИ. Окончила худ.-граф. отд-ние Дебёсского пед. уч-ща (1989), ф-т иск. УдГУ (1995). С 1995 – вед. методист худ. салона, в 1998–2008 – зав. науч.-метод. отд. НЦДПИиР Мин-ва культуры УР. Под рук-вом Б. создана компьютеризированная система упр. метод. работой, способствующая росту науч. и худ. уровня изделий ДПИ. Организуя работу худ.-экспертного совета, сотрудничала с учёными УР. Пропагандировала ДПИ Удмуртии в СМИ республики. Принимала активное участие в создании проектов, положений и формировании респ. и регион. выст. ДПИ. Публиковалась на темы традиц. жен. головных уборов, проблем развития ДПИ Удмуртии и др. При её активном участии разрабатывался буклет (1999) и альбом по истории деяти-сти НЦДПИиР (2002). Награждена Почёт. грамотами Мин-ва культуры УР (2000, 2001, 2004), Гос. Совета УР (2003), дипломами ВВЦ за активное участие в мероприятиях, посв. 850-летию Москвы (1997).

О.Л. Пислегова.



*Бектуганова
Светлана Петровна*



*Белицер
Вера Николаевна*

БЕЛИЦЕР Вера Николаевна (23.3.1903, г. Рязань – 4.4.1983, Москва), этнограф, д.и.н. (1959). Окончила этнологическо-лингв. отд-ние ф-та обществ. наук МГУ (1925). До 1941 – мл., ст. науч. сотр. Музея народоведения (позднее – Музей народов СССР) в Москве. Изучала культуру и быт народов Поволжья и Приуралья: мордвы, удмуртов, башкир. В 1930 участвовала в эксп. по изучению этнографии удмуртов ВАО, орг. сотрудниками Центр. музея народоведения и Обл. краевед. музея. В ходе работы, продолжавшейся три с половиной м-ца, участники науч. эксп. обследовали селения Малопургинского, Шарканского, Дебёсского, Балезинского и Глазовского р-нов, собраны мат-лы, относящиеся к разл. сторонам духовной и матер. культуры удмуртов, сделали значит. число фотографий и рис. Мат-лы эксп. использовались в оргции выст. по истории и этнографии народов Поволжья, а также в науч. публ. В период с 16 июля по 16 авг. 1938 В.Н. Белицер работала в составе совместной этногр. эксп. УдНИИ и Музея народов СССР по изучению ткач-ва удмуртов и бесермян в селениях Шарканского (с. Шаркан, дд. Ниж. и Верх. Кивар), Балезинского (дд. Бураново, Чашкино, Бичемшур, Б. Юнда, М. Юнда, Голекурт, Нурызово) и Юкаменского (дд. Пышкет, Филимоново, Порова, Байран, Сыга) р-нов Удмуртии. Участники эксп. сделали до 50 фотоснимков и до 100 полевых зарисовок, приобрели ценные экспонаты. В.Н. Белицер был подготовлен и опубликован предварительный отчёт об итогах работы эксп. (Записки УдНИИ, Ижевск, 1938) и написана статья «Узорное ткачество и вышивки удмуртов» (Записки УдНИИ, Ижевск, 1940). С 1943 – в Ин-те этнографии АН СССР: аспирант, ст. науч. сотр., науч. консультант. Исследовала матер. культуру вост.-фин. народов, мн. лет возглавляла Мордовскую этногр. эксп. Ряд работ Б. посв. изучению взаимовлияний культур народов Поволжья

и Приуралья, этн. процессов в данном регионе. Общепризнан вклад Б. в этногр. изучение коми, удмуртов, мордвы. Участница Всесоюз. конф., I междунар. конгресса фин.-угроведов (Будапешт, 1960), МКАЭН (Москва, 1964).

Соч.: Предварительный отчёт об экспедиции по Удмуртской АССР, организованной УдНИИ летом 1938 года // Записки УдНИИ. Ижевск, 1938. Вып. 8. С. 275–281; Узорные ткани и вышивка удмуртов (с иллюстрациями) // Записки УдНИИСК. Ижевск, 1940. Вып. 9. С. 96–120; К вопросу о происхождении бесермян (по материалам одежды) // Труды Института этнографии. М., 1947. Т. 1; Народная одежда удмуртов (материалы к этногенезу). М., 1951; Удмурты // Народы европейской части СССР. М., 1964. Т. 2. (Народы мира).

Лит.: Владыкин В.Е., Христолюбова Л.С. История этнографии удмуртов // Краткий историографический очерк с библиографией. Ижевск, 1984; Чураков В.С. Фольклорно-лингвистические и археолого-этнографические экспедиции, работавшие среди удмуртов в 20-е – 30-е годы XX века (к проблеме вовлечения в научный оборот новых источников по традиционной культуре удмуртов) // Этническая история народов Удмуртии / Иднакар: методы историко-культурной реконструкции. 2014. № 2(19). С. 78, 85.

С.Д. Смирнова.

БЕЛОБОРОДОВ Валентин Михайлович (17.9.1929, г. Ижевск УАО, ныне УР – 4.9.2013, там же), гравёр-худ. 1-го кл. (1967), медальер. Нар. худ. УР (2004). С 1943 – слесарь-авторемонтник ремесл. уч-ща, с 1945 – в гр. худ.-оформителей ремесл. уч-ща № 3 г. Ижевска. В 1946–49 учился в Ижевском худ.-ремесл. уч-ще № 6, получил квалификацию худ.-альфрейщика 6-го раз. В 1949–50 – маляр на стр-ве Дворца культуры Ижевского машиностро-



*Белобородов
Валентин Михайлович*

ит. з-да. В 1951–54 – служба в армии, в 1956–58 – в Школе ружейного мастерства при Ижевском мех. з-де у Л.М. Васева. С 1950 работал на Ижевском мех. з-де, с 1972 – гравёр опытно-эксперимент. цеха № 28. Б. обучил профессии гравёра более двух десятков молодых рабочих. Содействовал закреплению техники ижевской инкрустации. В работах Б. получила твор. развитие техника «мороз», разработан. Л.М. Васевым, изображение изморози по насечённому серебру на чёрном фоне оксидированной коробки ружья «Иж-27». Авт. худ. оформления ок. 50 охотн. ружей. Характер. стиля Б. – использование стилиз. растит. орнамента и сюжетных изображений, выполн. в технике насечки драг. металлами, точность рис., мягкость орнаментации. Лёгкие завитки придают орнаменту изящество и непринужденность. Лучшие ружья Б. экспонировались на ВДНХ (Москва, 1960, 1987, 1988), Всемир. выст. «Экспо-67» в Монреале (1967), на междунар. оружейной выст. «ИВА» в Нюрнберге (1994–2004), регион. худ. выст. «Большая Волга» (г. Казань, 1980; г. Чебоксары, 1985). Работы Б. хранятся в музее ИМЗ, част. коллекциях России и за рубежом; бескурковое охотн. ружьё ИЖ 27Е51 «Де-люкс» (1980, орех, сталь, золото, серебро) – в фондах УРМИИ. Авт. и соавт. 10 памят. штампов, медалей. Имя Б. занесено в Почёт. Книгу труд. славы и героизма УАССР (1986), в Почёт. Книгу ФГУП «Ижевский механический завод» (2004). Почёт. гражданин г. Ижевска (1989). Награждён орд. Ленина (1977), Труд. Кр. Знамени (1971).

Лит.: Ювелирное и медальерное искусство Удмуртии: каталог. Ижевск, 1982.

БЕЛЯЕВА Вера Григорьевна (р. 11.9.1977, г. Ижевск УАССР), методист. Окончила ист. ф-т УдГУ (2000). В 2001–08 – методист науч.-метод. отд. НЦДПИИР. Проводила работу по оформлению эл. банка данных по выст., мастерам, лучшим изделиям ДПИ.

Лит.: Куликов К.И. Возрождённая древность. Народное декоративно-прикладное искусство Удмуртии. Альбом. Ижевск, 2005.

БЕРЕСТА – верх. слой (белая наруж. часть) берёзовой коры. Природ. мат-л, к-рый не боится холода и жары, обладает антисепт. свойствами, мало поддаётся гниению, не пропускает влагу, лёгок при обработке. В крест. среде плели из бересты корзины, заплечные кошель для сбора грибов и ягод, короба для хранения сыпучих продуктов, выделывали туеса, лапти, солонки. В нач. XX в.



Корзина. Обработка бересты (плетение). Коренева С.В.

для горожан выплетали сумочки, портфели для бумаг, ящики для перчаток. В кон. XIX в. на Вятке были популярны трости, собранные из надежных на стержень кружков бересты. Заготавливают бересту в нач. лета, в конце мая-июне, когда берёза полна соков, и береста легко отстает от остальной коры. Это процедура не вредит дереву, через несколько лет на нём снова вырастает белая кора. Пласты разрезают на заготовки нужного размера, а остатки нарезают на полоски для плетения. Бересту цилиндр. формы снимают со срубл. деревьев «чулком», что даёт возможность сделать двухслойные не пропускающие влагу туеса «сколотни», бураки, величина к-рых «различна, начиная от стакана и доходит до ведра». Совершенствуя из века в век технологию обработки бересты, удмурты находили новые способы изготовления из такого мат-ла вещей для своего быта. Повсеместно удмуртами плелись пестери, бахары (род туфлей), лапти, чаши, солонки, туеса («сарва», «лянэс»). Это берест. сосуд цилиндр. формы со вставным (фиксированным) дер. дном и крышкой. В Глазовском у. были широко распространены дет. колыбельки, часто оформлявшиеся орнаментом в технике тиснения или резьбой. Так, на Казанской науч.-пром. выст. 1890 такая зыбка (мучко) из бересты вызвала положит. отзывы. В печати сообщалось: «Вотяки делают из бересты красивые люльки и даже игральные карты». Некрасов, крестьянин Бисеровской вол. Глазовского у. за выплетенные карты, отличившиеся своей оригинальностью, был награждён похвальным листом.

Чаще всего береста использовалась для изготовления бураков. Упоминается, что «кустари умеют раскрашивать бураки и выписывать на них узоры». Самым распространенным способом декорирования изделий из бересты было тиснение,

в т.ч. туесов (удм. лянэс, сарба), солонок, кузовов (удм. куды), табакерок (удм. тамак возён) и др. Тиснёный узор наносили металл. или дер. штампами. Изделия украшали и резным орнаментом, нанося ножом нарезки или прорезные узоры, а также наклеивая полоски с зубчатыми краями. Тиснение и резьбу иногда сочетали с росписью, заимствованной от рус.

Технологии изготовления берест. изделий в наши дни активно используются мастерами Удмуртии, продукция к-рых сочетает в себе совр. авт. подход и традиц. технология обработки бересты. Берест. изделия, можно увидеть на многочисл. респ. выст., организуемых Респ. домом нар. творчества, респ., всерос. и межрегион. выст.-ярмарках, сувенирных салонах Удмуртии. Изделия, выполн. вручную, делаются как для мероприятий, так и на заказ. В н.в. в Удмуртии основными специалистами по худ. обработке бересты являются: А.В. Орехов (см. Алнашский район), Т.Л. Корепанова и Е.И. Коротаева (см. Игринский район), В.Н. Касимова (см. Кезский район), В.Е. Оськин и А.В. Жуйков (см. Увинский район), Д.Н. Сунгуров (см. Ярский район), Д.Р. Касимова, Е.В. Киселёва и С.В. Коренева (г. Ижевск).

Лит.: Вятские губернские ведомости. 1890. Вып. 51; Климов К. Удмуртское народное искусство. Ижевск: Удмуртия, 1988; Крюкова Т.А. Удмуртское народное изобразительное искусство. Удмуртия. Ижевск – Ленинград, 1973; Лигенко Н.П. Крестьянская промышленность в Удмуртии в период капитализма (60–90-е гг. XIX в.). Ижевск, 1991. С. 124; Перминова Н.И. Берестяники // Энциклопедия земли Вятской. Т. 10. Ремёсла.

Е.В. Байкова.

БЕРЕЗКИНА Валентина Анатольевна (р. 22.8.1985, д. Ст. Березняк Можгинского р-на УАССР), журналист. Окончила УдГУ по спец-сти «Журналистика» (2009). В 2008–12 – инспектор, в 2021–15 – специалист Адм-ции МО «Кватчинское» Можгинского р-на. В 2015–16 – зав. фил., в 2017–19 – худ. рук. Можгинского р-на ЦКС «Кватчинский центральный сельский Дом культуры», в 2016–17 – нач. сектора культуры и молодёжной политики Упр. культуры, спорта и молодёжи Адм-ции МО «Можгинский район». С 2020 – библиотекарь Можгинской МЦРБ, в 2020–21 – методист орг.-метод. центра Можгинского р-на «ЦКС». В 2018 организовала студию удм. костюма и быта «Катар» в д. Кватчи Можгинского р-на,



*Берёжкова
Валентина Анатольевна
Фото Корнилова Д.Л.*

в 2019 – открыла музейное кафе «Катар бар», в 2022 – частный музей-мастерскую В. Берёжиной «Катар». Её усилиями реализован проект по изучению кукол Можгинского р-на «Катар мунёс» (2020). Участвовала в Межрегион. конкурсе-фестивале «Золотая россыпь веков» (г. Чебоксары, 2019), респ. выст. «Кватчи: вашкала-туала» (г. Ижевск, 2019). Ведёт общест. деят-сть: чл. партии «Единая Россия», молодёжной обществ. орг-ции «Шунды», Регион. обществ. движения «Совет женщин-удмурток». Избиралась пред. Молодёжного парламента IV созыва Можгинского р-на, чл. «Совета женщин» д. Кватчи. Награждена Благодарственным письмом депутата Гос. Думы Федер. собрания РФ В.В. Бузилова (2016), Почёт. грамотой МО «Можгинский район» (2018), Благодарностью Мин-ва культуры УР (2019).

Е.В. Байкова.

БЕРКУТОВЫ, бр. Африкан Павлович (1852–1901) и Порфирий Павлович (1873–1941) – выпускники Императорской акад. худ. Африкан занимался росписями церквей Сарапульского у., писал портреты местных жителей, один из первых худ. кр. обратился к этногр. теме в своём творчестве. Собрал коллекцию дерев. посуды, изготовл. удмуртами, переданную после его смерти в фонды Сарапульского музея братом Порфирием. Порфирий стал одним из основателей Музея Сарапульского земства. Благодаря ему формировалась уник. коллекция живописи. Оба брата преподавали в Сарапульском Алексеевском реальном уч-ще, подготовили плеяду ценителей иск. Через мн. лет проф. Ильинский, обладатель самой крупной коллекции офортов И.И. Шишкина, с благодарностью вспоминал уроки и наставления любимого пе-



*Беркутовы, братья Африкан Павлович
и Порфирий Павлович – выпускники
Императорской академии художеств.
Из фонда Сарапульского музея-заповедника*

дагога, Порфирия Павловича. До революции в доме Беркутовых находилась худ. студия для всех желающих, на её базе в 1918 была открыта первая пролетарская худ. шк. Александр Беркутов, ст. сын Африкана, стал архитектором, жил и работал в Петербурге–Ленинграде. Ещё один его сын Лев, будучи студентом, по заданию Сарапульского музея проводил археол. раскопки. Елена Александровна продолжила традиции худ. династии. В 1930-х состоялась её первая перс. выст. Во время блокады Ленинграда погибли мн. чл. семьи Беркутовых. Родственником жены А.П. Беркутова был Игорь Сергеевич Бехтерев (1939–1990), чл. СХ СССР, известный худ. Удмуртин, куратор сарапульских худ., друг Сарапульского музея.

М.А Шитова.

*Семья Беркутова А.П.
Из фонда Сарапульского музея-заповедника*





Бикузин
Евгений Юрьевич

БИКУЗИН Евгений Юрьевич (Чудья Жени) (р. 22.9.1991, д. Азаматово Алнашского р-на УАССР), мастер по изготовлению муз. INSTR-ТОВ, музыкант-мульти-инструменталист. С 2015 – вед. методист НЦДПИИР по направлению «Изготовление традиционных музыкальных инструментов». Окончил ИИИД по спец-сти «Учитель ИЗО» УдГУ (2013). Б. обучает мастеров республики не только технологии изготовления INSTR-ТА КУБЫЗ, но и особенностям его звучания. Он разработал самоучитель по игре на кубызе. Б. изготовил более 20 кубызов, к-рые находятся в частных коллекциях. Восстанавливает и др. удм. INSTR-ТЫ: старинную удм. волынку, крезь, узыгумы (открытая продольная флейта), шулан, окарины, удм. барабан – дымбыр. Одной из новых разработок является эл.-акуст. кубыз. Особенность этого INSTR-ТА заключается в наличии встроенного пьезоэлектр. датчика (прибор, преобразующий мех. колебания в электр. сигнал, или звукосниматель), к-рый находится внутри INSTR-ТА с выходом Jack 6,25 мм на деке. Т.о., на этом кубызе можно играть на концерт. площадках

Крезь, традиционный удмуртский музыкальный инструмент. Бикузин Е.Ю.



и с подключением к эл. оборудованию, и просто как на акуст. INSTR-ТЕ. Встроенный звукосниматель способен сделать звук кубыза максимально чистым. Б. апробирует изготовл. кубыза на практике. Он является участником фолк-гр. «Дукес», исполняющей аутентич. мелодии. Желание расширить и разнообразить удм. муз. культуру, делать эл. музыку, к-рая бы отсылала к образцам удм. нар. музыки и в то же время была бы близка к андеграунду, привела мастера к проекту post-dukес (нац. удм. музыка, преобразованная в эл. аранжировке), а также сделала участником блюз-рок гр. Köt Kubitz, где звучит традиц. удм. INSTR-Т КУБЫЗ.

Е.В. Байкова.

БИЯНОВА Ирина Рудольфовна, см. Базелинский район.



Блинов
Юрий Сергеевич

БЛИНОВ Юрий Сергеевич (р. 1.7.1943, пос. Кеэ УАССР), гравёр-худ. 1-го кл., медальер, график, скульптор, живописец. Чл. СД РФ (2001), СХ РФ (2002), гильдии амер. гравёров (1999–2003). Засл. деят. иск. УР (2002), нар. худ. УР (2007). В 1962–65 – служба в армии. Одновременно занимался на заоч. отд-нии С.-Петербур. ун-та культуры им. Н.К. Крупской (1963–64), с 2014 – С.-Петербур. гос. ин-т культуры. Затем обучался в изостудии г. Мирного (ныне Респ. Саха, Якутия). Возвратившись в Ижевск в 1966, Б. начал заниматься в изостудии ДК «Ижмаш» у Ю.А. Сидорова, а затем в 1968–71 – ДК «Октябрь» у А.С. Солонинова. В это же время начал работать худ.-оформителем в Центр. электросетях. В 1969 работал учеником гравёра в шк. ружейного мастерства Ижевского мех. з-да (см. Школа ружейного мастерства им. Л. Васева) у Л.П. Куришина. Выучившись на гравёра, стал работать в цехе № 28, где трудились высокопроф. гравёры: Л.М. Васев, Н.П. Аксенов, А. Лекомцев и др. Учился на худ.-граф. отд-нии

К 100-летию конструктора М.Т. Калашникова. Серебро, 2009 г. Санкт-Петербургский монетный двор. Блинов Ю.С.



Дебёсского пед. уч-ща (1971–72). С 1972 по 1982 работал на Ижевском машиностроит. з-де в качестве гравёра в отд. № 36 гл. конструктора – в Бюро техн. эстетики у В. Благоразумова. Внедрил рац. предложение совместно с В. Остроумовым и Н. Кузнецовым по гравированию электродов и последующей обработкой электроискровым способом штемпелей. Отработка процесса велась с 1974 по 1975. По этой технологии была выполнена автор. медаль, посв. А.Ф. Дерябину, Е.Ф. Драгунову. Также Ю.С. Блинов выполнил карабины «Изюбр» (1976), «Лось», «Медведь», «Победа», «Скифская охота», «Русская охота», «Диана – охотница», «Охотник», «Федор Толстой» (1993–2005) в подарочном исполнении. В 1982–85 работал на Ижевском электромех. з-де, в бюро гл. дизайнера под рук-вом Г.А. Галанина, в качестве гравёра, скульптора-медальера, худ. по выполнению изделий декор.-прикладного характера. Там было положено начало медалям в литейном исполнении и выполнены медали: «Флор Васильев», «П.И. Чайковский», «Л.-М. Васев», «Леонардо да Винчи», «Пифагор», «Петр Кривоногов», «А.П. Холмогоров», медали посв. спорту, преимущественно биатлону (1972–2002). В то же время были разработаны с декор.-литыми накладками для кафе «Колосок» в к/т «Колосс» (в н.в. Кафедр. собор Александра Невского). Работа не сохранилась. Вы-

полнено рельефное панно и декор. вазы для фойе Респ. инфекц. б-цы г. Ижевска (под рук-вом С.С. Медведева, 1992). В 1985–92 – худ.-оформитель Худ. фонда г. Ижевска. С 1986 в твор. командировках от СХ УАССР и Худ. фонда в Дом творчества им. Д. Кордовского. В свободное время лепил медали и скульптуру. Стажировался по медальерному иск. и мелкой пластике в г. Переславль-Залесский (1985–86). С 1994 – преп. практики гравёрного дела, лепки, композиции, резьбы по дереву Шк. ружейного мастерства им. Л. Васева. В последние годы (2003–05) Ю.С. Блиновым были выполнены и отпечатаны в подарочном исполнении на С.-Петерб. монетном дворе: Г. Кулакова, П.И. Чайковский, В.Г. Садовников, К. Герд, М.Т. Калашников. Худ. работы Б. отличают неординарность композиц. решений, совершенство владения гравёр. техниками, умение трансформировать их в гармон. ансам. Б. создан ряд уникал. медалей, посв. выдающимся оружейникам, деят. культуры и иск. Работы Б. находятся в собр. столич. музеев (ГИМ, Гос. Эрмитаж, Воен.-ист. музей артиллерии, инж. войск и войск связи в СПб.), музеев УР (УРМИИ, Нац. музей им. К. Герда), в част. коллекциях в России и за рубежом (США, Франция, Германия). Награждён Почёт. грамотами Сов. Мин. УР (1998), Гос. Совета УР (1999), знаком Мин-ва экономики России «Конструктор стрелкового оружия М.Т. Калашников» (2002).

Лит.: Ювелирное и медальерное искусство Удмуртии. Ижевск, 1982.

БОГАЕВСКИЙ Пётр Михайлович (23.1.[4.2.]1866, Переславль Владимирской губ., ныне г. Переславль-Залесский Ярославской обл. – 19.1.[1.2.]1929, София, Болгария), этнограф, исследователь быта нар. Поволжья. Летом 1887 побывал в Сарапульском у. Вятской губ., изучал быт и духов. жизнь удмуртов. Б. не было позволено выступить экспертом в судеб. процессе по Мултанскому делу. 20 февр. 1895 на заседании Моск. об-ва любителей естествознания, антропологии и этнографии Б. выступил с докладом о религ. верованиях удмуртов, где отрицал наличие у удмуртов ритуала чел. жертвоприношения. В «Русских ведомостях» опублик. ст. Б. «Существует ли человеческое жертвоприношение у вотяков» (1895, 7 нояб.). В 1896 опублик. кн. «Мултанское моление вотяков в свете этнографических данных» (М., 1896), в к-рой использовал мат-лы суд. отчёта, высланные ему В.Г. Короленко.

Леонардо да Винчи. Бронза. Медаль А.В. Суворов. Блинов Ю.С.





*Богатевский
Пётр Михайлович*

Соч.: Очерки быта Сарапульских вотяков // Сборник материалов по этнографии при Дашковском музее. Вып. III. М., 1888; Очерки религиозных представлений вотяков // Этнографическое обозрение. 1890. № 1, 2, 4.

Лит.: Богатевский Пётр Михайлович. Удмуртская Республика: Культура и искусство. Энциклопедия. Ижевск, 2014. С. 85.

БОГАТЫРЕВ Сергей Александрович (р. 17.6.1961, д. М. Зетым Дебёсского р-на УАССР), учитель черчения и ИЗО. Почёт. работник СПО РФ (2001). Окончил Дебёсское пед. уч-ще (1985), Чувашский гос. пед. ин-т им. И.Я. Яковлева по спец-сти «Черчение и изобразительное искусство» (1994). Увлечённость и способность к рис., выжиганию проявилась у Б. ещё в школьные годы под рук-вом педагога М.А. Масалкина. После окончания шк. работал худ.-оформителем ДК д. Б. Зетым и в д. Такагурт. Оформлял стенды, писал плакаты, лозунги. В 1979–81 – служба в рядах СА. В годы учёбы на ХГО Дебёсского пед. уч-ща работал лаборантом столярной мастерской, где под рук-вом педагога В.Я. Корепанова освоил столярное и плотницкое дело, худ. обработку дерева, бересты, рога, ме-



Работы Богатырева С.А. Дерево, береста

талла, соломки. В Чувашском гос. пед. ин-те Сергей Александрович защитил дипломную работу по ДПИ на тему: «Мозаичные работы по дереву. Влочная мозаика. Набор сундучков-матрёшек». С 1985 в Дебёсском политех-ме: преп. ДПИ с худ. обработкой мат-лов, строит. черчения, с 2007 – зав. отд-ния подготовки квалифиц. рабочих и служащих. Имеет высшую квалификац. кат. Его уроки отличаются глубоким, продуманным содержанием; чёткостью изложения мат-ла; высоким уровнем владения технологией и проф. мастерства. Б. находится в твор. поиске, ищет новые формы и методы проведения занятий, мастер-кл. по худ. обработке древесины, бересты, металла, рога, соломки в разл. худ. техниках. Его работы и работы студентов, отмечены грамотами и дипломами на зон. и рос. выст.: I, II, III ст. межрегион. и междунар. выст.-конкурса «Школа. Учитель. Искусство» (г. Красноуфимск, 1994; г. Златоуст, 1995; г. Катайск, 1997; г. Стерлитамак, 1999; г. Тулун Иркутской обл., 2001; г. Лениногорск Респ. Татарстан, 2004, 2016; г. Пермь, 2006; г. Уфа, 2008; г. Енисейск, 2010; г. Улан-Удэ, 2014; г. Златоуст, 2018, 2021), дипломов III ст. Кубка России по худ. творчеству XX Междунар. фести-валя дет.-молодёжного творчества и пед. ин-новаций (Москва, 2019), XII Межрегион. выст. учеб. и твор. работ студентов и преп. ХГО (ф-тов) пед. уч-щ (колледжей) Поволжья, Урала, Сибири и Д. Востока (2010); дипломов призёров II Регион. выст.-конкурса «Усточи-Мастера» (Е. Лебедева, О. Иванова, УдГУ, 2019), диплома за 2-е место за лучшую работу на X Междунар. фестивале декор.-прикладного творчества «Параскева-рукодельница» (О. Иванова, Респ. Мордовия, 2019). Сергей Александрович – рук. курсовых и выпускных квалификац. работ по спец-сти



*Богатырев
Сергей Александрович*

«Изобразительное искусство и черчение». Особое внимание уделяет развитию интересов студентов к изучению удм. нац. культуры в обл. декор.-прикладного иск. через природ. мат-лы и худ. семантику орнамента. За годы работы в Дебёссском пед. уч-ще (ныне политех-ме) С.А. Богатырев подготовил немало учителей ИЗО и черчения для республики. Часть выпускников избирают путь проф. худ. Среди его выпускников к.т.н. Ю.В. Ложкин, доц. каф. ТПиХОМ ИжГТУ им. М.Т. Калашникова; М.А. Вострокнутов, мастер ПО Дебёссского политех-ма. Б. удостоен дипломов XIV Междунар. выст. учеб. и твор. работ студентов и преп. ХГО, ф-тов пед. колледжей «Школа. Учитель. Искусство» (2014), район. фестиваля парковых скульптур «Легенды и были Дебёссского района» (2015), I ст. межрегион. конкурса «Грани Мастерства» среди мастеров ПО и преп. проф. дисциплин в обл. ИЗО (г. Пермь, 2016), диплома лауреата II Междунар. фестиваля дер. скульптуры «Древо жизни» Мин-ва культуры РФ (2016). Имеет Сертификат за грамотную подготовку участника X Междунар. фестиваля декор.-прикладного творчества «Параскева-рукодельница» (Респ. Мордовия, 2019). Награждён Благодарственными письмами за орг-цию фестиваля «Образ материнства в изобразительном искусстве» МКУ «Управление культуры и туризма» Адм-ции МО «Дебёссский район» (2016), БПОУ УР «Дебёссский политехникум» (2017, 2018), за участие в район. выст.-конкурсе изделий ДПИ «Традиционные ремёсла» МБОУ ДО «Дебёссский Центр творчества» (2019).

А.В. Ившин.

БОЛТАЧЕВА Мария Витальевна, см. Якшур-Бодьинский район.

БОНДАРНОЕ И ДОЛБЛЁНОЕ РЕМЕСЛО, технология изготовления дер. изделий способом сборки из дощечек, стянутых обручами, или способом выемки древесины. На терр. Удмуртии существовало уже в древности. Занятие является характерным для сел. жителей нашего лесного кр., т.к. в деревнях в старину не имелось возможности приобретать предметы домаш. утвари из др. мат-лов. Поэтому в округе всегда был мастер, к-рый мог изготавливать домаш. утварь, необходимую в обиходе жителей. Ассортимент продукции к XIX в. был достаточно разнообраз. По характеру производимой продукции выделялись отд.

*Колхозник
с. Завьялово за
изготовлением
маслобойки
(с помощью
зауторника
вырезает гнездо
для дна).
1949 г.
Из фонда НМ
УР им. К. Герда*



гр. кустарей: по выделке бочек (бекче), бочонков (пичи бекче), кадок (вышки), вёдер (ведра), дер. бураков (пу лянэс), жбанов, фляг, лагунов; долблёной посуды – корыт (тусь), ковшей (дуры), совков (сускич). Лучшие сорта бочек, кадок, вёдер, дер. бураков изготавливались из хорошего, прямослойного, не сучковатого соснового леса. В произ-во шла также ель и пихта, но посуда из них считалась некачеств. На выделку бочонков шёл дуб. Долблённые кадки, квашенки, сеяльницы и пр. посуду изготавливали из липы. Бураки и жбаны подвергались окраске и росписи – баканом, лазурью, разведён. на варёном масле. Как правило, зимой мастера работали в жилых избах, в тёплое время – на дворах, в сараях или просто на улице. Самая горячая пора у посудников была осенью, когда поспевала, как говорили крестьяне, различная «нива» – капуста, огурцы, грибы, ягоды и т.д. При создании кухон. утвари удмурты чаще всего применяли технику долбления. Технология изготовления у удмуртов такая же, как и у рус. Отличие состоит в орнаментации и рис. Способом долбления изготавливают кадки разных размеров для хранения муки, крупы, мёда и др. продуктов, маслобойки, корыта, солонки, стаканы, ковши. Встречались даже долблённые стулья. Бондарное ремесло в Удмуртии практ. исчезло в сов. период с внедрением в быт стекл. и эмалиров. посуды. Желание вернуть нат. мат-л в произ-во изделий без химии и пластика послужило стимулом возрождения дела предков – изготовления дер. посуды. Дер. кадки и бочонки разных размеров, квасники, кружки, ушаты, шайки, кадки с выжженным

декор. широко востребованы жителями республики. Известный мастер П.И. Светлаков (см. *Балезинский район*) технике изготовления кадок для соления обучался в с. Карсовой у Л.С. Наговицына. В 2003 в Ижевске П.И. Светлаков уже сам провёл мастер-кл. для резчиков по дереву на базе НЦДПИиР. После этого желание работать в данной технике изъявили мн. молодые мастера из др. Домов ремёсел Удмуртии (Красногорское, Дебёсы, Сергино и т.д.). Применение совр. инстртов в сочетании со знаниями традиц. технологии дало новые возможности в изготовлении бондарных изделий, разнообразия форм. В н.в. в Удмуртии вед. специалистами в обл. бондарного ремесла являются: Г.Е. Сидоров, А.В. Жуйков (см. *Увинский район*), Н.А. Утюгов (см. *Кизнерский район*), Д.К. Григорьев (см. *Алнашский район*), А.Ф. Першин (см. *Балезинский район*), А.А. Варфаламеев (см. *Красногорский район*), Р.В. Черных, А.С. Обухов (см. *Селтинский район*).

Лит.: Материалы по описанию промыслов Вятской губернии... Вып. V. С. 11; Лигенко Н.П. Крестьянская промышленность Удмуртии в период капитализма (60-90-е гг. XIX в.). Ижевск, 1991. С. 124-125; Смирнов И.Н. Вотяки // Историко-этнографический очерк. Казань, 1890. С. 93.

Е.В. Байкова.



Бочкарёва
Валентина
Николаевна

БОЧКАРЁВА Валентина Николаевна (р. 7.11.1949, д. Ст. Какси Сюмсинского р-на УАССР), культпросветработник. Засл. работник культуры УР (1992). Окончила Респ. культ. просвет. уч-ще (1970), ф-т режиссуры мас. представлений Моск. гос. ин-та культуры (1977). В 1970-74 – дир. Лялинского СДК Алнашского р-на УР, методист-организатор РДК. В 1974-80 – методист Респ. метод. каб. культпросветработы Мин-ва культуры

УАССР, в 1980-81 – методист курсов повышения квалификации Мин-ва культуры УАССР, 1981-93 – зав. отд. Межсоюз. Дома нар. творчества, дир. культ.-метод. центра Облсовпрофа. В 1993-2004 – зам. дир. НЦДПИиР. Б. способствовала активизации работы клуб. учреждений в республике, под её рук-вом создавались клубы по интересам и любит. об-ния. Б. организовала первую ассоциацию самодеят. худ. и мастеров ДПИ. При содействии Б. в р-нах Удм. создавались Центры и Дома ремёсел, регулярно проводились праздники, конкурсы, смотры, выст. работ нар. умельцев. Б. представляла выст. мастеров Удмуртии в Центр. доме творчества народов России и Венг. Центре науки и культуры в Москве. Лауреат двух всесоюз. и всерос. смотров самодеят. творчества.

Лит.: Христолюбова Л.С. Удмуртские женщины. XX век. Ижевск, 2002.

С.П. Боталова.

БРЕНД (от англ. brand, товарный знак, торговая марка, клеймо), термин в маркетинге, обозначающий популярную, легко узнаваемую и юрид. защищённую информацию о компании, продукте или услуге. Условием успешного функционирования бренда является соблюдение фирмен. стиля товара или пр-тия, к-рый складывается из логотипа, наименования, цвета, слогана, стиля одежды сотрудников. Популярность бренда обеспечивается гарант. качеством, престижностью, известностью, что повышает потребит. стоимость товара. С точки зрения психологии, бренд – это информация, сохраненная в памяти потребителя. Это идеи и образные представления, существующие в сознании людей. Совр. действительность – поле выбора, поэтому бренды должны быть яркими, ориг. Задача соц.-экон. развития регионов России выдвигает понятие – «культурный бренд», гл. принцип к-рого – опора на ценности и культ. достижения терр. Это положительный, коммерчески раскручен. образ: прославленная ист. личность, мифич. герой, животное, с к-рым связано название места, почитаемый и уник. для местности предмет или явление. Под бренд создаются музеи, турист. маршруты, празд. и развлекат. мероприятия. Примеры культ. брендов в Удмуртии: Калашников в Ижевске, Бурановские бабушки в Бураново, Тол Бабай в Шаркане. Культ. бренды не подвержены моде, у них в силу их долговременности большой вес. Они подходят для стратег. планирования. Формируют культ. бренды учреж-



Коллектив «Бабушки из Бураново»

дения культуры, сохраняющие память народа. В Удмуртии среди них система Центров и Домов ремёсел. Так возникает точка пересечения между производством сувениров и процессом формирования ценностей терр. Культ. брендами могут стать редкие сохраненные и возрожденные технологии ДПИ в местах их традиц. бытования, т.к. они неотрывны от всего комплекса нематер. и матер. культуры терр. Узорное ручное ткач-во вполне может претендовать на звание «культурного бренда Удмуртии». Его уник. в масштабе Волго-Уральского региона и России в значит. разнообразии технол. приёмов и локальных традиций, при сохранении нац. узнаваемости, общности худ. строя изделий. Эти качества заложены географией региона на пересечении славянского, фин.-угор., тюркского миров, отзывчивостью к культуре соседних народов, устойчивостью традиций в силу консервативности жизненного уклада дерев. нас., усилиями органов культуры по сохранению и развитию традиц. ДПИ и ремёсел в 1990–2010-е. Узорное ткач-во востребовано современ-

никами, что подтверждает комплект для интерьера Н.Р. Сидоровой (см. Увинский район). Центры и Дома ремёсел могут сформировать культ. бренды своих терр. В Игринском РЦДиР (см. Игринский район) имеется коллекция многоцветных скатертей, образ к-рых привлечёт темой гостеприимства, культ. связей рус. и удмуртов, традициями восстановленного, редчайшего вида ткач-ва. В Ст. Монье (см. Старомоньинский Дом ремёсел) реконструированы костюмы для «Бурановских бабушек», этапы воспроизв-ва, красота удм. нар. костюма может стать брендом терр. Редкая вышивка позументной серебр. нитью возрождается в с. Якшур-Бодья (см. Якшур-Бодьинский район), в рамках грантового проекта обучены сложной технике десятки женщин, созданы образцы совр. изделий, продвигается бренд «Бодьинский позумент». Перечисление брендов на основе ремесл. технологий может быть бесконечным: удм. узорно-тканые ковры в разных техниках, полотенца-чалмы, многофункц. обрядовый суклык (жен. покрывало, ритуальная скатерть, ковёр над брачным

ложем), корневое и щепное плетение, утрачен. почти везде в России, кроме Удмуртии, богатейшая коллекция свадеб. костюмов, к-рая украсит показ свадеб. традиций разных р-нов Удмуртии и т.д. Разработать культ. бренды и представить их гостям республики могут мастера Центров и Домов ремёсел. Работа на перспективу не может быть выполнена пр-тиями малого бизнеса и инд. предпринимателями, не имеющими знаний в обл. нац. культ. традиций. На основе культ. брендов как нематер., охраняемого законом культ. наследия, строится стратегия развития традиц. ремёсел. На их формирование и закрепление направляются межведомств. планы. Центры и Дома ремёсел как институции функционируют в системе Мин-ва культуры УР. Бюджетное финансирование сохраняет кадровый состав штатных мастериц, воспроизводство надомного труда и обучение сел. молодёжи. Образоват. учреждения включают ремесл. технологии в программы обучения студентов, делают нац. традиции привлекательными для выпускников направления подготовки «ДПИ и народные художественные промыслы», будущих дизайнеров костюма, интерьера. За тиражирование образцов изделий, разработанных мастерами Центров и Домов ремёсел с учётом требований совр. потребителей в сотрудничестве с дизайнерами, отвечают специалисты Мин-ва экономики УР. Сеть мастерских с применением ручного труда, вовлечение и обучение инд. предпринимателей ведётся усилиями Респ. службы занятости. Ассортимент продукции планируется с учётом квалификации ремесленников, сюда должны входить недорогие изделия сувенирного и мас. потребления и эксклюзивные произведения, предлагающиеся в стране и на экспорт. Показ уник. изделий на выст., представление их как брендовых вещей, в т.ч. привлекающих туристов в рамках рос. и междунар. маршрутов по местам бытования нар. худ. промыслов – функция Мин-ва торговли и пром-сти УР.

Е.И. Ковычева.

БРОННИКОВ Дмитрий Игоревич, см. Шарканский район.

БРЫЗГАЛОВА Ольга Ефимовна, см. Игринский район.

БУЗМАКОВ Сергей Викторович, см. Балезинский район.

БУЛДАКОВА Галина Геннадьевна, см. Балезинский район.

БУЛДАКОВА Полина Александровна, см. Кубиста Полина.

БУРАНОВА Лариса Николаевна, см. Игринский район.

БУТОЛИНА Снежана Васильевна, см. Шарканский район.



Бух (Buch) Максимилиан Теодор

БУХ (Buch) Максимилиан Теодор (1850–1920), врач, этнограф. Из прибал. немцев. Окончил мед. ф-т Дерптского ун-та. В 1878 по рекомендации Фин.-угор. об-ва приехал в Удмуртию для изучения удмуртов и в течение 3-х лет работал врачом на Ижевском оруж. з-де. Посещал окрест. удм. селения (Гондыргурт, Юськи и др.), изучал быт и традиц. культуру удмуртов, собирал полевой мат-л. В результате лич. наблюдений на основе лит-ры написал и опубликовал на нем. яз. первую вышедшую за рубежом монографию об удмуртах (1882, Гельсингфорс, ныне Хельсинки). В кн. содержатся сведения обо всех сторонах жизни удмуртов кон. XIX в.: числ. и расселение, антроп. тип, характер и образ жизни, одежда, жилище, пища, ремёсла и промыслы, обряды, фольклор и религия. Издание снабжено рис., чертежами, нот. записями. Закончил свой жизн. путь в Финляндии.

Соч.: Die Wotjäken. Eine ethnologische Studie. Helsingfors, 1882.

Лит.: Бух Максимилиан Теодорович. Удмуртская Республика. Энциклопедия. Ижевск, 2000. С. 214.

БУШМАКИНА Елена Александровна, см. Дебёсский район.

БУЯНОВА Людмила Ивановна (р. 23.10.1973, с. Алнаши УАССР), мастер традиц. ткач-ва, худ.-реставратор, преп., засл. работник культуры УР



Буянова
Людмила Ивановна

(2013). Нар. мастер России (2017). По окончании худ.-граф. ф-та УдГУ (1996) работала мастером по бересте в Алнашском Центре ДПИ и ремёсел, с 2000 – в НЦДПИИР (г. Ижевск): методист по худ. обработке бересты, с 2001 – вед. методист отд. узор. рукоделия, с 2013 – зав. отд. узор. рукоделия, с 2019 – вед. методист отд. ДПИ РДНТ. Изучила традиц. методы ткач-ва (браное, выборное, переборное, закладная, пестрядь, многоремизное) и вышивке (счётная гладь, косой стежок, вприкреп, двусторонняя гладь). Работая в традициях удм. ткач-ва, демонстрирует свою выразит. манеру исполнения при осуществлении разнообраз. аксессуаров и интерьер. вещей (панно, салфетки, скатерти, покрывала, подушки), с тонкостью передаёт все особенности традиц. удм. костюма. Изделия отличаются качеством исполнения, инд. стилем, знанием нар. традиций. В костюмах Б. работают вед. фольк. коллективы Удм. такие, как фольк.-этногр. ансамбль «Чипчирган» при УдГУ, студия традиц. танца «Экстон корка» («Дом танца»). С 2020 – худ.-реставратор АЭМЗ «Лудорвай». Ведёт преп. деят-сть на каф. ДПИ и нар. промыслов ИИИД УдГУ: ст. преп. (с 2013). Под рук-вом Б. в НЦДПИИР координировалась работа по сохранению и возрождению удм. традиц. ткач-ва и развитию гобелена. Методистами отд. создавались разнообраз. изделия: панно и ковры, столешники, полотенца, салфетки, платки и палантины, пояса, сумки, традиц. платья и фартуки с использованием традиц. техник удм. ткач-ва, проводились мастер-показы, мастер-кл. по ткач-ву. Создан мультимед. диск «Традиционное удмуртское ткачество» по проекту НЦДПИИР при фин. поддержке общ-ва им. М.А. Кастрена (Финляндия). Состоялись Всерос. (2013) и Междунар. фестивали по совр. ручно-



Столешник. Традиционное ткачество. Буянова Л.И.

му ткач-ву «Кросна» (2015), *Всероссийская школа ткачества* (2018). Результатом деят-сти мастера являются отмеченные художественно-экспертным советом и отобранные в фонд НЦДПИИР высокохуд. этн. узнаваемые изделия – чайный набор из бересты, панно, чалмы, полотенца, муж. рубаха, налобная повязка, платье. Работы хранятся в частных музеях Удмуртии, Венгрии. Авт. статьи о ткач-ве в книге «Декоративно-прикладное искусство Удмуртии» (Ижевск, 2013). Приглашалась в качестве педагога по программам повышения квалификации для спец-стов культуры и педагогов доп. образования. Разработала и ведёт для отд-ния ДПИ УдГУ учеб. курсы «Производственное мастерство (традиционное ткачество)», «Материалы и технологии в декора-

Чалма. Традиционное ткачество. Буянова Л.И.



тивно-прикладном искусстве», «Удмуртское ткачество» (с 2016). Дипломант межрегион., респ. выст. и фестивалей (2000–2018). Награждена Почёт. грамотами Мин-ва культуры УР (2005), Гос. Совета УР (2010).

Е.В. Байкова, Е.И. Ковычева.



*Бывальцева
Любовь Геннадьевна*

БЫВАЛЬЦЕВА Любовь Геннадьевна (р. 22.2.1971, г. Ижевск УАССР), мастер резьбы по дереву, скульпт. резьбы по дереву, льду и снегу. Окончила Высшее проф. уч-ще № 58 (г. Кунгур Пермской обл., ныне кр.) по спец-сти «Художественная обработка дерева» (1994). В 2008–19 – вед. методист отд. худ. обработки дерева НЦДПИиР, в 2019–21 – вед. методист отд. ДПИ РДНТ. Владеет техниками рельефной, геометр., пропильной, объёмной резьбы по дереву. Координировала работу в республике по развитию ДПИ: бондарное и столярно-токарное ремесло, худ. резьба по дереву. В своих работах, панно на мифопоэтические темы, сувенирные изделия, традиц.-бытовая утварь, опирается на ист.-культ. традиции удм. народа. Б. – активный организатор и участник фестивалей парковой скульптуры (2009–12, 2014–20). Преп. резьбы по дереву образоват.-культ. смены «Детская республиканская школа ремесла «Усточикар» («Город мастеров») (2008–15). Участница гражд. акций «Тёплые книги: создание тактильной книжки-игрушки для маленьких слепых детей» (2014), X Фестиваля «Императорские сады России» (С.-Петербург, 2017), Межрегион. симпозиума мастеров резьбы по дереву «ЭТНО-арт-территория» (с. Подлесная Тавла, Респ. Мордовия, 2017, лауреат I ст.). Организатор и участник I жен. лэнд-арт фестиваля «Кыз» («Ель») (д. Карамас-Пельга Киясовского р-на, 2018), I Респ. фестиваля лэнд-арта «Легенды ДондыДора» (г. Глазов, 2018, лауреат). Участница всерос. и междунар. фестивалей: XII Между-



*Панно «Семья». Художественная резьба по дереву.
Бывальцева Л.Г.*

нар. фестиваля нар. ремёсел «Праздник топора» (г. Томск, 2019), I Всерос. фестиваля-конкурса резьбы по дереву «Братина» (г. Ниж. Новгород, 2019), IX Междунар. фестиваля-симпозиума дер. скульптуры, междунар. проекта «Лукоморье на Байкале» (с. Савватеевка Иркутской обл., 2019), Междунар. фестиваля дер. скульптур «Между небом и Землёй», (г. Ланденпохья, Респ. Карелия, 2019), III Междунар. фестиваля фин.-угор. резчиков по дереву «Вейсэнь ундокст» («Единые корни») (с. Подлесная Тавла, Респ. Мордовия, 2021), Междунар. фестиваля «Снег и лёд в Москве» (2022). Изделия Л.Г. Бывальцевой занесены в эл. каталог изделий ДПИ УР. Награждена Почёт. грамотой Мин-ва культуры УР (2016).

Е.В. Байкова.

БЫЗ, удм. нар. муз. INSTR-T, волюнка с воздушным резервуаром из кожи или шкуры животного (чаще всего телёнка). Существовали два вида Б.:

с двумя (для нагнетания воздуха и мелод.) и тремя трубками (добавлялась бурдон. трубка без игровых отверстий, на конце иногда укреплялся раструб из коровьего рога или бересты). Мелод. (дл. 250–350 мм, шириной 9–11 мм) и бурдон. (дл. ок. 500–700 мм) трубки изготавливались из дерева, в них вставлялись пищики (трости) из тростника, гусиного пера, камыша, ржаной соломы. На Б. исполнялись обрядовые и танцев. мелодии. Музыкант с Б. являлся обязат. участником свадеб. обряда бесермян. Б. был распространён на сев. Удмуртии (Ярский, Юкаменский, Базелинский, Кезский р-ны). В н.в. вышел из употребления, но активно возрождается совр. мастерами, используется в фольк. коллективах.

Лит.: Штейнфельд Н.П. Бесермяне. Опыт этнографического исследования // Календарь и памятная книжка Вятской губернии на 1895 г. Вятка, 1894; Вертков К., Благодатов Г., Язовицкая Э. Атлас музыкальных инструментов народов СССР. М., 1975; Беляев В.М. Справка об удмуртских народных музыкальных инструментах // Гиппиус Е.В., Эвальд З.В. Удмуртские народные песни: Тексты и исследования. Ижевск, 1989; Истоки искусства Удмуртии. Ижевск, 1989; Попова Е.В. Семейные обычаи и обряды бесермян (конец XIX – 90-е годы XX вв.). Ижевск, 1998; Яковлев В. Волынка у поволжских народов // Музыкальный фоль-

клор и творчество композиторов Поволжья. М., 1984; Быз. Узыгумы. Дымбыр / сост. А. Кузнецов. Ижевск, 2014.

Ист.: РЭМ. № 1111-112 abcde.

И.В. Пчеловодова.



*Быковский
Валерий Иванович*

БЫКОВСКИЙ Валерий Иванович (р. 21.1.1946, г. Енакиеве Донецкой обл., Украина), худ. Чл. СД России (1995). Окончил ф-т «Интерьер и оборудование» Харьковского худ.-пром. ин-та (1978). Труд. деят-сть начал в 1964 в Днепродзержинске. С 1978 в Ижевске, работал в худ.-производств. мастерских Худ. фонда РСФСР. Один из инициаторов создания проектно-производств. комб-та «Ижгордизайн» при гор. упр. архитектуры и каф. ДПИ и нар. промыслов Ин-та иск. и дизайна УдГУ. Под рук-вом Б. разработаны проекты и осуществлено оформление Молодёж. центра Ижевского радиоз-да, проект и орг-ция экспозиции с.-х. выст. в Ледовом дворце «Ижсталь», проект интерьера зала заседаний Сов. Мин. УР и др. Гл. худ. твор. мероприятий в рамках Дней лит-ры и иск. Удмуртии в Москве (1981). Среди работ Б. – проекты зимнего сада, мозаич. панно во Дворце пионеров (ныне Дворец дет. (юношеского) творчества) и интерьера вестибюля центр. АТС г. Ижевска (экспонировались на выст. «Большая Волга», 1985). В 1999–2019 – зав. учеб.-технол. лабораторией, зав. каф, доц. каф. ДПИ и нар. промыслов ИИИД УдГУ.

А.П. Сидорова.



Быз. Конец XIX в. Из фонда НМ УР им. К. Герда





ВАВОЖСКИЙ ЦЕНТР ДЕКОРАТИВНО-ПРИКЛАДНОГО ИСКУССТВА И РЕМЁСЕЛ, см.

Вавожский район, отдел декоративно-прикладного искусства Вавожского районного Дома культуры.

ВАРФАЛАМЕЕВ Александр Аркадьевич, см. *Красногорский район.*



*Васев
Леонард Михайлович*

ВАСЕВ Леонард Михайлович (18.10.1927, с. Косой Брод Уральской обл., ныне Свердловской обл. – 7.3.1972, г. Ижевск УАССР), гравёр-оружейник 1-го кл. (1967), график, медальер, ювелир. Нар. худ. УАССР (1971). Основатель ижевской шк. гравёр. иск. Учился в изостудии Дома нар. творчества УАССР, др. изостудиях г. Ижевска. Труд. путь начал в 1942 на Ижевском маш.-строит. з-де учеником гравёра, где воспринял опыт мастеров-оружейников М.В. Карева и А.М. Васильева, эвакуирован. из г. Тулы. С 1944 начал работать на произ-ве охотн. ружей. Первая крупная работа В. – оформление ориг. гравировкой охотн. ружья ИЖ Б-36 «Победа» (1945), к-рое вошло в состав редких экспонатов музея ОАО «Ижмаш». В 1945–46 в составе гр. специалистов машиностроения проходил стажировку в Германии (Зуль) на оруж. ф-ке «Братья Меркель», по окончании к-рой Э. Меркель отметил особую способность

В. к рисованию и гравированию. Возродил забытый способ гравировки – всечку драг. металлов в канавки в виде ласточкиного хвоста (1956), на его основе предложил принципиально новый метод многоцв. гравировки, не имевший аналога в мир. иск., – *Ижевскую инкрустацию* (1959). Одновр. разработал технику «мороз» и «рельефную насечку». В. – виртуоз, рисовальщик, мастер орнамента (тема природы, сюжеты из охотн. жизни). Выступая как дизайнер, стремился показать ружьё во всё богатстве пластики, объединить гравиров. линиями его плоскости в единый ансамбль. Орнам. мотивы и техн. находки В. использует бол-во совр. ижевских гравёров. Авт. оформления выст., юбилейных ружей и ружей, имевших значение дипломат. дара. Лучшие ружья, оформлен. В.: ИЖ-54, посв. 50-летию Октября (1967, Оруж. палата Кремля, экспонировалось в 1967 на Всемир. выст. в Монреале «Монреальское ружьё»); ИЖ-26Е, посв. 50-летию УАССР (1970); ИЖ-54, посв. 150-лет. юбилеям И.С. Тургенева и Н.А. Некрасова (1971). Авт. двух медалей к 100-летию В.И. Ленина (1970, одна хранится в СПб.); разл. офиц. сувениров (ваза, посв. 40-летию автономии УАССР, украшен. цв. гравюрой, 1960; в экспозиции Нац. музея УР). Среди лучших граф. работ В. – илл. к рассказам А.П. Чехова «Бас и тенор», «Хамелеон», «Тоска» (1951–54, УРМИИ), автопортрет (1968, УРМИИ). С 1956 работал мастером-инструктором в шк. ружейного мастерства (см. *Школа ружейного мастерства* им. Л. Васева) Ижевского мех. з-да, подготовил более 50 гравёров. Среди лучших учеников В.: В.М. Белобородов, Ю.С. Блинов, Л. Куршин. Участник Всесоюз. выст. худ. творчества рабочих и служащих (1954), пром. выст. в Монреале, Брюсселе, Лейпциге. Награждён двумя серебр. медалями ВДНХ (1971).

Лит.: Шумилов Е.Ф. Искусство ижевских оружейников. Ижевск, 1987; Изметинский Н.Л. Леонард Васев. Ижевск, 2002.

ВАСИЛЬЕВА Ирина Борисовна, см. *Алнашский район.*

ВАХРУШЕВА Алина Анатольевна (р. 3.8.1996, д. Гондырвай Шарканского р-на УР), мастер по ткач-ву. Окончила НПОУ «Ижевский техникум экономики, управления и права» по спец-сти «Дизайн» (2016), ИИИД УдГУ по направлению «Народная художественная культура» (2020). С 2016 – методист по ткач-ву НЦДПИИР. За годы работы в НЦДПИИР освоила техники ткач-ва: пере-



*Вахрушева
Алина Анатольевна*

борное, выборное, браное, закладное, ажурное переплетение. Учителями стали Н.Г. Мансурова, В.Н. Фардиева. Владеет техникой обработки войлока. Изделия В. отличает зна-

ние традиц. технологий. Среди изделий – пояса, традиц. муж. рубахи, совр. удм. одежда, фартуки, аксессуары. Участница выст. разл. уровня: Межрегион. выст. «Мы ветви дерева одного» (г. Набережные Челны, 2018), Всерос. шк. ткача (г. Ижевск, 2018), респ. выст. войлочных изделий «Тёплая сказка» (г. Ижевск, 2020), респ. выст. «Тёплое ремесло» (г. Ижевск, 2022). Изделия В. занесены в эл. каталог изделий ДПИ: Орнаментальный пояс «Шунды сиос» (2021) и традиц. муж. рубаха сев. удмуртов (2021). Обучает желающих ткач-ву на инд. занятиях и мастер-кл., имеет учеников.

Е.В. Байкова.

ВАХРУШЕВА Вероника Валерьевна, см. *Селтинский район.*

ВАХРУШЕВА Лариса Анатольевна, см. *Шарканский район.*

ВЕРЕТЕННИКОВ Владимир Иванович (5.12.1950, г. Глазов УАССР – 28.5.2008, г. Ижевск УР), худ. Чл. СХ России (1980). Окончил Глазовскую дет. изостудию (1967, кл. И.Г. Спорнуса), Моск. высшее худ.-пром. уч-ще (1976). Работал в тех-

Пояса. Ткачество. Вахрушева А.А.



*Веретенников
Владимир Иванович*

никах линогравюры («Вечер в деревне», 1979–80; «Северная ягода», 1984; «Люди Старой Моньи», 1980; «Мужики Старой Моньи», 1984 – все в УРМИИ; «Художники и мастера-ские», 1978), офорта

(сер. «Времена года», 1981; «Моё лето», 1983 – всё в УРМИИ; «Диалоги», 1985). Занимался книж. графикой. С 1980 – участник зонал., всерос. и все-союз. выст. С 1993 участвовал в создании росписей Александро-Невского собора в Ижевске.



*Верещагин
Григорий Егорович*

ВЕРЕЩАГИН Григорий Егорович (Георгиевич) [22.9(4.10).1851, с. Полом Глазовского у. Вятской губ., ныне Кезского р-на УР – 27.8.1930, г. Ижевск УАО, ныне УР], первый удм. литератор, учёный, этнограф, просветитель, правосл. миссионер и священнослужитель. Чл.-сотр. ИРГО (с 1888). Окончил Сарапульское реал. уч-ще (1870), получил зв. учителя нар. уч-щ. Работал волост. писарем, учителем в зем. шк. Сарапульского у. в сёлах Сосновка, Шаркан, д. Ляльшур. После принятия духов. сана служил диаконом в г. Елабуге (1895–1900), священником в с. Бураново Сарапульского у. (1900–27), преподавал в шк. Закон Божий. В 1927 был лишён зв. священника. Науч. и лит. труды печатал под псевд. Г.Г. Верещагин, Г. В-н, Г.В., Удмурт. Виёс значит. вклад в развитие краеведения Удмуртии. Авт. тр. по этнографии и нар. словесности удм. и рус. Вятско-Камского кр. Осн. фольк.-этногр.

работы В.: «Вотяки Сосновского края» (СПб., 1886), «Вотяки Сарапульского уезда Вятской губернии» (СПб., 1889). Занимался поэт. творчеством. Первое ориг. стих. В. «Чагыр, чагыр дыдыке» («Сизый, сизый голубочек»), ставшее нар. песней, было опубл. как фольк. колыбел. песня в моногр. «Вотяки Сарапульского уезда Вятской губернии». Др. стих. В. опубл. в 1924 в газ. «Гудыри» и науч.-метод. пособии для шк. «Руководство к изучению вотского языка», к-рое сост. В. Поэма-сказка «Батыр дйсь» («Богатырская одежда») и удмуртизирована. пер. «Сказки о рыбаке и рыбке» А.С. Пушкина увидели свет в изд. УдНИИ (хранятся в рукоп. в НА УИИЯЛ УрО РАН). Подготовил удм.-рус. и рус.-удм. словари. В качестве эксперта-этнографа выступал на стороне защиты (вместе с В.Г. Короленко) на двух заседаниях суда (1895 и 1897) по «Мултанскому делу» и сыграл решающую роль в вынесении оправдат. приговора. После Окт. рев-ции активно участвовал в обществ. и науч. жизни Удмуртии, в т.ч. в работе 1-го Всерос. съезда удмуртов в Елабуге (1918), 1-го Всерос. съезда работников просвещения и социалист. культуры в г. Сарапуле (1920), выступал с докл. на 1-м съезде писателей Удмуртии (1921). В Кезской центр. район. б-ке проводятся ежегод. «Верещагинские чтения» (с 2001). В УИИЯЛ УдмФИЦ УрО РАН ведётся работа по выпуску собр. соч. В. (рук. авт. коллектива В.М. Ванюшев). Изд. кн. для детей «Куазие, куазие» (Ижевск, 2002). Кавалер двух серебр. медалей ИРГО.

Соч.: Собр. соч. В 6 т. Ижевск, 1995–2006; Чагыр, чагыр дыдыке. Ижевск, 1984.

Лит.: Ванюшев В.М. Творческое наследие Г.Е. Верещагина в контексте национальных литератур; Удмуртская Республика: Культура и искусство. Энциклопедия. Ижевск, 2014. С. 106.

ВЕРЕЩАГИНА Идея Геннадьевна (р. 22.3.1936, г. Иман Приморского кр., по др. ист. с. Новопокровка Красноармейского р-на Приморского кр.), худ.-керамист. Засл. работник нар. образования УР (1999). Окончила худ.-граф. отд-ние Биробиджанского пед. уч-ща (1957), худ.-граф. ф-т УдГУ (1975). В 1975–2005 – ст. преп. в ИИИД УдГУ. Основоположник худ. керамики в Удмуртии. Работами В. оформлены мн. детсады, б-ки Ижевска. Мн. ученики В. стали преп. керамики в ДШИ, худ. уч-щах, ДК, Центрах и Домах ремёсел, среди них: З.И. Бушкова, А.П. Степанов, С.П. Воробьёва, И.Ш. Усманов. Участница

Верещагина
Идея Геннадьевна



выст. в Комсомольске-на-Амуре, зонал. выст. во Владивостоке (1964–67), респ. выст. (с 1968), зонал. выст. «Большая Волга» (г. Ульяновск, 1970), выст. авт. респ. России (Москва, 1971; Ленинград, 1978). Работы В. хранятся в худ. музеях Хабаровска, Ижевска. Награждена дипломами СХ России.

Лит.: Верещагина Идея Геннадьевна // Институт искусств и дизайна. Ижевск, 2004. С. 49; Поляк А.И. Верещагина Идея Геннадьевна // Изобразительное искусство Удмуртии. Ижевск, 1974. С. 112–115.

ВЕРХНЕУТЧАНСКАЯ КУЛЬТУРА, археол. культура, распространён. в VI–IX вв. н.э. в юж. Удмуртии на правом берегу р. Камы, в басс. р. Ижа и р. Тоймы. Известно более 50 пам. В.к. Исследована Т.К. Ютиной. Сложилась на предшествующей чегандинско-мазунин. основе. Названа по Верхнеутчанскому город. VI–IX вв. н.э., расположен. в Алнашском р-не УР, раскапывается с XIX в. Пам. занимает мыс корен. террасы пл. св. 8000 кв. м, ограничен. 2 валами. Обнаружены остатки жилых и хоз. сооружений, орудия труда, наконечники стрел, украшения костюма, бусы, обломки глиняной посуды. Из памятников В.к. исследованы город.: Варзи-Ятчинские, Кузобаевские, Благодатское, Варалинское, Староигринские и Петропавловский могильник. Захоронения бескурган., совершены по обряду трупоположения и трупосожжения. Основой В.к. явилось местное древнеудм. нас., потомки к-рого позднее вошли в состав юж. удмуртов. Отмечены контакты, возможно, и включения в состав нас. этой культуры угор. (кушнаренковский тип), славян., балтских (именьковско-романовский тип), перм. (поломский тип) и др. гр. нас.

В.к. занималось земледелием, скот-вом, охотой, рыб-вом, собирательством.

Лит.: Семёнов В.А. Петропавловский могильник // Вопросы археологии Удмуртии. Ижевск, 1976; Ютина Т.К. Предварительные итоги изучения археологических памятников эпохи средневековья в южной Удмуртии // Памятники железного века Камско-Вятского междуречья. Ижевск, 1984. Вып. 2; Голдина Р.Д. Верхнеутчанская культура. Удмуртская Республика. Энциклопедия. Ижевск, 2000. С. 227–228.



Виноградов
Семён Николаевич

ВИНОГРАДОВ Семён Николаевич (р. 27.1.1936, д. Шайтангурт Алнашского р-на УАССР), худ., этнограф. Нар. худ. УАССР (1980). Чл. СХ России (1973). Окончил Казанское худ. уч-ще (1960), МГАХИ им. В.И. Сурикова (1967). В 1967–69 – худ.-оформитель Удм. отд-ния Худ. фонда РСФСР, в 1969–73 – ст. науч. сотр. сектора искусствознания УдНИИ (ныне УИИЯЛ УдмФИЦ УрО РАН). Твор. и науч.-пед. деят-сть В. связана с УГПИ – УдГУ: преп. (с 1969), доц. (1990–91), проф. (с 1996), зав. каф. живописи ИИиД УдГУ (1992–2002). Внёс вклад в развитие проф. живописи Удмуртии. Представитель реалист. шк., наиб. влияние на становление В. оказал акад. Б.В. Иогансон. Выступает одновр. как этнограф и худ. В 1970-е участвовал в этногр. эксп., изучал нац. одежду, орнамент удмуртов, особенности удм. нар. цветосочетаний. Расшифровка смысла нар. узоров, сделан. В., использована при создании в символики УР. Науч.-исследоват. работа получила худ. воплощение в крупноформат. живопис. жанровых композициях: «Праздник» (1970), «Одевание невесты» (1970), «Отчий дом» (1970), «Табани» (1978), «Пельнянь» (1979), «Праздник весны» (1987) – все в УРМИИ; «Удмуртская свадьба» (1983, НМ УР), «Ткачихи» (1984), «Праздничное утро» (1988). Обращается к теме ист. судеб народа: «Отдых в поле. 1943 год» (1994), «Гудыри. Но-

вые вести», «Подписание декрета об автономии удмуртского народа» (1980, совм. с А.Т. Русских). В портрет. живописи В. выделяются работы, посв. деят. рус. культуры, связан. с Удмуртией, и представителями нац. интеллигенции: «А.Н. Радищев в Удмуртии» (в соавт. с Е.Е. Скобелевым, 1982; УРМИИ), портреты В.Г. Короленко (1984, ГГПИ им. В.Г. Короленко), П.И. Чайковского (1990), Ашальчи Оки (1972), «Портрет критика А.А. Ермолаева» (1985), «Портрет гусяра С.Н. Кунгурова» (2006). Пейзажи: «Восточный микрорайон» (1976), «Вишера – красавица Урала» (1978) и др. Иллюстрировал кн. изд-ва «Удмуртия». Авт. более 20 науч. и науч.-популяр. работ, посв. удм. нар. иск., в т.ч. моногр. «Удмуртская одежда» (1974). С 1974 участник зонал., всерос., междунар. выст. в Казани, Ниж. Новгороде, Москве, СПб., Венгрии. Среди учеников В. – худ. Е.Е. Скобелев, А.Г. Сафиуллин, В.В. Тишин, Г.А. Чирков и др. В 1980-е избирался чл. правления СХ УАССР. Пред. респ. орг-ции «Удмурт вöсь» (1994–95), чл. правления об-ва удм. культуры «Дэмен» (1990-е гг.). Лауреат нац. пр. им. Т. Борисова (2001). Имя В. присвоено Азаматовской шк. Алнашского р-на УР (2006). Почёт. гражданин Алнашского р-на.

Соч.: Удмуртская одежда. Ижевск, 1974; Терминология удмуртских народных традиций // Удмурты: очерки о духовном идеале, философии, древних корнях, истории, культуре, менталитете и перспективе сохранения. Ижевск, 2008. Кладезь удмуртской философии и магии. Ижевск, 2010.

Лит.: Гартиг В.О. Семён Виноградов: Очерк творчества. Ижевск, 2000; Золотухин А.В. Художники родникового края. Ижевск, 2001.

ВИНОГРАДОВА Екатерина Ивановна, см. Якшур-Бодьинский район.

ВИНОГРАДОВА Елена Павловна (р. 11.9.1948, г. Ижевск УАССР), педагог. Засл. работник культуры УР (1999). Окончила филол. ф-т УГПИ (1970), Высшую музейную шк. при Всесоюз. ин-те повышения квалификации работников культуры в Москве (1995). Работала науч. сотр. отд. фондов Респ. краевед. музея (1978), музея ПО «Ижмаш» (1979). В 1980–2022 – гл. хранитель фондов УРМИИ. Принимала участие в орг. выст. худ. Удмуртии в рамках Дней культуры Удмуртии в Москве (1995, 1996), Венгрии (1992–95). Награждена Почёт. грамотами През. Верх. Совета

УАССР (1991), Мин-ва культуры РФ и Рос. профсоюза работников культуры (2003), Почёт. грамотой Мин-ва культуры СССР и ЦК профсоюза работников культуры СССР.

Лит.: Виноградова Елена Павловна. Удмуртская Республика: Культура и искусство. Энциклопедия. Ижевск, 2014. С. 109.

ВИХАРЕВ Александр Афанасьевич, см. *Вавожский район*.

ВИХАРЕВ Сергей Александрович, см. *Вавожский район*.



Владыкин
Владимир Емельянович

ВЛАДЫКИН Владимир Емельянович (лит. псевд. Омель Лади) (р. 20.3.1943, г. Можга УАССР), этнограф, д.и.н. (1991), проф. (1992), поэт, эссеист. Засл. деят. науки УАССР (1989). Почёт. работник высшей шк. РФ (1998). Чл. СП России (1993). Окончил с отличием Можгинское пед. уч-ще (1961) и ист. ф-т МГУ им. М.В. Ломоносова (1966), аспирантуру по каф. этнографии МГУ (1969, науч. рук. – проф. Л.П. Лашук). В 1974–75 проходил науч.-пед. стажировку, читал лекции по этнографии СССР в Берлинском ун-те им. В. Гумбольдта. В 1969–72 – ст. науч. сотр. УдНИИ при Сов. Мин. УАССР. С 1973 преподавал на ист. ф-те УдГУ: ст. преп., доц., проф., организовал и возглавлял каф. истории древнего мира и ср. веков (1987–97), каф. этнологии и регионоведения (1997–2011). Является создателем шк. удм. этнографии. Был зам. Пред. совета по защите канд. и докт. дисс. (1997–2011). Осн. направления науч. исследований: этногенез и этн. история, религия и мифология, история удм. этнографии. Один из организаторов этногр. исследований в Удмуртии, первым осуществил эксп. ко всем гр. удмуртов, включая живущих в Поволжье, на Урале и в Сибири. Принимал актив. участие в создании гос. символов УР: герба, флага, гим-

на. Был чл. комиссии по культуре Обществ. палаты УР (2008–09). Участвовал в создании системы ДПИ УР. Избирался пред. *художественно-экспертного совета* при ИЦДПИиР (1997–2012). Авт. около 300 науч. публ. по этнографии удмуртов, бесермян, цыган, лужичан и др., в т.ч. моногр. «История этнографии удмуртов: краткий историографический очерк с библиографией» (1984, в соавт.); «Религиозно-мифологическая картина мира удмуртов» (1994); «Ми – удмуртъёс. Ѕечесь-а?!» (на удм., рус. и англ. яз., 1996); «Этнография удмуртов» (1997, в соавт.); ст. «Бесермяне», «Удмурты» (в соавт.) в энц. «Народы и религии мира» (1998); разделов «Этнография», «Религия», «Народонаселение», 25 ст. в энц. «Удмуртская Республика» (2000). Подготовил ок. 20 канд. и д-ров ист. наук. Владелец гос. науч. стипендии РАН (2002–03). Избирался чл. редколгии (1988–98) журн. «Кизили», «Инвожо», «Урал», «Финноугроведение» (г. Йошкар-Ола), «Арт» (г. Сыктывкар). Внёс сушеств. вклад в создание д/ф эст. кинематографистов о юж. и сев. удмуртах кон. XIX – нач. XX вв., х/ф «Тень Алангасара».

Науч. и лит. произведения. В. опубл. на удм., рус., англ., нем., франц., венг., фин., эст., мар. и коми яз. В 1995 впервые в истории удм. лит-ры Рос. культ. центр в Будапеште (Венгрия) провёл поэт. вечер В. Почёт. иностр. чл. Этногр. об-ва Венг. АН (1985), Фин.-угор. об-ва Финляндия (1991). Чл. Фин. лит. (1992) и фольк. (1995) об-в. Лауреат Гос. пр. УР в обл. науки (1995), Нац. пр. им. Кузубая Герда (2002), пр. Прав-ва РФ в обл. культуры (2011). Награждён орд. Дружбы (2002), бронз. и зол. медалями Ассамблеи народов России (2004, 2018), памят. медалью рыцарского ордена Св. Георгия (Венгрия) (2008), памят. медалью Т. Борисова (2011). Почёт. гражданин УР (2008), Кезского р-на (2018).

Соч.: Ёыбырскон – Благодарение. 10 эссе об удмуртской литературе. Ижевск, 1992; Религиозно-мифологическая картина мира удмуртов. Ижевск, 1994, 2018; Ми – удмуртъёс. Ѕечесь-а? Здравствуйте! Мы – удмурты. Nice to meet you. We are the Udmurts. Ижевск, 1997; Мон: О себе и других, о народах и Человеках, и... Ижевск, 2003; Удмуртская вера = Удмурт оскон / Владыкин В.Е., Виноградов С.Н. Ижевск, 2010; Монолог в диалогах. Ижевск, 2013; Диалог продолжается Ижевск, 2018.

Лит.: Институт: история и современность: К 70-летию Удмуртского института истории, языка и литературы УрО РАН. Ижевск, 2001; Исто-

рики Урала XVIII–XX вв. Екатеринбург, 2003; Этнос – Культура – Человек. Ижевск, 2003; Связующая нить этнокультуры. Ижевск, 2009; Профессор Владимир Емельянович Владыкин. К 60-летию со дня рождения. Биобиблиографический указатель. Ижевск, 2003.

ВЛАДЫКИНА Евгения Ивановна, см. *Кезский район*.



*Владыкина
Татьяна Григорьевна*

ВЛАДЫКИНА Татьяна Григорьевна (р. 8.9.1953, д. Ст. Кены Завьяловского р-на УАССР), удм. учёный-фольклорист, д.ф.н. (1999), проф. ВАК по спец-сти «Фольклористика» (2005). Засл. деят. науки УР (1995). Окончила филол. ф-т УдГУ (1975), училась в аспирантуре Тартуского ун-та (1975–1978). С 1978 работает в отд. лит-ры и фольклора УИИЯЛ УрО РАН: ст. науч. сотр., зав. отд. лит-ры и фольклора (1985–2000). С 2001 – вед. науч. сотр. УИИЯЛ УдмФИЦ УрО РАН. Сфера науч. интересов – общ. проблемы бытования удм. фольклора, системы жанров, проблемы взаимодействия жанров, семантики образов, поэтики стиля, удм. мифологии. Руководит сбором фольк. мат-лов, систематизацией арх. фондов по комплексной программе. Рук. работы по обработке арх. фольк. фонда УИИЯЛ УдмФИЦ УрО РАН (с 1980). Сост. популярной сер. «Зарни крезь» – «Золотые гусли» (в 6-ти книгах). Рук., ред. и участник сбора мат-лов, подготовки к изд. сер. «Удмуртский фольклор». Ред. 2-х сб. сер. «Русский фольклор Удмуртии», 2-х вып. сер. «Памятники культуры. Фольклорное наследие». Авт. более 300 публ. Создатель шк. удм. фольклористики. Рук. аспирантуры по спец-сти «Фольклористика» (с 1994), подготовлено 11 канд. и 1 д-р наук. Рук. дисс. совета по спец-сти 10.01.09 – фольклористика при УИИЯЛ УрО РАН (2001–07). Чл. ред. коллегии науч. альманаха «Традиционная культура»

(Москва); чл. ред. коллегии журн. «Финно-угорский ежегодник», «Вестник гуманитарного научного образования» (Москва). Занималась пед. деят-стью: в 1985–87 читала курс удм. филологии в ГИТИСе, лекции по удм. фольклору в Тартуском ун-те (1995, 1999), в УдГУ; в 2003–10 – зав. каф. рус. яз и лит-ры в межнац. общении ф-та удм. филологии УдГУ. Приглашалась для чтения лекций в Эстонию, Финляндию. Разработала и внедрила концептуально новаторские программы по фольклору в УдГУ. Авт. курсов: «Основы мифологии. Мифопоэтика», «Фольклор в культуре народов мира», «Герменевтика фольклорного текста», «Краеведение», «Текстология и эдичия фольклора», «Современная фольклористика: методы, направления школы». Один из авт. респ. «Гербер» и междунар. «Воршуд» проектов. Читает лекции на курсах повышения квалификации для работников культуры, пост. консультант рук. фольк. коллективов, разл. фестивалей (Зеленинский фестиваль «Окно в небо»; I Междунар. Бурановский фестиваль нар. культуры). Чл. экспертной комиссии Рос. комитета по сохранению нематер. культ. наследия по делам ЮНЕСКО. Авт. удм. текста Гос. гимна УР (2002). Почёт. проф. УдГУ (2018), Почёт. ин. чл. Фин.-угор. об-ва (Финляндия). Лауреат Гос. пр. УР (2004). Занесена на Доску почёта УР (2010).

Соч.: Загадки. Ижевск, 1982; «Пословицы, афоризмы, поговорки». Ижевск, 1987; Песни южных удмуртов. Ижевск, 1992, вып. 1, в соавт. с Е.Б. Бойковой; вып. 3, Ижевск, 2014, в соавт. с Е.Б. Вершининой; Удмуртский фольклор: Проблемы жанровой эволюции и систематики. Ижевск, 1998; Удмуртский фольклорный мротекст: образ, символ, ритуал (Ижевск, 2018); Ингур – Поднебесье: учебник-хрестоматия для общеобразовательных школ Удмуртии. Ижевск: Удмуртия, 2004.

Лит.: Христолюбова Л.С. Учёные – удмурты. Ижевск, 1997; Шумилов Е.Ф. Большая наука. УдГУ; Владыкина Татьяна Григорьевна: Биобиблиографический указатель: К 65-летию со дня рождения. Ижевск, 2018. Сер. Биобиблиография учёных УдГУ; About Tatiana Vladykina // Udmurt Mythology and Folklore / SATOR 22: Current Studies. Tartu: ELM Scholarly Press, 2021.

ВЛАСОВ Владимир Андреевич, см. *Балезинский район*.

ВОЛКОВ Пётр Васильевич, см. *Киясовский район*.



Военкова
Мария Владимировна

ВОЕНКОВА Мария Владимировна (р. 20.7.1986, г. Устинов УАССР, ныне г. Ижевск УР), худ. по текстилю, чл. СД России (с 2016), ТСХ России (с 2018). Окончила УдГУ (2011) по спец-сти «Художник декоративно-прикладного искусства», магистратуру УдГУ (2016), аспирантуру УдГУ, науч. рук. Е.И. Ковычева (2021, педагог-исследователь по направлению «Искусствоведение»). Большую роль в становлении и развитии В. как худ. сыграли С.Ф. Турова и О.В. Чунаева. В 2011–15 – учитель живописи и батика МБОУ «Художественно-эстетический лицей № 98» г. Ижевска, с 2015 – ассистент, ст. преп. каф. ДПИ и нар. промыслов Ин-та иск. и дизайна УдГУ. Работает в обл. худ. текстиля: разрабатывает и выполняет декор. интерьерные изделия и аксессуары в разл. техниках росписи ткани. Науч. интересы – развитие разл. текстильных технологий на терр. Удмуртии: нар. ткач-ва, гобелена, набойки. Ведёт учеб. курсы: «Живопись», «Рисунок», «Декоративно-орнаментальная композиция», «Художественный текстиль» и др. Участвовала в создании костюмов для балета «Баядерка» в пост. Гос. Театра оперы и балета УР (2018). Принимала участие в выст.: Рос. неделя иск. (Москва, ВКВ «Сокольники», 2019), Междунар. выст. «Шерсть и шёлк» (г. Владивосток, 2019), Междунар. выст. OPENING Textile Trends Show (С.-Петербург, «Ткачи», 2018), Межрегион. выст. «Родные адреса» (г. Ижевск, УдГУ, 2018), перс. выст. «Нечерный квадрат» (г. Ижевск, ВЦ «Галерея», 2016), «Большая Волга» (г. Саранск, 2011) и др. Имеет награды: диплом III ст. на Рос. неделе иск. в номинации «Художественный текстиль» (Москва, 2019), диплом I ст. Междунар. науч.-исследоват. конкурса «Искусство как призвание» (г. Петрозаводск, 2020), Благодарность Мин-ва культуры УР. Студ. твор. работы, выпол. под рук-вом М.В. Военковой, принимали участие в выст.-конкурсах

Натюрморт.
Батик.
Военкова М.В.



и были награждены дипломами VI Междунар. фестиваля-конкурса «Арт-проспект» (г. Кемерово, 2019, бронз. диплом), Междунар. выст.-конкурса «Содружество-2019» (г. Ижевск, 2019, дипломы I и II ст.), Всерос. студ. фестиваля-конкурса «Наследие великих мастеров» (г. Грозный, 2018, диплом победителя), Приволжского студ. фестиваля нар. творчества «Национальное достояние» (г. Казань, КФУ, 2017, 2019, диплом III ст.), Междунар. выст.-конкурса юношеских творч. работ «Раскрась мечту» (г. Екатеринбург, 2016, диплом II ст.).

ВОЛКОВА Люция Аполлосовна (р. 27.1.1958, д. Коротай Карсовайского, ныне Глазовского р-на УАССР), этнограф, к.и.н. (1992). Засл. деят. науки УР (2004). Окончила ист. ф-т УдГУ (1981), аспирантуру по каф. этнографии МГУ им. М.В. Ломоносова (1990), где защитила канд. дисс. о землед. культуре удмуртов XIX – нач. XX в. (1992). Труд. деят-сть начала в Карсовайской ср. шк. пионервожатой. В 1981–87 – науч. сотр. Респ. краевед. музея. В 1990–92 – мнс УИИЯЛ УрО РАН.



Волкова
Люция Аполлосовна

С 1992 – в ГПИ им. В.Г. Короленко: преп., доц. (1997), зав. каф. отеч. истории (с 2000). Рук. музея-лаборатории этнокульт. краеведения. Основная тема науч. исследований – культура быта и земледелия удмуртов. Авт. монографии «Земледельческая культура удмуртов (вторая пол. XIX – нач. XX в.)», книги по краеведению для школьников «О наших предках-хлеборобах», четырёх выпусков каталогов музейных коллекций жен. головных уборов и вышитых нагрудников (совместно с С.Х. Лебедевой), учеб.-метод. пособий. За учеб. программу «Этнографическое краеведение» получила зв. лауреата Всерос. конкурса метод. материалов по краеведению. Авт. более 40 науч. работ.

Лит.: Христолюбова Л.С. Учёные – удмурты. Ижевск, 1997.

ВОРОНЦОВА Ольга Петровна, см. Шарканский район.

ВОСТРЕЦОВ Владимир Алексеевич, см. г. Сарапул.

ВОСТРОКНУТОВА Наталья Владимировна (р. 24.6.1958, г. Ижевск УАССР), худ. Чл. СХ России (2000). В 1981 окончила худ.-граф. ф-т УдГУ (кл. П.С. Семёнова, Г.А. Репина). В 1981–93 работала в ДШИ № 10 г. Ижевска, в 1998–2020 – преп. живописи и керамики в Удмуртском республиканском колледже культуры. Преподавала живопись на ф-те иск. УдГУ и на отд-нии дизайна МВЕУ. Внесла вклад в развитие проф. живописи Удмуртии. Осн. живописные работы: «Мы уходим» (1996), «Остывающий день» (2003), «Натюрморт с тыквой» (2003), «Ожидание» (2004), «Утро Нового года» (2004). Участница респ., зонал. выст. «Большая Волга» (1998, 2003), всерос. выст., выст. рус. иск. в Германии (1993), Франции (1999), Великобритании (Лондон, 1999). Чл. междунар. ассоциации изобразительных иск. – АИАП ЮНЕСКО.



Вострокнудова
Наталья Владимировна

Лит.: Вострокнудова Наталья Владимировна. Удмуртская Республика: Культура и искусство. Энциклопедия. Ижевск, 2014. С. 116–117.

ВОТКИНСКАЯ АРТЕЛЬ КУСТАРНЫХ МАСТЕРОВ, создана в 1885 в осн. с целью приработка для рабочих железодел. з-да и чл. их семей. Инициатор создания – рабочий И.И. Крянин. Действовала с помощью и под контролем Вятского губ. ком. по исследованию и улучшению куст. пром-сти (1888–1901). Чл. артели обучались худ. литью, резьбе, кружевоплетению и др. промыслам. Изделия демонстрировались на пром., куст., худ. выст. в Казани, С.-Петербурге, Ниж. Новгороде.

Лит.: Шумилов Е.Ф. Воткинская артель кустарных мастеров. Удмуртская Республика. Энциклопедия. Ижевск, 2000. С. 247.

ВОТКИНСКАЯ ШКОЛА КРУЖЕВНИЦ, зародилась осенью 1886 по инициативе *Воткинской артели кустарных мастеров*. Офиц. открыта 1 нояб. 1887 решением Ком. по исследованию и улучшению кустар. пром-сти России. Принято в шк. на первое время 5 учениц. В Воткинской шк. кружевниц преподавала А.И. Крянина, дочь рук. артели И.И. Крянина, окончившая Мариинскую практ. шк. кружевниц в С.-Петербурге. Затем работу продолжила Анна Мерзлякова, тоже выпускница этой шк. (1886). Учеб. год в шк. начинался 1 нояб. и продолжался до 1 сент., за исключением одного м-ца, свободного по желанию. Обучение ежеднев., кроме воскрес. и праздн. дней от 7 до 11 ч. утра и от 12 до 17 ч. дня. Принимались девочки не моложе 12-ти лет. Ежегод. обучались от 10 до 60 чел. Обучение длилось 2 года, программа включала рис. и изучение техники кружевоплетения по «сколкам». В программе 1-го полугодия познавали слова, предметы: «плетешою», «полотнянка», «носокка», «велюшки сцепные», «русские простые кружева», рус. до 40 пар кружева; «сцепные кружева толстые», «сцепные кружева дырявые». В нач. ученицы изучают плетение рус. простых кружев и заканчивают курс плетением нем., итал. и франц. Все мат-лы для работы ученицам выдаются шк. Во 2-м полугодии занимаются рисованием, обучением шитью на машинке и повторяют пройденный курс работы. В шк. имелись все приспособления для плетения кружев, кроме того, для безграмотных преподавалась азбука и цифры. По окончании года и по выдержан. экзамену, ученицы получа-

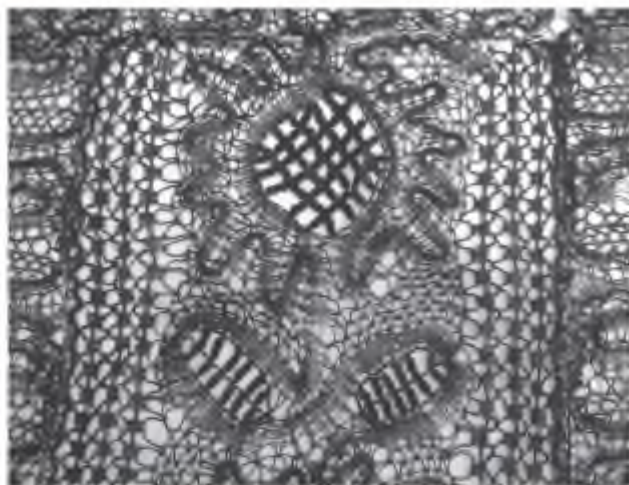

Фрагмент фэшннки. Кружево, шёлк.
Из личной коллекции Фертиковой Р.И.
с. Кварса Воткинского района

ли свидетельство об успешном окончании курса, а особенно прилежным и успешным выдавались денежные награды и др. Имеющие свидетельство от шк. ученицы могли поступать в эту же шк. в качестве мастериц за плату, выдаваемую из доходов шк. от использован. заказов. В 1898 в г. Воткинске работали 200 кружевниц. Лучшие мастерицы за казён. счёт отправлялись в Маринскую практ. шк. кружевниц для продолжения учёбы. Среди них Анна Королькова, Агафья Rogozina, Мезенцева и Бердникова, к-рая в 1893 была командирована губ. зем. управой в с. Кукарка Яранского у. для передачи новатор. опыта кружевоплетения. Впоследствии ученицу Бердниковой – В.А. Богатыреву пригласили в Нью-Йорк, где на складах рус. кустарных изделий она демонстрировала американцам иск. плетения рус. кружев. Изделия учениц В.ш.к. были отмечены бронз. медалью науч.-пром. выст. производителей Волжско-Камского кр. и Востока России (г. Казань, 1890), похвал. листом 2-й Всерос. кустар. выст. (С.-Петербург, 1913). После 1917 традиции В.ш.к. сохранялись только на сем. уровне.

Лит.: Шумилов Е.Ф. Воткинская школа кружевниц. Удмуртская Республика: Культура и искусство. Энциклопедия. Ижевск, 2014. С. 118; Учебные мастерские Вятского губернского земства. Издание Вятского Губернского земства. Казань. Центральная типография. 1909. С. 124–127 (КОГБ УК. КОУНБ им. А.И. Герцена, 398004); Школа кружевниц в Воткинском заводе (Из статьи С.А. Давыдовой). Вятские губернские ведомости. 1890. № 29–30. 14 апр. С. 4; Отъезд кружевницы

в Америку. Вятские губернские ведомости. 1894. № 69. 27 авг. С. 4.

А.П. Сидорова, С.Д. Смирнова.

ВОТКИНСКОЕ ХУДОЖЕСТВЕННОЕ ЛИТЬЁ. Рабочие Воткинского з-да издавна владели сложным иск. обработки металла. Здесь существовало высокоразвитое литейное произ-во, где отливали детали для нужд з-да. В первой пол. XIX в. худ. литьё ещё не было прерогативой какого-то одного железоделат. з-да, оно выпускалось на мн. уральских пр-тиях, а также на частных и на казён. з-дах – Каменском, Кушвинском, Верх-Исетском и мн. др. Первые образцы литья Воткинского з-да относятся к 30-м XIX в. Но литьё из чугуна занимало лишь определ. часть завод. продукции и вовсе не было специализацией какого-либо металлург. пр-тия. Стремительный подъём чугуна худ. литья, захвативший в первой трети XIX в. мн. уральские з-ды, стал постепенно спадать к сер. столетия. Этому были две причины: спад монумент.-декор. форм чугуна худ. литья и не на каждом з-де были необходимые условия для выпуска высокохуд. чугуна худ. литья. Поэтому кол-во з-дов, где занимались литьём, резко сокращается. В развитие уральского худ. чугуна худ. литья вмешиваются производств.-техн. условия и экономика. Оно стало затухать там, где было искусств. или случайным и, наоборот, развивалось и расцветало там, где для этого были необходимые предпосылки и условия. Поэтому, в отличие от каслинского, воткинское бытовое литьё всегда играло роль подсобного произ-ва, было невелико по кол-ву, но оно всё же сохра-



Блюдо. Отлито в честь 125-летия завода. 1884 г.
Из фонда ИМ УР им. К. Герда



Экспозиция Музея истории и культуры г. Воткинска.
Фото Ковычева В.В.



Подсвечник «Якорь». Чугун, литьё, ковка.
Из фонда ИМ УР им. К. Герда

нилось на з-де. В основной массе оно достигло высшего худ. уровня, отличалось совершенной техникой исполнения. Литьё – это способ получения металл. изделий путём выливания расплавл. металла в форму, внутр. полость к-рой соответствует отливаемому предмету. Процесс изготовления любой детали из чугуна состоял из нескольких этапов: изготовление модели, к-рую затем отправляли формовщику для получения отпечатка в земляной форме, полученная форма сушилась и заливалась расплавл. металлом, после затвердевания земляная форма разрушалась и полученная отливка извлекалась из формы, к-рая подвергалась тщательному осмотру с последующей обрубкой литников. Для того чтобы получить отливку желаемой формы, брали готовый образец, чем и объясняется довольно широкое распространение в среде рабочих литья печельниц, декор. блюд и др. бытовых предметов с нехарактерными для Воткинска мотивами. Мн. эти предметы были отлиты на Воткинском з-де по образцу каслинского литья. С особым успехом выполнялись в Каслях произведения анималистического жанра (изображения животных). Одна из причин этого успеха состояла

в том, что в создание этих произведений мастера вкладывали свои наблюдения за жизнью уральской природы. Это же можно сказать и про ориг. самобытные изделия воткинцев. В нач. XIX в. на з-де занимались изготовлением бытового литья. Среди традиц. воткинских бытовых изделий отметим печные дверцы и мелкие бытовые изделия, создававшиеся кустарно, в домаш. мастерских. Это всевозможные дверные ручки (в виде льва, петуха, самовара и т.д.), блюда, подсвечники, рамочки, подставки, ограды, пепельницы в форме головы коровы, кошки, детали иконостасов, капители колонн, ступени, кронштейны для цехового оборудования. На рамках для фотографий порой можно было увидеть картину лесной жизни, подсмотренную авт. и талантливо переданную в металле. Всё это делалось с большой выдумкой. Разнообразно по орнаментации и худ. приёмам. В отд. случаях в создании фигурного литья участвовали проф. архитекторы и худ. Ещё одним характерным предметом чугунного литья являлись подсвечники в форме якоря, к-рые отличались тонкостью, качеством отделки и исполнения. Мотив якоря был, видимо, одним из любимых сре-

ди рабочих, он встречается в резьбе наличников домов Воткинска.

В 1810 на Воткинский з-д прибыл скульптор Карл Пост, к нему для усвоения навыков работы по камню и металлу прикрепили Василия Быстрова и Ивана Степанова, детей мастеровых. В 1816 для обучения медальерному иск. были направлены школьники Александр Шемякин и Григорий Попов, к-рые проходили подготовку при Екатеринбургском монетном дворе. В целом, воткинское литьё является характерным проявлением нар. рабочего иск. Изделия воткинских литейщиков, резчиков, худ. с большим успехом показывались на Всерос. пром. и худ. выст., открывшейся в Ниж. Новгороде 29 мая 1896. Академик архитектуры Ф.К. Мельгрэн выстроил там по заказу з-да спец. узорчатый павильон, наполненный экспонатами из Воткинска.

Лит.: Павловский Б.В. Декоративно-прикладное искусство промышленного Урала. М., 1975. С. 58–59.

Ист.: История Воткинского завода. Воткинск. 1991. С. 5; Воткинское литьё. Режим доступа: <https://knowledge.allbest.ru/manufacture>.

ВСЕРОССИЙСКАЯ ШКОЛА ТКАЧЕСТВА,

см. *Фестивали, конкурсы.*

«ВЫСОКИЙ БЕРЕГ», ЦЕНТР РЕМЁСЕЛ И ТУРИЗМА, см. *Сарапульский район.*

ВЫСТАВКА УДМУРТСКОГО НАРОДНОГО ТВОРЧЕСТВА. В 1937 в музее краеведения УАССР (ныне Нац. музей УР им. К. Герда) в здании бывшего кафедр. Свято-Михайловского собора открылась выст. удм. нар. творчества. Поводом для открытия явилась подготовка к Всемир. выст. в Париже (Франция), запланированной на 25 мая – 25 нояб. 1937. Сов. Союз впервые готовился принять участие в данном мероприятии. Работа началась в 1936. Газ. «Ижевская Правда» от 24 нояб. 1936 № 269 опубли. короткое объявление: «Республиканский музей открывает выставку удмуртского народного творчества». Среди общих задач выст. обозначена необходимость создания произв-ва товаров НХП, т.е. нар. худ. промыслов «путём организации колхозных артелей, артелей кустарно-промысловой кооперации и т.д. ...дело организации и развития производства должны возглавить НКМП (Народный комиссариат мест-

ной промышленности) и кулспром кооперации». Дом нар. творчества (организован 1.9.1936 пост. Совнаркома УАССР для метод. рук-ва кол-вами худ. самодеят-сти) выпустил каталог «Выставка удмуртского народного творчества» (Ижевск, 1937), где авт. вступит. статьи и отв. по вып. стал В.И. Будин. Согласно каталогу на выст. представлены разделы: «Художественная обработка дерева и кости», «Одежда и головные уборы», «Вязанье и плетенье», «Полотенца», «Чалмы», «Ковры, одеяла и покрывала», «Скатерти и ткани», «Мастера», «Музыкальные инструменты». Так, в разделе «Художественная обработка дерева и кости» было представлено 85 экспонатов: костяные миниатюры – бюст Ленина и комплект столяр. инстр-тов работы И.С. Ажимова, служащего Ветеринарного упр. УАССР. Демонстрировались изделия из дерева (прялки, блоки к ткац. станам, швейки, стулья, скворечники, веялка) мастеров Вавожского, Можгинского, Малопургинского, Шарканского, Старо-Зятцинского р-нов. Некото-

Участники выставки удмуртского народного творчества в национальных костюмах у здания бывшего кафедрального Свято-Михайловского собора. 1937 г.

Из фонда НМ УР им. К. Герда

Центральная часть экспозиции выставки.

Из фонда НМ УР им. К. Герда

Каталог «Выставка удмуртского народного творчества». Ижевск, 1937





Экспозиция выставки 1937 г. Одежда.
Из фонда НМ УР им. К. Герда



Экспозиция выставки 1937 г. Вязание и плетение.
Из фонда НМ УР им. К. Герда

рые крупные предметы показаны в рис. (ворота, части ворот, наличники, изголовники, сундуки). В каталоге отмечено, что среди орнаментов 576 экспонатов отд. «Одежда и головные уборы» совершенно не было одинаковых узоров. На выст. представлены традиц. разрознен. предметы нар. одежды и авт. костюмы, созданные по эскизам худ. Часть предметов выст. сопровождалась пояснениями – «собственность музея» и «собственность УдНИИ». Стилизован. жен. костюм из белого полотна и муж.



Полотенца из каталога «Выставка удмуртского народного творчества». Ижевск, 1937

рубашка шёлковая, украшен. вышивкой «вглядь». В предисловии к разделу «Вязанье и плетенье» оговорено, что на выст. вязаные и плетёные кружевные изделия представлены явно недостаточно. Действительно, согласно списку – всего 27 предметов (варежки, перчатки, чулки, кружева, концы к полотенцам, скатерти). Среди работ из Вавожского и Можгинского р-нов встречаются фамилии мастериц Алиашского, Балезинского, Ижевского, Малопургинского, Пудемского, Шарканского р-нов.

Экспозиция выставки 1937 г. Женский костюм.
Из фонда НМ УР им. К. Герда



Экспозиция выставки 1937 г. Полотенца и головные полотенца «чалма».
Из фонда НМ УР им. К. Герда





*Экспозиция выставки 1937 г.
Ковры с портретами Ленина и Сталина.
Из фонда НМ УР им. К. Герда*



*Экспозиция выставки 1937 г. Ковры.
Из фонда НМ УР им. К. Герда*

Обращает на себя внимание тот факт, что «Полотенца» и «Чалмы» – это два разных раздела выст. «Полотенцем» называлось средство украшения жилища, «чалмой» – часть жен. голов. убора. В разделе «Полотенца» – 59 экспонатов, один из них отобран на выст. в Париж, авт. А.С. Булдакова из Кезского р-на, фото полотенца опубл. Следует отметить, что в этом разделе представлены и работы не заявленных в предыдущих разделах выст. мастеров Глазовского, Дебёсского, Нылгинского, Понинского, Кезского, Якшур-Бодьинского р-нов. В разделе «Чалмы» представлены 89 предметов, мн. с пометкой «собственность УНИИ». Фотографии пяти головных полотенец отобраны на Париж. выст. Это работы П. Морозовой (Алнашский р-н), две работы Н. Петровой и чалма Кулаковой из Можгинского р-на, головное полотенце А.В. Лебедевой (Якшур-Бодьинский р-н). Один из самых ярких и интересных разделов выст. – «Ковры, одеяла и покрывала» – 78 пред-

метов, из них 8 ковров было отобрано на Париж. выст. Это работы мастериц Поремовой (Ижевский р-н), А. Петуховой, Е. Морозовой, Несмеловой, коллектив. работы Л.П. Перевозчиковой и Е.И. Корюхиной (Вавожский р-н), С. Шибановой (Малопургинский р-н), А. Зориной (Нылгинский р-н), неизвест. авт. (Можгинский р-н). Среди традиц. изделий – ковры с портретами Ленина и Сталина.

Раздел «Скатерти и ткани» демонстрировал 109 экспонатов, в т.ч. 14 планшетов с коллекциями образцов домоткан. мат-лов по темам – «для женских платьев», «для мужских рубашек», «для головных уборов», «отделки для женского платья», «полушерстяные ткани» и т.д. Большинство скатертей было выполнено в многониченной (многоремизной) технике. Особо выделялись изделия с выборным ткач-вом. Скатерти



*Михайлова, Сидорова,
Туктаева О.М., ковровщицы,
участницы выставки
удмуртского народного
творчества. 1937 г.
Из фонда НМ УР
им. К. Герда*



*Экспозиция выставки 1937 г.
Музыкальные инструменты.
Из фонда ИМ УР им. К. Герда*

А. Пономаревой (Дебёсский р-н), А.П. Федоровой (Глазовский р-н), Н.А. Бабинцевой (Барышниковский р-н) были отобраны на Всемир. выст.

В разделе «Мастера» демонстрировались текстильные коллекции работ «представителей масс колхозников» Панфиловой, А. Фофановой, Туктаевой, Чайниковой, Перевозчиковой, Корюхиной, Русановой. На перс. стендах с изделиями размещались фотографии и краткие биографии мастериц, частично опубл. в каталоге.

Раздел «Музыкальные инструменты» представлял гусли, гитары семиструнные, балалайка шестиструнная Семена Ивановича и Ивана Семеновича Беляевых (Шарканский р-н), гармонь Егора Дмитриевича Кротова (Якшур-Бодьинского р-на), скрипка Никонова (г. Ижевск), балалайка трёхструнная и скрипка Л.М. Васильева (Шарканский р-н).

Согласно каталогу выст. и фотомат-лов, хранящихся в фондах музея, на Всемир. париж. выст. (1937) было отобрано 20 экспонатов с первой выст. удм. нар. творчества в виде фотографий изделий. Отмечено, что «далеко не все творческие силы выявлены и представлены на этой выставке, являющейся по существу одним из первых этапов работы по выявлению и смотру талантов в области народного орнаментного искусства».

Выст. в Ижевске работала непродолжит. время: 8 апр. 1937 СНК УАССР принял решение о сносе здания Михайло-Архангельского собора (пост. было подписано 14–15 апр. 1937, музеем выделялось две недели с 15.4.1937 по 1.5.1937 – для освобождения помещения и перемещения всех



*Шабалин И.А., житель
д. Кельмовыр-
Жикья Селтинского
района, участник
выставки удмуртского
народного творчества.
1937 г.*

экспонатов на хранение в здание по адресу ул. К. Маркса, 23).

В послед. годы Респ. краевед. музей продолжал сотрудничество с мастерицами-ковровщицами, участницами выст. 1937 [Арх. 244 лл. 46–48], размещающая заказы на ковры-портреты по эскизам «Удмуртхудожник» (орг-ция производств. кооператив. товарищества работников изобразит. иск. была создана в 1935).

В н.в. фотографии экспозиции и тканые изделия мастериц – участниц выст. нар. творчества Удмуртии 1937 регулярно используются в выст. де-яст-сти Нац. музея УР им. К. Герда (выст. проекты – «Полотняная история от Вятки до Камы», «От полотна до полотна» и др.).

А.Ш. Стрех.

ВЫШИВАНИЕ (ВЫШИВКА). К одному из древних видов нар. иск. относится вышивка. Фрагменты вышитых тканей обнаружены археологами в мат-лах могильника IX–XII вв. Ещё в XIX в. вышивка оставалась распространённым способом орнаментации одежды: ею украшали платки, шапочки, декор. полотенца, ритуальные пояса (зар), рубахи. Но наиболее колоритна удм. традиц. вышивка на рукавах белых жен. рубах и съёмных нагрудниках (кабачи).

Мат-лом для изготовления вышитой одежды была домотканина, льняной холст, гладкий, без узора. В разные периоды для вышивания по холсту удмуртки использовали разл. мат-лы: шерсть, гарус, шёлк, бумагу, серебр. и позолоч. мишурные нитки.

Великоленные худ. образцы старинной удм. вышивки на разл. предметах жен. одежды демонстрируют мастерство удм. вышивальщиц. Орнаментация выполнялась без вспомогат. средств:



Вышивка *гордэн* рукавов женской праздничной (в том числе свадебной) рубахи. Льняной холст, шёлковая нить, шов рельефный. Косинские удмурты. д. Сибирь Утинского района Кировской области. Начало XX в. Лицевая сторона. Фото Косаревой И.А.

узор наносился непосредственно на холст, без канвы или рис., по счёту ниток. Единств. техн. приспособлением являлась швейка, к к-рой прикреплялась вышиваемая ткань. Иногда вместо швейки использовали ниж. часть прялки, сняв верх. – съёмную. При нанесении на ткань узора с помощью разл. рода ниток – шёлковых, позументных, шерстяных, гарусных, бумажных и т.п. – мастерица применяла разл. приёмы, оперируя значит. кол-вом швов: счётная гладь, набор, роспись, шитьё «вприкреп», «по выдергу» и, наконец, даже крестик и тамбур. Реже использовали при орнаментации «косую стежку», гладовой шов с чётким обведением контуров «росписью». Композиции рис. составлялись обычно из геометр. фигур: ромбов, квадратов, треугольников, прямых и ломаных полос, крестиков и т.п. Раз-

нообразие их комбинаций при варьировании размеров и цветов создавало бесконечное множество узоров.

С распространенем узорного ткач-ва, вышивка постепенно была вытеснена. С появлением фабр. тканей вышивку заменяли также аппликацией из разноцв. ситцев или кумача. Были случаи, когда узорное тканье и аппликацию дополняли вышивкой. В 1930-е технологии удм. вышивки были фактически заменены вышивкой по журн. образцам. В н.в. традиц. вышивка восстановлена специалистами системы Центров и Домов ремёсел республики. Воссозданы практич. все утрачен. техники, к-рые применяются как в реконструкциях, так и в совр. изделиях. Вышивкой занимаются мастера: Л.П. Щинова, С.А. Широкова (см. Якиур-Бодьинский район), Н.В. Белослудцева (см. Дебёсский район), М.В. Данилова, В.Е. Владыкина (см. Ярский район), Н.Г. Рябчикова (см. Алнашский район), Н.Л. Першина (см. Базелинский район), Н.Е. Прокопьева (г. Ижевск), Н.Н. Ельцова (см. г. Глазов), Т.П. Пчельникова (см. Селтинский район) и др.

Е.В. Байкова.

ВЫШИВКА УДМУРТСКАЯ, традиц., неразрывно связана с декорированием традиц. одежды, к-рую изготавливали из белого домотканого холста с простым полотняным переплетением. Юж. удмурты использовали для изготовления ткани коноплю, сев. удмурты – лён. При исполнении традиц. вышивки удмурты применяли счётные швы – техн. приёмы декорирования ткани, используя к-рые вышивальщица для прокладки стежков точно отсчитывает нити холста. Известно десять основных швов, традиц. применявшихся удм. вышивальщицами: косая стёжка с чёрным контуром; набор (бичам); прямая двусторонняя счётная гладь; меретка, известная как кечевыл бинем 'наискось завернутый' (слободской термин) и бинямо 'обмотанный' (косинский термин); меретка биньыса (от глагола биньыны 'замотать, намотать'); меретка Эуч пужы 'русский узор'; рельефный шов (несколько его разновидностей); шов «косичка»; обмёточный шов, применявшийся для декорирования края тканого изделия; шов «роспись».

Мат-лом для вышивки служил шёлк. Удм. крестьянки покупали у торговцев-татар мотки шёлка-сырца, поставляемого из Ср. Азии, и сами окрашивали нити природ. красителями в необходимые цвета. Иногда для вышивания использовали шерстяные и льняные нити домаш. изготовле-



Вышитая узорная полоса на подоле праздничной одежды. Верхнеижско-шарканские удмурты. Лняной холст, шёлковая нить, мишурная нить, швы: «вприкреп», «косая стёжка», «крест». Коллекция краеведческого музея в с. Шаркан Удмуртии. Фрагмент. Фото Косаревой И.А.

ния или шерстяные и хлопчатобумажные фабр. произв-ва.

В значит. количестве сохранилась вышивка косинских и слободских удмуртов (двух подгр. сев. удмуртов ватка), населяющих низовья р. Чепцы в пределах Кировской обл. Ею украшали традиц. одежду. Основу любого комплекта одежды сев. удмуртов составляют рубаха дэрэм и надеваемый поверх рубахи халат шортдэрэм. Комплекты жен. одежды включали ещё обязат. третий предмет – нагрудник кабачи.

Юж. удмурты, заменившие одежду из белого холста на одежду из пестряди, сохранили белый холст и вышивку счётными швами в обрядовых элементах костюма: жен. покрывале сюлык на высокий головной убор на берестяной основе и поясе зар. Символика удм. вышивки была связана с языч. миропониманием. Иск. вышивки в удм. традиции отразило сложный и долгий ист. путь, пройден. удм. народом, взаимодействие с др. народами и твор. поиск.

Собственно-юж. удмурты в кон. XIX – нач. XX в., испытали влияние тюркских традиций декорирования тканей швами, не связан. со строением холста. Начали украшаться вышивкой концы головных полотенец чалма и декор. полотенца из

фабр. тканей. Удм. вышивальщицы применяли «тамбурный шов», «крест» и др. швы, не связанные со структурой ткани, что позволяло создавать пластичные цветочные орнаменты, эффектно выделяющиеся на ярком фоне. Они были призваны преобразовать действительность, привносить в труд. будни ощущение праздника. Среди цветочных вышитых мотивов встречаются восьмилучевые розетки, цветочные гирлянды, птицы на ветке дерева. Интересны попытки вышивать поверх картонного трафарета, создающего выпуклые фигуры на гладком фоне. Дефицит тканых изделий в сов. период привёл к созданию удм. крестьянками вышитых ковров. Они представляют собой яркие цветочные композиции на тёмном фоне с акцентированным композиц. центром и гирляндой по периметру.

Вышивка бесермянская, традиц. У бесермян, проживающих в басс. р. Чепцы, костюм имеет большое сходство с одеждой чувашей. Бесермяне, как и удмурты, украшали традиц. одежду вышивкой. Такой способ декорирования сохранился на традиц. рубахах и халатах, составлявших основу комплектов бесермянской жен. одежды до нач. XX в. Бесермянская вышивка близка удм. традиц. вышивке мат-лами и техникой выполне-



Нагрудная часть женской рубахи. Бесермяне. Льняной холст, фабричная ткань, фабричная тесьма, плетёные нашивки домашнего изготовления, шёлковая нить, вышивка, швы: «косая стёжка» с чёрным контуром, «роспись». д. Абашево Юкаменского района Из фонда УРМИИ. Фото Косаревой И.А.

ния по счёту нитей. Для неё характерны швы «набор», «счётная гладь», «косая стёжка» с чёрным контуром и «роспись», известные нам по удм. традиции, а также своеобразные разновидности мережек. Отличит. чертой бесермянской жен. рубахи является покроем с прямым продольным разрезом по центру груди. Очень распростран. является оформление нагруд. части рубахи рельефными полосками изма, сплетён. из толстых красных льняных, конопляных или шерстяных нитей, нашитыми перпендикулярно нагрудному разрезу. В промежутках между ними вышиты разноцв. шёлком «косой стёжкой» с чёрным контуром геометриз. изображения дерева трет.

В бесермянской традиции было и оформление нагруд. части жен. рубахи без поперечных нашивок изма. Вдоль нагруд. разреза «косой стёжкой» вышивали широкие полосы, включающие ромбовидные фигуры. Внутри ромбовидных фигур мастерицы помещали разл. сложные орнаментальные элементы.

Декор рукавов жен. праздн. рубах бесермян сконцентрирован в ниж. части рукава. Для них характерно сочетание гладких красных тканых полос, мелких рельефных браных узоров, лёгкой изящной мережки и вышивки. Центр. декор. полосы этой вышивки выполняли счётной гладью или набором. Орнаментальные разноцв. фигуры не имеют контурной обводки, что делает узор более лёгким. С двух сторон центр. полосы сопровождают ряды белой мережки, в одних образцах более мелкой, в др. более массивной и сложной, со значит. фигурными отверстиями в ткани, всегда обогащающей фактуру и усиливающей общее худ. впечатление.

Распашную одежду зыбын в нагруд. части с двух сторон декорировали полосами эффектной вышивки, состоящей из ромб. фигур. Она создавала обрамление нагруд. вышивки рубахи. Вышивку выполняли счётной гладью, укладывая в каждый мелкий составной элемент по три параллельных стежка, «косой стёжкой» или «набором». В худ. решении бесермянской вышивки обращает на себя внимание обилие и разнообразие крупных, сложных по переплетениям рельефных белых мережек, а также своеобразный, более светлый, чем в вышивке удмуртов, колорит.

Вышивка «вприкреп» с использованием позументной нити. Особые худ. качества отличают традицию вышивки верхнеижско-шарканских удмуртов. В XVIII–XIX вв. рос. крест., в т.ч. и удмуртам, стали доступны мишурные нити, изготовл. из шёлковой нити, обёрнутой тонким слоем фольги. Верхнеижско-шарканские удмурты вышивали, располагая мишурную нить на поверхности ткани внутри контуров декорируемого фрагмента параллельными рядами, прикрепляя её к холсту мелкими стежками доп. нити. Цвет, толщина и частота наложения стежков доп. нити, её сочетание с мишурной нитью, плотность расположения рядов мишурной нити позволяют достигать интересных декор. эффектов. Участки, вышитые мишурой «вприкреп», сочетаются с фрагментами, плотно заполненными швом «косая стёжка» и чёрной сеткой, вышитой «крестом», подчёркивающей контуры фигур или играющей

роль их фона. Вышивку мишурной нитью верхне-ижско-шарканские удмурты применяли при декорировании узорной полосы на подоле праздн. шортдэрема, на жен. праздн. головном платке, фартуке и на съёмных рукавах праздн. одежды.

В традиции собственно-юж. удмуртов вышивку мишурной нитью выполняли, используя орнаментальный трафарет, вырезан. из плотной толстой бумаги, а ранее, возможно, из бересты. Его накладывали на декорируемую ткань, а затем застилали поверх мишурной нитью, к-рую прикрепляли к ткани стежками доп. нити, располагаемыми по контуру трафарета. Орнаментальные фигуры, застилаемые таким способом, должны были быть узкими, перекрываемыми по

ширине одним стежком мишурной нити. При помощи такого приёма собственно-юж. удмурты декорировали жен. налобные повязки и праздн. жен. распашную одежду. Данную вышивку сочетали с отделкой полументной тесьмой.

Вышивка косинских и слободских удмуртов.

В традиции слободских удмуртов сложилось два типа девичьих халатов, декорированных двумя разл. способами: бичам шортдэрем (бичам 'набранный'); кечевыл бинем шортдэрем (кечевыл бинем 'наискось обёрнутый'). Полосы вышивки располагали вдоль швов, соединяющих центр. полотнище с боковыми и спереди по краям подола, откуда она тонкой полосой перетекала на край небольшого отложного воротника. В обоих случаях основную плотную вышивку дополняли полосы лёгкой, толщиной в один стежок, вышивки, выполн. швом «роспись». Декор традиц. девичьей рубахи косинских и слободских удмуртов включал в себя изготавл. в технике аппликации и дополненную вышивкой треугольную нагрудную нашивку гадь котыртэм 'грудь опоясана' и нарукавную вышивку, известную под двумя названиями: колтырмач и пелё. Последняя представляет собой вытянутый шестиугольник, окружённый по периметру шестью мелкими фигурками. Своими очертаниями и названиями эта орнаментальная фигура совпадает с вышивками на жен. рубахах, но у девушек она была в половину уже. Девичий шортдэрем косинские удмурты декорировали узкими горизонт. ткаными полосками, дополненными вышивкой швом «набор» красной льняной нитью, такой же, что и у тканого декора. Рубаха из жен. свадеб. комплекта имела на подоле геометриз. растит. орнамент. Его выполняли швом «набор» нитями красно-кирпичного или бордового цветов, оживляя его монотонность тонкими разноцв. вставками. Техника вышивки и её мотивы у косинских и слободских удмуртов идентичны, что свидетельствует об общих давних истоках этой традиции. Рукава свадеб. рубахи косинские удмурты украшали вышивкой, выполн. рельефным швом по счёту нитей. Она состоит из пяти продольно уложен. рядов ромб. фигур сложных очертаний. Традиция закрепила за ней два названия: гордэн 'с красным' и кечатэн 'крест-накрест'. Первое название определялось цветом вышивки – тёмно-красным шёлком, второе – формой повторяющихся крупных просветов белого холста: они имели форму косоугольного креста. Мастерницы создавали многочисл. варианты высокохуд. вышивки в пределах этой схемы.

Нагрудник кабаши свадебный с узором «толзэ пужы» 'лунный узор' косинских удмуртов. Льняной холст, шёлковая нить, швы: «косая стёжка» с чёрным контуром, «набор». д. Баженово Фалёнского района Кировской области. Из фонда УРМИИ. Фото Косаревой И.А.





*Нагрудник кабачи свадебный с узором «толзэ пужы» 'лунный узор' слободских удмуртов. Леняной холст, шёлковая нить, швы: «косая стёжка» с чёрным контуром, «набор». д. Сизёво Слободского района Кировской области. Из фонда УРМИИ.
Фото Косаревой И.А.*

Такая вышивка на рукавах рубахи характерна, кроме свадеб. комплекта, ещё для двух наиболее значимых комплектов праздн. одежды косинских удмуртов, но там она сочеталась с др. вышивкой на подоле рубахи. В традиции слободских удмуртов свадеб. рубаха также была наделена рельефной вышивкой на рукавах. Однако эта вышивка была проще, а созданная с её помощью декор. полоса – уже. Она состояла из четырёх продольных рядов, выстроен. из мелких ровных одинаковых кружочков.

Халат из свадеб. комплекта косинских и слободских удмуртов (по косинской терминологии зёк кумач понэм шортдэрем 'халат, обложен. большим кол-вом кумача', декорирован продольно нашитыми лентами. Вдоль всех вертикал. красных лент (кроме лент нагруд. отворотов) вплотную к ним вышиты рельефные зелёные полосы ши-

риной 1 см. Они выполнены приёмом, формирующим фактуру, напоминающую переплетения прядей косы. Вышивка лацканов свадеб. косинских халатов представлена в неск. вариантах. Все они были выполнены при помощи сочетания косой стёжки с чёрным контуром. Два орнаментальных варианта вышивки нагруд. отворотов встречались в вещах косинских удмуртов только на халатах из свадеб. комплекта. Это – лошопужы 'узор мерин' и мотив, название к-рого не сохранилось. Он представляет собой квадратный паттерн со сложной внутр. разработкой, многократно повторённый в вытянутом узорном поле лацкана. Несколько др. мотивов косинской вышивки можно встретить как на свадеб. халатах, так и на халатах из др. праздн. комплектов. Среди них мотив бадзым бирды 'большая пуговица'. Древние мотивы, изнач. значение к-рых было забыто, переосмысливали и давали им новые названия, основанные на внешнем сходстве с конкретными явлениями окружающей действительности.

В комплектах праздн. жен. одежды вдоль красных лент, декорировавших халат и подол рубахи, косинские удмурты вышивали косой стёжкой с чёрным контуром мотивы: ёж бурд 'крыло утки' и производные от этого мотива; зарни пужы 'золотой узор', изображавший бегущего соболя; кырыз тысь 'покосившийся колос'; кык тырето тысь 'двойной налитой колос'. Ряд мотивов, известных по косинской традиции, мы встречаем в вышивке праздн. жен. одежды слободских удмуртов. Это мотив, повторяющий формы косинского зарни пужы 'золотой узор', а также известный у слободских удмуртов под названием пограм тысь 'опавший колос' паттерн, аналог. косинскому мотиву кык тырето тысь 'двойной налитой колос'. Слободские вышивальщицы исполняли их швом «набор», исключая контуры, и добивались тем самым ощущения большей воздушности и лёгкости общего худ. решения.

Праздн. рубахи косинские и слободские удмурты украшали широкой полосой красной рельефной вышивки, располагаемой вдоль рукава, аналог. вышивке свадеб. рубах. В косинской и в слободской традициях были созданы интересные сложные нарукавные вышивки, выполнен. трудоёмким швом «набор». Др. разновидностью оформления рукавов рубах в косинской и слободской традициях был узор, располагавшийся в верх. части рукавов рубахи, рядом с прорезями в ложных рукавах халата. Он имеет двойное название: кол-

тырмач или пелё. Термин колтырмач происходит от тюркского слова холтурмадж. Так называли ложные рукава верх. распашной одежды тюркские народы. Термин пелё является производным от мансийского корня пель 'угол'; пелё 'угловатый'. В основе узора лежит вытянутая шестиугольная фигура, окружённая восемью небольшими фигурками, элементы к-рых образуют многочисл. углы. Поверх рубахи косинские удмурты носили прямоугольный нагрудник кабачи, привязан. к вороту. Вышивка концов головных полотенец косинских и слободских удмуртов всяк кышет 'прямой платок' выполнена двусторонней счётной гладью – швом, формирующим одинаково качеств. узор на обеих сторонах полотна. Основой узорной композиции являются три треугольные фигуры: центр. наиболее крупный равнобедрен. треугольник, поставленный вершиной кверху в центре узора и два прямоугольных треугольника в углах полотенца. Все фигуры заполнены плотной мелкой цветовой мозаикой, элементы к-рой состоят из треугольников и ромбов контрастных цветов. Стежки глади, застилающие каждую мелкую деталь узора, проложены всегда параллельно нитям холста (утку или основе). Нет деталей, застелен. стежками диагональной направленности. Это прямая двусторонняя счётная гладь. В узоре отсутствует предварительно простёганный чёрный контур. Вышивку обогащают разветвления шва «роспись». Для косинской традиции характерна более сложная мелкая цветовая разработка. Слободские узоры крупнее и массивнее.

Вышивка мережкой. Мережки были частью удм. традиции декорирования ткани. Их изготовление сопровождалось предвар. удалением из холста части нитей. У слободских удмуртов была традиция декорирования девичьих праздн. халатов мережкой ке́чевыл бинем 'наискось обёртывая'. У косинских удмуртов существовала близкая к ней по техн. исполнению мережка бинямо 'обмотанный', к-рой украшали одну из разновидностей жен. халата. Она представляла собой узкую декор. полосу, сформирован. зернистыми ступенчатыми переплетениями нитей. В полосе мережки бинямо преобладает белый цвет. На белом фоне располагаются мелкие чёткие парал-

лелограммы краснокирпичного цвета с рельефной фактурой. В ряду красных фигур есть редкие вкрапления голубого, жёлтого, зелёного цветов. В слободской мережке ке́чевыл бинем преобладал красный цвет.

У слободских удмуртов сохранились до наших дней халаты, украшен. мережкой биньыса. Это диалектное название образовано от глагола биньыны 'замотать, намотать'. Такой халат был обязат. подарком невесты свекрови. Его вышивка представляет собой полосы крупной мережки с широкими плотными бордовыми или красными близкими по форме к овалу фигурами, перемежающимися с узкими белыми пучками. Эту крупную вышивку, как правило, с двух сторон сопровождают два ряда мельчайшей белой мережки с небольшими сквозными отверстиями. Последняя использована в качестве доп. шва, обогащающего фактуру основного узора. Связанный с ней термин луч пужы 'русский узор' указывает на ист. заимствования. Этот тип мережки присутствует и в вышивках бичам 'набор' девичьих слободских халатов.

Изделия, богато декорированные мережкой, бытовали в окрестностях с. Нылга Увинского р-на. Эти изысканные белые орнаменты на белых сетчатых фонах представляются явлением поздним. Их значение преимуществ. декор. Они воспроизводят геометр. и растит. мотивы, характерные для безворсового ковроделия, очень развитого в Нылгинской округе.

Лит.: Белицер В.Н. Народная одежда удмуртов (материалы к этногенезу) // ТИЭ. Нов. Сер. / Отв. ред. Н.Н. Чебоксаров. М., 1951; Валеев Ф.Х. Народное декоративное искусство Татарстана. Казань, Татарское книжное издательство, 1984; Климов К.М. Удмуртское народное искусство. Ижевск, 1988; Крюкова Т.А. Удмуртское народное изобразительное искусство. Ижевск – Ленинград: Удмуртия, 1973; Косарева И.А. Традиционная женская одежда периферийных групп удмуртов. Ижевск: УИИЯЛ УрО РАН, 2000; Косарева И.А. Этнографические группы удмуртского народа (опыт выделения) // ИОАИЭ при Казанском университете. Т. 37. Ч. 2. 195 с. Ч. 3. Казань, 2017; Лебедева С.Х. Удмуртская народная вышивка. Ижевск: Удмуртия, 2009.

И.А. Косарева.





ГАГЕН-ТОРН Нина Ивановна [2(15).12.1900, С.-Петербург – 4.6.1986, г. Пушкин Ленинград. обл.], сов. этнограф, историк, фольклорист, писатель, поэтесса, к.и.н. (1946). Окончила гимназии М.Н. Стоюниной, А.А. Оболенской, отд-ние обществ. наук Петроград. ун-та (1924). В универ. годы увлекалась этнографией. В 1927–30 училась в аспирантуре по фольклору НИИ сравнительной истории лит-ры и яз. Запада и Востока (ИЛЯЗВ) у Д.К. Зеленина. Работала в эксп. по Рус. Северу, Забайкалью, Поволжью, под рук-вом П.П. Ефименко принимала участие в Ср.-Волжской эксп. С нояб. 1932 Г.-Т. работала науч. сотр. II разряда Ин-та по изучению народов СССР АН СССР, а после создания на его базе Ин-та антропологии и этнографии (ИАЭ) СССР ей поручили работу в этногр. секции Ин-та, в гр. матер. произ-ва и назначили секретарём ред. справочника «Народы СССР». В нояб. 1933 перевели в отд. Сибири и Сев. Европы для науч. описания коллекций отд. В 1936 была направлена в Поволжье для изучения происхождения бесермян и их культуры. В 1946 в Ин-те этнографии АН СССР защитила канд. дисс. на тему: «Элементы одежды народностей Поволжья как материал для этногенеза». С 1955 работала в Ленинград. отд-нии



*Гаген-Торн
Нина Ивановна*

Ин-та этнографии им. Н.А. Миклухо-Маклая АН СССР. В 1958 участвовала в Ангарской эксп. Ин-та этнографии. В 1960 ушла на пенсию. После офиц. ухода на пенсию были написаны и опубликованы статьи об обрядовых полотенцах, о дерев. утвари и др.

Соч.: Женская одежда народов Поволжья. Чебоксары, 1960.



*Галанов
Владимир Кузьмич*

ГАЛАНОВ Владимир Кузьмич (21.9.1929, с. Сигаево, ныне Сарапульского р-на УР – 25.12.2011, г. Ижевск УР), гравёр-худ. по металлу, медальер. В 1944–46 работал гравёром на пр-тиях г. Ижевска: маш.-строит. з-де (1944–46), мотоз-де (1946–50). В 1949 окончил Ижевскую шк. руж. мастерства по спец-сти «гравёр», учился у Д.В. Ходырева и М.Х. Тутынина. В 1953–55 учился на ф-те худ. обр. металла МВХПУ им. С.Г. Строганова (закончил два курса). С 1956 – на Ижевском мех. з-де: гравёр (1956–73), гравёр-худ. 1-го кл. (1973–85, 1993–95), слесарь контрольно-измерит. приборов (1985–89). Преподавал черчение и рис. в одной из Ижевских ср. шк. (1964–65), был внештат. корр. газ. «Удмуртская правда», ред. цеховой газ. Внёс большой вклад в совершенствование способов худ. обр. металла. Разработал технику филигранной насечки для декор. худ. работ (1979). Одним из первых (наряду с А.С. Солониновым) использовал в оформлении ружей холодную эмаль, применявшуюся ранее только в медалях. Оформил охотн. ружья: ИЖ-54 (1958, рельеф. чеканка серебром, ГИМ); ИЖ-25 (1972), ИЖ-26 Е (1973, филигран. насечка золотом на боковинах «Фазаны»), ИЖ-26 Е-1с (№ КУ-058) – все в Нац. музее УР им. К. Герда. Внёс ряд рац. предложений, в т.ч.: полугорячие эмали для отделки ружей (1972); светильник мест. освещения для выполнения гравёр. работ (1972); приспособления для гравёр. работ (1974), визуал. наблюдения угла поворота отвёртки (1987). Как худ.-медальер выполнил медаль с портретом мин. обороны СССР

Д.Ф. Устинова в технике пирке (медаль подарена Д. Устинову), кубки. Занимался худ. резьбой по дереву (ложки охотн. ружей). Участник респ. (1982), всесоюз. (1987, ВДНХ СССР; серебр. медаль), междунар. (Монреаль, 1967) выст. Работы Г. хранятся в музее ИМЗ, УРМИИ, Оружейной палате Кремля, Гос. ист. музее. Чл. Всесоюз. об-ва изобретателей и рационализаторов, науч.-техн. об-ва СССР.

Лит.: Шумилов Е.Ф. Искусство ижевских оружейников. Ижевск, 1987.

ГАРИНСКАЯ КУЛЬТУРА, археол. культура позднего энеолита (2-я пол. 3 – 1-я пол. 2 тыс. до н.э.). Распространена в Прикамье, в пределах побережья р. Камы и устьевых частей её притоков. Открыта и изучалась О.Н. Бадером в 1940–50-е, позднее В.П. Денисовым, Р.С. Габяшевым, А.А. Выборновым и др. Наиб. важные пам. – Бор 1, Астраханцевское, Камский бор 2, Сауа 1. Гаринские посёлки состояли из 3–5 и более жилищ подквадрат. формы, соединён. друг с другом переходами. Среди находок – керамика с добавлением органич. примесей. Форма сосудов прямостенная, с округлыми, редко – плоскими днищами. Орнамент нанесён гребенчатыми и гладкими (без зубчиков) штампами; характерна т.н. «шагающая гребёнка». Камен. орудия изготавливались из отщепов, реже из ножевид. пластинок; широко использовался плитчатый кремь. Многочисленны наконечники стрел разных форм, скребки, ножи, скобели, проколки, шлифов. тёсла, долота. Найдены рыболовные грузила, молоты, фигурные кремни. Обнаружен. находки позволяют судить о быте и жизнедеят-сти людей, живших во времена Г.к. Гаринцы использовали медные изделия, преим. мелкие ножички, шилья, колечки, крючки и т.п. Основой х-ва было рыб-во и охота. Поддерживалась связь с нас. соседних р-нов.

Лит.: Крайнов Д.А., Наговицин Л.А. Энеолит центра Русской равнины и Приуралья // Эпоха бронзы лесной полосы СССР: Археология СССР. М., 1987; Наговицин Л.А. Гаринская культура. Удмуртская Республика. Энциклопедия. Ижевск, 2000. С. 265.

ГЕНИНГ Владимир Фёдорович (10.5.1924, с. Подсосново Алтайского кр. – 30.10.1993, Киев, Украина), археолог, д.и.н. (1974), проф., основатель Удм. археол. эксп., авт. концепции этногенеза удм. народа, создатель уральской (свердловской) шк. археологов. В 1952 окончил Перм-

*Генинг
Владимир Фёдорович*



ский гос. ун-т, ученик О.Н. Бадера. В 1954–59 возглавлял УАЭ УдНИИ и Респ. краевед. музея (ныне Нац. музей УР им. К. Герда), исследовал археол. пам. Удмуртии: могильники Чеганда 2, Ныргында 2, Мыдланьшай; город.

Чеганда 1, Зуево-Ключевские и др. Составил каталог археол. пам. Удмуртии (1958). В 1960–74 работал в Уральском гос. ун-те, возглавлял Уральскую археол. эксп., организовал вып. сер. «Вопросы археологии Урала» (1961). В 1974–93 – зам. дир. Ин-та археологии АН Украины, где организовал отд. теории и методики археологии (1978). Авт. более 200 науч. работ.

Соч.: Археологические памятники Удмуртии. Ижевск, 1958; Мыдланьшай – удмуртский могильник 8–9 вв. Свердловск, 1962. Вып. 3; Азелинская культура III–V вв. Ижевск, 1963; Мазунинская культура в Среднем Прикамье. Свердловск, 1967.

Лит.: Голдина Р.Д. Генинг Владимир Фёдорович. Удмуртская Республика: Культура и искусство. Энциклопедия. 2-е изд. испр. и доп. Ижевск, 2014.



*Георги
Иван Иванович*

ГЕОРГИ Иван Иванович (Иогани Готлиб) (31.12.1729, пр. Померания – 27.10.1802, С.-Петербург), этнограф, натуралист, академик Петерб. АН (1783). Участник акад. эксп., в составе к-рых в 1768 посетил ю.-в. регионы России, Алтай, Забайкалье, Урал и Поволжье. В 1772–73 исследовал оз. Байкал. Мат-лы путешествий легли



в основу тр. Г. о народах России «Описание всех в Российском государстве обитающих народов, также их житейских обрядов, вер, обыкновений, жилищ, одежд и прочих достопамятностей» (СПб., 1776–77). 1-я ч. кн. посв. «народам финского племени», к числу к-рых Г. отнёс и удмуртов, содержит сведения об этнонимах удмуртов, числ. и терр. их расселении, обществ. укладе; описаны свадеб., похорон. и др. обряды; впервые описан пантеон языч. божеств, выявлена их иерархия, требуемые ими жертвоприношения. Очерк сопровождается изображением удмуртки в традиц. costume.

Соч.: Описание всех в Российском государстве обитающих народов, также их житейских обрядов, вер, обыкновений, жилищ, одежд и прочих достопамятностей. Ч. 1–3. СПб., 1776–77.

Лит.: Токарев С.А. История русской этнографии. М., 1966; Владыкин В.Е., Христолюбова Л.С. История этнографии удмуртов. Ижевск, 1984; Гришкина М.В. Георги Иван Иванович. Удмуртская Республика: Культура и искусство. Энциклопедия. 2-е изд. испр. и доп. Ижевск, 2014.

«ГЕРБЕР» (от удм. геры бер – после плуга) (гужем юон, куарсур), лет. праздник, занимал важное место в системе удм. обрядового календаря. Название его варьировалось у разных гр. удм. нас.: Гырон быдтон (завершение пахоты), Гужем юон (летнее пиршество), Бусы вöсь (полевое моление), Бусы сюан (свадьба поля), Куарсур (праздник в честь зелени), позднее Петрол (Петров день). Проводили его после завершения весен. полевых работ перед началом сенокоса в период лет. солнцестояния, в сер. июня – сер. июля (иногда – в нач. авг.). Позднее его проведение нередко было приурочено ко дню памяти святых апостолов Петра и Павла. Праздник продолжается от нескольких дней до недели. В этот период проводились моления последовательно в сем. куале патронимической (родовой) или общедерев. великой куале, на окружном или терр. капище. К поздним вариациям относится приглашение священников и освещение полей иконой и окропление святой водой. Совершались гостевания, игрища и гуляния молодёжи, спорт. состязания. Сакральным содержанием праздника являлось молитвен. обращение к языч. божествам, освя-

Удмуртский национальный праздник «Гербер» в разных районах Удмуртской Республики. Фото Ковычева В.В.



Выступление Удмуртского государственного театра фольклорной песни и танца «Айкай» на празднике «Гербер» в Алнашском районе. Фото Ковычева В.В.

щение ритуальной каши и совместная трапеза. Моления были направлены к небесному боже-ству Инмару (в поздней версии сливается с Иису-сом Христом), боже-ству погоды и атмосферных явлений Куазю, боже-ству плодородия Кылдыси-ну, семейно-родовым покровителям (хранителю счастья семьи и рода Воршуду, боже-ству родовой терр. Мудору) и умершим предкам с благодар-ностью за успешное проведение сева и с прось-бой обеспечить хороший урожай, благоденствие и здоровье всем чл. коллектива. Праздник выпол-нял медиаторные (взаимодействие между миром людей и миром боже-ства и умерших предков), консолидацион. (гостевание родств. коллектива на уровне патронимий, общины) и коммуника-тивные функции. Это событие в обществ. жизни содействовало обмену информацией, выработ-ке общих представлений, идей, интересов, на-строений, чувств, установок. В основе праздни-ка лежали религиозные мотивы. В сов. период (1930-е – вторая пол. XX в.) праздник «Гербер» выполнял производств. (хоз.), объединительные и развлекательные (досуговые) функции. Офиц.

часть содержала информацию о достижениях пр-тия, награждения передовиков произ-ва – механизаторов, животноводов, полеводов. Затем концерт. Традиц. элементы включали заклание бычка или овцы, подготовку каши с мясом в кот-лах на открытом очаге и совместную трапезу на местах, издавна предназначенных для проведе-ния Гербера/Гырон быдтона. Проводились сим-вол. обряды в форме игровой свадьбы, заключа-вшей в себе идею плодородия; купание молодух (сялтым); спорт. состязания и гуляния молодёжи. Праздник носил светский характер.

В кон. 1980-х – нач. 1990-х на фоне возрастания интереса к истории, яз. и культуре своего народа была возрождена традиция проведения район. и респ. праздников Гербер/Гырон быдтон, посв. завершению посевной и нач. сенокоса. В 1992 Мин. культуры УР был возобновлен респ. «Гер-бер» на терр. Алнашского р-на. С 1998 респ. удм. праздник «Гырон быдтон» – в Татарстане, с 2008 праздник «Элен Вось» («Мировое моление») – в Башкортостане, с 2012 – праздник «Межа» в Ки-ров. обл., с 2014 – област. фестиваль удм. культуры «Гербер» в Томской обл. (с. Ниж. Тига Чаинского р-на). Общегор. «Гербер» начали отмечать в Ижев-ске, столице УР, с 1999, в Москве – с 2015, в С.-Пе-тербурге – с 2018, проводятся в форме фестивалей удм. культуры.

Место проведения респ. «Гербера» в Удмуртии варьируется: каждый год его проводят в новом р-не. Цель мероприятия – сохранение и разви-тие традиц. духовных ценностей удм. народа, популяризация нац. худ. культуры, приобщение молодёжи к истокам нац. ист. и духовности, укрепление межкульт. и межрайон. связей с удм. диаспорами. Структура включает встречу го-стей, офиц. приветствия, награждения передо-виков с.-х. произ-ва, общественности, трапезу с мясной кашей, гостевание отд. земляческими или родств. гр., познават. выст. (образцы зерно-вых культур, выст. продажа книг и открыток), концерты проф. и самодеят. коллективов, разл. конкурсы. Зрелищность и веселье праздника бы-вают обусловлены спорт. мероприятиями, кон-ными скачками, стрельбой из лука. Программа «Гербера – 2017» включала выст. лошадей зна-менитой породы «Вятка», с.-хоз. техники (Андан вальёс «железные кони»). Праздники стали более интересными в связи с участием Центров и Домов ремёсел во гл. с НЦДПИиР. На каждом мероприятии эти учреждения культуры создава-ли «Город мастеров» или площадку «Киужья аз-

бар» («Подворье рукоделий»), где можно приобрести самобытные высокохуд., этн. узнаваемые изделия ДПИ, уник. образцы одежды, украшений, бытовой утвари, керамики, нар. игрушки, ювелирных изделий и др. В программе праздника: мастер-кл. по ткач-ву, изготовлению керам. изделий, нар. игрушки, худ. резьбы и росписи по дереву, плетению из лозы и лыка, обучению игре на свистке-свирели, удм. танцам и т.д. Устанавливается древний удм. удар. INSTR-T тангыра, с помощью к-рого предки удмуртов передавали сигналы друг другу на дальние расстояния. Праздник «Гербер» получил большое обществ. звучание: собирает удмуртов и представителей др. народов, проживающих в Удмуртии, в близлежащих (Респ. Татарстан, Башкортостан, Марий Эл, Кировской обл., Пермского кр.) и отдалён. регионов (Тюменская, Томская обл., Пермского кр., Москвы, С.-Петербурга), а также гостей из заруб. стран. Удм. праздник «Гербер» отмечен нац. пр. по туризму в номинации «Лучшее этно-событие и про-

Семья на празднике «Гербер» в Алнашском районе.
Фото Ковычева В.В.



мысли» и занял 3-е место на окружном этапе конкурса «Russian Event Awards» (г. Ульяновск, 2016).

Лит.: Шутова Н.И. Современный удмуртский праздник Гербер: содержание, характер, функции // Acta Universitatis Tallinnensis. Humaniora. Современная удмуртская культура. Таллинн: Изд-во Таллин. ун-та, 2020. Т. 1. С. 104–155; Siikala A.-L. & Ulyashev O. Hidden Rituals and Rublic Performances. Traditions and Belonging among the Post-Soviet Khanty, Komi and Udmurts. Helsinki: Finnish Literature Society, 2011.

Н.И. Шутова.



Герд Кузубай

ГЕРД КУЗУБАЙ [(псевд., наст. ф.и.о. Чайников Кузьма Павлович) (2(14).1.1898, д. Б. Докъя Малмыжского у. Вятской губ., ныне Вавожского р-на УР – 1.11.1937, Соловки, урочище Сандормох Карельской АССР, ныне Респ. Карелия)], удм. поэт, прозаик, драматург, критик, лингвист, фольклорист, этнограф, педагог, музыковед, науч. и обществ. деят. В 1920 псевд. Кузубай Герд стал его офиц. фамилией. Окончил Кукарскую (ныне г. Советск Кировской обл.) учит. семинарию (1916). В 1916–18 – зав. Большеучинской двухклас. шк., в 1918–20 – зав. удм. отд. Малмыжского уоно. Организовал в уезде удм. шк. Новомуланский пед. тех-м (1919). В 1920 – зав. издат. отд. Удм. комиссариата (г. Сарапул), с авг. 1921 – зав. дошкольного подотд. Удм. облоно. Организовал первый детдом, дет. журн. «Муш» (1920). В 1925–26 – дир. Ижевского обл. музея мест. кр. (ныне Нац. музей УР им. К. Герда). Участвовал в создании газ. «Дась лу!» (1930). В 1922–25 учился в Высшем лит.-худ. ин-те им. В.Я. Брюсова в Москве, в 1926–29 – в аспирантуре Ин-та народов Востока РАНИОН, специализировался в обл. фольклористики и этнографии. Окончил в зв. доц., в дек. 1929 был принят в докторантуру АН СССР.

В 1930 отозван в Ижевск, в 1930–32 преподавал в облсовпартшк. В годы учёбы в Москве активно участвовал в лит. жизни столицы, встречался с А.В. Луначарским, Д.Ф. Фурмановым, С.А. Есениным, В.В. Маяковским, Н. Хикметом, А. Барбюсом. Входил в состав орг. тройки нац. секции лит. об-ния «Кузница», был сотр. Музея народоведения в Москве, читал курс лекций по этнографии в Петрозаводском ун-те. В 1932 был арестован и обвинён в бурж. национализме и орг-ции шпион. контррев. повстанческо-террорист. союза («Дело «СОФИН»). В 1934 осуждён и сослан на Соловецкие о-ва. Расстрелян в 1937. Реабилитирован 23 апр. 1958. Написал св. 100 ст. и науч. работ по проблемам фольклористики, литературоведения, лингвистики, этнографии и педагогике. В аспирантуре подготовил 2 дисс.: «Удмуртская загадка» (по фольклору) и «Родильные обряды и восточнофинская колыбель» (по этнографии), обе не сохранились. Не сохранились также работы «Удмуртский орнамент», «Удмуртские танцы», «Мальжские песни», «Алнашские песни», роман «По жизни» и др. Поэт. и науч. тр. Г. получили высокую оценку рос. и заруб. писателей и учёных, среди них: А.М. Горький, К.И. Чуковский, С.П. Бородин, акад. Ю.М. Соколов и В.А. Куфтин, проф. Д.В. Бубрих, В.И. Лыткин, Я.Т. Худяков; Б. Мункачи, А. Бан, П. Домокош, А. Гидаш (Венгрия); Ю. Марк (Эстония); Ю. Вихманн, С. Халтсонен, Я. Калима (Финляндия); Ж.-Л. Моро (Франция); Д. Дечи (Германия); Д. Коутс (Великобритания). В д. Гурезь-Пудга Вавожского р-на открыт Дом-музей Г. (1998). Имя К.Г. присвоено Нац. музею УР (2000), перед зданием установлен пам. (2005, скульп. А.Е. Аникин). Мемориал. доска Г. установлена на здании НЦДПИИР в г. Ижевске.

Соч.: Дас ар. Ижевск, 1931; Лирика. Ижевск, 1965; Туриос. Ижевск. 1970; В полёте к солнцу. Ижевск, 1989; Арлэн дыръёсыз. Ижевск, 1993; Кузебай Герд. Люкам сочинениос. Куать томен = Собр. соч. в 6 т. Ижевск, 2001–2002, 2004–2005.

Лит.: Ермаков Ф.К. Кузебай Герд. Жизнь и творчество. Ижевск, 1996; Кузебай Герд: Библиогр. указ. Ижевск, 1997; К изучению жизни и творчества Кузебая Герда: Кузебай Герд и финно-угорский мир. Ижевск, 2003; Ермаков Ф.К. Герд Кузебай. Удмуртская Республика: Культура и искусство. Энциклопедия. Ижевск, 2014. С. 129–130.

ГИЛЬМАНОВА Оксана Валерьевна (р. 4.1.1978, г. Сарапул УАССР), психолог, учитель нач. кл., арт-терапевт, мастер по нар. игрушке. Чл. ТСХР



Гильманова Оксана Валерьевна

(с 2018). Окончила Сарапульский пед. колледж по спец-сти «Учитель начальных классов с углублённой психологической подготовкой» (1999), ф-т психологии и педагогики УдГУ по спец-сти «Педагог-психолог» (2004), Ин-т практ. психологии «ИМАТОН» (С.-Петербург) по спец-сти «Арт-терапевт» (2021). В 1999–2002 – психолог Центра соц. помощи детям, молодёжи и молодым семьям г. Сарапула. Являлась куратором гор. волонтерской пл. в респ. программе «Подари себе жизнь». Проводила психол. практикумы для подростков гор. шк. по первичной профилактике наркомании и алкоголизма, организовала гор. волонтерский отряд подростков для создания и реализации респ. и гор. соц. проектов в целях пропаганды ЗОЖ и первичной профилактики наркомании, алкоголизма и СПИДа. Участвовала с командой волонтеров в благотворительном проекте по ремонту Гор. дет. б-цы в г. Екатеринбург. В 2000–02 – шк. психолог СОШ № 14, г. Сарапула. С 2009 по 2012 изучала особенности традиц. куклы на семинарах Н.В. Осиповой (г. Вятские поляны, г. Киров) и в сообществе «Веджена» (Москва). С 2012 – вед. специалист МБУ ЦБС библи. фил. (б./ф.) им. Л.Н. Толстого г. Ижевска. Изучает традиц. кукол регионов России и Удмуртии. Учителями считает: А. Зайцеву (Москва), М.А. Мишину (С.-Петербург), М. Дмитриеву (г. Спасский Посад), С. Побегайло (г. Челябинск), С.Ф. Богданову (г. Вел. Новгород), О. Бочарову (г. Ниж. Новгород). Г. обучает детей и женщин изготовлению рус. традиц. кукол. Изготавливает автор. кукол, отражающих чел. характеры. Организует и проводит респ. и гор. мастер-кл. для детей, подростков, взрос-



Текстильные куклы «Матвеевна», «Мария и Иосиф», «Зиновий Сергеевич и Капиталина Андреевна», Гильманова О.В.

лых, для детей и подростков из СИЗО г. Ижевска. Организует выст. пространство б-ки, включая кукольную выст. «Светёлка». Организовала студию нар. игрушки «Марья-искусница» для детей и подростков на базе б/ф. им. Л. Толстого (2012–21), работает по автор. программе, основанной на системе этногр. сборов по кукле Вятской губ. и пед. взглядов Осиповой Н.В. Создает и показывает кукольные спектакли «Аленький цветочек» и «Теремок» с детьми студии. Обучала детей и родителей фольк. коллектива «Ленок» ДШИ № 2 г. Ижевска изготовлению кукол для создания проекта «Кукольная свадьба» (2016–17). Создала кукол для спектакля «Вифлеем Кизили» (2016–17) в совместном проекте с православным театром «Страннио», худ. театроведом И.П. Уваровой и реж. О.Я. Александровой (Москва). Приняла участие в орг-ции I Всерос. фестиваля нар. игрушки в УдГУ (г. Ижевск, 2017). Изготовила кукол для спектакля «Рождественский вертеп» для кукольного театра «Огниво» (г. Мытищи, 2020). С 2012 – вед. этноклуба «Веджена» (Москва). В 1999–2002 – куратор. гор. пл. в обществ. респ. проекте «Подари себе жизнь» в сотрудничестве с Гос. комитетом по делам молодёжи, адм-цией г. Сарапула, отд. соц. защиты и др. С 2020 сотрудничает с многофункц. культ. Центром сообще-

ства Sep Community (д. Сеп Игринского р-на). Организует, разрабатывает и проводит автор. кукольные обучающие и терапевт. программы для женщин. Участвовала в науч. конф. в рамках фестиваля «Окно в небо» (с. Завьялово, 2021). Провела мастер-кл. в «кампусе ТАУ» в смене для детей фольклористов (г. Ижевск, 2022). Участница гор., респ., межрегион. и всерос. выст., фестивалей, конкурсов нар. игрушки: Междунар. фестиваля-конкурса рус. культуры «Корнями в России» (г. Йошкар-Ола, 2012, диплом), респ. семинара для библиотекарей, преп. музыки, ИЗО, МХК, учителей-словесников и уч-ся на базе б./ф. им. Л.Н. Толстого (г. Ижевск, 2012), II Респ. фестиваля-конкурса рус. нац. и этн. костюма «Во всех ты, душечка, нарядах хороша» (с. Сигаево Сарапульского р-на, 2013), проф. конкурса «Библиоинновация – 2013». (г. Ижевск), фестиваля нац. традиций «Удаль молодецкая» (г. Александров, 2014, диплом), гор. выст. «Кукла на счастье» МАУК ВЦ «Галерея» (г. Ижевск, 2015), Регион. муз. фестиваля «Бабушкина дача» (2015–18), I Всерос. фестиваля «Университет народной игрушки» (г. Ижевск, 2017). Участница респ. курсов повышения квалификации учителей ИЗО и МХК

Композиция кукольная «Деревенка». Ткань, вышивка, Гильманова О.В. Фото Ковычева В.В.



«Преподавание курса «Искусство» в свете требований ФГОС» (г. Ижевск, 2017), респ. фестиваля-конкурса вертепных театров и театрализованных колядок «Рождественская звезда» (г. Ижевск, 2018, диплом «Лучший мастер по куклам»), I Открытого гор. семинара-практикума «Рукотворная игрушка в народных традициях Удмуртии» (г. Сарапул, 2018), Всерос. фестиваля «Эктоника» (СК «Чекерил» Завьяловского р-на, 2021), Всерос. фестиваля «Окно в небо» (с. Завьялово, 2021), Всерос. выст. «Плюшевое сердце 7» ВЦ «Галерея» (г. Ижевск, 2022, диплом победителя). Отмечена Сертификатом обладателя почёт. знака «Библио-услуги» за проект «Игрушка в культуре России» (2013). Ученики кукольной студии Г. «Марья-искусница» продолжают традиции мастера, среди них участница выст. «Устоичи-Мастер» УдГУ и дипломат II ст. XII Респ. выст. (конкурса) ДПИ «Рукотворные чудеса» в номинации «Кукла в народном костюме» Д. Зубкова. Награждена Почёт. грамотой Об-ва рус. культуры УР (2016, 2017).

Лит.: Психологическая ценность народной игрушки в современном мире // Игры и игрушки в культурно-историческом контексте и в современной действительности. Мат-лы X Междунар. фестиваля-конкурса «Окно в небо» им. Д.К. Зеленина / с. Завьялово, 2021.

ГЛАВАТСКИХ Валерий Изосимович, см. *Кезский район*.

ГЛАВАТСКИХ Григорий Михайлович, см. *Кезский район*.

ГЛАВАТСКИХ Евгений Владимирович, см. *Алнашский район*.

ГЛАВАТСКИХ Зоя Валерьяновна, см. *г. Глазов*.

ГЛАВАТСКИХ Светлана Витальевна, см. *Кезский район*.

ГЛАЗОВСКИЙ ЦЕНТР РЕМЁСЕЛ, см. *г. Глазов*, отдел декоративно-прикладного искусства Глазовского краеведческого музея.

ГОЛДИНА Римма Дмитриевна (р. 10.11.1941, с. Большая Сосновка Пермской обл.), археолог, д.и.н. (1990), проф. (1991). Засл. деят. науки УР (1991). Засл. работник высшей шк. РФ (2002). Окончила Уральский гос. ун-т (1963). С 1972 работала в УдГУ: ст. преп., доц., декан ист. ф-та, зав. каф. археологии и истории первобыт. об-ва, с 1992 – дир. Ин-та истории и культуры народов Приуралья. Под рук-вом Камско-Вятской археол. эксп., одной из крупнейших на Урале, к-рую с 1973 возглавляла Г., открыто более 1000 древних



Голдина Римма Дмитриевна

пам., раскопано св. 300 поселений и могильников разл. эпох, накоплен уник. мат-л по истории древних удмуртов, коми-пермяков, марийцев и др. народов Приуралья. На мат-лах

эксп. в УдГУ созданы учеб.-науч. музей по древней истории Приуралья (1980), проблемная лаб. по изучению истории и культуры фин.-угор. народов Приуралья. Основатель науч. шк. археологов Удмуртии. Авт. св. 300 науч. работ, в т.ч. 15 монографий. Возглавляла дисс. совет по защите доктор. дисс. по истории, археологии и этнографии при УдГУ (с 2001). Чл. Уральской археол. координац. комиссии. Лауреат Гос. пр. УР (2001). Почёт. гражданин УР (2021).

Соч.: Могильники VII–IX вв. на Верхней Каме. Свердловск, 1970; Ломоватовская культура в Верхнем Прикамье. Иркутск, 1985; Силуэты растаявших веков. Ижевск, 1996.

ГОЛДОБИН Михаил Сергеевич (р. 1924, д. Б. Головниха Чагинского р-на Пермская обл., ныне кр.), мастер по худ. обработке бересты (г. Воткинск). В годы Вел. Отеч. войны 1941–1945 работал на Воткинском машиностроит. з-де: токарем-расточником; худ.-оформителем, фотографом. Берестой начал заниматься в 1939, будучи ещё школьником, когда пас жеребят, обучался у пастуха. Занятия худ. обработкой бересты возобновил в 1984. С 1994 сотрудничал с НЦДПИиР г. Ижевска. В 1984–2004 представлял изделия из бересты в выст. зале СХ УР. Участник I и всех последующих респ. выст. ДПИ. Дипломант III Всерос. фестиваля нар. творчества «Салют Победы» (г. Екатеринбург, 2004).

Лит.: Куликов К.И. Возрождённая древность. Народное декоративно-прикладное искусство Удмуртии. Ижевск, 2005.

ГОЛОВИЗНИН Максим Анатольевич, см. *Якшур-Бодьинский район*.

ГОЛОВИЗНИНА Татьяна Владимировна (р. 18.3.1973, с. В.Марково Усть-Кутского р-на Иркутской обл.), мастер худ. росписи по дереву. Окончила

Головизнина
Татьяна Владимировна

УдГУ (1988). В 2002–04 и 2013–16 работала вед. методистом отд. худ. обработки дерева НЦДПИИР. Расписью начала заниматься в студ. годы у преп. Н.В. Постниковой. Расписывает куклы в удм. нац. костюмах, проводит мастер-кл. по худ. росписи. Работы Г. отличаются высокохуд. исполнением. Изучены, прописаны и стилизованы костюмные комплексы удм. и бесермян. женщин. Её автор. работы узнаваемы, находятся в частных коллекциях и респ. фонде изделий ДПИ. Участник респ. и всерос. выст.: «Мир удмуртской женщины» (г. Ижевск, 2004, 2014), «Выставка НЦДПИИР» (г. Ижевск, 2014), «Тайна удмуртского узора» (г. Ижевск, 2015), «Ладья. Зимняя сказка» (Москва, 2015), Всерос. конкурса «Русь мастеровая» (Москва, 2015, спец. диплом), выст. «Традиции и современность», посв. 25-летию НЦДПИИР (г. Ижевск, 2016) и др.

Лит.: Никитина Е. Эктйсь пу мунё // Удмурт дунне. 2020. № 44. 12 нояб. С. 16.

Е.В. Байкова.



Горбатов
Павел Васильевич

ГОЛУБЕВА Ксения Александровна, см. Игринский район.
ГОНЧАРЕНКО Елена Алексеевна, см. г. Сарапул.

ГОРБАТКОВ Павел Васильевич (р. 13.5.1950, г. Ижевск УАССР), худ., чл. СХ РФ (2000).

Окончил худ.-граф. ф-т УГПИ (1972). В 1975–80 работал в худ. студии шк. иск. г. Чайковского, в 1983–97 – дир. ДШИ № 10 г. Ижевска. С 1999 преподаёт в Ин-те иск. и дизайна УдГУ, доц. каф. живописи, доц. каф. ДПИ и нар. промыслов. Внёс замет. вклад в развитие проф. живописи Удмуртии. Работает в жанрах портрета, пейзажа, натюрморта. Авт. архит. проекта и соавт. живописного исполнения гл. иконостаса храма Блаженной Христа ради Ксении Петербуржской в г. Сарапуле. Авт. метод. разработок по композиции, живописи и рис. С 1995 участник рос. и междунар. пленэров. Участник респ., зонал. выст. «Большая Волга» (1998, 2003, 2004, 2011), рос. (2002, 2004, 2006), выст. худ. ПФО «Большая Волга в Москве» (ЦДХ, Москва, 2009), межрегион. худ. выст. «Прикамье» (г. Набережные Челны,

Куклы. Роспись по дереву. Головизнина Т.В.



2011), всерос. худ. выст. «Россия – Родина моя» (г. Саранск, 2012), междунар. (2003, 2005) выст. Перс. выст.: Ижевск (2005), Сарапул (2006); Бад-Бевензен (Германия, 1995), Уэст-Джордан (США, 2004), Солт-Лейк-Сити (США, 2005). Работы Г. находятся в Мин-ве культуры УР, музеях и частных коллекциях России, Германии, Швеции, Франции, США. Чл. Междунар. ассоциации изобразит. иск. ЮНЕСКО. Дипломант I Всерос. практ. симпозиума по совр. иск., посв. 175-летию И.И. Шишкина и 1000-летию г. Елабуги (2006, 3-е место). XI Всерос. худ. выст. «Россия» (Москва, ЦДХ, 2009).

ГОРБУШИНА Светлана Вениаминовна,
см. Увинский район.

ГОСУДАРСТВЕННАЯ СИМВОЛИКА УДМУРТСКОЙ РЕСПУБЛИКИ В ПРЕДМЕТАХ ДЕКОРАТИВНО-ПРИКЛАДНОГО ИСКУССТВА. Нар. орнамент, этн. символика, образы и сюжеты традиц, мифологии включены в геральдику адм. единиц (сел. р-ны, пос., города) и гос. символов Удмуртии. В свою очередь гос. символика – изображение герба и флага республики – встречается в сувенирах и предметах ДПИ, преимущественно представительского и выст. характера, в предметах интерьера офиц. учреждений. В основе герба и флага УР мифол. представление удмуртов о трёхчастной модели мира, включавшей верх., ср. и ниж. миры. Каждый ярус мироздания рассматривался в рамках цветовой символики.

В герб и флаг включены и образы восьмиконечной звезды и женщины-лебедя.

Гос. флаг УР представляет собой прямоугольное трёхцветное полотнище с эмблемой, состоящее из вертик. равновеликих по ширине полос чёрного, белого и красного цвета (Авт. флага – Ю. Лобанов. Дата принятия: 3.12.1993). В центре белой полосы изображён восьмиконечный солярный знак красного цвета. В Гос. флаге УР: чёрный цвет является символом земли и стабильности; красный – цветом солнца и символом жизни; белый – символом космоса и чистоты нравств. устоев.

Знак «узор-луна» или «шудо кизили» (счастливая звезда) в центре композиции герба и флага. Представленная в геральдике восьмиконечная звезда толзэ / толзэ, толзэ пужы «узор-луна», «лунарный знак», «шунды пужы», является популярным в фин.-угор. культуре символом, важный элемент в жен. свадеб. нагрудниках кабачи сев. удмуртов, имеет защитные функции. Узор также встречается в текстиле, полотенцах, декоре ска-тертей и традиц. ковров.

Герб Удмуртии включает изображение чел.-лебедя, чел.-птицы – почитаемый и распротр. образ в мифологии удмуртов. Богатырь Донды превращается в белого лебедя. Удмурты в одной из локальных традиций совершали моление, выпуская на воду белых лебедей, олицетворяющих традиц. божеств. По мнению авт. герба, древний образ в обрамлении раскрытых белоснежных крыльев воплощает мечты о свободе, стремлении к полету, чистоту помыслов.

*Шкатулка, «КАМАРТ».
Фото Поповой Е.В.*



*Значок «Удмуртия». Волков В.М., Зорин П.М.
Глазовский Центр ремёсел. Фото Поповой Е.В.*



Изображение трёхцветного флага с восьмиконечной звездой, герб республики и стилизованный образ лебедя-чел., лебедя-женщины с герба встречаются в предметах ДПИ, и сувенирах преимущественно презентац. и офиц. характера.

Ист.: Кучыран Юри (Юрий Николаевич Лобанов). Национальные элементы в геральдике (из опыта герботворчества в Удмуртии). Режим доступа: <http://www.suri.ee/etnofutu/3/doc/lobanov.html>).

Е.В. Попова.

ГРАВИРОВАНИЕ ПО МЕТАЛЛУ. Одна из технологич. худ. обработки металла резцовыми инструментами. Украшать личное оружие этим способом давно стало традицией. Гравёр, наносящий узор и охотничьи сюжеты на ружьё, облагораживает его, воздействует на эстет. чувства чел., формирует его вкус. Одним из привлекательных, но трудных видов гравёрных работ, является худ., отделка охотничьих ружей цв. металлами /всечка/. Процесс заключается в том, что после гравирования рис. на изделии всем канавкам гравированного рис. придают конфигурацию «ласточкиного хвоста». Проволока цв. металла нужного диаметра вчеканивается, избегая повреждений параллельных канавок. Лишний цв. металл и выпуклости сошкуриваются и полируются. Худ. оформление ружей цв. металлами давно известно за границей и у нас, такие ружья дорогие и редкие, т.к. процесс всечки требует от гравёра большого мастерства. Чем сложнее рис., тем дольше подготовка.

Одним из любимых мотивов ижевских худ.-гравёров является сюжет, изображающий вечернюю зорьку. Закат на коробке ружья переливается разнообразными цветами, как на живописном полотне. Сложна в исполнении техника насечки металла (декор. элементы из драг. металла возвышаются над плоскостью деталей ружья). Характерной особенностью оформления ижевских ружей является создание орнаментально-сюжетных композиций.

Виртуозное комбинирование гравёрных техник, включающих использование линейной и плоскостной всечки-насечки драг. металлов и их сплавов, грамотное использование покрытий позволяет достичь выразительности. Суть инкрустации в способе закрепления на поверхности металла разноцв. нитей или кусочков драг. металла, создающих после полировки переходы цвета. Гравировка «мороз» – уник. техника, не имеющая

аналогов в мире. Изображение на поверхности металла создаёт голограф. эффект мерцающей изморози; достигается он работой спец. инструментами для гравирования на металле – матуарами. С целью усиления эффекта поверхность металла хромируют. Новое звучание технике придаёт сочетание её с орнаментальными элементами, выполненными насечкой золота и серебра.

Обронная и рельефная гравировка представляет собой технику с выбран. углублён. фоном и объёмной обработкой изобразит. элементов. Такое оформление дорогого и подарочного оружия существует и на др. з-дах, но при сходности технол. приёмов у каждой гравёрной шк. есть свои стилиевые особенности. Они проявляются в построении орнаментов, комбинации его с сюжетными композициями, передаче формы, фактуры, объёма декор. изображений. У ижевских мастеров преобладает сюжетная линия. Основным принципом остается отражение естеств. красоты природы. Охотничьи сюжеты на ружьях жизненны и достоверны, худ. достоинства сюжетных композиций подчёркивает орнамент.

Лит.: Шумилов Е.Ф. Искусство ижевских оружейников. Гравёры-оружейники, литейщики, ювелиры и медальеры XVIII–XX веков. Ижевск: Удмуртия, 1987; Ломаева Л., Драгунов М. Лирика души и конструктивизм мышления // Калашников. 2007. № 11. С. 42–46; Ломаева Л., Драгунов М. Неподражаемый // там же. 2008. № 3. С. 18–21.

ГРАВИРОВКА «МОРОЗ», условное название метода худ. обработки металла. Разработана ижевским гравёром Л.М. Васевым в 1957, широко распространена им через Шк. руж. мастерства Ижевского мех. з-да (см. *Школа ружейного мастерства* им. Л. Васева). Своим названием метод обязан внеш. виду рис., к-рый появился в результате поиска худ. решения декор. узора. Предложенный способ гравирования даёт эффект заполнения плоскости переливающимся растит. орнаментом, напоминающим узор инея. В качестве мат-лов используется хромированная сталь, золото и серебро. Несмотря на трудоёмкость оформления этот метод гравирования нашёл применение в украшении охотничьего оружия. Самим Л. Васевым при жизни в подобной технике было оформлено всего два ружья ИЖ-54 и ещё три – его учениками. Первым, кто использовал технику «мороз» по инкрустированному серебру, был ижевский оружейник В.М. Белобородов.

Лит.: Шумилов Е.Ф. Искусство ижевских оружейников. Граверы-оружейники, литейщики, ювелиры и медальеры XVIII–XX веков. Ижевск: Удмуртия, 1987; Ломаева Л., Драгунов М. Лирика души и конструктивизм мышления // Калашников. 2007. № 11. С. 42–46; Ломаева Л., Драгунов М. Неподражаемый // Калашников. 2008. № 3. С. 18–21.

ГРЕБЕНЩИКОВ Илья Викторович, см. Воткинский район.

ГРИВНЫ ГЛАЗОВСКОГО ТИПА, массив. шейные украшения из серебр. или бронз. дрота, покрытые по поверхности косой нарезкой в виде спирали. Один конец завершается многогран. головкой, др. – петлёй для застёгивания. Были не только украшением, но и показателем соц. статуса владельца. Были широко распространены в IX–X вв. в лес. полосе Вост. Европы от Швеции и Финляндии до Урала. Своё назв. получили в нач. XX в. по многочисл. находкам на терр. быв. Глазовского у. Вятской губ. Особенно мн. Г.г.т. найдено в окрестностях д. Лудошур и М. Лудошур, где расположены город. IX–XIII вв. М. и Б. Сепычкар.



Шейная гривна глазовского типа. Цветной металл. Варшавский могильник V – 1-й пол. X в. н.э., погребение 209. Раскопки В.А. Семенова. 1973 г. Фото Смирновой С.Д.

В последние годы 13 серебр. Г.г.т. весом ок. 2 кг найдены при раскопках город. Гурьякар.

Лит.: Смирнов А.П. Очерки древней и средневековой истории народов Среднего Поволжья и Прикамья // МИА. 1952. Вып. 28; Иванова М.Г. Чепецкие древности. Устинов, 1985.

М.Г. Иванова.

ГРИГОРОВ Сергей Анатольевич, см. Юкаменский район.

ГРИГОРЬЕВ Дмитрий Карпович, см. Алнашский район.

ГРЯЗЕВА Дина Маулютдиновна, см. Юкаменский район.

ГУЛЯЩИХ Сергей Геннадьевич, см. Вавожский район.

ГУРЬЯКАР (с удм. – город богатыря Гурья), город. сев. удмуртов IX–XIII вв., расположено у д. Гордино Балезинского р-на УР на прав. берегу Чепцы. Археол. пам. респ. значения. Занимает мыс выс. 24 м, укреплен тремя линиями валов, пл. 12 тыс. кв. м. Известен с кон. XIX в. В 1979 М.Г. Ивановой проводились раскопки на мысовой части Г. На пл. 288 кв. м изучены остатки 5 жилищ, очаги, получена большая коллекция разнообраз. инвентаря, относящегося к чепецкой культуре. Предполагается, что жители Г. занимались земледелием, жив-вом, были развиты кузнечное дело, литейное и косторез. ремёсла, культ. и торговые связи с Волжской Булгарией.

Лит.: Первухин Н.Г. Опыт археологического изучения Глазовского уезда Вятской губернии // МАВГР. М., 1896. Вып. 2; Иванова М.Г. Городище Гурьякар. Результаты исследований 1979 г. // Средневековые памятники бассейна реки Чепцы. Ижевск, 1982.

М.Г. Иванова.

ГУСЕВ Сергей Васильевич, см. Воткинский район.

ГУЩИНА Лариса Васильевна, см. Шарканский район.





*Данилов
Пётр Павлович*



ДАНИЛОВ Пётр Павлович (р. 26.3.1962, д. Кушкет Балтасинского р-на Тат. АССР, ныне Респ. Татарстан), засл. деят. иск. УР (2000). Окончил Дебёсское пед. уч-ще (1981), худ. граф. ф-т УдГУ (1986). В 1986–94 – учитель изобразит. иск., черчения Юбилейной ср. шк. Завьяловского р-на. В 1994–2002 – арт.-вокалист, худ.-постановщик, в 2002–14 – дир. Удм. гос. театра фольк. песни «Айкай». В 2014–18 – зам. мин. культуры УР. С 2018 – по н.в. дир., худ.-постановщик Удм. гос. театра фольк. песни и танца «Айкай». Д. впервые представил на проф. сцене всё регион. многообразие удм. нац. костюмного комплекса. Все костюм. коллекции в театре созданы под его рук-вом. Идеальный лидер, опытный организатор твор. процесса, худ.-исследователь широких твор. интересов, Пётр Павлович связал свою

судьбу с «Айкаем» более четверти века назад, что в конечном итоге предопределило вектор твор. пути театра, его становление и расцвет. Лауреат Гос. пр. УР (2003), Всеудм. нац. пр. им. К. Герда,



*Праздничные южноудмуртские
женские костюмные комплексы*

*Бавлинский девичий праздничный костюмный комплекс.
Женский костюмный комплекс закамских удмуртов*





Праздничный верхнечепецкий костюмный комплекс



Праздничные женский и мужской костюмные комплексы шошминских удмуртов



Свадебный костюмный комплекс завятских удмуртов



Шошминский мужской костюмный комплекс.

Косинский девичий костюм.

Праздничный южноудмуртский женский костюмный комплекс

междунар. фолькл. фестивалей. Чл. Междунар. Консультативного комитета фин.-угор. народов (2011–14), чл. Обществ. палаты г. Ижевска (2019–21). Избирался депутатом Сов. депутатов МО «Завьяловский район» (2011–12), депутатом Гос. Совета УР (2012–14).

А.П. Сидорова.

ДАНИЛОВА Марина Викентьевна, см. *Ярский район.*

ДАРАЛИ Лели (Петрова Елена Владимировна) (р. 15.8.1987, г. Ижевск УАССР), модельер, писательница, блогер. Дочь удм. поэтессы Татьяны Черновой, внучка удм. дет. поэтессы Лидии Черновой. Окончила фин.-угор. отд-ние филол. ф-та УдГУ (2009). В 2007 в течение семестра занималась в Ун-те им. Лóранда Э́твёша (Будапешт). В 2010 продолжила учёбу на переводчика с венг. яз. в Ин-те им. Балинта Балашши (Будапешт). С 2010 работала в Удм. гос. филармонии как реж. и сценарист театра эстрадной песни «Шулдыр жыт». В 2011–12 – ред. удм. молодёжной газ.

«Дарт». Инициатор и организатор ряда твор. проектов, стимулировавших развитие моды в УР: первого удм. модельного агентства Mademoiselle Oudmourte (2012), фестиваля совр. удм. моды «Эль ныл» (2013, 2014, 2015), муз. вечеринок с показом мод Udmurt Ghetto, Barry Fashion Night; Дарали Лели – соорганизатор арт-пространства «Сахар», владелица шоу-рума «ДаралиЛавка» (2014–16).



Дарали Лели (Петрова Елена Владимировна)



Коллекция платьев «Кушман». Фото Иванова Э.С.

Среди др. известных её проектов: первая удм. комедия «Узы-боры» (2011, сценарий, идея), драма «Пузкар» (2014, соорганизатор съёмок, сценарист), орг-ция серии твор. встреч «Кыл куазь» с представителями удм. интеллигенции в р-нах Удмуртии (2016), фестиваль гор. удм. культуры «Тысь!» (2017), Первый фестиваль, посв. удм. традиц. INSTR-ту кубыз (2018), и др. Известна как ориг. дизайнер одежды в стиле кэжуал с элемен-

тами этно. С 2014 – авт. бренда «Даралидэрем»: платья и дукесы от Дарали». Бренд продвигает удм. крой, традиц. одежду, этн. элементы в совр. дизайне. В коллекциях представила адаптированный к гор. условиям традиц. костюм разл. локальных гр. удмуртов. Одна из задач дизайнера – создать образ совр. удмуртки, живущей в городе. В основе первой коллекции «Кушман» (2015) – совр. удм. платье Малопургинского р-на Удмуртии. Дизайнер экспериментирует с фасоном платья и расцветкой ткани – подобраны тёмные цвета, отсутствует привычный узкий пояс, платье сочетается с кроссовками. В коллекции «Гуль» (2017) представлены эле-



Платье из коллекции «Кушман». Фото Егорова М.М.
Платье из коллекции «Жуг-жаг». Фото Хисамутдинова Р.

менты костюма разл. гр. юж. удмуртов. Это платье закамских удмуртов с характерной многослойностью и верх. одежда собственно юж. удмуртов – дукес (длинный полшерстяной кафтан), саестэм (кафтан-безрукавка) необычно ярких расцветок с тропическими принтами. В 2018 тема традиц. платья закамских удмуртов получила развитие в коллекции МУСНИКАУ («Любимая»). Костюмы коллекции органично дополняются аксессуарами – монисто, изготовленными Галиной Матвеевой. Данная коллекция создана по мотивам удм., южноудм. и закамского костюма (традиц. платья удмурток Башкортостана и Пермского кр.). Характерная особенность платья – высокая яркая оборка на талии. (Для сравнения: оборка на платье удмуртов Алнашского р-на находится на бедрах). Платья украшены аппликативными нагруд. «муресазь». Нагруд. также можно носить отдельно, поверх футболок, под жакетом, на платье. Платье «Тодьды сяська» из коллекции было презентовано на VII Междунар. фин.-угор. фестивале молодёжной этнокультуры «Палэзян» (2017), на фестивалях гор. удм. культуры «Тысь!» (2017), совр. гор. моды Udmurt fashion day (2018) и др. Награждена Благодарственным письмом Удм. ассоциации «Удмурт Кенеш», спец. призом интернет-конкурса «Зарни вотэс» (2011). Лауреат пр. Эрика Батуева (2012).

Ист.: Воршуд. Дарали Лели. Режим доступа: <https://vorshud.unatlib.ru/index.php>.

ДВОРЕЦКАЯ (Ильминских) Елена Вениаминовна (р. 29.10.1984, д. Кукуи Воткинского р-на УАССР), мастер худ. росписи по дереву. Окончила ПУ № 6 г. Ижевска по спец-сти «Мастер народных художественных промыслов» (2003), Ижевский фил. МПСИ по спец-сти «Социальная психология» (2009). Росписью по дереву начала заниматься



Дворецкая
Елена Вениаминовна



Куклы в национальном костюме. Роспись.
Дворецкая Е.В.

в ст. кл. Кукуевской ср. шк. В 2004–10 – методист худ. росписи по дереву НЦДПИИР. Мастер по росписи создала авт. работы на основе изученного этногр. мат-ла. Разработала сер. дер. расписных кукол в традиц. удм. и бесерм. костюмах, где передала особенности нар. одежды. Работы отнесены к кат. «Высокохудожественные этнически узнаваемые изделия», занесены в респ. эл. каталог изделий ДПИИР. Хранятся в частных коллекциях.

Е.В. Байкова.

Сувенирный набор. Роспись. Дворецкая Е.В.



ДВОРЕЦ КУЛЬТУРЫ «ЭЛЕКТРОН» – ЦЕНТР ВОЗРОЖДЕНИЯ И РАЗВИТИЯ НАЦИОНАЛЬНЫХ КУЛЬТУР, см. г. Саранул.
ДЕБЁССКИЙ РАЙОННЫЙ ДОМ РЕМЁСЕЛ, см. Дебёсский район.

ДЕБЁССКИЙ ПОЛИТЕХНИКУМ, бюджет. проф. образоват. учреждение (БПОУ УР), открыт в с. Дебёсы в 1930. Первоначально – Дебёсский пед. тех-м, в 1936 переименован в Дебёсское пед. уч-ще. В 1956 уч-ще расформировано, на его базе создана первая в респ. шк.-интернат для детей-сирот и детей, не имеющих условий для обучения и воспитания. В 1963 вновь открыто Дебёсское пед. уч-ще. С 2007 – ГУ СПО «Дебёсский политехникум», с 2013 – БОУ СПО УР, с 2014 – БПОУ УР. Худ.-граф. отд-ние (ХГО), созданное здесь в 1967, сотрудничает с ССУЗ-ами городов и сёл страны, к-рые готовят учителей рис. и черчения. С момента основания ХГО худ. ремёсла осваивались на уроках труда и декор. оформления. Уч-ся познавали живопись, рис., композицию, историю иск., шрифты, черчение и др. На уроках труда девушкам преподавали основы шитья на швейных машинках, вышивку. Они изучали отд. элементы ДПИ. Труд. обучение для юношей вёл педагог В.Я. Корепанов (1967–86), обучал основам худ. обработки дерева, работе в технике «маркетри». Занятия проводились в столяр. мастерской. В доп. программу входила инкрустация соломкой, резьба, чеканка (худ. обработка металла), обработка рога и филигрань. Позже появилось новое направление – обработка бересты и рога. Работы его учеников были выставле-



Набор «Дерево жизни». Дерево, роспись.
Ившина Ю. 2016 г. ВКР

ны в Москве. В 1969–85 предмет «Декоративное оформление» (ДО) вела педагог Б.С. Широкова (дочь нар. поэта Удмуртии С.П. Широкова). Занятия проходили в отд. дер. здании. Занимались лепкой, изготавливали игрушки, расписывали изделия под хохломскую и городецкую роспись, шили. Выполняли рабочие задания для орг-ций и пр-тий Дебёсского р-на. Одним из ключевых событий стала Вторая Всерос. выст. учеб. и твор. работ уч-ся и студентов пед. учеб. заведений РСФСР (Москва – Чебоксары, 1983). На этой выст. экспонировались 2500 работ из 19 пед. ин-тов и 32 пед. уч-щ. Работы студентов Дебёсского пед. уч-ща были отмечены дипломами Мин-ва просвещения РСФСР и значками. В послед. годы педагоги вели новые учеб. дисциплины: «Основы художественного ремесла» (ОХР) и «Художественная обработка материалов» (ХОМ). Преп. Л.М. Караваева, засл. работник нар. образования УР, и С.А. Богатырев пересмотрели творч. планы предшественников. На уроках, помимо теории, занимались лепкой, а после 1984 – росписью. В 1986 декор. оформление и ДПИ вела почёт. работник СПО РФ

Выставка «Зарни бардон» («Золотой рассвет»), г. Ижевск. 2011 г.

Конфетница. Инкрустация соломкой. Овсянникова М. 2007 г. ВКР





Удмуртский сундучок. Дерево.
Трёхгранно-выемчатая резьба.
Никитина Е. 2019 г. ВКР



Тюсы «Дебёсские мотивы».
Прорезная береста.
Максимова С. 2006 г. ВКР



Шкатулка «Домик». Ефремова Л. 1971 г.
Из фонда НМ УР им. К. Герда

В.П. Ложкина. С появлением новых предметов увеличилось кол-во час. На 2-м курсе осваивали – ХОМ, а на 3–4 курсах – ОХР (примерно 300 час., до пяти часов в неделю на ст. курсах). На ДПИ отводилось 120 час. Это было самое плодотвор. время для развития ДПИ в Дебёсском пед. уч-ще. В 1989 вступил в эксплуатацию новый учеб. корпус. Для его оформления студенты ХГО осваивали технологию сграффито и витража, чеканки. Занимались плетением из рогаза и макраме. Появилась пер. дипломная работа на тему рус. костюмного комплекса – наряд с кокошником и сарафаном, украшен. зол. шитьём. Затем – удм. платья, рус. комплект с поневой. Удм. платья вначале шили из пестряди, позже стало больше североудм. с преобладанием белых тканей, в т.ч. старинных. Основным направлением выбраны гобелены и тканые, вышитые полотенца и костюмы.

С введением нового Федер. гос. образоват. стандарта (ФГОС) в нач. 2000-х преп. работали над созданием программно-метод. комплексов. Вместе со студентами осваивали написание курс. и выпуск. квалификац. работ. Курс. и учеб. работы студентов, представл. на зон. и междунар. выст., были отмечены дипломами I, II, III ст. Дебёсский политех-м в течение нескольких лет являлся базой для проведения респ. олимпиад по ДПИ. В 2011–19 активно развивалось направление «Ткачество» под рук-вом преп. Т.Г. Перевозчиковой (почёт. работник СПО РФ), к-рая вела «Художественную обработку материалов» и «Продуктивные виды деятельности». Педагог с гр. студентов прошла практ. занятия в Дебёсском Доме ремёсел. Для более эффектив. работы с уч-ся в уч-ще был восстановлен старинный станок. Появились первые тканые полотенца, передники, рубахи.

Учеб., курс., выпуск. работы студентов, собств. твор. работы Т.Г. Перевозчиковой и С.А. Богаты-

рева с сер. 1980-х активно участвуют на междунар. выст. учеб. и твор. работ студентов и преп. худ.-граф. отд-ний, ф-тов пед. колледжей «Школа. Учитель. Искусство», к-рые продолжают традиции Всесоюз. выст. кон. 1970-х. Организаторы, чл. жюри этих мероприятий отмечают роль педагогов, умение уч-ся заниматься трёхгранно-выемчатой резьбой, чертозианской блочной мозаикой, изделиями из капа и рога, инкрустированной мебелью, прорезной берестой и тиснением по бересте, инкрустацией соломкой. Т.К. Перевозчикова и её ученицы представляют костюмные комплексы и отд. изделия, в самых разнообраз. техниках – от войлока и ткач-ва до вышивки и кружевоплетения. Признания добились керам. изделия и росписи (на основе удм. орнамента), выполнен. под рук-вом В.П. Ложкиной. Практик. знания по ДПИ – один из возможных путей приобщения студентов к самостоят. проф. деят-сти

Карандашница «Петух», Рог. Степанов А. 1979 г.
Из фонда НМ УР им. К. Герда





Сундучок. Прозрезная береста. Поздеева А. 2020 г. ВКР

и твор. поиску, основной путь подготовки совр. педагога-худ., владеющего традиц. проф. мастерством; при формировании пед. мастерства по большинству направлений традиц. прикладного иск. (ткач-ву, вышивке, шитью в лоскутной технике, вязанию, гобелену, свободной кистевой росписи, худ. росписи тканей, лепке и др.). Для учеб.-программного, метод. и воспит. обеспечения освоения учеб. дисциплин по спец-стям, а также для совершенствования метод. и проф. мастерства преп. создана Предметно-цикловая комиссия (ПЦК) дисциплин худ.-граф. цикла. Большой вклад внесли и вносят в развитие спец-сти преп. ПЦК: А.И. Репринцева – преп. труд. обучения (1970–75), Ю.М Герасимов – выпускник уч-ща, преп. ДПИ (1973–80), Б.С. Широбокова – преп. ДПИ, рис. (1969–85), выпускница Кунгурского камнерезного уч-ща и художника УдГУ. В.В. Ившин, почёт. работник СПО РФ, с 1977 – преп. скульптуры, пласт. анатомии, рис., живописи, мн. лет работал зав. ХГО. Под его рук-вом преп. и студенты принимали участие во мн. регион., и всерос. выст. А.В. Ившин – преп. рис., живописи, композиции, истории иск., зав. музеем ХГЦ (с 2000), имеет высшую квалификац. кат. Успешно работает на экспозиц. выст. в политех-ме, р-не, республике, а также на зон. уровне. Е.Н. Белослудцева, почёт. работник СПО РФ, с 1978 – преп. методики изобразит. иск., нац. иск. кр. Занимается орг-цией и проведением конкурсов, фестивалей, разл. мероприятий для студентов художника и уч-ся шк. иск. Явл-ся авт. проектов оформления села к респ. спорт. играм (2011–13), оформления Респ. дома культуры в д. Ниж. Пыхта Дебёсского р-на, район. проектов «Аллея звёзд» и «Цветок Победы». За время существования ПЦК преп. худ.

граф. цикла, студенты и педагоги успешно выступили с экспозицией на всех зон. выст. прошедших в разных городах зоны Урала, Сибири и Д. Востока. В 2014 с большим успехом экспонировали свои работы на XIV Междунар. выст. учеб. и творч. работ студентов и преп. ХГО, ф-тов пед. колледжей, уч-щ «Школа. Учитель. Искусство».

К первому поколению преп. относятся: Я.И. Иванов – основатель ХГО, преп. живописи, рис., истории иск. (1967–78). Инициатор музейной практики студентов в Москве и Ленинграде. В.П. Скородумов – преп. живописи, рис., ДО (1969–76); Ю.М. Герасимов – преп. ДО: шрифты, стенды (1973–80), Б.С. Коробова – преп. ДПИ, методист (1969–85), З.М. Тимираева – преп. живописи, рис., композиции (1968–71), Е.Б. Суворова (Кожевникова) – преп. черчения и труд. обучения (1967–71), Г.Н. Бушмакина – преп. труд. обучения девушек (1975–90). В н.в. ХГО осуществляется подготовка спец-стов по изобразит. иск. и черчению, доп. подготовка по направлениям: живопись, нар. промыслы. На 2021/22 учеб. год обучается – 308 чел. За годы существования ХГО выпущено 1250 спец-стов, среди них известные выпускники: А.А. Плотников, засл. работник культуры РФ, чл. СХ РФ; В.И. Михайлов (Гиргорей Слави), засл. деят. иск. УР, засл. худ. УР, чл. СХ УР, доц. каф. ИИИД УдГУ, нар. худ. УР; А.Н. Абрамов, худ.-живописец, театр. худ.; П.П. Данилов, засл. деят. иск. УР, рук. Удм. театра фолькл. песни «Айкай»; А.П. Степанов, рук. мастерской керамики «Мугур»; В.П. Степанов, доц. каф. ДПИ УдГУ, рук. мастерской «Ибыр весь»; Ю.С. Блинов, худ.-гравёр, нар. худ. УР, засл. деят. иск. УР, чл. СД России.

Лит.: Дебёсский политехникум. История и современность / под общ. ред. В.В. Масалкиной. Дебёсы, 2015. С. 26–31, 68–69.

А.В. Ившин.

ДЕКОРАТИВНО-ПРИКЛАДНОЕ ИСКУССТВО, один из видов иск. в семье пространственных иск., куда кроме ДПИ входят архит. как стилеобразующий анс. вид иск., изобразит. иск. (живопись, графика, скульптура), дизайн (пром. иск.). ДПИ – обл. изготовления худ. украшенных предметов быта, укорененная в жизни людей, несущая отпечаток мировоззрения, идеалов, эстет. представлений чел. своей эпохи. Отличительные особенности ДПИ определяются двумя взаимосвязанными функциями: практ. (польза) и эстет. (красота). ДПИ – одно из древнейших иск. Ещё в позднем палеолите (40–13 тыс. лет до н.э.) появ-

вилось стремление чел. сделать одежду не только тёплой, прочной, но и красивой, «защищённой» амулетами – навесными и пришитыми украшениями из кости, клыков хищников. Копьеметалка, имевшая рукоятку в виде фигуры лошади, оленя, птицы, не только увеличивала дальность метания копья, но была пропорциональной, гармоничной, образной. В изображение вкладывалось идеальное представление о переносе на орудие охоты скорости полёта и бега животных. ДПИ тесно связано с духовной, обрядовой жизнью чел., желанием магически воздействовать на природу. Типология (разделение на виды) ДПИ складывается по трём признакам: мат-лу, технологии и назначению изделий. Два первых взаимосвязаны, технология – способ создания и декорирования вещи, учитывает свойства мат-лов: глины, дерева, кожи, войлока, меха, металла. Эти виды так и называют: худ. обработка дерева (резьба и роспись по дереву и др.), худ. обработка металлов (чеканка, ковка, гравировка и др.), худ. текстиль (батик, гобелен и др.). След. важный типолог. признак – назначение изделия, форма бытования в предметной среде, анс. архит. и облика чел. Это одежда, оружие, утварь, посуда, мебель, средства транспорта, дет. игрушки и т.д. Здесь учитывается не только красота декора и мастерство обработки мат-лов, но и работа изделия на службе у чел., смысл и оправдание его существования. Отсюда, как утверждает В.Б. Кошаев – «единство и относительная самостоятельность понятий «декоративное» и «прикладное». Понятие «прикладное» иск. возникло

из обозначения первичности утилитарных функций вещей, благодаря к-рым создается форма, масштаб, величина, пласт. и конструктивно-технол. основы. Понятие «декоративное» связано с наносимым на предмет изображением: знаком, символом, орнаментом, жанровым мотивом – непосредственным украшением изделия, что согласуется с особенностями формы худ. произведения. Задачи декора в обогащении образа вещи, хотя она может быть ценной сама по себе. Ещё один немаловажный типолог. принцип разделения ДПИ на виды – назначение не только предметов, но и всего направления в целом. Это нар. иск. как элемент презентации самосознания этносов, где доминирует традиция, коллективное творчество, единство обрядово-праздн. и эстет. функций. Не менее традиц. и сакрально конфессиональное иск., также имперсональное (безымянное), но здесь образцы закрепляются авторитетом религий. Наконец, в Новое время в ДПИ начинает играть большую роль стиль эпохи, как проявление коллективного же вкуса заказчиков, но ближе к XX в. возрастает роль авт., первооткрывателя новых образов, декор. и технол. приёмов. Но по сравнению с ИЗО полёт фантазии худ. в ДПИ обязан подчиняться функции и мат-лу изделий.

Лит.: Кошаев В.Б. Декоративно-прикладное искусство: Понятия. Этапы развития: учеб. пособие. М.: Гуманитар. издат. центр «Владос», 2017. С. 5.
Е.И. Ковычева.

ДЕКОРАТИВНО-ПРИКЛАДНОЕ ИСКУССТВО ТРАДИЦИОННОЕ. Его гл. основополагающим качеством является опора на традицию, уходящую в глубь времени. Предметы матер. культуры, необходимые в повседн. жизни и однотв. воплощающие представления о прекрасном, существуют у каждого народа. Стремление к созданию матер. среды вокруг себя по законам красоты обусловило возникновение многочисл. традиций ДПИ. Отбор и накопление удачных худ. решений, их закрепление в новых повторениях всегда способствовало становлению, расцвету и продолжит. существованию той или иной худ. традиции. Любая традиция видоизменялась во времени в результате воздействия внешних факторов, освоения новых мат-лов и технологий, в результате межэтн. взаимодействий, изменения картины мира, влияния больших стилей проф. иск. (барокко, рококо, классицизма, модерна). Способность к твор. переработке внешних влияний свидетельствует о жизнеспособности той или иной

Копьеметалка в форме лошади. Около 12 тысячелетия до н.э. Абри де Монтастрюк, Франция. Олений рог, резьба



Завяцкий женский костюмный комплект южных удмуртов. 2015 г. Алнашский Центр декоративно-прикладного искусства и ремёсел



традиции ДПИ. Археол. мат-лы (остатки керамики, изделий из камня, кости, рога, бивня, меди, бронзы, железа, и стекла) свидетельствуют о продолжит. развитии мн. худ. традиций прошлого, а потом об их пост. угасании или резком прекращении существования. В этой связи можно предполагать воен. вторжение, повлекшее за собой гибель мастеров, природ. катаклизмы, миграции, обусловившие недоступность необходимых мат-лов и пр. обстоятельства. С др. стороны, к угасанию мн. традиций ДПИ в XX в. привело широкое внедрение в жизнь пром. товаров. Исследователи отмечают опосредованное, но активное влияние природно-геогр. фактора на каждую конкретную традицию в нар. иск. Основу худ. системы в традиц. иск. составляет мат-л, способы его обработки и характер изготавливаемых предметов, принципы и приёмы воплощения худ. образа. В зависимости от вида иск. и его местных особенностей в его создании участвовали разл. выразит. средства: конструктивные, пласт., фактурные, живописные, граф., композиц. приёмы, орнамент, сюжетные изображения, цвет. В каждой традиции складывается свой арсенал специф. выразительных средств, к-рые формируют систему взаимосвязанных элементов. Это именно система, а не мех. сумма. Перестройка или нововведения в одном из элементов ведут к ломке и перестройке всей системы.

Основу и наиболее устойчивую часть каждой отд. взятой худ. системы нар. иск. составляет взаимодействие трёх факторов: мат-ла, техники его обработки и предметного существа изделий. Мат-л определял способы его обработки, а высокое техн. мастерство, достигнутое создателями и носителями каждой конкретной традиции, рождало иск. Основопологающие качества нар. иск. это: традиц. и коллективный худ. опыт мн. поколений; обусловленная свободой творчества вариативность традиции и проявление инд. твор. качеств каждого конкретного мастера в рамках, заданных традицией; эргономичность – удобство в практ. использовании предмета нар. иск.; связь с языч. миропониманием; декор. и стремление к праздн. преображению действительности.

Традиц. ДПИ – явление, имеющее глубокие ист. корни, представляющее собой сложную худ. систему. Поэтому произв-во сувениров не тождественно нар. иск. И такое явление как самодеят. иск. принципиально отличается от него отсутствием опоры на традицию. У каждого народа ист. складывалось множество локальных традиций, связанных с творчеством отд. терр.

гр. нас. В одних случаях предметы нар. иск. не были вычленены из породившей их сел. среды. Они были неразрывно связаны с особым укладом жизни людей, создавших данную конкретную традицию. В др. случаях, когда изделия мастеров начинали пользоваться спросом на рынке, традиция нар. иск. становилась основой существования худ. промысла, и традиц. вещи получали широкое распространение благодаря торговле.

На терр. Удмуртии традиц. ДПИ развивалось в деревнях удмуртов, принадлежавших к разным этн. и этногр. гр.; в деревнях бесермян, татар, вост. марийцев и рус. (православных, старообрядцев поповцев и старообрядцев беспоповцев). При этом нар. иск. не было отделено от породившей его крест. среды. Потребителями произведений являлись, как правило, сами носители традиции. Поэтому каждая такая традиция была связана с разворачивавшейся во времени деят-стью людей, составлявших отд., ист. сложившуюся гр. того или иного народа. Выход на рынок, торговля традиц. изделиями определяли становление худ. промысла, базирующегося на конкретной традиции.

Предметы удм. традиц. иск. бытовали в создавшей их крест. среде. Традиции нар. ДПИ удмуртов наиболее полно проявлены в иск. вышивки, узорного ткач-ва и худ. обработки дерева и древесных мат-лов. Традиции наиб. ярко воплотились в нар. зодчестве, резьбе по дереву, кузнеч. и литейном деле, узор. ткач-ве и безворсовом ковроделии, вышивке и вязании, плетении из лозы и лыка, худ. обр. бересты и соломы, изготовлении гончар. посуды, нар. одежды. Красота становилась обязат. при изготовлении праздн. и подароч. вещей. Тканые узоры использовались для украшения одежды и предметов домаш. убранства. Цветовую гамму обеспечивали природ. красящие мат-лы. Традиц. цвета – спокойные, сдержан., соотв. краскам сев. природы и типичным чертам удм. характера. Позднее использовались анилиновые красители. Техника ткач-ва: браная, закладная, выборная, переборная, многоремизная, в т.ч. 32-ремизная. Традиции ткач-ва имели различия в зависимости от геогр. положения: сев. удмурты чаще сочетали контраст. цвета – красный с белым, сложные геометр., орнаментал. узоры с ромб. фигурами, звёздами, крестами, к-рые характерны для декор. полотенец, рукавов жен. рубаш, наголенников и т.д. Позднее преобладали сложные двухцв. узоры с рельеф. фигурой. Для интерьерных тканых изделий (шерстяные покрывала, безворс. ковры, занавески) юж. удмуртов характерно многоцв.

тие красок, граф. и цветовые ритмы не совпадают, отсутствует цветовая симметрия. Основа традиц. удм. вышивки – швы, связан. с отсчётом нитей холста: косая стёжка, набор, счётная гладь, роспись и др. Вышивка по счёту нитей в осн. сохранилась у сев. удмуртов, она украшает рубахи, платья, нагрудники, полотенчатые голов. уборы. Бесермянской вышивке свойственны счётные швы, меретка, геометр. и растит. орнамент, присущи более светлые тона. Древние образцы счётной вышивки юж. удмуртов – поясные подвески «зар» и декор. покрывала жен. берестяного убора айшон со стилизов. изображением деревьев, выполн. рельефным швом. Традиц. видами ДПИ удмуртов являются также узорное и рельефное вязание. Самобытны изделия удм. мастеров из дерева и древесных мат-лов. Известны черпаки и ковши ладьевид. формы из древесины листв. пород. Особо выделяется резной декор прялки юж. удмуртов: конструкция трёхчастная, резьба выемчатая по крашеной поверхности, орнамент из чередующихся гладких и заштрихов. ножевыми нарезками участков. Характер. деталь обстановки удм. дома – дер. подголовник, украшенный однотр. резьбой и раскраской. Из бересты, ивового прута, сосновой щепы, древесных корней изготавливали традиц. домаш. посуду и утварь высокого худ. уровня.

Лит.: Богуславская И.Я. Проблемы народного искусства в трудах Л.А. Динцеса // Сообщения ГРМ. М., 1976. Вып. XI. С. 3–8; Богуславская И.Я. Проблемы традиций в искусстве современных народных художественных промыслов // Творческие проблемы современных народных художественных промыслов. Л., 1981. С. 16–43; Богуславская И.Я. Специфика исследований изобразительного фольклора // Методы изучения фольклора / Сборник научных трудов / Л., 1983. С. 118–125; Василенко В.М. Избранные труды о народном творчестве X–XX веков. М., 1974; Некрасова М.А. Народное искусство как часть культуры. Теория и практика. М., 1983; Салтыков А.Б. Избранные труды. М., 1962.

И.А. Косарева.

ДЗЮИИ Владимир Анатольевич, см. *Балезинский район.*

ДЗЮИНА Виктория Николаевна, см. *Балезинский район.*

ДЗЮИНА Надежда Константиновна, см. *Кезский район.*

ДМИТРИЕВА Екатерина Николаевна, см. *Юкаменский район.*

ДУБОВЦЕВ Александр Анатольевич, см. *Селтинский район.*



*Дубовцев
Павел Александрович*

ДУБОВЦЕВ Павел Александрович (р. 31.3.1987, г. Ижевск УАССР), гончар, мастер сем. мастерской «Мугур». Окончил ф-т «Современные технологии и автомобили», ИжГТУ (2009). С 2008 занимается гончарным делом, самостоятельно изучая азы мастерства. В своей работе использует традиц. техники работы по формованию, декорированию и обработке изделий, в т.ч. молочение, обварка, чернение. Участник фестиваля парковой скульптуры (пос. Кез, 2012), фестиваля керамики (Даугавпилс, Латвия, 2012), Междунар. арт-резиденции керам. и ландшафтного иск. «TerraCotta на Вильве» (пос. Всеволодо-Вильва Пермского кр., 2013, 2014), победитель конкурса «Битва гончаров» Всерос. Бажовского фестиваля (Пластовский р-н Челябинская обл., 2018), выст. керамики «Дело в глине» (г. Ижевск, 2019). Лучший мастер в номинации «Традиционные керамические изделия» на Всерос. Спасской Ярмарке (г. Елабуга, 2013). С 2014 –

Гончарная посуда. Дубовцев П.А.



рук. направления «Гончарное ремесло» студии керамики «Мугур», проводит обучающие занятия как для любителей, так и для спец-стов.

Е.В. Байкова.



*Дубовцева
Вера Анатольевна*

ДУБОВЦЕВА (Степанова) Вера Анатольевна (р. 6.12.1984, г. Ижевск УАССР), мастер глиняной игрушки, педагог сем. мастерской «Мугур». Окончила ИИиД УдГУ (2006), Ун-т Вост. Англии (Норвич, Великобритания, 2009–10), получила ст. магистра в «Креативном предпринимательстве». Занимается изготовлением авт. глиняной игрушки, выполненной по мотивам традиц. удм. нар. игрушки, на основе изучения традиций, фольклора и яз. удм. народа. Муз. свистульки – шулан’ы, этногр. куклы, стилизованные животные – все изделия объединены стилем, к-рый выражается в особой форме и способе декорирования. В составе мастерской «Мугур» явл. участником разнообраз. фестивалей, ярмарок и выст.: фестиваля парковой скульптуры (2007), организатор и участник передвижной сем. выст. Степановых «Улон бугор – клубок жизни» (2006–09), выст. керамики «Дело в глине» (г. Ижевск, 2019), ежегод. проводит мастер-кл. на респ. празднике «Гербер». В 2008 при поддержке гранта Мин-ва иностр. дел Финляндии выпустила учеб.-метод. комплект (рабочая тетрадь и метод. рекомендации) на удм. яз. для детей и взрослых «Удмурт суй мунё», посв. способам лепки и декорирования удм. глиняной игрушки. Участник керам. симпозиума (IWCAT 2010, Токонаме, Япония).

Шулан’ёс (свистульки). Керамика. Дубовцева В.А.



С 2014 – рук. студии керамики «Мугур» – твор. пространства, где проходят занятия по ручной лепке или на гончарном круге.

Е.В. Байкова.

ДЫГАНОВА Светлана Николаевна, см. *Кизнерский район.*

ДЫМБЫР/ДЫНГЫР (звукотр. «дымбыр»), барабан. Изготавливается из цельного куска дерева, к-рый обрабатывается с внеш. и внутр. сторон и на к-рый натягивается мембрана из собачьей (козьей, возможно, телячьей) кожи. На INSTR-те выбивают, как правило, ритм для сопровождения танца. В прошлом, возможно, употреблялся в качестве ритуал. звукового орудия (сбор племён, сигнал начала ритуал. праздников и т.д.). В н.в. Д. изготавливается удм. мастерами и используется во мн. фольк. коллективах.

Лит.: Беляев В.М. Справка об удмуртских народных музыкальных инструментах // Гиппиус Е.В., Эвальд З.В. Удмуртские народные песни: Тексты и исследования. Ижевск, 1989. С. 34–38; Герасимов О.М. Народные музыкальные инструменты мари. Йошкар-Ола, 1996; Быз. Узыгымы. Дымбыр / сост. А. Кузнецов. Ижевск, 2014.

И.В. Пчеловодова.

ДЭРЕМ, см. *Рубаха удмуртская традиционная.*

*Бад’ым дымбыр (Большой барабан).
Григорьев Д.К. Алнашский район*





ЕЛЬЦОВА Наталья Николаевна, см. г. Глазов,
ЕМЕЛЬЯНОВА Елена Никитична,
см. Можгинский район.



*Ershova
Nadezhda Vasilyevna*

ЕРШОВА Надежда Васильевна (р. 6.10.1982,
г. Ижевск УАССР), мастер узорного рукоделия.
Окончила отд-ние ДПИ Удм. респ. уч-ща куль-



*Полотенце. Ткачество.
Ershova N.V.*

туры (2001), Ин-т иск. и дизайна УдГУ (2005).
С 2001 – работала вед. методистом отд. узорно-
го рукоделия НЦДПИиР. Проф. владеет приё-
мами традиц. удм. вышивки, ткач-ва. Работает
по собств. эскизам, обладает тонким чувством
цвета, грамотно строит композицию. Участник
респ. выст. ДПИ. Изделия хранятся в респ. фонде
высокохуд. изделий ДПИ УР.

Лит.: Куликов К.И. Возрождённая древность.
Народное декоративно-прикладное искусство
Удмуртии. Ижевск, 2005.





ЖАРОВА Светлана Владимировна,
см. Вавожский район.

ЖДАНОВА Светлана Порфирьевна,
см. Завьяловский район.

ЖЕВЛАКОВ Дмитрий Владимирович,
см. Селтинский район.



*Живаева
Галина Тимофеевна*

ЖИВАЕВА (Кондратьева) Галина Тимофеевна
(р. 2.6.1936, г. Ижевск УАССР), археолог, к.и.н.
Внучатая племянница одного из основоположников
удм. государственности – Трокая Борисова. Отл.
просвещения СССР. Окончила Ижевское пед.
уч-ще, ист.-филол. ф-т УГПИ (1960). Год работала
в Респ. краевед. музее (Нац. музей УР

им. К. Герда), в 1961–65 – ст. преп. каф. всеобщей
истории УГПИ. В 1965–68 – аспирант в Моск.
обл. пед. ин-те им. Н.К. Крупской, где защитила
канд. дисс. по истории сев. удмуртов (1971).
Живёт в Москве, работала в ФГБУ «Российская
академия образования» нач. науч. учреждений,
учёный секр. учёного совета ф-та психологии.
Участник нац. обществ. движения в Москве: чл.
правления Моск. удм. нац.-культ. об-ва «Герд»
(1992–98), чл. РОО «Удмуртское землячество»
(с 1998) и «Объединение финно-угорских наро-
дов» (с 2006).

Лит.: Христолюбова Л.С. Учёные – удмурты:
биобиблиогр. справ. Ижевск, 1997. С. 53–54; Уд-
муртские женщины, XX век. Ижевск, 2002. С. 160.

ЖИГАЛОВА Светлана Михайловна,
см. Шарканский район.

ЖУЖКАЛКА, нар. удм. INSTR-T, дер., цилиндр.
формы. Длина не менее 450 мм, толщина 10 мм.
В сер. цилиндра с обеих сторон на одинаковом
расстоянии друга от друга вырезается по 2 ды-
рочки, в к-рые продевается нитка или шнурок, за-
вязывается на узел с одного конца. Конец нитки
с узлом надевается на указат. палец прав. руки,
др. – на указат. палец лев. руки. Нитка натягива-
ется в горизонт. направлении. Для извлечения
звука нитку необходимо скрутить. Когда она до-
статочно скручена, тянут за оба конца нитки, то
ослабляя, то натягивая её. При этом Ж. крутится
то в одну, то в др. сторону и издаёт звук, похожий
на жужжание.

Лит.: Верещагин Г.Е. Вотяки Сосновского
края. СПб., 1886.

И.В. Пчеловодова.

ЖУЙКОВ Андрей Викторович, см. Увинский
район.





ЗАВЬЯЛОВСКИЙ ЦЕНТР ДЕКОРАТИВНО-ПРИКЛАДНОГО ИСКУССТВА, см. *Завьяловский район, отдел «Центр туризма и ремёсел»*

МБУ «Завьяловский музей истории и культуры».

ЗАГИТОВ Алик Фанаисович, см. *Воткинский район.*

ЗАГРЕБИНА Светлана Васильевна, см. *Якшур-Бодьинский район.*

ЗАГУМЕНОВА Ольга Витальевна, см. *Дебёсский район.*

ЗАЙЦЕВА Наталья Васильевна, см. *Можгинский район.*

ЗАР, поясные подвески (пояс) были присущи традиции сев. удмуртов в нач. XVIII в., о чём свидетельствуют данные дневника нем. учёного, исследователя Д.Г. Мессершмидта. Но до наших дней они в этой традиции не сохранились. В то же время, изделия под таким названием бытовали до нач. XX в. у проживавших в юго-зап. части удм. этн. терр. завятских (кукморских и шош-



минских) удмуртов. В их традиции зар – пояс невесты, сшитый из выношенных полотенчатых подвесок или из не вышитых до конца заготовок этого предмета. Такие изделия в качестве боковых подвесок уцелели в традиции удмуртов, мигрировавших в Сарапульский у. Вышивка зар выполнена тем же способом, что и вышивка головных полотенец сев. удмуртов – двусторонней счётной гладью, но она гораздо более массивна. Мотивы вышивки на боковых покровах зар – три древовидные фигуры: крупная центр. с раскидистой кроной и миниатюрные боковые, этой кроной укрытые. Все они базируются на треугольных основаниях. Широкие чёрные контуры выразительно очерчивают вышитые фигуры, заполн. внутри многочисл. примыкающими друг к другу треугольниками, застелен. стежками счётной глади. В экз., выполненных в кон. XVIII в., выдержана строгая красно-чёрная гамма. В изделиях нач. XIX в. появляются небольшие вкрапления синего и зелёного цветов.

И.А. Косарева.

ЗАХАРОВ Пётр Леонидович, см. *Красногорский район.*

ЗАХАРОВА Людмила Анатольевна (р. 18.12.1976, г. Гремячинск Пермской обл. ныне кр), худ.-керамист. Чл. ТСХ России (с 2019). Окончила отд.не худ. керамики Кунгурского худ.-пром. лицея (1997), Ин-т иск. и дизайна УдГУ по спец-сти «Художник декоративно-прикладного искусства» (2005), прошла стажировку на ф-те повышения квалификации преп. СПб. гос. акад. Ин-та живописи, скульптуры и архитектуры им. И.Е. Репина. (2006). С 2004 работает в УдГУ: мастер производств. обучения мастерской керамики, ассистент (с 2005), ст. преп. каф. ДПИ и нар. промыслов ИИИД (с 2011). В рамках учеб. и производств. практик студенты под рук-вом З. принимали участие и стали победителями конкурсов образоват. проектов Соловецкого музея-заповедника. Проведены летние сессии, связанные с изучением традиц. гончарного иск.: «Соловецкий гончар-

Женские боковые полотенчатые подвески зар. Халст, шёлк, швы: двусторонняя счётная гладь, двусторонний рельефный шов, обмёточный шов. Сарапульский уезд Вятской губернии. Фото из книги Крюковой Т.А. «Удмуртское народное изобразительное искусство» (Ижевск; Ленинград, 1973)



Захарова
Людмила Анатольевна

ный завод и традиции крестьянской керамики Русского Севера» (2013), «Традиции и творчество в гончарном деле» (2014), «Керамика в интерьере: гончарные формы в контексте истории и архитектуры» (2015), «Соловецкие памятные вещи в керамике: традиции и новации». Каждая сессия сопровождалась отчётной выст. в рамках ежегод. Соловецкой ярмарки нар. ремёсел. Работы, выполн. студентами, включены в состав передвижной выст. Соловецкого музея-заповедника «Взят от земли, яко Адам» в г. Петрозаводске (2014, Музей-заповедник Кижы), в Архангельске (2015), в Череповце (2016), в Йошкар-Оле (2016), в Ижевске (2018, Худ. музейно-образоват. центр УдГУ). Благодаря большому опыту в гончарном иск. и образоват. деят-сти Л.А. Захарова стала одним из самых авторитет. специалистов по худ. керамике в УР. Под кураторством Людмилы Анатольевны была налажена совместная деят-сть каф. ДПИ и нар. промыслов с работодателем – НЦДПИиР (2016–17). Результатом сотрудничества стала реализация образоват.-твор. проекта «Гончарное ремесло» и соц. проекта «Живая глина», респ. семинар «Керамика Удмуртии: традиции и современность» (2016) в к-ром приняли участие 45 методистов Центров и Домов ремёсел и прещ. ДШИ, этногр. пленэр и респ. выст. изделий из керамики, (2016, с. Якшур-Бодья), образоват. симпозиум по гончарному иск. «Живая традиция» на площадке выст. «Традиции гончарного искусства Русского Севера» – «Взят от земли яко Адам» и АЭМЗ «Лудорвай» (2018). Совмещает работу педагогом доп. образования в Доме дет. творчества Первомайского р-на г. Ижевска (с 2012). Совместно с Центром довуз. образования УдГУ разработана и реализуется программа доп. образования детей «Творческий интенсив по художественной керамике» в мастерской худ.



Гончарные этюды. 2020 г.
Захарова Л.А.

керамики УдГУ (2020). Студенты под рук-вом З. принимают участие в междунар., всерос., межрегион. конкурсах, фестивалях. Удостоены дипломов: II ст. Междунар. фестиваля-конкурса «Радуга над Кокшагой» (2018, г. Йошкар-Ола), диплома победителя С.-Петербур. междунар. ремесл. конгресса (2019), I ст. Всерос. студ. конкурса-фестиваля «Наследие великих мастеров» (2019, г. Грозный, Чеченская Респ.), I, II, III Междунар. выст. «Содружество» (2018, 2021), II, III ст. Межрегион. выст.-конкурса «Устоичи – Мастер» (2018, 2019). Участница межрегион. выст. «Дело в глине» (2019, г. Ижевск, муницип. выст. центр «Галерея»), Форума молодых педагогов «ДВИЖ АМПИ» (2020, г. Ижевск), Междунар. науч.-практ. форума

«100-летие государственности Удмуртии: исторические вехи и перспективы развития», выст. «Образ этноса в искусстве, науке, образовании» (2020, г. Ижевск, УдГУ). Лауреат I ст. Междунар. фестиваля иск. «Наизнанку» (2021). Награждена Почёт. грамотами Адм-ции г. Ижевска, Гл. МО «Город Ижевск», ректора УдГУ.

Е.И. Ковычева.

ЗВОРЫГИН Владимир Михайлович, см.

Селтинский район.

ЗВОРЫГИНА Светлана Юрьевна, см. *Селтинский район.*



*Зеленов
Иван*

Константинович

ЗЕЛЕНОВ Иван Константинович (9.11.1878, д. Конново Судогодского у. Владимирской губ., ныне Владимирской обл. – 7.4.1942, место захоронения неизв.), просветитель, этнограф, чл. ИРГО. По окончании Порецкой учит. семинарии

(1897) был назначен в муж. земское уч-ще с. Шаркан Вятской губ.: учитель, дир. (с 1899). В 1903 уволен с учит. должности за общение с неблагонадёж. лицами и неуважение к церкви. Работал в мастерской учеб. пособий. В 1903–04 был направлен Вятским губ. земством в Рус. музей (С.-Петербург), чтобы предложить сотрудничество по сбору мат-лов о культуре удмуртов для этногр. коллекции музея. Занимался сбором мат-ла по этнографии и нар. иск. удмуртов в Сарапульском у. Вятской губ., Мамадышском и Казанском у. Казанской губ. Для этногр. отд. музея собрал уник. коллекцию экспонатов, включавшую с.-х. орудия труда, предметы охоты и пчеловодства, изделия домаш. промыслов, образцы традиц. одежды, фотографии (сделаны самим З.). С 1905 – пост. чл.-корр. Рус. музея. В 1910 переехал в Пермь и был принят хранителем в штат Пермского науч.-пром. музея. В 1919 до нач. 1920-х – преп. каф. этнографии Нижегородского ун-та. В 1941 он был арестован, в 1942 умер в лагере Буреполом Горьковской обл. Реабилитирован в 1989. В фондах Нац. музея УР им. К. Герда хранятся лич. предметы З., передан. его сыном Б.И. Зеленовым.

ЗЛОБИНА Наталья Валерьевна, см. *Игринский район.*

ЗОЛОТАРЕВА Светлана Леонидовна, см. *Воткинский район.*

ЗОРИН Павел Михайлович, см. *г. Глазов.*

ЗОРИНА Марина Викторовна, см. *Селтинский район.*



«ИБЫР ВЕСЬ», ювелирная мастерская, где создают украшения с использованием этн. орнаментов. Сформировалась в 2005, благодаря гранту Ин-та Стратегии и развития региона, полученному В.П. Степановым, доц. каф. ДПИ УдГУ и И.В. Кондратьевой, худ.-эмальером. Основная идея – продемонстрировать богатство и разно-

образии удмуртской культуры, показать глубину и сакральность нац. орнаментов и археол. находок Прикамья. Ист. вдохновения являются орнаменты традиц. вышивки и ткач-ва, древние ювелирные украшения, амулеты, бляхи, нашивки. В старину всё, чем себя украшали, удмурты называли «ибыр весь», что означает «оберег», а дословно «обережные бусы». Украшения были призваны оберегать от злых духов или сглаза. Предки удмуртов имели большой опыт ювелирного и литейного мастерства. Люди веками бережно накапливали и передавали свои умения и закреплённые в изделиях знания, верования, миропонимание. Основываясь на наследии древних мастеров, представители мастерской изучают мифы и легенды фин.-угор. народов. Это помогает создавать украшения, наполненные глубоким смыслом. И. Кондратьева, как гл. худ. мастерской, разработала своеобразное декор. ре-



Комплект украшений «Тёплый вечер». Техника перегородчатой эмали. Кряжевских Ю.



Украшение «Летний день». Техника перегородчатой эмали. Кондратьева И.



Комплект украшений по мотивам пермского звериного стиля: серьги «Шумящие» (Александрова А.), подвеска «Мифическая птица» (Паушева М.)

Комплект украшений «Сказ о солнце». Техника перегородчатой эмали. Кряжевских Ю.



Комплект украшений «Кабачи». Техника перегородчатой эмали. Александрова А.



Комплект украшений «Знаки плодородия». Техника перегородчатой эмали. Коробейникова Е.



шение. Сформировала худ. стиль, который стал ориг. и узнаваемым.

Значит, вклад в развитие мастерской внесли работающие здесь мастера-эмальеры: Е. Коробейникова обладает яркой манерой подачи этностиля. Использует особенные цветовые сочетания, раскрывающие красоту эмали. М. Паушева разработала серию подвесок по мотивам пермского звериного стиля, большинство из которых вошли в коллекцию серийно выпускаемых изделий. А. Александрова стремится найти новые цветовые живопис. решения, для неё характерна точность форм и изящество линий. Ю. Кряжевских обладает высоким пониманием мат-ла. Создаёт гармоничные композиции и умело использует цветовую палитру. Коллектив мастерской – пост. участник нац. праздников, фольк., этно-футурист. рос. и междунар. фестивалей, таких как «Гербер» (г. Ижевск), «Камва» (г. Пермь), «Зов Пармы» (Пермский кр.), «Крутушка» (г. Казань), «Голос ремёсел» (г. Вологда), «Спасская ярмарка» (г. Елабуга), «Бажовский фестиваль» (г. Челябинск) и мн. др., но и междунар. выст.: «Арт Пермь», «Арт Ростов», «Арт Екатеринбург», «Понаехали» (С.-Петербург), «Ладья» (Москва), «Иван да Марья» (г. Екатеринбург). Мастерская – победитель конкурса Ин-та Стратегии и развития региона, обладатель Гран-при «Бажовского фестиваля» нар. промыслов России, В.П. Степанов имеет диплом лучшего мастера России по результатам «Спасской ярмарки» (г. Елабуга), диплом II ст. фестиваля «Голос ремёсел» (г. Вологда) в номинации «Украшения и аксессуары».

ИВАНОВ Владимир Апполонович, см. *Кезский район*.

ИВАНОВ Николай Владимирович, см. *Дебёсский район*.

ИВАНОВА Гульнара Тахировна (р. 28.1.1974, г. Ижевск УАССР), методист по традиц. костюму. Окончила УПК ТПО «Удмуртбыт» по спец-сти «Закройщик» (1996), Удм. респ. колледж культуры по спец-сти «Библиотекведение» (2018). С 2011 – методист отд. «Традиционно-бытовой культуры», с 2020 – отд. «Ткачества и художественного текстиля» НЦДПИИР. Занималась изучением и популяризацией блюд нац. удм. кухни, принимала участие в эксп. с целью изучения бытовой культуры удмуртов. Проводила мастер-кл. по приготовлению блюд нац. кухни. Участница культ.-мас. мероприятий, междунар. фестиваля

фин.-угор. кухни «Быг-Быг» (2017). Изучает технологию изготовления традиц. удм. костюма.

Е.В. Байкова.

ИВАНОВА Елена Николаевна, см. *Киясовский район*.



*Иванова
Маргарита Григорьевна*

ИВАНОВА Маргарита Григорьевна (20.11.1945, д. Верх. Кватчи Можгинского р-на УАССР – 12.5.2020, г. Ижевск УР), археолог, д.и.н. (1996), проф. (1998), засл. деят. науки УР (1994). После окончания Можгинского пед. уч-ща (1963) в течение двух лет работала учителем нач. кл. в родной деревне. В 1969 окончила ист. ф-т УГПИ, в 1973 – аспирантуру Ин-та археологии АН СССР. С 1973 – в Удм. ин-те ист., яз. и лит-ры УрО РАН (с 2017 в составе Удм. федер. исследоват. центра): ст. науч. сотр., с 1981 – зав. отд. археологии, с 1996 – учёный секретарь, в 2007–08 – и.о. дир., в 2011–17 – зам. дир. по науч. работе, с дек. 2017 по 2020 – гл. науч. сотр. отд. ист. исследований. М.Г. Иванова – известный учёный в обл. средневек. истории и культуры фин.-угор. народов России. В исследовании проблем соц.-экон. истории и развития укрепл. посел. особенно значительны её труды, посв. средневек. центру удмуртов – город. *Иднакар* IX–XIII вв. Обширные мат-лы этого крупнейшего памятника Волго-Камья, позволили ей конкретизировать особенности развития укрепл. посел. Прикамья на широком фоне градообразоват. процессов лесной зоны Вост. Европы. Ею опубликовано более 300 науч. трудов, среди к-рых более 20 исследоват. монографий, науч.-популярных книг, составляющих существ. вклад в фин.-угроведение. Благодаря её исследованиям, активной популяризации археол. наследия город. Иднакар и чепецкие древности

стали в мас. сознании жителей Удмуртии символом древней и средневеков. истории региона, способствуя формированию этн. и регион. идентичности. Уник. коллекции и фундаментальные исследования город. Иднакар и окружающих памятников легли в основу созданного при её активном участии Ист.-культ. музея-заповедника «Иднакар», дали мощный импульс для твор. переосмысления их в совр. иск. УР. Великолепные собрания изделий из цв. металлов, кости и рога с зоо-, орнито-, антропоморфными изображениями, привлекли к себе пристальный интерес со стороны худ. ДПИ, они оказались созвучны их худ. вкусам, устремлениям, ментальности. Наиболее привлекательными и популярными оказались образы коня (подвески-коньки и двуглавые), лося, медведя, птицы с развёрнутыми крыльями, матери Солнца, во всех жанрах иск. находят воплощение причудливые образы пермского звериного стиля. Как авт. науч. концепции развития ДПИ и ремёсел Удмуртии, ряда науч.-метод. пособий для мастеров, чл. худ.-экспертного совета оказала существенное влияние на твор. развитие мастеров, создание ими высокохуд., уник. произведений с использованием символики и образов древнего иск., к-рые органично вписываются в совр. интерьеры. Её просвет. и метод. деят-сть, спец. изданные метод. пособия способствовали возрождению костерезного иск., утверждению уник. стиля, органично сочетающего высокое иск. резьбы, мотивы и элементы декора, основанные на традициях Средневековья. Чл. През. Удм. регион. отд-ния ВООПИК, Комиссии по гос. пр. при През. УР. В 2006 она стала лауреатом Нац. пр. «Достояние поколений» в номинации «За внедрение новых технологий в практику археологических исследований», в 2007 – лауреатом Гос. пр. УР, в 2011 – лауреатом Пр. Прав-ва РФ в обл. культуры. Награждена Почёт. грамотой УР (2016). За значительный вклад в развитие фин.-угроведения её имя присвоено Ист.-культ. музею-заповеднику Удмуртии «Иднакар» (2020). На фасаде Кватчинской ср. шк. установлена Памятная доска (2021).

Соч.: Чепецкие древности. Ижевск, 1985; Погребальные памятники северных удмуртов XI–XIII вв. Ижевск, 1992; Истоки удмуртского народа. Ижевск, 1994; Иднакар: Древнеудмуртское городище IX–XIII вв. Ижевск, 1998; Вдохновение в древних истоках. Ижевск, 1988; Финно-угры Поволжья и Приуралья в средние века: Коллективная монография. Ижевск, 1999. (В соавт.); Древ-

нее искусство Удмуртии. Ижевск, 2000. (В соавт.); Семантика символов и образов древне-удмуртского искусства: Методическое пособие. Ижевск, 2001; История Удмуртии с древнейших времён до XV в. Ижевск, 2007. (В соавт.).

Лит.: Христолюбова Л.С. Учёные – удмурты: Биобибл. справочник. Ижевск, 1997. С. 18–20; Куликов К.И. Постижение Родины: к 55-летию М.Г. Ивановой. Ижевск, 2000; Институт: история и современность. Ижевск, 2001. С. 258–259; Историки Урала XVIII–XX вв. Екатеринбург, 2003. С. 139–140; Библиографический указатель трудов УИИЯЛ УрО РАН. 1931–2011 гг. Ижевск, 2011; Иванова Маргарита Григорьевна Удмуртская Республика. Ижевск, 2000. С. 341; Иванова Маргарита Григорьевна. Удмуртская Республика: Культура и искусство. Ижевск, 2012. С. 205.

ИВАНОВА Надежда Анатольевна, см. *Якшур-Бодьинский район.*



*Иванова
Надежда Николаевна*

ИВАНОВА Надежда Николаевна (р. 30.5.1984, пос. Югдон Селтинского р-на УАССР), методист по худ. обработке соломки. Окончила ИИИД УдГУ по спец-сти «Народное художественное творчество» (2007). С 2007 – вед. методист отд. худ. обработки природ. мат-лов в НЦДПИиР. Ведёт направление худ. обработка соломки, имеет опыт резьбы и росписи по дереву, обработки кожи, соснового корня. Экспериментирует с сочетанием мат-лов в изделии. Ассортимент изделий разнообразен, это и сувенирные соломенные куклы в нац. одежде, головные уборы, аксессуары и украшения, бытовая утварь, выполненные из соломки. Высокопроф. произведения И. в центре внимания каждой выст. по ДПИ не только в республике, но и за её пределами. Авт. стиль и высокий уровень, тонкое исполнение творений мастера, образ удм. соломенной куклы, является эталонным. Опыт работы и секретами



Кукла «Материнство». Соломка.
Иванова Н.Н.



Композиция «Семья». Соломка.
Иванова Н.Н.

мастерства делится с коллегами при проведении семинаров. Авт. метод. пособия и технол. карты. Надежда Николаевна отмечена дипломами и благодарственными письмами: за большой вклад в орг-цию и проведение респ. выст. «История удмуртского народа в изделиях современных мастеров ДПИ» (г. Ижевск, 2008), за участие в III Межрегион. фестивале ДПИ «Зарни кияс» (г. Сыктывкар, 2008), в выст. мастеров ДПИ регион. этапа Всерос. фестиваля «Вместе мы – Россия» (г. Чебоксары, 2013), за лучшие изделия, предст. на респ. выст. «Мир женщины» (г. Ижевск, 2014). Награждена Спец. дипломом в номинации «Художественная обработка растительных материалов» Всерос. конкурса нар. мастеров «Русь Мастеровая» (Москва, 2016), сертификатом финалиста

Набор чаш «Емьш кисьмаку» («Время урожая»).
Плетение из жгута соломки. Иванова Н.Н.



конкурса «Золотые руки» в рамках фестиваля «Всемирный день пельменя» (г. Ижевск, 2016), дипломом участника респ. выст. изделий из соломки «Золото земли удмуртской» (г. Ижевск, 2020), благодарственными письмами за орг-цию и проведение респ. дет. шк. ДПИ «Усточикар» (2014), праздн. программы Медового спаса и Музейного фестиваля дерев. культуры «ГуртFEST» (2020). Почёт. грамотой Мин-ва культуры и туризма УР (2016). Изделия И. находятся в респ. фонде высокохуд. изделий УР.

Е.В. Байкова.



Иванова
Наталья Антоновна

ИВАНОВА Наталья Антоновна (р. 5.2.1978, д. Чимощур Игринского р-на УАССР), учитель черчения и ИЗО. В 1997 окончила Дебёсское пед. уч-ще (ныне Дебёсский политехникум) по спец-сти «Руководитель кружка «Основы художественного ремесла», в 2004 – УдГУ по спец-сти «Художественный руководитель творческого коллектива». С 2001 – в Дебёсском Доме ремёсел. Возглавляла мастерскую по ручному ткач-ву гобеленов и мастерскую по костюмным куклам. Как специалист внесла большой вклад в пропаганду нар. творчества через создание высокохуд., этн. узнаваемых изделий. В своих работах мастер изображает быт древних удмуртов, мифы и легенды, пейзажи родного кр. Грамотно выстраивает композиц. решения своих произведений, придавая декор. красочность и изящество форм. Ориг. замыслов и худ. уровень исполнения делают их востребованными. Выезжала в этногр. эксп., организуемые Дебёсским Домом ремёсел, с целью изучения бытования кустарных ремёсел на терр. р-на. Весь собранный эксп. мат-л использует в своих работах и на занятиях с учениками. С активного участия Натальи Антоновны мастерская по ручному ткач-ву гобеленов вышла на высокий худ. уровень творчества. В 2009 на респ. выст. мастеров ДПИ в техниках керамики



«Кузпальтёс» («Супруги»). Гобелен. Иванова Н.А.

и гобелен «Мулэн узырез» («Богатство земли») изделия вошли в разряд высокохуд. и были отмечены как одни из лучших в УР. Участница Всерос. культ.-образоват. проекта «Мастерская удмуртского ткачества» (2013). По результатам респ. выст. в 2018 гобелен «Преддверие зимы» вошёл в кат. «Для популяризации ДПИ». Проводила мастер-кл. по костюмной кукле, в т.ч. совр. направлениях творчества, участвовала в проекте «Ночь в Доме ремёсел». С 2019 – в Дебёсском политехникуме: преп. теории и методики продуктивных видов деят-сти и худ. обработки мат-лов. Рук. курсовых и выпускных квалификац. работ

«Нить веков», Гобелен.
Иванова Н.А.



«Преддверие зимы»,
Гобелен. Иванова Н.А.



по спец-стям: «Изобразительное искусство и черчение», «Дошкольное образование», «Педагогика дополнительного образования». Особое внимание уделяет развитию интересов студентов к изучению удм. нац. культуры в обл. декор.-прикладного иск. через худ. семантику орнамента. Работы Н.А. Ивановой и её учеников удостоены дипломов I, II, III ст. на межрегион. и междунар. выст.-конкурсах: III Межрегион. выст.-конкурсе ДПИ «Усточи-Мастер», респ. олимпиаде по истории иск. «Удмуртская народная одежда», «Абилимпикс – 2020» («Олимпиада Возможностей»), Междунар. фестивале декор.-прикладного творчества «Параскева-рукодельница», Всерос. фестивале-конкурсе «Потомки великих мастеров» в номинации «Национальная одежда» (г. Дербент Респ. Дагестан, 2021, награждена Благодарственным письмом), XVII Междунар. выст. учеб. и твор. работ студентов и преп. ХГО, ф-тов ССУЗов и образоват. орг-ций доп. образования «Школа. Учитель. Искусство» (г. Златоуст, 2021). Наталья Антоновна удостоена дипломов и благодарственных писем за выс. уровень твор. деят-сти, создание высокохуд. изделий. Победитель XIII Всерос. твор. конкурса «Талантоха» за гобелен «Нить веков» в номинации «Декоративно-прикладное творчество» (г. Вологда, 2015). Награждена Почёт. грамотами Мин-ва культуры, печати и информации УР (2013), МО «Дебёсский район» (2010), благодарственными письмами за грамотную подготовку участника IV Межрегион. выст.-конкурса по ДПИ «Усточи-Мастер» (г. Ижевск), IX Респ. фестиваля дет., юношеского и студ. худ. творчества «Удмуртии моей. По дорогам путешествий» респ. олимпиады по истории иск. «Удмуртская народная одежда», XVII Междунар. выст. учеб. и твор. работ студентов и преп. (г. Златоуст), дипломом за участие в респ. выст. нар. игрушки «Наследие народа» (2020), за 3-е место во Всерос. олимпиаде «Организация образовательного процесса с использованием дистанционных технологий» (2021).

А.В. Ившин.

**ИГРИНСКИЙ РАЙОННЫЙ ЦЕНТР
ДЕКОРАТИВНО-ПРИКЛАДНОГО ИСКУССТВА
И РЕМЁСЕЛ**, см. Игринский район.

ИГРУШКА НАРОДНАЯ, худ. изделие для дет. игры, изготовл. в крест. культуре самостоятельно в домаш. условиях родителями или самими детьми. Выполняет обрядово-маг., пед., коммуникатив.

и эстет. функции. Характерна связь с мифологией. У удмуртов были распространены тряпичные куклы, к-рые воплощали образ предка-покровителя. Кукол в нац. костюмах вешали на кладбищенские кресты и деревья, выбрасывали как «заместителя» чел. в потаённое место при болезни и несчастьях, как ритуал. предмет хранили в воршудном коробе в куале, культовой постройке удмуртов. В мифол. сознании и.н. были обрядовым предметом, оберегом, но затем утратили обрядово-маг. функцию и стали только забавой. И.н. были частью дет. игровой культуры, поэтому отражали связь с природой и традиц. земледельческими занятиями. Для них характерна обобщённость формы, использование природ. мат-лов: дерева, глины, бересты и др.

Первое краткое описание и зарисовки удм. игрушек и игрового инвентаря были сделаны в конце XIX в. удм. собирателем Г.Е. Верещагиным. Яйца для закатывания в лунки и биты изготовляли из дерева токарным способом, мячи плели из лыка, валяли из шерсти. Из полых стеблей делали трубочки для выдувания сухого гороха, брызгалки с поршнем наподобие насоса. Посуду заменяли крупные листья, на них выкладывали хлеб из глины, еду из овощей и ягод, из листьев же крутили кукол, выкусывая зубами узоры на имитации платьев. Ареалы распространения разных видов игрушек соответствуют терр. расселения локальных гр. удмуртов. Различия тряпичных кукол выражаются в их пропорциях, конструкции каркаса, выборе тканей и оформлении одежды. Ист. бытовало несколько видов кукол. В сев. р-нах кукла закрутка мастерилась из ношенного текстиля, материнского или бабушкиного платка, старой юбки – это первая игрушка в жизни ребёнка бук-

вально с рождения, её клали в колыбель новорождён. младенцу. В рус. деревнях Балеизинского р-на бытовала кукла, сшитая из обтянутых тканью еловых шишек. В юж. р-нах Удм.

популярной была кукла-тренога – удм. куинь-кукомунё – «трёхногая кукла». При её выполнении для каркаса-основы берут ветки сосны или ели с расходящимися в разные стороны боковыми ветками, к-рые выполняют функцию ног и позволяют игрушке сохранять устойчивость. В верх. части ветки привязывали ниткой поперёк туловища небольшую лучинку – «руки». На оставшийся сверху кончик ветки наматывали тряпочку (головку), несколькими стежками пришивали кусок пакли (волосы), иногда заплетён. в косичку или просто прикрытые лоскутком (платком). В Воткинском и Сарапульском р-не, где проживали рус., основой куклы мог быть чурбачок, щепка, валик из тряпья. В Ижевске зафиксирована шивная кукла, набитая опилками. Костюм в обобщённом виде повторял одежду разных терр. Удмуртии, помогая создать характерный образ.

Совр. удм. нар. игрушка не является только дет., её используют и взрослые в качестве наглядного пособия по удм. культуре, подароч. или памят. изделия. В н.в. развиваются 2 направления изготовления кукол: сувенирная, костюмная кукла и кукла, созданная на основе этногр. куклы. В сувенирной кукле полностью повторяется одежда конкрет. костюм. комплекса, расписывается лицо. Традиц. кукла видоизменяется незначит., сохраняя свой первонач. вид. «Костюмная кукла» придерживается направления так называемых «этнографических» кукол в нац. костюмах. В кон. XIX в. их использовали в качестве наглядного маг-ла для демонстрации образцов нар. одежды разных регионов России, таких кукол часто покупали заруб. коллекционеры. Работа над созданием такой куклы требовала не только высокого техн. и худ. мастерства, но и скрупулёз. изучения костюма конкретной местности, обычаев её ношения, бытовых подробностей. Методисты муницип. Центров и Домов ремёсел республики при исполнении наряда костюмной куклы соблюдают уважит. отношение к традициям, бытовавшим или сохранившимся на терр. своего р-на. При изготовлении костюма возникает необходимость изготовления вытканых, вышитых, вывязанных элементов одежды, однако применяются разл. совр. мат-лы: пластик, поролон, швейная фурнитура. Достоверно сделанная костюм. кукла служит приобщению совр. чел. к культур. наследию прошлого своего народа. Наиболее известными в Удмуртии специалистами кукольного дела являются: Н.Г. Рябчикова (см. *Алнашский район*), Н.П. Ложкина, Л.А. Кутергина и Ю.А. Макарова (см. *Шар-*



Учебное пособие.
Копычева Е.И.

канский район), Т.П. Пчельникова (см. Селтинский район), Л.П. Щинова (см. Якшур-Бодьинский район), Н.В. Белослудцева, О.Г. Загуменова (см. Дебёсский район), В.Е. Владыкина, М.В. Данилова (см. Ярский район), Т.А. Коротаева, Е.В. Тополева (г. Ижевск), Н.Л. Плеханова (см. Вавожский район) и др.

Одним из любимых мат-лов для изготовления дет. игрушек остается дерево. По-прежнему популярны не окрашенные дер. лошадки на колесиках, машинки, самолёты мастеров В.А. Лермонтова (см. Алнашский район), А.В. Жуйкова, М.Н. Шахтарина, С.А. Чермакова (см. Увинский район), М.С. Семакина (см. Ярский район), В.К. Осипова (см. Селтинский район) и др. В кон. 1990-х приобрели популярность дер. игрушки, расписан. в традициях «прикамской» росписи или нац. орнаментики. Неповторимый восторг вызывает единовременное вращение большого кол-ва разноцв. волчков. Эта полезная игрушка развивает мелкую моторику пальцев у детей и координацию движений рук у взрослых. Благодаря работе мастеров Центров и Домов ремёсел республики появились расписные дер. куколки, отражающие локальные особенности удм. костюма, в т.ч. разъемные многоместные матрешки. Расписной дер. игрушкой занимаются мастера Н.В. Кутявина (см. Ярский район), Т.В. Головизнина (Москва), О.Н. Каланцева (г. Ижевск), А.А. Симонова (г. Ижевск), А.Н. Образцова (г. Ижевск), Л.В. Гущина, О.П. Воронцова (см. Шарканский район), О.Н. Михалецкая (см. Завьяловский район), А.С. Малых (см. Балезинский район), Е.Ю. Серебrenникова (см. Дебёсский район), Л.П. Прокашева (см. Юкаменский район), З.Л. Щепина (см. Можгинский район), Е.Н. Перевощикова (см. Якшур-Бодьинский район), С.В. Цыкунова (см. Игринский район), Н.М. Кудачова (см. г. Сарапул).

Трудно сказать, были или нет в старину берестяные игрушки, кроме рожков. Сейчас же мастера изготавливают из этого мат-ла сувенир. куклы с атрибутами традиц. костюма. В совр. условиях традиц. берестяной сигнальный рожок несколько изменил форму, но продолжает пользоваться нар. любовью, особенно среди заядлых спорт. болельщиков. Для изготовления соломенной танцующей куклы куро мунё, по традиции берут пучок отпаренной соломы, перегибают её. Выделяют голову, перевязывая тряпочкой или ниткой на шее, далее поперёк укладывают небольшой пучок соломы – «ручки», перевязывают туго на «поясе», выделяя грудь и юбку. Наряжают куклу в такой последовательности: платье, платок,

фартук и т.д. Кукла эта могла танцевать, для этого её ставили на скамейку и кулачками били о доску. Совр. игрушки из соломки – куклы и лошадки, погремушки, лёгкие подвесные конструкции, имеют древние нар. прототипы. Благодаря трепетному отношению мастеров Центров и Домов ремёсел к старинным технологиям, сохраняются и получают новую жизнь утрачен. традиции. Среди них можно выделить Н.Н. Иванову, Е.В. Киселёву (г. Ижевск), Г.И. Котельникову, Э.С. Путилова (Кизнерский р-н), З.В. Силантьеву, О.В. Прохорову, Т.Н. Харлампьеву (см. Малопургинский район), О.С. Перевощикова (см. Якшур-Бодьинский район), Е.А. Чермянину (см. Дебёсский район), Н.П. Уланову (см. Киясовский район), И.Е. Матвееву (см. Можгинский район) и др. С.Ф. Князева (г. Сарапул) освоила плетение из рогаза погремушек, игрушечных зверей и птиц.

Отд. кат. игрушек являются игрушки муз. инструменты, к-рые в н.в. утратили свои обрядовые функции и служат для забавы и увеселения. Чаще всего они носят этн. названия. Это инструменты – «мугуран» («Му» – «Земля», «гур» – «напев»), «шулан» – глиняная игрушка-свистулька, к-рая пришла в наши дни из глубокой древности, с тех времён, когда удмурты молились ещё многочисл. богам и использовали звук шулана в ритуальных целях. Такую игрушку изготавливали чаще всего в виде утки, потому что по легенде именно утка помогла Инмару, всевышнему божеству, достать со дна океана песчинки для создания Земли. Звучание шулана должно было прогонять нечистую силу и привлекать положит. энергию. На шуланах играли во время посева и после него («гырон быдтон»), провожали лёд («йё келян»), встречали первых птиц. Глиняные игрушки олицетворяли образы коня или птицы, без каких-либо анатом. особенностей и детализации. Внося небольшие изменения в форму коня, создавали образы любимых в народе домаш. животных: коровы, козы, барана. В облике птицы выполнялись мн. свистящие и поющие муз. инструменты. Совр. образы продолжают нести определённое символ. значение: могущества и благодати, добра, плодородия, изобилия. Сегодня традиции исполнения глиняной игрушки поддерживают в худ. сем. керам. мастерской «Муёур» А.П. Степанов, В.А. Дубовцева (г. Ижевск), мастера О.Е. Селивёрстова (см. Дебёсский район), Н.А. Иванова (см. Якшур-Бодьинский район), Н.А. Рысьева (см. Алнашский район) и др.

Лит.: Верещагин Г.Е. Вотяки Сосновского края // Записки РГО. СПб., 1886. Т. 14. Вып. 2; Ива-

нова М.Г. Истоки удмуртского народа. Ижевск: Удмуртия, 1994; Ковычева Е.И. Народная игрушка. Ижевск, 2006; Ковычева Е.И. Народная игрушка. М.: Издат. Дом «Владос», 2010, 2012, 2014; Нуриева И.М. Кукла в календарных обрядах завятских удмуртов // Об этнической психологии удмуртов. Ижевск, 1998; Попова Е.В. Игровые куклы-самоделки бесермян // Европейский Север в культурно-историческом процессе (к 625-летию города Кирова): мат-лы междунар. конф. Киров, 1999; Попова Е.В. Игры и игрушки для детей раннего и дошкольного возраста. Челябинск: Изд-во Южно-Урал. гос. гуман.-пед. ун-та, 2017; Семейный и общественный быт удмуртов в XVIII–XX вв. Устинов: Науч.-исслед. ин-т при Совете Министров УАССР, 1985; Записки. Сб. 9: (Вопросы истории Удмуртии). Ижевск: Удмуртгосиздат, 1940; Пчеловодов О. К вопросу о мифологическом содержании удмуртских музыкальных инструментов // Удмуртская правда. 2014. № 42 (15 апр.).

Ист.: Удмуртская игрушка как часть культурного наследия удмуртов. Режим доступа: <https://school-science.ru>.

Е.В. Байкова, Е.И. Ковычева.

ИДНАКАР (удм. – город богатыря Идны), город сев. удмуртов IX–XIII вв., самый крупный пам. в басс. р. Чепцы. Был основан в кон. IX в. на высоком мысу воле д. Солдырь Глазовского р-на УР в месте слияния р. Чепцы и её прав. притока р. Пызеп, обеспечивавшем возможность для контроля над окружающей терр. и дальнейшего расширения. Археол. пам. рос. значения. Позиционируется как племен. центр предков совр. удмуртов, одна из важных достопримечательностей фин.

угор. мира. Известно с кон. XIX в., раскапывалось С.Г. Матвеевым (1926–29) и Г.Т. Кондратьевой (1961), планомерные исследования начались с 1974 М.Г. Ивановой. Общая вскрытая пл. – 9446 кв. м (2012). Мощность культ. слоя – 1–1,6 м, в ямах достигает 4 м. В результате раскопок исследовано большое кол-во жилых, хоз. и производств. сооружений, изучены оборонит. укрепления. Согласно последним данным, развитие И. шло путём расширения терр. и усиления оборонит. укреплений. В X в. посел. расширилось за пределы вала, была возведена 2-я линия укреплений, пл. расширилась вдвое. В XI в. третья линия обороны ограничила пл. ок. 40 тыс. кв. м. Внутр. линия укреплений утратила своё значение и была выровнена. Сохранялась двухчаст. структура, соответствовавшая др.-рус. городам, состоявшим из детинца и посада. В XIII в. в результате внеш. вторжений жизнь на И., как и на др. чепецких город., угасла. Культ. слой содержит большое кол-во вещевого мат-ла, раскрывающего матер. и духовную культуру средневек. удмуртов: украшения из бронзы и серебра (серьги, перстни, браслеты, шумящие плоские и объём. подвески, поясная гарнитура и др.), орудия труда и предметы вооружения (ножи, топоры, наконечники стрел и копий, кистени, накладки на лук, кресала, долота и др.), мн. бытовых и ритуал. изделий из кости и рога (гребни, копоушки, пряслица, кочедыки), предметы импорта (бусы, монеты, чаши), обломки глиняной посуды. Междисциплинар. исследования получен. мат-лов позволили глубже раскрыть разл. аспекты земледелия, животноводства, охоты, металлообработки. Значит. пл. посел., расположение в центре чепецких земель, двухчаст. структура, мощная система укреплений, высокоразвитые кузнеч., ювелирное,

Макет экспозиции

*древнеудмуртского городища IX–XIII вв. Иднакар.
ИКМЗ УР «Иднакар» им. М.Г. Ивановой*



Современный вид городища Иднакар



косторез. ремёсла, находки сер. импорт. изделий с Бл. Востока, из Волжской Булгарии, Др. Руси, Скандинавии, а также особое положение Идны среди богатырей удм. эпоса, стремившегося к положению князя, – всё это позволяет утверждать, что И. являлся военно-оборонит., торгово-ремесл. и обществ.-адм. центром сев. удмуртов.

Лит.: Иванова М.Г. Иднакар: Древнеудмуртское городище IX–XIII вв. Ижевск, 1998.

М.Г. Иванова.

«ИДНАКАР», историко-культурный музей-заповедник УР им. М.Г. Ивановой, БУК. Создан в 1997 как фил. Глазовского краевед. музея под открытым небом с экспозицией в г. Глазове. В 2001 получил статус самостоят. респ. учреждения культуры. В 2020 присвоено имя *М.Г. Ивановой*. Инициаторы создания музея д-ра ист. наук *К.И. Куликов*, *М.Г. Иванова* и *Т.И. Останина*, создавшие вместе с сотрудниками ист.-археол. обоснование концепции музея, темат.-экспозиц. план. Музей включает в себя терр. ср.-век. город *Иднакар*, уник. памятника археол. IX–XIII вв. н.э., расположен. на горе Солдырь (МО «Город Глазов»). Это один из наиболее полно сохранившийся и изученный археол. объектов средне-век. фин.-угор. культуры в Прикамье. Находится в центре чепецких земель. Являлся аграрно-ремесл., воен.-оборонит. и обществ.-адм. центром этно-соц. общности предков сев. удмуртов. Первая экспозиция в музее-заповеднике открылась



*Предметы из фондов музея.
ИКМЗ УР «Иднакар» им. М.Г. Ивановой*

в 1999. Над созданием основной экспозиции музея «Городище Иднакар IX–XIII века» работал коллектив худ. под рук-вом *В.Н. Дерягина*. Экспозиция чётко структурирована, в ней выделены темат. разделы: земледелие и живот-во, охота и рыбалка, косторезное иск., деревообработка, ткач-во и выделка кож, ювелирное и кузнечное ремесло, средне-век. оружие, изготовление лепной керам. посуды, духовная жизнь, торговля. В доп. разделах рассказывается об исследованиях на Кушманском город. Учкакар и на погребальных пам. басс. р. Чепцы. Основу экспозиции составили мат-лы многолетних археол. исследований чепецких памятников под рук-вом *М.Г. Ивановой*. Также в музее действует пост. экс-

Экспозиция «Городище Иднакар». ИКМЗ УР «Иднакар» им. М.Г. Ивановой



позиция «Истоки. Поломская культура V-X века» и «Природа Севера Удмуртии».

Музей объединил в своём собрании археол. коллекции не только с памятников басс. р. Чепцы. В фондах музея «Иднакар» находятся мат-лы археол. раскопок и разведок с юга Удмуртии, Респ. Татарстан, Кировской обл. Вещественные памятники охватывают временные рамки от эпохи мезолита (VIII-VI тыс. до н.э.) до позднего средневека. (XVI-XVIII вв. н.э.) и отражают историю древнего нас. Удмуртии и соседних регионов.

Богатейшая коллекция удивительных свидетельств прошлого насчитывает несколько десятков тыс. изделий и их фрагментов из металла, камня и кости, текстиля и стекла. С каждым предметом ведётся инд. исследоват. и учётно-хранительская работа. Ежегод. несколько предметов, находящихся в аварийном состоянии, отправляются из фондов музея на реставрац.-консервационную работу. «процедуры». Мн. предметы из фондов музея становились экспонатами разл. выст. в г. Глазове и г. Ижевске. Большинство вещей в «Иднакаре» – это ровесники становления Руси или первых крестовых походов, им уже тысяча и более лет. Комплекс украшений фин.-перм. нас. мог включать огромное кол-во самых разнообраз. изыскан. вещей. Украшения из кости, выпол. в технике объёмной резьбы, шумящие или шелестящие подвески, перстни, наборные пояса, фибулы и др. Нет сомнений, что предшественники глазовчан осознавали и более глубокий смысл изделий литейной и косторезной пластики. Средневек. мастера старались вложить в маленькие произведения иск. не только всю красоту Космоса, но и его значение, порядок. Все детали костюмного комплекса также выполняли и обережную функцию. Поэтому, не исключено, что во время литейного или косторезного процесса украшения могли проходить некий обряд шаманских заклятий.

Музейные предметы вдохновляют совр. мастеров ДПИ Удмуртии. Создаются реплики украшений и культовых фигурок, украшения по мотивам древних образов пользуются возрастающим спросом. ДПИ на основе музейных предметов, артефактов древности имеет свой совершенно особый образный яз. Освоение его даёт возможность увидеть и понять особую красоту предмета, его декора, задуматься о смысле, к-рый он выражает.

Музей-заповедник – развивающееся учреждение, работает с клас. экскурсиями, проводит увлекат. квесты с использованием доп. и виртуальной реальностью. Ежегод. участвует в гор., регион. и все-

рос. конкурсах и мероприятиях, пропагандируя средневек. историю фин.-угров, как через стандартные музейные формы, так и посредством новых инстр-тов с использованием VR/AR. Дир.: О.Н. Коробейникова (1997–2013), с 2013 – О.В. Арекеева.

О.В. Арекеева.

ИЖБОЛДИНА Мария Николаевна, см. *Каракулинский район.*

ИЖЕВСКИЙ МАШИНОСТРОИТЕЛЬНЫЙ ТЕХНИКУМ им. С.Н. Борина, образоват. учреждение повышенного уровня, открыт на базе Ижевского машиностроит. з-да в 1954 как Техн. уч-ще № 8. В 1962 преобразован в гор. проф.-техн. уч-ще № 8, в 1977 – в ср. проф.-техн. уч-ще, в 1994 – в Машиностроит. лицей № 8. В 2013 лицей переименован в Ижевский машиностроит. тех-м. В 2014 реорганизован путём слияния с Мех. тех-мом им. С.Н. Борина г. Ижевска. С 2000 ведётся подготовка по профессии «Изготовитель художественных изделий из металла». Профессия твор., востребованная и получить её можно только в Ижевском машиностроит. тех-ме. Изготовление худ. изделий из металла разной ст. сложности ведётся, основываясь на традициях местных промыслов. Выполнение технол. операций, видов работ по обработке металлов, сплавов с учётом традиц. методов изготовления худ. изделий: термическая, мех. обработка металлов, чеканка, гравирование поверхности изделий, обработка изделий гравюрой. Практикуется изготовление разл. видов худ. изделий из металла с элементами самостоят. творчества, соединение металла с др. матер-ми в изделии. Хороших результатов тех-м смог добиться за счёт синтеза иск., использования совр. технологий. Для освоения новой профессии тех-м тесно сотрудничал с ИжГТУ (ф-т

Мастерская ювелирного искусства





Изделия, выполненные выпускниками
Ижевского машиностроительного техникума

Пож ручной работы «Леопард». Окатьев А.Б.



дизайнер фирмы «Империя ножей». Ряды мастеров пополнили выпускники лицея К.А. Шамшурина, Н.А. Обухова, Д.Б. Морозовский, А.А. Оглезнев, Р.М. Фазлимухаметова. С 2016 ИМТ ежегодно участвует в чемпионате WorldSkills («Молодые профессионалы»), известное во всём мире и крупнейшее соревнование, в котором принимают участие молодые квалифицир. рабочие, студенты ун-тов и колледжей в качестве участников, и известные профессионалы, специалисты, мастера производств. обучения и наставники – в качестве экспертов, оценивающих выполнение задания. В 2018 на базе ИМТ им. С.Н. Борина впервые самостоятельно была организована конкурсная площадка чемпионата WorldSkills по компетенции «Ювелирное дело». В данной компетенции принимали участие учащиеся тех-ма, студенты ИжГТУ, Междунар. Восточно-Европ. ун-та, Школы ружейного мастерства им. Л. Васева. В 2018 победителями стали: 1-е место – А. Оглезнев, 2-е – О. Пинаева, 3-е – Р. Фазлимухаметова. А. Оглезнев и его наставник Ю.А. Бочкарев приняли участие в отбор. соревнованиях для участия в Финале VI Нац. чемпионата «Молодые профессионалы (Ворлдскиллс Россия)». По результатам соревнований А. Оглезнев вошёл в десятку лучших среди участников. В 2019 – 1-е место – А. Кочаков, 2-е – А. Капаров 3-е – К. Зарипова; в 2020 клас. места заняли: Стерхова, Д. Халтурин, – В. Гуменников; в 2021 – Я. Лаишевцева, С. Огородникова и Н. Афсари. В 2022 – 1-е место – К. Алыпов, 2-е – Н. Афсари, 3-е – А. Феофилактова. Дипломные работы студентов остаются в стенах родного тех-ма и в витринах музея «Ижмаш», как образцы высокого иск.

«Рекламы и дизайна»), с УдГУ (ф-т «Дизайн»), изучался опыт кунгурских мастеров. Гравёрному и ювелирному делу в разное время учили гравёры 1-го кл., ювелиры, выпускники Красносельского худ. уч-ща Костромской обл., чл. СХ России, СД России. Высокое качество подготовки обеспечивали преп. и мастера; Ю.А. Наговицын (чл. СХ РФ, засл. деят. иск. УР), выпускник лицея К.С. Ившин (зав. каф. УдГУ), к.т.н. Н.Ф. Коротаева, доц. С.Н. Селивановский (ИжГТУ), Г.Г. Верещагин (чл. СХ РФ, засл. деят. иск. УР), А. Морозов (чл. СХ РФ), к.иск. А.В. Золотухин (чл. СХ РФ), М.А. Борисов (дизайнер), А.С. Солонинов (нар. худ. УР), Б.Л. Степанов (худ.-гравёр), выпускник лицея В.И. Воздвиженский, Ю.А. Бочкарев (ювелир-филигранщик), выпускник лицея А.Б. Окатьев, вед.

худ. гравировки по металлу, старинной техники скани, затейливых сувениров с секретами. Лучшие твор. работы выпускников тех-ма вы-



Изделия ювелирного искусства, выполненные мастерами техникума



Конкурс молодых специалистов. На фото: Масальских С.П., директор (2-й ряд, 1-й слева), мастера производственного обучения, эксперты и участники конкурса WorldSkills. 2020 г.

ставлены в витринах музея рядом с изделиями М.Т. Калашникова, Е.Ф. Драгунова, Г.Н. Никонова. Дир.: к.п.н. С.П. Масальских.

И.В. Булдакова.

ИЗМАЙЛОВА Надежда Викторовна, см. *Алнашский район.*

ИЛЬИН Алексей Сергеевич (р. 17.2.1988, г. Можга УАССР), худ. по металлу. Чл. СД России (с 2016). Окончил УдГУ по спец-сти «Художник декоративно-прикладного искусства (художественный ме-



*Ильин
Алексей Сергеевич*

талл)» (2011), магистратуру (2013, магистр по спец-сти «Промышленный дизайн»). С 2013 – ст. преп. каф. ДПИ и нар. промыслов Ин-та иск. и дизайна УдГУ по дисциплинам: макетирование и конструирование, акад. живопись, акад. рис. Работы выполнены в техниках чеканки, дифовки. Уник. изделий И. состоит в создании совр. декор. форм и арт-объектов с применением традиц. технологий обработки металла. Участвовал в проектах и ассамблеях по ледовой и снежной скульптуре, парковой скульптуре, выст. орг. «Союзом художников РФ». Еже-



*Светильник
«Тайна глубины».
Металл, чеканка.
2016 г.
Ильин А.С.*

год. представляет УдГУ на межрегион. и междунар. выст., симпозиумах, фестивалях. Имеет большое кол-во дипломов лауреата, благодарственных писем. Участник мероприятий: Респ. молодежной выст. «Винегрет» СХ УР (г. Ижевск, 2006), «Листья жёлтые» (г. Ижевск, 2007), I Междунар. фестиваля нар. промыслов, ремёсел и ДПИ «Живая традиция» (г. Набережные Челны, 2007), выст. «Волга молодая» СХ России, (г. Саранск, 2010), «Гран-при России по ледовой скульптуре (Мурманск, С.-Петербург – Москва, 2010–11), регион. худ. выст. «Современное искусство и город XXI века» СХ России (г. Набережные Челны, 2011), I Междунар. студ. фестиваля парковой скульптуры (г. Чебоксары, 2011), 1-е место в гор. конкурсе песчаной скульптуры «Большая вода» (г. Воткинск, 2012), Гор. конкурса снежной скульптуры «Люблю тебя, мой снежный сад – сердце города Ижевска» (г. Ижевск, 2013), выст. «Авангарденс» в рамках X Междунар. фестиваля «Императорские сады России», Рус. музей (СПб, 2017). Финалист Всерос. конкурса резчиков по дереву «Stihl 2017» (С.-Петербург). Участник Всерос. фестиваля ледовой скульптуры «Ворота в будущее» (г. Ижевск, 2021). Удостоен дипломов, за участие в междунар., всерос. и регион. конкурсах и фестивалях: за 1-е место на Фестивале «Пламенное искусство» (г. Ижевск, 2019), зв. лауреата I Респ. фестиваля лэнд-арта «Легенды ДондыДора» (г. Глазов, 2018), финалиста Всерос. конкурса резчиков по дереву stihl (С.-Петербург, 2017). Курировал работу и организовывал студ. гр. для участия в гор. фестивалях снежной скульптуры «Любимый сад» (г. Ижевск, 2015–18), «Гоголевские фантазии» (г. Ижевск, 2018).

Ист.: Финно-угорский мир. А. Ильин. Режим доступа: <http://finno-ugry.ru>.

ИЛЬИН Владимир Модестович, см. *Кезский район*.

ИЛЬИН Михаил Ильич (25.11.1876, д. Макан-Пельга Елабужского у. Вятской губ., ныне Кизнерского р-на УР – 18.3.1935, с. Малая Пурга УАССР), удм. этнограф, краевед, поэт, педагог и просветитель, обществ. деят. Окончил Казанскую инородческую учит. семинарию (1895), ист.-филол. отд-ние 2-х годич. курсов по подготовке учителей в Казани. Работал учителем в д. Покровское Урустамак, ныне Бавлинского р-на Респ. Татарстан, д. Абыш, ныне Алнашского р-на УР, преподавал в Елабужской учит. семинарии; после 1917 – в Можгинском пед. тех-ме,



Ильин
Михаил Ильич

на Ижевском рабфаке, в пед. уч-ще и в совпартшк.; редактировал газ. «Гудыри». В 1926–29 – дир. Обл. музея краеведения ВАО (ныне Нац. музей УР им. К. Герда). Провёл первую сверку экспонатов,

разработал темат. структуру экспозиции, науч. обоснов. перспективный план развития музея. Вёл большую работу по созданию музеев на местах, в т.ч. в Можге, оказывал практ. помощь Глазовскому музею. Чл. Всеудм. ассоциации пролетарских писателей (1926). Герой Труда (1923).

Соч.: Удморт кылбурьёс. Елабуга, 1919; Стихотворенияос. Ижевск, 1921; Кылбурьёс. Ижевск, 1921; Кылбурьёс. Ижевск, 1926. Значение вотского языка и его красочность. Ижевск, 1927.

Лит.: Шкляев А.Г. Чашгем нимгьёс. Ижевск, 1995; Лебедева С.Х., Шкляев А.Г. Ильин Михаил Ильич. Удмуртская Республика: Культура и искусство. Энциклопедия. Ижевск, 2014. С. 221.

ИМПОЛИТОВА Любовь Николаевна, см. *Малопургинский район*.

ИНКРУСТАЦИЯ ИЖЕВСКАЯ, гравёр. и ювелир. техника худ. обр. металла. Разработана Л.М. Васевым в 1957–59, широко распространена им через шк. оруж. мастерства Ижевского мех. з-да (см. *Школа ружейного мастерства* им. Л. Васева). Суть И.и. в особом способе закрепления на поверхности металла в определённой последовательности разноцв., тонко подобран. нитей или кусочков драг. металла, создающих после полировки эффект мягких «акварельных» переходов цвета. Дала возможность органично сочетать иллюзорность «живописи металлом» с граф. условностью гравировки арабесок. Иногда сочеталась с гравировкой «мороз», рельеф. и филигран. насечкой. И.и. присутствует на всех лучших ружьях Васева и в ряде его ювелир. произв.

Лит.: Шумилов Е.Ф. Инкрустация ижевская. Удмуртская Республика. Энциклопедия. Ижевск, 2000. С. 355.

ИНСТИТУТ ИСКУССТВ И ДИЗАЙНА (ИИИД) УдГУ, создан в 2002 в результате слияния 2 ф-тов УдГУ – иск. и дизайна. Ведёт историю с 1959, когда было организовано худ.-граф. отд-ние при физ.-мат. ф-те по инициативе и при участии А.П. Холмогорова. Каф. «Декоративно-прикладное искусство и народные промыслы» (ДПИиНП ИИИД УдГУ) открыта в 1999. Актуальность нового подразделения была очевидной. До этого талантливая молодёжь, желающая получить профессию худ. декор.-прикладного и монумент. иск., уезжала в центр. вузы страны (Москву, С.-Петербург и др.), или поступала учиться на пед. спец-сть, где существовали учеб. курсы по керамике, резьбе и росписи по дереву. Однако задачи пед. образования, направленные лишь на ознакомление с этими направлениями ДПИ, не могли решить проблему подготовки проф. кадров, востребованных в совр. условиях развития региона.

Осознание важности решения этой задачи способствовало открытию новых направлений подготовки: «Декоративно-прикладное искусство и народные промыслы» и «Искусство интерьера». Это осуществилось благодаря инициативе худ. по интерьеру, чл. СД СССР, засл. работника культуры УР В.И. Быковского, поддержке декана ф-та иск. (позже дир. ин-та иск. и дизайна) В.Б. Кошаева и ректора УдГУ В.А. Журавлёва. Их усилиями начала реализовываться не только идея создания образоват. направления, но и желание сформировать мощный центр ДПИ региона со спец. оборудованными мастерскими

и учеб. аудиториями, где студенты могли бы заниматься проектированием и воплощением твор. проектов в мат-ле. Кроме этого, велась науч.-исследоват. деят-сть по изучению и возрождению традиций ДПИ и нар. промыслов, что, безусловно, важно для формирования проф. уровня студентов, для понимания ими роли традиций в совр. иск. Создание каф. дало возможность сформировать твор. коллектив педагогов. Его основу составили худ.-педагоги, уже работавшие на ф-те: скульптор, засл. деят. иск. УР, чл. СХ России, проф. А.Е. Аникин, худ. по текстилю, чл. СД России С.Ф. Турова, худ. по металлу В.П. Степанов, керамист И.Г. Верещагина, худ. росписи по дереву Н.В. Постникова. С первых лет создания каф. и отд-ния здесь работали опытные живописцы и графики с декор. дарованием, худ.-монументалисты и прикладники: А.Г. Сафиуллин, С.С. Медведев, В.И. Веретенников, П.В. Горбатков, В.В. Банников.

С 2016 каф. возглавляет Е.И. Ковычева, д.иск., доц., чл. СХ России, чл. ТСХ России, специалист по рус. изобразит. и ДПИ XX в., изобразит. иск. Удмуртии, нар. иск., этно-педагогике. Сегодня, с уходом старших коллег на засл. отдых в коллективе каф. продолжает работать доц., чл. СД России, засл. деят. иск. УР В.П. Степанов. Коллектив пополнился молодыми преп., большинство из к-рых выпускники каф. Это ст. преп. Л.А. Захарова (выпускница магистратуры УдГУ, чл. ТСХ России), ст. преп. А.С. Ильин (выпускник аспирантуры УдГУ, чл. СД России), ст. преп. Л.Р. Мадыхова

*Триптих в технике гобелен «Сотворение мира» (правая часть). Шерстяная нить. Чипуштанова М. 2007 г.
Дипломная работа. Руководитель Турова С.Ф.*



(чл. ТСХ России), ст. преп. М.В. *Военкова* (выпускник аспирантуры УдГУ, чл. СД России, чл. ТСХ России). С момента открытия спец-сти «Искусство интерьера» и сменившей её спец-сти «Монументально-декоративное искусство (интерьер)» для ведения дисциплин, связанных с монумент. живописью, приглашена худ.-монументалист, выпускница Моск. ин-та им. В.И. Сурикова, чл. СХ России, засл. деят. иск. УР, доц. О.В. *Чулаева*. Сегодня каф. отвечает за три направления подготовки: бакалавров 54.03.02 – «Декоративно-прикладное искусство и народные промыслы» (очная и очно-заочная форма обучения); спец-сть 54.05.01 – «Монументально-декоративное искусство (художник-проектировщик интерьера)» (очная форма обучения); бакалавров 51.03.02 – «Народная художественная культура (руководитель студии декоративно-прикладного творчества)» (заочная форма обучения). Первое направление готовит спец-стов в обл. худ. металла, худ. керамики, худ. текстиля, умеющих выполнять ручную работу, проектировать и конструировать изделия ДПИ для нужд совр. потребителей: украшенные предметы быта, сувенирную продукцию для музеев и турист. маршрутов. Кроме того, одним из направлений подготовки выбрана пед. деят-сть в обл. ДПИ, что востребовано в системе доп. образования детей и взрослых. Работодателями и базами практик являются муницип. Центры и Дома ремёсел при Мин-ве культуры УР, Мастерская этно-ювелирных украшений «Ибыр-весь», АЭМЗ «Лудорвай», Респ. центр доп. образования детей, дома дет. творчества. Изучение нар. традиций и матер. культуры Удмуртии – обязат. компонент образования, для этого к преподаванию узорного ткач-ва привлечена одна из опытных мастериц Л.И. Буянова, худ.-реставратор Архит.-этнограф. музея-заповедника «Лудорвай», засл. работник культуры УР, нар. мастер России. Вторая спец-сть готовит специалистов в обл. интерьера, владеющих приёмами архит. проектирования жилых и обществ. зданий, оформления их уник. произведениями монумент. живописи и скульптуры. Из внедрённых выпускных проектов можно назвать оформление учеб. аудиторий и интерьеров УдГУ. Работодателями являются архит. и дизайнерские мастерские Ижевска, например, Дизайн-студия «Двенадцать», твор. мастерская «Ижевский артефакт» при Ижевской и Удм. Епархии, архит. мастерская «Эстакада». Привлечение представителей работодателей к процессу преподавания даёт возможность при-

«Часы». Дерево, металл, перегородчатая эмаль. Колесникова Е. Дипломная работа. Руководитель Степанов В.П.



близить студентов к совр. требованиям в обл. арх.-худ. проектирования жилых и обществ. анс. На каф. работает опытный арх.-проектировщик Л.Р. Яковичкая, а также выпускница каф., сегодня арх. А.И. Фатыхова. Третье направление подготовки востребовано для уже имеющих ср. проф. образование в обл. ДПИ и педагогики, работающих в Центрах и Домах ремёсел, учеб. заведениях доп. образования. Обучение даёт возможность повысить свой проф. уровень, получить доп. навыки работы с худ. мат-лами, совр. методики образования в обл. нар. культуры и ДПИ. Среди выпускников каф. немало состоявшихся худ. и скульпторов, среди к-рых чл. СХ России А. Чувашев, А. Галимзянов. Мн. выпускники основали свои компании по оформлению интерьера и мебели, арт-дизайна, худ. образования в Ижевске, Подмоскowie, Нефтекамске. Это Я. Крупина, Я. Стрелкова, Артур и Анастасия Исламовы, Асен и Тимур Сафиуллины, А. Трофимчук и др. Несколько учеников В.П. Степанова сейчас руководят созданными ими мастерскими по худ. эмали в г. Казани, г. Перми. Успешно трудятся дизайнерами по интерьеру, арх., музейными экспозиционерами, худ. ДПИ в Ижевске, С.-Петербурге, Москве, Сочи, Южно-Сахалинске и др. городах. Это А. Обухова (Шарипова), Е. Новоселова, Н. Бельх, А. Насипова (Санникова), Е. Спирина (Кутергина), Е. Дерендяева (Аркова), А. Габдрахманова (Фатыхова), Э. Байкова и др. Некоторые выпускники выбрали науч. и пед. деят-сть. Стала канд. культурологии и преподаёт на каф. компьютерных технологий ИИИД Н. Бортникова. Обучают в шк. иск. и др. образоват. учреждениях Е. Левина (Миловидова), А. Санников, Е. Михайлова. Науч. сотрудником Соловецкого музея (методистом шк. ремёсел) ра-

ботаёт Е. Загребина, науч. сотрудником Ижевского выст. центра «Галерея» является А. Емельянова. Студенты отд-ния – пост. участники рос. и междунар. конкурсов, выст., представляют свои твор. работы, вызывающие большой интерес зрителей разнообразием, оригинальностью, высоким уровнем проф. мастерства. Неоднократно под рук-вом проф. А.Е. Аникина студенты становились организаторами и участниками симпозиумов и конкурсов скульптуры (в т.ч. снежной, ледовой, огненной), принимали участие в фестивалях ДПИ. Произведения студентов каф. участвовали в выст. в гг. Удмуртии, Волго-Уральского региона, Москвы, др. регионов России, не раз награждались дипломами победителей и призёров. В 2007 на Всерос. «Ассамблее ремёсел» в Москве было получено 3-е командное место, 1-го места удостоена работа «Ход времени». В 2007 студенты были удостоены дипломов на выст. Ассоциации фин.-угор. «Шумбрат-Финно-угрия» в Саранске. В 2010 на Всерос. выст. «Незабытые традиции» диплома II ст. была удостоена Л. Шарифева, диплома III ст. – Е. Новоселова. Последнее достижение – работа А. Балюк (комплект шкатулок с эмалевыми вставками на тему мифов удм. народа) отмечена в нояб. 2018 дипломом I ст. на Приволжском студ. фестивале нар. творчества «Национальное достояние» (г. Казань). Л. Сандалова стала победителем Всерос. студ. конкурса по ДПИ «Наследие великих предков – 2018» (г. Грозный), через год с этого же конкурса привезли дипломы I ст. С. Ахмедова и Д. Дриаев. В 2019 несколько студентов стали победителями II Междунар. многожанрового фестиваля-конкурса «Радуга над Кокшагой» (г. Йошкар-Ола). Д. Шакирова получила диплом победителя Междунар. конкурса твор. проектов в сфере нар. промыслов и ремёсел для молодёжи в возрасте от 18 до 30 лет в рамках Междунар. ремесл. конгресса (С.-Петербург). Участие в Междунар. выст.-конкурсе работ студентов ВУЗов-партнёров УдГУ «Содружество-Commonwealth-19», «Содружество-Commonwealth-21» также дало неск. дипломантов.

Начиная с 2013 студенты, обучающиеся в мастерской худ. керамики, участвуют в образоват. проектах, связанных с изучением традиц. гончарного иск. Рус. Севера, реализуемых в Шк. ремёсел Соловецкого музея-заповедника. По результатам проектов: «Соловецкий гончарный завод и традиции крестьянской керамики Русского Севера» (2013), «Традиции и творчество в гончарном деле» (2014), «Керамика в интерьере: гончарные

формы в контексте истории и архитектуры» (2015), «Соловецкие памятные вещи в керамике: традиции и новации» (2016) прошли выст. с участием наших студентов в Архангельске, Петрозаводске, Череповце, Йошкар-Оле. В 2018 в Ижевске, в музейном худ.-образоват. центре ИИИД с успехом прошла выст. «Взят от земли, яко Адам», в экскурсиях и мастер-кл. к-рой поучаствовали более 1500 посетителей. Были проведены обучающие курсы по гончарному иск., чему послужила реализация студ. образоват. проекта «Живая традиция» по созданию печи для дровяного обжига гончарных изделий (рук. Л.А. Захарова).

Преп. и студенты пост. организуют и проводят отчётные выст. учеб. и твор. работ в Музее инта, на площадях др. музеев и галерей, шк. иск. Ижевска. Запомнились зрителям выст., посв. 10-летию каф. в Ижевской галерее (2009), выст. работ студентов спец-сти «Искусство интерьера» (2013), выст. по результатам практики на Соловках (2014), выст. «Дарим радость» (2016), выст. «Дело в глине» (2019) и др. В 2017 по инициативе Е.И. Ковычевой был проведён Всерос. фестиваль «Университет народной игрушки», где студенты проводили мастер-кл. для нас. и уч-ся образоват. заведений. По результатам науч. практик студенты выступают на конф. и форумах. Д. Сабрекова (рук. Е.И. Ковычева) стала лучшим спикером круглого стола «Междисциплинарные исследования семантики традиционной культуры» на Всерос. молодёжном форуме «Традиционные ценности России» (г. Йошкар-Ола, 2017). В целях проф. ориентац. работы каф. проводит ежегод. регион. выст.-конкурсы декор.-прикладного иск. для школьников и уч-ся шк. иск. и ср. учеб. заведений «Устоичи-Мастер» (см. *Фестивали, конкурсы*).

Е.И. Ковычева.

ИНСТРУМЕНТЫ НАРОДНЫЕ МУЗЫКАЛЬНЫЕ, изделия, соединяющие технологии ДПИ и умение создавать муз. звучание. Мат-лы археол. раскопок доказывают, что муз. INSTR-ТЫ существовали у предков удмуртов уже в III-II вв. до н.э. Так, при раскопках городища Чеганда I пьенборской (чегандинской) археол. культуры был найден уник. свисток из зуба медведя, вероятно, связан. с охотой или входивший в число ритуальных INSTR-ТОВ. При раскопках могильников Мыдлань-шай и Кр. Горка были найдены два варгана, относящиеся к полемской культуре и датированные VIII-X вв. н.э. (местное название варгана – ымкресь). В археол. коллекции Нац. музея УР



Великие и малые гусли
(«Быдзым крезь» и «Покчи крезь»)



Пятиструнные гусли «Пыжкрэзь»



Трехструнный смычковый
инструмент «Кубыз»

им. К. Герда хранится 57 манков, относящихся к чепецкой археол. культуре (IX–XIII вв. н.э.). Манок (*чипсон*), изготавливавшийся из бедренной кости соболя или куницы, использовался для охоты.

В н.в. практически не используются разнообразные INSTR-ТЫ, игравшие до недавнего времени большую роль в традиц. укладе жизни, исполнявшие разные функции (*пеллян, шулан, тутэктон, тангыра, такыртон* и др.). Удм. INSTR-ТЫ, к-рые имели собственно муз. функции, упоминаются учёными-исследователями в XVIII в. Некоторые INSTR-ТЫ бытовали в среде удмуртов в аутентичной форме до XX в., например, такие как *чипчирган* и *узгыумы*. В 1930 житель д. Шаплеи Селтинского р-на И.А. Шабалин, изготавливавший эти INSTR-ТЫ и игравший на них на Всерос. смотре сел. худ. самодеят. был награждён дипломом II ст. Наиболее любимым INSTR-ТОМ удмуртов был *крэзь* – струнный щипковый INSTR-Т. По преданию, дерево для *крэзя* указывал ударом молнии сам Инмар (небесный бог). Все *крэзи*, изготавливавшиеся чаще всего самими «крэзчи» – исполнителями, по конструкции примерно одинаковы: верх. дека со струнами, имеющая полукруглый силуэт, и корпус – резонаторный ящик. Внутри корпуса, в большинстве случаев, установлено несколько резонаторных струн. Один из *крэзей*, хранящийся в Нац. музее УР им. К. Герда, использовался в нач. XX в. для обучения в Центр. удм. шк., в с. Большой Карлыган. В Рос. этногр. музее имеется *крэзь* из д. Лудорвай, изготовл. в XIX в. Кузнецовым Д. Др. *крэзь*, из коллекции Нац. музея УР им. К. Герда, с 23 струнами, изготовил в нач. XX в. (и сам на нём играл) житель д. Ст. Сентек Кузьма Тихонович Башенин. Фрагменты позднего варианта удм. *кубыза* были обнаружены в д. Асан Кезского р-на в 1987. С появлением недорогих фабр. скрипок традиция

изготовления этого муз. INSTR-ТА прервалась, однако исполнит. традиция жива. Была у удмуртов и волынка – *быз* (*бызгетон*). В музейных коллекциях хранятся INSTR-ТЫ, бытовавшие в сев. р-нах Удмуртии. В разл. обрядах использовались ударные INSTR-ТЫ: двусторонний удм. барабан *дымбыр*, бубен (*бубень*), изготавливавшиеся из дерева и кожи.

Удм. традиц. муз. INSTR-ТЫ представлены весьма разнообразно: с собственно муз. INSTR-ТАМИ, несущими эстет. функцию, сосуществуют простейшие звуковые орудия приклад. назначения. Мн. из них в силу определённых ист. условий исчезли из быта, либо стали частью дет. культуры. Муз.-инструм. культура удмуртов имеет как специф. (*тангыра, чипчирган*), так и общенац. (*трещотка, свистульки, рожки, волынка, нар. скрипка, гармонь, балалайка* и др.) инструментарий, к-рый возник в результате актив. взаимодействия с соседними народами – фин.-угор., тюрк., слав. Условия бытования муз. INSTR-ТОВ обусловлены их функционированием в обрядах, праздниках и в быту (обрядовые, необрядовые). По способу звукоизвлечения удм. традиц. INSTR-ТЫ можно разделить на четыре основные гр.: аэрофоны (духовые) – *турын/туй шулан, куро-чипсон, чипсонгумы, сялачипсон, бадьпушулан, узгыумы, сюйшулан, быз, чипчирган, скал сюр/тутэктон*, арган/гармошка/мызган; идиофоны (самозвучащие) – *ымкрэзь, тангыра, чолпан, пубоды*; мембранофоны (ударные) – *бубин/бубень, дымбыр/дынгыр*; хордофоны (струнные) – *пукыч, домбро, крезь, кубыз, балалайка*.

В н.в. наблюдается всплеск интереса совр. мастеров и молодёжи к традиц. инструментарию, что приводит к реконструкции INSTR-ТОВ, созданию новых форм и возрождению игры на них. INSTR-ТЫ находят применение в творчестве муз., фольк. коллективов. Большой вклад в ра-

боту по воссозданию удм. муз. INSTR-ТОВ внёс С.Н. Кузуров: благодаря его работе был возрождён инструмент крезь. INSTR-Т кубыз обрёл вторую жизнь благодаря деяти Миклоша Дэметера. В н.в. в республике созданием удм. муз. INSTR-ТОВ занимается ряд специалистов: С.С. Трофимов (г. Воткинск), С.Г. Капустин (г. Ижевск), В.А. Широбоков (см. Якшур-Бодьинский район), Е.Ю. Бикузин (г. Ижевск), А.А. Кузнецов (г. Ижевск), С.А. Вихарев (см. Вавожский район) и др.

Е.В. Байкова, И.В. Пчеловодова.

ИСАЕВА Ангелина Дмитриевна, см. *Якшур-Бодьинский район.*

ИСКУССТВОВЕДЕНИЕ, наука об иск., его законах, творч. специфике, ист. процессах. Первым проф. искусствоведам Удмуртии является Т.А. Лебедева, к-рая работала в Ижевске с нач. 1950-х. Её монография о первом рус. портретисте XVIII в. И.Н. Никитине была отмечена дипломом СХ РСФСР как лучшее исследование искусствоведа. исследование 1975. Одной из осн. её науч. тем было изобразит. иск. Удм. Участвовала в формировании выст. политики, опубликовала большое кол-во ст. о творчестве худ. Удмуртии в каталогах, буклетах, период. изд. В 1970-е произошёл переход от публицистики к проф. критике в публ. и кн. к.иск. А.И. Поляк, Н.А. Розенберг, А.В. Золотухина, искусствоведа В.О. Гартиг, Н.А. Емшановой. В этот период была заложена основа для анализа худ. процесса в республике. Удм. искусствоведы обращались к малоизучен. стр. истории отеч. и заруб. иск. Предметом исследований д.иск. Е.И. Ковычевой стало творчество моск. худ. 1-й пол. XX в. И.С. Ефимова и Н.Я. Симонович-Ефимовой, работавших в т.ч. и для Удм. Творчество англ. худ. И. Джонса исследовала к.иск. И.П. Брекоткина. Проблемы традиц. нар. иск. Удм. изу-

чали д.иск. К.М. Климов и В.Б. Кошаев, к.иск.: А.М. Ермаков, А.Г. Шамшурин, Е.В. Жиганова. Вопросы истории, арх. и монумент. иск. Вятского кр. получили освещение в работах к.иск., д.и.н. Е.Ф. Шумилова, к.иск. Н.А. Николаевой, к.и.н. Н.В. Поповой (Рыжковой), к.иск. Н.В. Лайтаре (Владимиркиной), М.В. Курочкина. Перспективным направлением работы стали комплекс. исследования ДПИ Удмуртии и его связей с иск. др. народов (К.М. Климов) и диалог. культур в Урало-Поволжском регионе (д.культ. Н.А. Розенберг). Этнофутуризм как направление совр. иск. был освещён к.иск. Д.Ю. Семеновым. Проблемы традиц. культуры и дизайна изучали д.техн.н. К.С. Ившин, к.техн.н. С.Н. Зыков, к.иск. Е.В. Овчинникова (Яркова), к.культ. Н.В. Бортникова. В 1990–2010-е искусствоведы УдГУ принимали участие в реализации коллектив. проектов Госкомвуза РФ «Народная художественная культура в проблемах знания, образования, творческой практики и производства», «Научное и методическое обеспечение художественного и художественно-педагогического образования» «Онтология художественной культуры Западно-Приуральского региона», «Теория художественной культуры в методологии образования» «Художественная культура и искусство регионов России» (рук. В.Б. Кошаев), «Славянский, финно-угорский и тюркский мир: взаимодействие культур в полиэтническом регионе Урало-Поволжья» в рамках проекта «Развитие образования в России» (рук. К.М. Климов). Результаты исследований отражены в моногр., сб-ках ст. и учеб. программах, выносятся на конф. респ., всерос. и междунар. уровня. В н.в. ведётся работа над дисс. исследованиями в аспирантуре УдГУ под рук. Е.И. Ковычевой, К.С. Ившина, С.Н. Зыкова.

Е.И. Ковычева.



КАБАЧИ – вышитый нагрудник сев. удмуртов, важная деталь жен. костюма. Название предмета родственно тат. кабат 'слой', чуваш. кибе 'рубаха', алтайскому и сибирско-тат. кеп, кеби 'одежда'. Все нагрудники кабачи покрыты богатым ковровым узором. Композиции этих узоров зависят от того, в какой комплект входил тот или иной нагрудник. Основная, большая по пл. часть кабачи вышита кривой стёжкой, плотно застилающей фигуры, контур к-рых предварит. был обозначен чёрной нитью. Общей чертой нагрудников всех типов является особый участок в ниж. части композиции любого кабачи, вышитый швом «набор»: над горизонт. полосой возвышается красный треугольник, заполнен. ромбами со сложной внутр. разработкой. Внутри этого большого красного треугольника размещается небольшой чёрный треугольник. Есть разновид. нагрудников, полностью вышитых швом «набор». Обязат. мотивом свадеб. нагрудника является мотив толзаё пужы 'лунный узор'. В традиции косин-



Нагрудник кабачи праздничный косинских удмуртов. Льняной холст, шёлковая нить, швы: «кривая стёжка» с чёрным контуром, «набор». д. Сибирь Увинского района Кировской области. Фото Косаревой И.А.

ских удмуртов вышивка нагрудника имеет мелкую фигурную разработку с многоцв. асимметр. цветовым заполнением. В традиции слободских удмуртов узор нагрудников имеет крупные орнамент. формы, плотно заполнен. красным цветом с небольшими разноцв. оживками.

Лит.: Белицер В.Н. Народная одежда удмуртов (материалы к этногенезу) // ТИЭ. Нов. Сер. М.: Изд-во АН СССР, 1951; Крюкова Т.А. Удмуртское народное изобразительное искусство. Ижевск – Ленинград, 1973; Косарева И.А. Традиционная женская одежда периферийных групп удмуртов. Ижевск: УИИЯЛ УрО РАН, 2000; Лебедева С.Х. Удмуртская народная вышивка. Ижевск: Удмуртия, 2009.

И.А. Косарева.

КАДРОВА Надежда Леонидовна, см. *Кизнерский район.*



Казанцева Оксана Николаевна

КАЗАНЦЕВА Оксана Николаевна (р. 2.12.1972, с. Якшур-Бодья УАССР), худ., нар. мастер России (2017). Окончила с отличием ПУ № 9 по спец-сти «Художник декоратор-оформитель» г. Энгельса Саратовской обл., ИИИД УдГУ по спец-сти «Теория и история народной художественной культуры» (2009). В 2005–18 – вед. методист отд. худ. росписи НЦДПИИР г. Ижевска. Занимается росписью и нар. игрушкой. Изучает нар. традиции родного кр., создаёт ориг. этн. образы. Чл. СХ РФ, лауреат мн. выст. рос. и мирового значения, дипломант: межрегион. фестиваля нац. костюма (г. Йошкар-Ола, 2007), Межрегион. выст. совр. рукотворной игрушки «Вятские смотрины» (г. Киров, 2012), победитель конкурса «Сокровища Идны» (г. Глазов, музей-заповедник «Иднакар», 2014), спец. диплом «Русь мастеровая» (Москва, 2014), Всерос. выст. «Кукла в национальном костюме» (Москва, 2015), Междунар. конкур-



Куклы в удмуртских костюмах. Дерево, роспись.
Казанцева О.Н.

са мастеров вязания «Кружево Сету» (2016), 2-е место в Междунар. этногр. фестивале-конкурсе «Этно Арт Фест» (Москва – Лондон, 2017), этнокульт. фестиваля-конкурса «Этно Арт Фест 2017» Моск. тура (2017), 1-е место за перс. выст. в номинации «Сохранение народных традиций» в рамках Междунар. этнокульт. фестиваля «Этно Арт Фест 2018» (Москва, 2018). Перс. выст.: г. Сарапул (2017), «Раз матрешка, два матрёшка» (г. Ижевск, ВЦ «Галерея», 2018), «Красиво жить» (г. Ижевск, НЦДПИИР, 2019), «Частицы души народной» (Москва, 2018). Награждена Почёт. грамотой Мин-ва культуры УР (2015).

Е.В. Байкова.

КАЛАШНИКОВА Валентина Леонидовна, см. Дебёсский район.

КАМАШЕВ Пётр Алексеевич, см. Завьяловский район.

КАМАШЕВА Людмила Григорьевна, см. Киясовский район.

КАМАШЕВА Надежда Александровна, см. Киясовский район.

КАМЕНСКИХ Елена Леонидовна, см. Воткинский район.

КАРАВАЕВА Людмила Михайловна (р. 11.1.1951, с. Дебёсы УАССР), преп., отл. нар. просвещения РСФСР (1986), засл. работник нар. образования УР (2005). Окончила худ.-граф. ф-т УдГУ (1973). В 1979–93 – преп. дисциплин: «Черчение», «Методика ИЗО», в 1993–2011 – «Художественная обработка материалов», «Основы художественного ремесла», «Технология» Дебёсского политехникума. Направления творчества К.: нар. текстильная кукла, нар. сев.-удм. костюм, ткач-во поло-

тенец, ковров, лоскутное шитьё, лозоплетение. Под рук-вом К. студенты выполняли тканые и вышитые худ. изделия в традиц. стиле. Происходило активное накопление метод. фонда. Результатом её работы являются дипломы высшей ст. и Гран-при, к-рых удостоены работы её учеников на зон., межрегион. и междунар. выст., конкурсах, фестивалях и конф. Среди твор. работ учеников – большие тканые ковры, сложные костюмные комплексы. Худ. уровень её пед. работы отмечен многочисл. дипломами выст. «Школа. Учитель. Искусство»: г. Красноуфимск (Свердловская обл., 1994), г. Златоуст (Челябинская обл., 1995), г. Катайск (Курганская обл., 1997), г. Стерлитамак (Респ. Башкортостан, 1999), г. Тулун (Иркутская обл., 2001), г. Лениногорск (Респ. Татарстан, 2004), г. Пермь (2006), г. Уфа (2008), г. Енисейск (Красноярский кр., 2010). Вела активную обществ. деят-сть, избиралась чл. комитета комсомола Дебёсского р-на.

А.В. Ившин.

КАРАВАЕВА Наталья Олеговна, см. Юкаменский район.

КАРАКУЛИНСКИЙ ЦЕНТР ТУРИЗМА И РЕМЁСЕЛ, см. Каракулинский район.

КАРДАПОЛЬЦЕВ Александр Васильевич, см. Игринский район.

КАРИМОВ Рафхат Мухаметович (4.6.1946, ст. Люга Можгинского р-на УАССР – 5.9.2020, г. Ижевск УР). Засл. работник культуры РФ (2007) и УР (2002). Окончил Сарапульский радиотехн. тех-м (1976), ИМИ – ИжГТУ (1976). В 1969–94 работал на Ижевском эл.-мех. з-де. С 1994 – в НЦДПИИР Мин-ва культуры УР: нач. отд., дир. Нац. гости-



Каримов
Рафхат Мухаметович

ной, 1-й зам. ген. дир., с 1996 по 2013 – дир. Под рук-вом К. произошло становление НЦДПИИР, его развитие до уровня совр. учреждения культуры: создана матер.-техн. база, осуществлён подбор кадров; получили дальнейшее развитие методика и науч. методология нар. ДПИ; созданы условия для успешной деят-сти сети район. Центров и Домов ремёсел. Привлекая науч. потенциал респ., организовал систему работы худ.-эксперт. совета при НЦДПИИР, в состав к-рого входят видные учёные УР – этнографы, археологи и искусствоведы. С 2002 руководил новым для Удмуртии проектом, цель к-рого – развитие садово-парковой скульптуры в респ. К. являлся пред. совета дир. Координац. совета по культуре и иск. в Уральском регионе «Большой Урал», популяризировал нар. иск. Удмуртии за пределами региона. К. отмечен многочисл. наградами, в т.ч. дипломами ВВЦ за активное участие в мероприятиях, посв. 850-летию Москвы (1997), за большую орг. и твор. работу по подготовке и проведению в УР II и III Всерос. фестивалей нар. творчества «Салют Победы» (2000, 2004), I и II Междунар. фестивалей фин.-угор. народов «Югра» (2000, 2002), за участие в регион. выст. «Художественные ремёсла «Большого Урала» (г. Тюмень, 2003), I Всерос. выст.-ярмарки нар. худ. промыслов и ремёсел фин.-угор. народов России (г. Саранск, 2006). Награждён Почёт. грамотой Мин-ва культуры РФ и Рос. профсоюз. работников культуры (2003), Почёт. грамотой и междунар. серебр. знаком «Культура Ямала» (2004). Лауреат Гос. пр. УР (2006), пр. Прав-ва РФ (2011). В 2021 проводился *Республиканский фестиваль парковой скульптуры им. Р.М. Каримова* (см. *Фестивали, конкурсы*).

Лит.: Куликов К.И. Каримов Рафхат Мухаметович. Удмуртская Республика: Энциклопедия. Ижевск, 2014. С. 231.

КАСАТКИНА Елена Петровна (р. 12.1.1991, с. Алнаши УАССР), мастер по пошиву нац. костюма. Окончила УдГУ по спец-сти «Дизайн костюма» (2014). В 2014–20 – методист отд. худ. текстиля НЦДПИИР г. Ижевска. Разрабатывает традиц. и совр. удм. костюм и аксессуары, а также нар. игрушку. Участница респ. выст. «Мир женщины» (2014), «Новогодний подарок» (2014), «Мир женщины. Текстиль в интерьере» (2015), «Сувениры – бренды Удмуртии» (2015), «Верхняя одежда удмуртов. Традиции и современность» (2017) и др.

Е.В. Байкова



Касаткина
Елена Петровна

Панно «Древо жизни». Лоскутная аппликация.
Касаткина Е.П.



КАСАТКИНА Надежда Витальевна,
см. Изринский район.

КАСИМОВА Асия Габдульбаровна,
см. Базинский район.

КАСИМОВА Вера Николаевна, см. Кезский район.



Касимова
Дарья Рашидовна

КАСИМОВА Дарья Рашидовна (р. 23.12.1990, г. Чимкент Казахской ССР, ныне Шымкент, Казахстан), мастер худ. обработки дерева и бересты. В 2011–15 – методист резьбы по дереву и сотрудник худ. салона, с 2018 – мастер по худ. обработке бересты в НЦДПИИР. Окончила Дебёсский политех-м по спец-сти «Учитель ИЗО и черчения», специализация «Народные промыслы» (2010), отд-ние «Народное художественное творчество» ИИИД УдГУ по спец-сти «Художественный руководитель студии ДПИ. Преподаватель» (2014). Большое влияние на творчество оказали преп. Дебёсского политех-ма: В.В. Ившин, С.А. Богатырев, А.В. Ившин. Владеет видами худ. обработки бересты и объёмной резьбы по дереву. В работе опирается на традиц. образцы: изделия и фото-

Набор ложек. Художественная резьба по дереву с приёмами беречения. Касимова Д.Р.



графин изделий мастеров прошлого, изучает историю, техники обработки бересты и дерева. Дипломант II ст. выст. по худ. обработке дерева (г. Енисейск Красноярского кр., 2010). Ведёт активную просвет. работу по своему направлению для нас.: мастер-показы, мастер-кл. Проводила инд. занятия с учеником одной из шк. г. Ижевска (2019), знакомила его с работой по бересте, к-рый в дальнейшем поступил на учёбу в Дебёсский политех-м по направлению «Обработка бересты». Работы К. занесены в эл. каталог изделий ДПИИР.

Е.В. Байкова.



Касимова
Татьяна Николаевна

КАСИМОВА Татьяна Николаевна (р. 2.12.1965, г. Ижевск УАССР), учитель ИЗО и черчения, методист по совр. удм. костюму. Окончила Дебёсский политех-м (1985), УдГУ по спец-сти «Изобразительное искусство и черчение» (1995). В 2007–19 – зав. отд. худ.-выст. и мас. работы, в 2019–20 – зав. отд. худ. текстиля, с 2021 – методист по совр. костюму НЦДПИИР. Участница выездных респ., всерос., междунар. выст. Разработала костюмных кукол в комплексах сев., центр. удмуртов, совр. удм. одежду. Изделия Т.Н. Касимовой занесены в эл. каталог изделий ДПИИР. Награждена Почёт. грамотой Прав-ва УР (2017).

Е.В. Байкова

КАСИХИНА Людмила Николаевна,
см. Вавожский район.

«КАТАР» («Очень красиво»), студия удм. костюма и быта д. Кватчи Можгинского р-на, открыта 23 июня 2018 на базе Кватчинского ДК Можгинского р-на как студия удм. платья «Катар». Организатор и рук. студии – В.А. Берёзкина (Кутасова). Основная цель создания студии – привлечение туристов в д. Кватчи. Это познавательное турист.

направление, где можно окунуться в культуру этноса, к-рый живёт сейчас на этой терр. или когда-то жил здесь. Объекты изучения – нац. традиции, ремёсла. На реализацию этого проекта В. Берёзкину вдохновил местный краевед-любитель, Иван Степанов, к-рый долгое время увлечённо собирал мат-лы об истории деревни и её жителях. Идею поддержали работники культуры и жители деревни. Большую помощь в оформлении оказала методист ДК Н.Ф. Сапожникова. Жители собрали более 250 удм. платьев, характерных для д. Кватчи, в т.ч. в коллекции находятся сохранён. платья семьи В.А. Берёзкиной. Появилась студия удм. платья. Экспонаты, собранные со всего Можгинского р-на, бережно сохраняет дир. ДК – Т.Р. Александрова. На площадке студии находится более двухсот не похожих друг на друга платьев, каждое из к-рых хранит свою историю. Не случайно был выбран формат студии, а не музея. Принципиальное отличие музея от студии состоит в том, что в музее нельзя экспонаты трогать руками, а в студии разрешается примерить платье на себя, провести фотосессию. Через историю платья можно проследить историю деревни в течение последних 100 лет. Первые предметы – домотканые платья и рукодельные украшения – были принесены из гардероба родной тётки В. Берёзкиной, Демья-



Экстерьер студии «Катар». Фото Корнилова Д.Л.

новой Юлии Васильевны, слывшей в деревне большой модницей с хорошим вкусом. В коллекции имеются также 4 муж. рубахи, что является большой редкостью. Самый старый экземпляр – платье 1887 года. Самый ценный – свадеб. комплект 1927 года. Чтобы его пошить, отцу невесты пришлось выложить 50 руб. (корова в те годы стоила 30 руб.). Также в студии хранятся дет. чепчики, одежда, сшитая по крою удм. платья, лапти – семерики и деверяки, в зависимости от количества берестяных полос. Можно увидеть и многообразие старинной верх. одеж-

Выставочная площадка студии «Катар». Фото Корнилова Д.Л.





Уютный уголок студии

ды – дукес (кафтган). Красив свадеб. дукес 1937 года, – портные трудились над ним целую неделю. Платья, представл. в коллекции, имеют сезонность: тёплые зимние платья, платья изольна, лёгкие хлопковые платья, к-рые надевали на сенокос. Рядом сундук, куда складывали всё необходимое, когда выезжали на сенокос. Посетителей студии удивляет необычное использование предметов быта. Например, стекл. банки с платками. Так хранили платки, уберегая их от моли. Между спец. дощечками, перевязан. между собой, хранились налобные повязки и платки. Показаны дет. удм. мини-куклы, к-рые помещаются в спичечном коробке. В студии создан уголок избы, где имеется дер. кровать с матрасом, набитым соломой, дер. стол, ткацкий станок, прялка, колыбелька из бересты, старин-

Чалмы. Фрагмент экспозиции. Фото Корнилова Д.Л.



ные буфеты, прялки. Платья, передники, полотенца, скатерти, головные уборы имеют неповторимый орнамент и декор, к-рые были придуманы самими женщинами. Кто хотел перенять узор, оставлял особую метку, так называемый «чую» – небольшой пучок из нитей, вшитый как часть узора. Это своеобразное подтверждение авт. права на узор. По цвету, орнаментам, отд. деталям можно было определить место жительства и соц. статус хозяйки. Богатые удмуртки украшали наряды доп. оборками из покупной хлопковой ткани ярких цветов. По высоте оборки определяют, что хозяйка проживает на Можгинской или Малопургинской земле. Ни один кусочек ткани не пропадал, его использовали на подшив изнашиваемых частей костюма, например подмышки, локти. Все экспонаты студии «живые» – они используются для показов, дефиле на сцене, съёмок клипов, для выступлений молодёжного ансамбля «Керемет». Студия «Катар» вызывает интерес жителей республики. Был разработан ту-



Коллекция традиционной удмуртской одежды студии «Катар». Фото Корнилова Д.Л.

рист. маршрут с программой посещения студии. Студийцы ведут поисковую и просвет. деять-сть. Большой популярностью пользуется мастер-кл. по изготовлению дет. игрушки из тряпочек и ниточек «Юлька в люльке». Посетители могут изготовить куколку очень маленького размера и поместить её в спичечный коробок. Активно участвуют в общересп. и рос. мероприятиях и акциях: «Ночь музеев», удм. праздник «Гербер», 90-летие Можгинского р-на. Ежегодно проходит фестиваль «Кватчи табань». На данный момент студия привлекает туристов, здесь проходят экскурсии. Студию посетили гости из Саранска, Карелии, Латвии, жители республики.

Ист.: «Тёро сэрег»: встреча с руководителем студии удмуртского платья «Катар» Валентиной Березкиной. режим доступа: <http://udmkrai.unatlib.ru>.

Р.В. Сялов.

КЕДРОВ Леонид Ильич, см. *Алнашский район.*

КЕЗСКИЙ РАЙОННЫЙ ДОМ РЕМЁСЕЛ,

см. *Кезский район, Дом ремёсел, структурное подразделение МБУК «Кезский районный Дом культуры».*

КЕРАМИКА ХУДОЖЕСТВЕННАЯ, иск. обработки, декорирования, обжига посудных изделий и мелкой пластики из глины. Развитие керам. иск. в Удм. берёт начало с эпохи неолита (V–III тыс. до н.э.). Сосуды того времени имели полувидную форму, округлое или заострённое дно, слегка закрытую горловину. Изготовлена такая посуда способом жгутового или ленточного налёпа. Глиняное тесто состояло из шамота, песка и дресвы. Ананьинская глиняная посуда (VIII–III вв. до н.э.) имеет характерные особенности: в тесте содержится заметная примесь толчёной раковины; по форме это круглодонные невысокие чаши, с чётко профилированной верх. частью; поверхность хорошо заглажена, иногда с заметным лощением (уплотнением верх. слоя металл. или костяным предметом). Характерно размещение орнамента в верх. части сосуда, его горизонт. зональность, преобладание орнамента в виде шнуровых отпечатков, оттисков гребенчатого штампа и ямок. Для ранних и поздних сосудов характерны гладкие шейки, в VII–V вв. до н.э. украшенные налёпами в виде «валиков» или «воротничков». На заключит. стадии развития Ананьинская керамика скудно орнаментирована: только горизонт. пояс из редких

круглых ямок на шейке сосуда. В слоях этого периода встречается мелкая глиняная пластика. Это миниатюрные скульптуры geometr. формы (призмат., конусовидные и цилиндр.) либо довольно реалистичные антропо-зооморфные фигурки. На изделиях присутствует несколько способов орнаментации: ногтевые отпечатки, насечки, прочерченный декор. В период Пьяноборской общности (III в. до н.э. – V в. н.э.) выделяют глиняную посуду *чегандинской культуры*, к-рая известна по мат-лам могильников и посел. Для изготовления посуды использовалась местная природ. глина высокой пластичности, в к-рую добавляли измельчён. обломки раковин пресновод. моллюсков, спечённую (шамот) и сухую глину, кальцинирован. кости, птичий помёт. Поверхность сосудов для придания особой прочности подвергалась декор. обработке: мех. (заглаживание, лощение, выбивание) и тепловой (обваривание после обжига в молоке, смеси воды с маслом, мукой). По форме сосуды круглодонные с разной степенью профилирования верх. части. Орнаментирована посуда скудно. Шейка украшена одним горизонт. рядом круглых или ромб. ямок, реже оттисками шнура, ногтей или гладкого штампа.

Верхнеутчанская культура (VI–IX вв. н.э.) дала местный тип керамики, происходящей от чегандинско-мазунинских изделий. Посуда имеет низкую округлодонную чашевидную форму с разными вариантами оформления горловины: профилированную открытую и закрытую, не профилированную прямостенную. Глиняное тесто содержит традиц. камские смеси: толчёную речную раковину, шамот, растит. остатки. Поверхность не так тщательно заглажена. Орнамент нанесён в виде насечек по верх. срезу горловины, или нескольких рядов вдавлений разл. формы по шейке. Около 40% посуды не орнаментировано.

Чумойтинская культура объединяет памятники Удм. Прикамья X–XV вв. Керамика этой культуры отражает происходившие в ней культ. процессы. Наряду с посудой, продолжавшей местные ананьинско-пьяноборские традиции, выявлено несколько иных типов сосудов: слабопрофилированные с ямками, цилиндро-шейные, с шнуровой орнаментацией и чашевидные, скудно орнаментированные. Особый интерес представляет ориг. гр. керамики ручной выделки с округлым туловом и преимущественно цилиндро-шейным или слегка закрытым горлом, содержащая в тесте примесь толчёной раковины. Её горлови-

на украшена довольно плотным поясом из горизонт. оттисков шнура, две парные линии, к-рые имели противоположное направление, образуя «косички». У основания шнурового пояса размещены варианты узоров, выпол. гребенчатым штампом.

Чепецкая культура объединяет памятники басс. Ср. Чепцы IX–XV вв., глинян. посуда этой культуры толстостенна и приземиста, максимально расширена в придонной части. Довольно многочисл. сосуды с прямыми стенками и уплощённым дном, нек-рые из них имеют ручки, глиняное тесто с примесью песка и мелкотолчёной раковины или без примесей, отсутствует орнамент.

Традиции гончар дела на терр. Удмуртии продолжают в XVIII–XIX вв. Искусными гончарами считались крестьяне Глазовского у., к-рые делали корчаги, баки для соленья грибов, горшки для сула, блюда, тарелки, чашки, игрушки, свистульки для детей. Глиняную посуду производили вручн. и на ножном гончар. круге. Один мастер мог обеспечить посудой всю округу. В кон. XIX в. было в переписях зафиксировано 7943 гончаров, занимавшихся мелкотовар. произ-вом. Участием в выст. и ярмарках прославились гончары уездов: Глазовского (д. Чаня-Бия), Малмыжского (д. Коса) и Елабужского (д. Рус. Сибь). В нач. XX в. несколько гончарных мастерских находилось на терр. будущего Игринского р-на. Глазовское земство направляло желающих учиться ремеслу в с. Лем Юкаменского р-на, где существовала гончарная мастерская, одна из самых больших на севере Удмуртии. Наличие гончаров в г. Глазове в дорев. отчётах не упоминается. Горожане приобретали керамику у крестьян в д. Чаши Селтинского р-на. В д. Непряха Сарапульского р-на, как подтверждают специалисты Центра ремёсел «Высокий берег», было развёрнуто гончар. дело, наиболее верным признаком мастерства было изготовление больших поливных горшков – корчаг, декорированных в широкой части волнообразным лепным или прочерченным декором. Найдены гипсовые формы для игрушек и чаш с рельефным орнаментом, что подтверждает существование тиражного произ-ва изделий литьевым способом.

В 1926 кустари-ремесленники Глазова были объединены в кооператив, к-рый преобразовался в артель инвалидов «Производственник». Из докт. известно, что в гончар. мастерской работали

колхозники, временно отпущен. из дерев. хоз-в. В 1930-е мастерская была основным поставщиком гончар. изделий на глазовский рынок. В 1937 их было произведено столько, что были забиты все склады артели. В 1960–70-е керам. произ-во в Глазове функционировало на базе кирпич. произ-ва промкомб-та города, затем на Глазовском з-де строит. мат-лов, под упр. мин-ва местной пром-сти. В 1978–79 был построен новый просторный керам. цех с примыкающим к нему адм. корпусом. Основой произ-ва оставалась красная глина, добываемая в карьерах на терр. Балезинского и Ярского р-нов Удмуртии. Большую часть работников керам. цеха составляли женщины, закончившие Кунгурское худ.-пром. уч-ще. Ассортимент худ. керамики состоял из более чем 30 видов изделий. Основной технологией было литьё из жидкой глины в гипсовых формах. Кружки, вазы, кофейные и чайные сервизы, наборы для молока и кваса, покрывались чёрной, коричневой, зелёной, жёлтой глазурью и расписывались. Гончар. продукции было немного: вазы, корчаги, кринки и миски. В 1992 начинается полоса кризиса на з-де «Стройкерамика». Была утрачен. сырьевая база глазурей, т.к. остановился Орловский з-д в Кировской обл. В 1996 з-д становится ОАО «Керамика». К кон. 2000-х произ-во на ОАО «Керамика» возобновилось, возрос сбыт продукции. Пр-тие даже вступило в ассоциацию «Народные промыслы России». При этом изменился ассортимент выпускаемой керам. продукции: бутылок для бальзама (заказчик – Глазовский ликеро-водоч. з-д), горшочков под жаркое, сувениров, фигур для садово-паркового дизайна, кашпо разных размеров, украшенные рельефным и нарезным декором. В 2011 «Керамика» была переименована в ООО «Керамика-Глазов», к-рое в февр. 2014 прекратило существование.

Возрождением утрачен. керам. и гончарных технологий с начала 1990-х занимаются мастера Центров и Домов ремёсел респ., а также инд. мастера. Они восстанавливают технологию и занимаются проведением обучающих мастер-кл. В Удмуртии можно выделить ряд специалистов, занимающихся развитием данного вида ДПИ: Н.А. Рысьева (см. *Алнашский район*), Н.А. Иванова (см. *Якшур-Бодьинский район*), О.Е. Селивёрстова (см. *Дебёсский район*), Р.Р. Сысоева (см. *г. Глазов*), И.С. Пономарёва (г. Можга, см. *Можгинский район*). Особо следует выделить сем. мастерскую керамики «Мугур» (г. Ижевск), под рук-вом А.П. Степанова, где создаются авт., узнаваемые

по стилю, этн. по содержанию игрушки, муз. INSTR-ты. Усилиями чл. семьи П.А. и В.А. Дубовцевых в мастерской производится гончар. посуда, регулярно проводятся мастер-кл. для нас. Среди мастеров керамики г. Ижевска необходимо назвать Н.В. *Вострокнутову*, ми. лет готовившую в этом направлении студентов *Удмуртского республиканского колледжа культуры*, Л.А. Грачеву, преп. студии «Караколь» в Ижевском доме архитектора. В Ин-те иск. и дизайна УдГУ керамику много лет преподавала И.Г. *Верецагина*, в 1999 была организована спец. мастерская при каф. ДПИиНП, где керамике обучал В.И. *Быковский*, а сегодня – его ученицы Л.А. *Захарова* и А.А. *Звоныгина*. Большое значение преп. придают изучению технологий изготовления и декорирования гончар. изделий в традициях Рус. Севера и Удмуртии, проводят курсы повышения квалификации для мастеров Центров, Домов ремёсел и педагогов системы доп. образования.

Лит.: Иванова Т.В. Древнеудмуртские гончары // Древние мастера Прикамья: Очерки. Ижевск: Удмуртский институт истории, языка и литературы, 1994. С. 39–52; Материалы по описанию промыслов Вятской губернии... Вып. V. С. 11; Лигенко Н.П. Крестьянская промышленность Удмуртии в период капитализма (60–90-е гг. XIX в.). Ижевск, 1991. С. 124–125.

Ист.: Рождение и смерть Глазовской «Строй-керамики». Режим доступа: <https://www.glazov-museum.ru>.

Е.В. Байкова, Е.И. Ковычева.

КИБАКОВА Людмила Анатольевна, см. *Киясовский район*.

КИЗНЕРСКИЙ ЦЕНТР РЕМЁСЕЛ и ТУРИЗМА, см. *Кизнерский район*.

КИСЕЛЕВА Валентина Александровна, см. *Каракулинский район*.

КИСЕЛЁВ Василий Яковлевич, см. *Красногорский район*.

КИСЕЛЁВА Елена Васильевна (р. 19.11.1980, с. Красногорское УАССР), мастер по худ. обработке бересты. Окончила УдГУ по спец-сти «ИЗО» (2006). В 2006–10 – методист. по худ. росписи Красногорского Дома ремёсел. С 2010 – методист по росписи, вед. методист по худ. обработке бересты, с 2015 – зав. отд. худ. росписи, с 2018 – зав. отд. худ. обработки природ. мат-лов НЦДПИиР. Владеет всеми технол. приёмами обработки бересты, проводит мастер-кл., образоват. семина-



*Киселёва
Елена Васильевна*

ры по своему направлению. Приняла активное участие в орг-ции и проведении респ. фестиваля парковой скульптуры (АЭМЗ «Лудорвай», 2013). Участник респ., регион., всерос. конкурсов, выст., фестивалей. Из наиболее значимых: I Открытый респ. фестиваль-конкурс «Здесь зажигаются звёзды» (2011), выст. мастеров ДПИ регион. этапа Всерос. фестиваля нар. творчества «Вместе мы – Россия» (г. Чебоксары, 2015), междунар. выст. и автор, мастер-кл. по плетению из бересты в рамках V Форума регионов Беларуси и России (г. Могилёв, Респ. Беларусь, 2018), конкурс «Золотые руки» в рамках ежегод. фестиваля «Всемирный день пельменя» (2018) и др. Изделия К. внесены в респ. фонд высокохуд. изделий ДПИиР. Награждена Почёт. грамотами Мин-ва культуры, печати и информации УР (2013), Прав-ва УР (2017).

Е.В. Байкова

*Туеса. Береста, тиснение.
Киселёва Е.В.*

*Короб. Береста, плетение.
Киселёва Е.В.*



КИЯСОВСКИЙ ДОМ РЕМЁСЕЛ, см. *Киясовский район, отдел декоративно-прикладного искусства и ремёсел МБУК «Центр удмуртской культуры» МО «Киясовский район».*



*Климов Константин Михайлович. 1989 г.
Из фонда ИМ УР им. К. Герда*

КЛИМОВ Константин Михайлович (2.8.10.1946, с. Кутуши Тат. АССР, ныне Респ. Татарстан – 8.12.2008, г. Ижевск УР), искусствовед, д.иск. (1998). Засл. деят. иск. УР (1994). Окончил Лениногорское муз.-худ. уч.-ще (1965), худ.-граф. ф-т УдГУ (1972). В 1976–84 – ст. науч. сотр. УдНИИ. В 1984–2008 – в УдГУ: ст. преп., зав. каф. истории иск. (с 1985), проф. Авт. науч. тр., в т.ч. кн. «Удмуртское народное ткачество» (1979, на рус. и удм. яз.), «Удмуртское народное искусство» (1988), «Ансамбль как образная система в удмуртском народном искусстве XIX – XX вв.» (1999) и др. В 1992–93 проходил стажировку в Венг. академии иск., читал курс лекций «Искусство народов Восточной Европы». Лауреат Гос. пр. УАССР (1989), дипломант АХ СССР (1989). Победитель Всерос. конкурса проектов Фонда нац.-культ. возрождения народов России (1996), конкурса проектов Программы «Развитие образования в России в 2000–2002 гг.» (Междунар. фонд Дж. Сороса).

Соч.: Удмуртское народное ткачество. Ижевск, 1979; Удмуртское народное искусство. Ижевск, 1988; Ансамбль как образная система в удмуртском народном искусстве XIX–XX вв. Ижевск, 1999; Народное декоративно-прикладное искусство бесермян. Ижевск, 2002; Наследие древности. Комплексное изучение знаковых средств культуры и искусства. М.–Ижевск, 2005.

Лит.: Институт: история и современность. (К 70-летию УИИЯЛ УрО РАН). Ижевск, 2001.

КЛИМОВА Любовь Алексеевна (р. 15.4.1955, г. Ижевск УАССР), учитель рус. яз. и лит.-ры, педагог-организатор. С 1978 – учитель рус. яз. и лит.-ры в ШРМ № 4 при ФГУП «Ижевский механический завод». Дальнейшая её работа была связана с мех. з-дом в качестве комс. и парт. работника. В 1990

назначена зам. нач. цеха № 14, в структуру к-рого входит *Школа ружейного мастерства* им. Л. Васева, с 2001 – дир. шк., где в полной мере раскрылись её способности педагога, умелого организатора и тонкого психолога. Познакомившись со спецификой ружейного произ-ва и требованиями, предъявляемыми к качеству подготовки рабочих по сборке и отделке спорт.-охотничьего оружия, Любовь Алексеевна привлекла к преподаванию в шк. ружейного мастерства лучших специалистов мех. з-да и ВУЗов г. Ижевска. Инициатор возрождения и продолжения традиций ижевских гравёров, заложенных нар. худ. УР Л.М. Васевым. Большое внимание уделяла совершенствованию учеб.-воспитат. процесса, переработке учеб. программ в соответствии с новыми требованиями и стандартами, что позволило получить шк. лицензию на образоват. деят-сть и перевести обучение на более высокий качеств. уровень, что соответствует обучению в лучших европ. ружейных шк. Австрии и Германии. Сформировала высококвалифиц. пед. коллектив. Под рук-вом К. проводилась большая работа по договорам со сторонними орг-циями, занимающимися реализацией или обслуживанием, гражданского и служебного оружия. Награждена Почёт. грамотами Гос. Совета УР (1999) и УР (2004).

О.В. Шавкунова.

КНЯЗЕВА Светлана Фёдоровна, см. г. Сарапул.

КОВРОДЕЛИЕ ТРАДИЦИОННОЕ БЕЗВОРСОВОЕ СОБСТВЕННО-ЮЖНЫХ УДМУРТОВ. Важное декор. значение в оформлении традиц. юж.-удм. крест. жилища, имеют узор. безворсовые ковры и покрывала, выткан. в выборной, закладной и переборной техниках. Закладную технику в ковроделии собственно-юж. удмуртов использовали в Алнашском, Киясовском и юж. пол. Можгинского р-на. На чёрном или тёмно-коричневом фоне располагали композицию, составленную из повторяющегося раппортного мотива: 1) круп. розеток со ступенчат. краями; 2) фигура в виде восьми лучей, расходящихся от центр. ромба – чонари пужы 'узор паук'. Выборная техника удобна для создания небольших по размеру вещей. В круп. коврах, при создании круп. узоров цв. толстая уточная нить будет провисать. Стежок цв. утка уместнее в нескольких местах прижать к поверхности изделия тканеобразующими нитями основы, т.е. использовать переборную технику. Удм. ковровщицы



Ковёр. Можгинско-малопургинские удмурты. Хлопчатобумажные и шерстяные нити, переборное ткачество. Вторая половина XX в. д. Чужьем Можгинского района Удмуртии. 2006 г.

создавали большие настенные ковры, которыми драпировали стену возле постели. Их сшивали из трёх, иногда из четырёх отд. вытканых отрезков орнаментирован. ткани. Такие ковры имели по краям, на противополож. сторонах пучки разноцв. полос, как бы ограничивающих узор. поле. Второй тип – небольшие коврики, изготовл. из двух отрезков орнаментирован. ткани, обшитые по периметру отдельно вытканной каймой с поперец. разноцв. полосками. Такая кайма служила обрамлением узор. поля. Для больших настен. ковров очень характерен чёрный или тёмно-коричневый (естеств. цвета тёмной овечьей шерсти) фон с круп. яркими слож. geometr. фигурами, равномерно расположен. по поверхности. При этом цветовой ритм узоров не совпадает с линейным ритмом повторяющихся через равные интервалы одинаковых фигур. Игра цветом создаёт богатую мозаику. В разных местностях получили распространение разл. орнаментальные мотивы, что свидетельствует об информ. связях между людьми, деревнями, о заимствовании узоров в процессе общения. Одним из самых распространённых в юж.-удм. ткач-ве является узор легезьпу сяська ('цветок шиповника'), представляющий собой круп. разноцв. восьмилучевые розетки. Они вписаны в ячейки каркаса, разделяющего поле узора на отд. фрагменты. Мастерницы изменяли цвет каркаса, его толщину и форму, цветовое решение фигур, их масштаб и соотношение с размером изделия, добиваясь разных худ. эффектов. Распростран. мотивами удм. ковроделия являются: крестовид. фигура

с расщепл. концами; косой крест с расщепл. концами, пересекающий круп. ромб на четыре мелких ромбика. Эти мотивы давали широкие возможности для создания многочисл. цветовых комбинаций. Узоры удм. ткач-ва вообще и ковроделия в частности основаны на раппортном орнаменте, т.е. орнаменте, состоящем из одинаковых, повторяющихся через равные интервалы фигур. Исключением из этого правила являются ковры с центрической композицией, получившие распространение в деревнях Можгинского р-на. Для них характерна холод. цветовая гамма, оплетающий орнаментальные фигуры витой лимонно-жёлтый или белый каркас. В центре узора – крупная тёмно-розовая розетка.

В юж. части Можгинского р-на обнаружены интересные композиции, основанные на повторяющихся изображениях птицы на ветке дерева. Этот мотив появился в удм. ковроделии в сер. XX в. В это же время здесь появились ковры с почти реалистически выполн. изображениями круп. пышных цветов и листьев.

Лит.: Климов К.М. Удмуртское народное ткачество. Ижевск, 1979; Косарева И.А. Этнографические группы удмуртского народа (опыт выделения) // ИОАИЭ при Казанском университете. Т. 37. Ч. 2; Ч. 3. Казань, 2017; Косарева И.А. Искусство узорного ткачества удмуртского народа. Ижевск, 2020.

И.А. Косарева.

КОВЫЧЕВА Елена Ивановна (р. 14.8.1957, г. Можга УАССР), искусствовед, д.иск. (2014), доц. (2007). Почёт. работник сферы образования РФ (2021). Чл. СХ России (2006), ТСХ России (2018). Окончила худ.-граф. ф-т УдГУ (1979), ф-т теории и истории иск. Ленингр. ин-та живописи, скульптуры и архитектуры им. И.Е. Репина (1988), аспирантуру Моск. высшего худ.-пром. ун-та (академии) им. С.Г. Строганова (1996). В 1979–86 – преп. Можгинской дет. худ. шк., в 1986–91 – методист Удм. респ. музея изобразит. иск. (УРМИИ), в 1991–93 – хранитель худ. музея ф-та иск. УдГУ, в 1993–99 – дир. Регион. центра худ.-образоват. систем УдГУ. С 1999 преподаёт в Ин-те иск. и дизайна УдГУ: доц. каф. истории иск., с 2016 – зав. каф. ДПИ и нар. промыслов. Сфера науч. интересов: рус. иск. 1-й пол. XX в., творчество И.С. и Н.Я. Ефимовых, нар. худ. культура, изобразит. и декор. иск. Удмуртии. Тема канд. дисс.: «Театральная кукла – образ, функция, форма (На примере кукол театра художников И.С. и Н.Я. Ефимовых)» (1999);



*Ковычева
Елена Ивановна*

доктор. дисс.: «Авторский стиль художников И.С. Ефимова и Н.Я. Симонович-Ефимовой в советской культуре». Авт. св. 150 науч. работ, в т.ч. монографий «Кукла в диалоге культур» (2002), учеб. пособия «Народная игрушка» для вузов (2012), альбома-монографии «Василий Морозов» (2014). Разработала более десяти учеб. курсов и практик. Выпущено пять учеб.-метод. работ. Организатор Рос. науч.-практ. выст.-конф. «Искусство и образование» (М., 1994; Ижевск, 1997); участвовала в реализации проекта «Славянский, финно-угорский и тюркский мир: взаимодействие культур в полиэтническом регионе Урало-Поволжья» (2001–02), «Онтология художественной культуры Западно-Приуральского региона», «Теория художественной культуры в методологии образования». При участии К. был организован худ. музей Ин-та иск. и дизайна (1991), проведены респ. и всерос. выст. и науч.-практ. конф. «Искусство и образование» (1993–99), респ. выст.: «Образ этноса в искусстве, науке, образовании» (2008, 2020), «Сундук моей прабабушки» (2010), «Дом моего прадеда» (2011), «Храм моего прихода» (2012), Всерос. науч.-практ. конф. «Ценности традиционной культуры в образовании» (2010), Всерос. фестиваль «Университет народной игрушки» (2017), Всерос. выст. «Взят от земли, яко Адам: традиции гончарного дела Русского Севера» (2018), Межрегион. выст. «Усточи-Мастер» (2017, 2018, 2019, 2020). Участвовала в работе междунар. науч.-практ. конф., Бартрамовских чтений (г. Сергиев-Посад, 2003, 2006). Руководит магистер. и аспирант. дисс., по результатам к-рых сделано более 50 докладов на вузовских, межвузовских, всерос. и междунар. науч. конф., опубликовано 28 статей. Студенты каф. – участники выст. и победители конкурсов: Респ. молодёжной выст. «Откуда руки растут» (2019), Межрегион. выст. «Дело в глине» (2019),

Приволжского студ. фестиваля нар. творчества «Национальное достояние» (2017, 2019), Всерос. студ. конкурса «Наследие великих предков» (г. Грозный, 2018, 2019), II Междунар. фестиваля «Радуга над Кокшагой» (г. Йошкар-Ола, 2018), Междунар. выст.-конкурса студентов ВУЗов-партнёров УдГУ «Содружество-Commonwealth» (г. Ижевск, 2018, 2020). С 2018 – чл. и пред. худ.-экспертного совета НЦДПИиР. Награждена Почёт. грамотами Прав-ва УР (2017), Мин-ва культуры, печати и информации УР (2011) и благодарностями УдГУ (1997, 2001, 2002, 2007, 2009, 2012), Адм-ции Индустриального р-на г. Ижевска (2009), Благодарностью Мин-ва образования и науки УР (2015, 2016). Запесена на Доску почёта УдГУ (2010).

Соч.: Кукла в диалоге культур. Ижевск, 2002; Народная игрушка. Ижевск, 2006; М., 2012; Василий Морозов. Ижевск, 2013; Значение кукольного театра художников Н.Я. и И.С. Ефимовых // Н.Я. Симонович-Ефимова, И.С. Ефимов. Театр движущейся скульптуры. М.: Русский Мир, 2020. С. 393–424.

Лит.: Голдовский Б.П. Энциклопедия куклы. М., 2004; Ковычева Елена Ивановна // Удмуртская Республика. Культура и искусство. Энциклопедия. Ижевск, 2014. С. 244; Ковычева Елена Ивановна: к 60-летию со дня рождения: библиограф. указ. / ФГБОУ ВО «Удмуртский государственный университет», Учеб.-науч. б-ка им. В.А. Журавлева; сост. И.В. Никитина. Ижевск, 2017. (Сер. Библиография учёных УдГУ).



*Козлова
Клавдия Ивановна*

КОЗЛОВА Клавдия Ивановна (17.11.1922, с. Васильевское, ныне Михневского р-на Моск. обл. – 5.4.2015, Москва), этнолог, д.и.н. (1969), проф. (1973). Засл. проф. МГУ им. М. Ломоносова (2003). Окончила ист. ф-т МГУ (1945), аспирантуру (1949). С 1949 по 2005 в МГУ: ст. преп. (1949–58), доц. (1958–73), с 1973 – проф. каф. этнографии, декан ист. ф-та МГУ. Тема канд. дисс.: «Пережитки родовой организации у мари в XIX веке»

(1949), доктор.: «Очерки исторической этнографии марийского народа» (1969). Изучала этногенез, этн. историю, ист. этнографию, социал. и культур. особенности фин.-угор. народов. Особое внимание уделяла этнокультур. контакт. зонам, в частности, мари и чувашей. Руководила ок. 40 этногр. эксп. Волго-Камья, в т.ч. среди чувашей. Авт. более 70 науч. трудов, монографий, учеб. пособий, соавт. учебников по этнологии. Ею была создана авторитетная науч. шк. исследований в обл. фин.-угроведения и этнографии Урало-Поволжья, а также кавказоведения. Мн. вед. спец-сты в этих отраслях этнолог. науки являются её учениками, среди них: д.ф.н. В.Е. Владыкин, д.и.н. Г.А. Никитина, к.и.н. Е.В. Попова, к.и.н. И.А. Косарева, к.и.н. Л.А. Волкова.

Соч.: Этнография народов Поволжья. М., 1964; Очерки этнической истории марийского народа. М., 1978 и др.

КОЛПАКОВА Татьяна Валентиновна, см. *Завьяловский район*.

КОНДРАТЬЕВ Валентин Степанович, см. *Юкаменский район*.

КОНЕВА Елизавета Валерьяновна, см. *Балезинский район*.

КОНЬКОВ Андрей Георгиевич, см. *Балезинский район*.

КОРЕНЕВА Светлана Васильевна (р. 15.5.1981, д. М. Итча Якшур-Бодьинского р-на УР), мастер по худ. обработке бересты, нар. мастер России (2017). Окончила Удм. респ. уч-ще культуры по спец-сти «Педагог-организатор по ДПИ» (2001), Ин-т иск. и дизайна УдГУ (2008). Начала заниматься берестой с 10-ти лет, в д. Малая Итча (1997). В 2001–03 – мастер по бересте Якшур-Бодьинского Дома ремёсел. С февр. 2003 – методист, в 2006–18 – зав. отд. худ. обработки дерева НЦДПИиР. К. работает без эскизов. Делает шкатулки, туеса, солонки из пластов бересты с замковыми соединениями. Плетёт из берестяных лент солонки, лапти, короба и вазочки. Разрабатывает совр. аксессуары и украшения. Экспериментирует в сочетании техник: береста и ткач-во, береста и вышивка, береста и роспись по дереву. В своих работах применяет и ивовое лыко, бересту и кожу. В результате получают новые интересные изделия. В своей работе использует чаще геометр. мотивы: тиснение по мотивам традиц. удм. текстильного орнамента. Использует в туесках и солонках фактуру бересты (коросты, болячки). В процес-



*Коренева
Светлана Васильевна*

се работы изучила и разработала разнообразную по худ. приёмам берестяную утварь. Изучив старинные образцы, мат-лы этногр. эксп., К. воплощает традиц. технологии обработки

бересты в совр. дизайне, претворив в своих изделиях «живую традицию». К. участвовала в этногр. эксп. по сбору мат-ла о нар. ДПИ периферийных гр. удмуртов, проживающих в Пермской обл. (ныне кр.) и Респ. Башкортостан (2006). По результатам эксп. ею было написано метод. пособие, а также метод. пособие для мастеров-участников VII Респ. фестиваля садово-парковой скульптуры «Навеки с Россией» (2007–08). В 2017 К. была приглашена в качестве преп. практик. семинара по теме «Художественные методы интерпретации при работе с природным материалом» для работников культуры в Челябинский гос. центр нар. творчества. Участник и победитель выст., конкурсов, фестивалей. Среди наиболее значимых можно выделить: Междунар. с.-х. выст. «Зелёная неделя – 2008» (Берлин, 2008), выст. ДПИиР в рамках Дней культуры Удмуртии в Москве (2008), фестиваль нар. ДПИ «Зарни кияс» (г. Сыктывкар, 2008), Всерос. конкурс мастеров ДПИ и традиц. ремёсел «Урал мастеровой» (г. Челябинск, 2008), XII Респ. и IV Межрегион. фестиваль парковой скульптуры (д. Лудорвай, 2013), Респ. выст. «Мир женщины» (г. Ижевск, 2014), Всерос. конкурс «Русь мастеровая» (Москва, 2016, победитель), организатор респ. фестивалей садово-парковой скульптуры (2006–08, 2013). Работы К. высоко ценятся по

Набор туесов. Береста, тиснение. Коренева С.В.



всему миру и приобретаются коллекционерами и известными мастерами по обработке бересты России, Германии, Японии, Канады, Норвегии, Финляндии, Франции, США и др. Изделия хранятся в респ. фонде высокохуд. изделий ДПИиР. Награждена Почёт. грамотами Мин-ва культуры УР (2006), Прав-ва УР (2014).

Е.В. Байкова.

КОРЕПАНОВ Владимир Яковлевич (25.2.1926, с. Дебёсы Глазовского у. ВАО, ныне Дебёского р-на УР – 5.1.2003, там же), преп. труд. обучения. Окончил ремесл. уч-ще в г. Ижевске (1943). В 1943–53 работал на разл. пр-тиях, в 1953–56 – преп. труд. обучения Дебёского пед. уч-ща, в 1956–64 – учитель труд. обучения в Дебёской шк.-интернате, в 1964–86 – преп. по труду и методике труд. обучения в Дебёском пед. уч-ще (ныне *Дебёский политехникум*). В программу обучения внедрил инкрустацию соломкой, резьбу и шпон, чеканку, обработку рога и филигрань. Принимал участие в работе семинаров, курсов повышения квалификации учителей шк. Заложил образные основы узнаваемого дебёского стиля в худ. обработке дерева и рога и позаботился о преемственности поколений. Работы учеников К. регулярно и успешно участвовали в выст., конкурсах. Одной из наиболее заметных выст. – Вторая Всерос. выст. учеб. и твор. работ уч-ся и студентов пед. учеб. заведений РСФСР (Москва – Чебоксары, 1983). На выст. экспонировались 2500 работ из 19 пед. ин-тов и 32 пед. уч-щ. В экспозиции Дебёского пед. уч-ща были представлено 14 работ, выпол. под рук-вом К. – шкатулки, украшенные геометр. резьбой и инкрустацией соломкой, а также изделия из рога. Работы студентов были отмечены дипломами Мин-ва просвещения РСФСР и значками. Владимир Яковлевич – мастер своего дела, прекрасный педагог и воспитатель молодёжи. Среди его учеников С.А. *Богатырев* (преп. Дебёского политех-ма), А.П. *Степанов* (рук. мастерской керамики «Музур»), В.П. *Степанов* (доц. каф. ДПИ УдГУ, рук. мастерской «Ибыр весь»). Работы К. хранятся в музеях с. Дебёсы, Респ. краевед. музей. Избирался чл. месткома, чл. комиссии нар. контроля. Участник II Всерос. выст. учеб. и твор. работ (1983), II Всерос. фестиваля творчества инвалидов (1995). Награждён медалью «Ветеран труда», Почёт. грамотами Мин-ва просвещения РСФСР, СССР, УАССР (1968, 1973, 1980, 1984), Совета профсоюзов УАССР (1962), дипломами за большой вклад в возрожде-



Корепанов Владимир Яковлевич

ние, сохранение и развитие худ. промыслов и ремёсел Удмуртии.

Лит.: Корепанов Владимир Яковлевич. Удмуртская Республика: Просвещение, образование и педагогическая мысль [Электронный ресурс]: Энциклопедия / УИИЯЛ УрО РАН, 2011.

А.В. Ившин.

КОРЕПАНОВ Кронид Иванович (р. 18.10.1947, д. Быги Шарканского р-на УАССР), археолог, к.и.н. (1980), д.и.н. (2000). В 1974 окончил ист. ф-т УдГУ, в 1978 – аспирантуру МГУ. Тема канд. дисс.: «Звериный стиль в искусстве племён Среднего Поволжья и Прикамья в VIII–III вв. до н.э.», докт. дисс.: «Искусство населения Среднего Поволжья и Прикамья в эпоху раннего железа, VIII в. до н.э. – III в. н.э.». Работал ассистентом в Липецком пед. ин-те, зав. каф. истории Камчатского пед. ин-та (1982–86), доц. Елабужского пед. ин-та, дир. Кеокранской ср. шк. Якшур-Бодьинского р-на Удмуртии, зам. дир. Удм. респ. ин-та усовершенствования учителей, проректором по науч.-метод. работе Альметьевского муз. колледжа, ныне – проф. каф. гуманитар. образования и социологии Альметьевского гос. нефтяного ин-та Респ. Татар-

стан. Сфера науч. интересов – история и культура древних и средневеков. народов Урала и Прикамья, археол. пам. скифского и сарматского иск., системность и ситуационность бытия и познания в разл. обл. реальности, история и философия науки. Проводил иссл. Луговского могильника, Луговской IV стоянки, город. Конь-Колодезь и др. Рассмотрел особенности развития культуры и иск. нас. Волго-Уральского региона в древности и средневеков.: виды иск. (изображения животных и птиц, образ чел., орнамент, арх.), худ. стили во взаимосвязи с хоз. занятиями, демографией и культурой прикамского нас. Определил вед. направления древнего иск. региона, охарактеризовал муз. INSTR-ты ананьинского времени. Авт. 200 науч. публикаций и более 20 монографий.

Соч.: Музыкальные инструменты эпохи железа Волго-Камского региона VIII в. до н.э. – III в. н.э. Уфа, 1998; Искусство Урала и Прикамья. Эпоха железа VIII в. до н.э. – III в. н.э. Уфа, 2002. (В соавт.); История культуры и искусства древних и средневековых народов Среднего Поволжья и Урала. Казань, 2014. (В соавт.).

Н.И. Шутова.

КОРЕПАНОВ Пётр Валентинович,
см. Базинский район.

КОРЕПАНОВ Серафим Владимирович,
см. Игринский район.

КОРЕПАНОВА Вера Анатольевна,
см. Игринский район.

КОРЕПАНОВА Елена Леонидовна,
см. Игринский район.

КОРЕПАНОВА Светлана Леонидовна,
см. Игринский район.

КОРЕПАНОВА Тамара Леонидовна,
см. Игринский район.

КОРОЛЕВА Татьяна Борисовна, (р. 6.10.1957, д. Стеньгурт Кезского р-на УАССР), мастер по вязанию. Окончила ГПТУ № 22 г. Ижевска по спец-сти «Монтажник радиоаппаратуры» (1980). Ветеран Ижевского радиоз-да. Ещё в годы работы на



*Королева
Татьяна Борисовна*



Вязаные варежки и носки. Королева Т.Б.

з-де увлекалась вязанием и участвовала в выст. В н.в. активно сотрудничает с Алнашским Домом ремёсел. Учителями К. стали мастера Алнашского Дома ремёсел: Н.Г. Рябчикова и Н.В. Измайлова. Изделия К., демонстрируемые на район. и респ. выст., отличаются качеством исполнения и знанием традиций. Это кружево, варежки, носки, гетры, вязаные комплекты. Работы К. внесены в эл. каталог изделий ДПИИР. «Ветеран труда», «Ударник коммунистического труда» (1977), «Победитель социалистических соревнований» (1980).

Е.В. Байкова

КОРОТАЕВА Ольга Юрьевна, см. Селтинский район.

КОРЮХИНА Евдокия Ильинична (1888, д. Чужьялово, ныне Вавожского р-на УР – 1974), нар. мастер по ткач-ву, ковровщица. Родилась в удм. крест. семье. Отец рано умер, и у матери осталось четверо детей. Вся забота по хоз-ву перешла на плечи ст. сестры. Ходила в шк. Учёба давалась легко, после окончания 1-го кл. учитель перевёл К. сразу в 3-й кл. После окончания нач. шк. продолжить образование в Вавоже не пришлось из-за слабого матер. положения. С ранних лет начала вышивать, вязать, ткать, шить. Впоследствии Евдокию взял на воспитание дядя. Заметив её пристрастие к рукоделию, купил швейную машину. Занималась ткач-вом и узорным вязанием. Евдокия Ильинична стала известна как лучшая мастерица. Рис. для ковров, чалм, созданные ею, распространялись во мн. деревнях. В сов. время получив спец-сть пчеловода, долгое время трудилась на пасеке к-за «Интернационал» Вавожского р-на. Ей было присвоено почёт. зв. «Ударника социалистического соревнования». В зимнее время посвящала рукоделию. Её работы демонстрировались на район., респ. выст. РДНТ, краевед. музея. Ей делали заказы на ков-



Корыхина Евдокия Ильинична

ры с удм. орнаментом, позднее – выткать ковёр с портретом В.И. Ленина по эскизу худ. Д.В. Ходырева для краевой выст. в Кирове. Получила известность после *выставки удмуртского народного творчества* в Ижевске (1937), где работы К. вошли в число лучших. Впоследствии ковры-портреты К. экспонировались на ВСХВ и междунар. выст. в Париже. Передала 85 образцов тканей участникам этногр. эксп. УдНИИ (ныне УИИЯЛ УдмФИЦ УрО РАН) (1935).

Лит.: *Выставка удмуртского народного творчества. Мастера. Ижевск, 1937*; Крюкова Т.А. *Удмуртское народное изобразительное искусство. Ижевск, 1973*; Ермолаева Н.Г. *Разноцветные встречи. Ижевск, 1971*; Лигенко Н.П. *Творчество народных умельцев в наследии Н.П. Павлова // «Быть откровенным, прямым и правдивым...» / сост. М.В. Гришкина. Ижевск: Удмуртия, 2010. С. 149–150.*

С.Д. Смирнова.

КОСАРЕВА Ирина Алексеевна (р. 18.9.1960, г. Ижевск УАССР), искусствовед, этнограф, к.и.н. (1997), доц. (1913). Окончила ист. ф-т Ленинград. гос. ун-та, где специализировалась на каф. истории искусства (1977–1982); аспирантуру при каф. этнологии МГУ (1988–92). В 1982–88 – ст. науч.



*Косарева
Ирина Алексеевна*

сотрудник УРМИИ, собиратель и хранитель коллекций удм. традиц. иск. С 1988 – преп. межфакультетской каф. истории культуры УдГУ, с 2009 – преп. Ин-та иск. и дизайна УдГУ;

доц. каф. истории иск. Сфера науч. интересов: традиц. ДПИ удмуртов, этн. история удм. народа. На полевом мат-ле выполнена дипломная работа «Художественная обработка дерева и древесных материалов у удмуртов» (рук. д.иск. И.Я. Богуславская). Тема канд. дис.: «Традиционная женская одежда периферийных групп удмуртов (косинской, слободской, кукморской, шошминской, закамской) в кон. XIX – нач. XX в.» (рук. д.и.н. К.И. Козлова). Авт. св. 80 науч. работ, в т.ч. монографий «Традиционная женская одежда периферийных групп удмуртов» (2000); «Этнографические группы удмуртского народа (опыт выделения)» (2017); «Искусство узорного ткачества удмуртского народа» (2020). Полевые исследования проводит с 1981. Обследовано более 400 удм. деревень в УР и за её пределами. Внесла большой вклад в науку: исследована структура удм. народа, выявлены на этногр. мат-ле косинская и слободская подгр. сев. удмуртов ватка; шошминская и кукморская подгр. завятских (арских) удмуртов; установлено бытование единого костюмного комплекса, сложившегося под тюркским влиянием у удм. нас. Закамья; выяснено, что под этнонимом калмез скрывались две разные этногр. гр. удмуртов; исследовано традиц. иск. и костюмный комплекс верхнеижско-шарканских удмуртов; у населяющих юж. Удмуртию собственно-юж. удмуртов обнаружены шесть подгр.: среднеижская левобережная, алнашско-киясовская, граховско-южнокизнерская, северно-кизнерская, водзимоньинская, можгинско-малопургинская; исследован костюмный комплекс бавлинских удмуртов. У всех этногр. подразделений выявлены или уточнены ареалы, исследована и описана худ. специфика традиц. костюма, головных уборов, украшений, причёсок, традиц. узорного ткач-ва и связанной с одеждой вышивки. Исследована вариативность тра-

диций в удм. нар. иск. Разработано более десяти учеб. курсов, выпущено пять учеб.-метод. работ, в т.ч.: «Традиционная резьба по дереву у удмуртов» (2003), «Традиционная удмуртская вышивка» (2003), «Традиционное удмуртское узорное ткачество» (2004), «Традиционное узорное ткачество удмуртского народа» (2011). Награждена Почёт. грамотами Прав-ва УР (2015) и Мин-ва образования и науки УР (2004).

Соч.: Традиционная женская одежда периферийных групп удмуртов (косинской, слободской, кукморской, шошминской, закамской). Ижевск: УИИЯЛ УрО РАН, 2000; Этнографические группы удмуртского народа (опыт выделения) // ИОАИЭ при Казанском университете. Т. 37. Ч. 2. Ч. 3. Казань, 2017; Искусство узорного ткачества удмуртского народа. Ижевск, 2020.

Е.И. Ковычева.

КОСТЮМНЫЕ КОМПЛЕКСЫ УДМУРТСКОГО НАРОДА. Удм. костюмные комплексы, традиц., представляют собой результат следования исконным традициям и одновременно – освоение нового, привнесённого жизнью в результате тесных межэтн. контактов, взаимодействия с внеш. миром через рынок, получение незнанных ранее мат-лов, знакомство с новыми формами, новым кроем, новыми технологиями. Специфика традиц. удм. костюмных комплексов определялась и сохранялась благодаря некоторой изоляции этногр. подразделений удм. народа (его этногр. и этн. гр.) друг от друга. Это происходило отчасти под влиянием природ. факторов, а также в связи с установками на брачные отношения внутри своей популяции. Ист. сложились традиц. костюмные комплексы: завятских удмуртов, включающих кукморскую и шошминскую подгр.; сев. удмуртов ватка, включающих нижнечепецких косинских и слободских удмуртов и удмуртов ср. и верх. течения р. Чепцы; двух разных гр. удмуртов, известных под этнонимом калмез; верхнеижско-шарканских удмуртов; собственно-юж. удмуртов; бавлинских удмуртов; закамских удмуртов сев.-зап. Башкортостана.

Костюм завятских удмуртов, традиц. Подробное полевое изучение традиц. жен. одежды завятских удмуртов позволило выделить два близких локальных варианта костюма. Один из них распространён в д. Мамадышского и Кукморского р-нов, расположен. на разных реках (Бурце, Ошторме, Шуни, Шие и др.). Др. – в Балтасинском, Мари-Турекском и Малмыжском р-нах, где подавляю-

щее большинство удм. деревень расположено по Шошме и её притокам. Следуя языковедч. терминологии, за ними закрепились термины «шошминский» и «кукморский». Традиц. одежда завят. удмуртов претерпела во 2-й пол. XIX в. модернизацию. Белый домоткан. холст был заменён пестрядью и фабр. тканями. Изменен. покрой рубахи и распашной одежды был приближен к гор.

Молодухи завятских удмуртов до истечения года замужества носили рубаху и халат («камзол», «шортдэрем») из белого холста. Его изготовляли как из шерстяной так и из льняной материи. Особенности явл-ся на уровне локтя прорезями для рук; 2) съёмный отложной воротник «пельпум сюрес», покрывающий верх спины и плечи; 3) полосы красной материи, нашитые в продольном направлении между поясом и подолом, общ. числом до 18 шт. (К ним примыкают узкие полосочки из чёрной и зелёной ткани). Доп. к камзолу с ложными рукавами являлись нарукавники «сайес» из чёрного бархата, отделан. полуменгом и шёлком у запястья (они покрывали руки до локтей) и подковообразный нагрудник «уко муресазь» – блестящий нагрудник, украшен. позументом. Поясное украшение «зар», в costume завятских удмуртов 2-й пол. XIX в. – часть облачения не-

Завятские удмурты (кукморская подгруппа).

Праздничный костюм молодушки. Фото из книги Лебедевой С.Х. «Удмурт калык дыськут = Удмуртская народная одежда = Udmurt folk costume» (Ижевск, 2008)



весты. Его надевали поверх камзола с ложными рукавами. Он представляет собой плотную полосу холста (80x16 см), покрытую и с внешней и с прилегающей к телу стороны густой вышивкой красным и чёрным шёлком. К его торцам пришиты завязки, при помощи к-рых пояс соединяли встык на животе. Этот предмет изготавливали из концов поясных полотенчатых подвесок, соединённых белой холстиной. Полотенчатые подвески располагались с правого и левого бока. На смену вышитым поясам в нач. XX в. пришел пояс, к-рый тоже обозначали термином «зар». Его шили из красной хлопчатобумаж. ткани, украшали нашивками из разноцв. лоскутов и позумента.

У кукморских удмуртов в жен. праздн. costume кон. XIX – нач. XX вв. на завязки передника с боков симметрично навешивали в свёрнутом виде фабр. платки «урдэс кышет» – боковой платок. При этом спереди на талию накладывали фабр. белый ситцевый платок, скручен. по диагонали в узкую полоску. Его концы затыкали за завязки передника. Т.о. создавали имитацию центр. белой холщёвой части вышитого полотенчатого украшения зар, вышедшего из употребления. Шошминские удмуртки размещали подвеску «урдэс кышет», состоящую из двух продольно свёрнутых фабр. платков, с правого бока, зацепляя их за перевязь «камали» и закрепляя при помощи булавки и банта. Девичьи шапочки кукморские удмурты обозначали термином «такча», шошминские – «татаья». В кукморской традиции девичьи головные уборы покрывали верх. часть лба, темя и захватывали макушку. Такую шапочку закрепляли на голове при помощи тесьмы, пришитой к краям шапки. При надевании головного убора её пропускали за ушными раковинами и под подбородком. Заднюю часть кукморской шапочки украшали разноцв. лентами. Шапочка шошминских удмуртов несколько больше и глубже. Этот девичий голов. убор имеет сзади матерчатую петлю, в к-рую адевали косу.

У обеих завятских подгр. существовало девичье затылочное украшение «йырси выжы» – корень волос. Это название можно ещё перевести как основание косы, причёски. Оно представляет собой небольшой треугольник из бересты (основание треугольника – 8 см, высота – 6 см), обтянутый тканью, обшитый с лицевой стороны мелкими серебр. монетами, а по краям – коралловыми бусинами или бисером чёрного и белого цветов. На оборотной стороне этого украшения имеется матерчатая петля для прикрепления к косе. Такой наконечник явл-ся тюркским заимствованием.

Его носили с причёской, в к-рой коса согнута пополам, и её кончик прикреплён к основанию при помощи украшения йырси выжы. Такая причёска была обязательной, когда девушка надевала праздн. costume, т.к. его частью была «чыртыкыш кал» – подвеска из серебр. монет, прикреплявшаяся к нагруд. украшению «чертыкыш». Она располагалась полуovalом в верх. части спины. Согнутая коса размещалась внутри этого полуovalа.

Значит. интерес в costume завятских удмуртов представляет жен. головной убор «ашъян». Он состоит из берестяного каркаса и квадратного холщёвого покрывала «сюлык». Существовало три разновидности этого жен. головного убора. Два – вышитых чёрным шёлком, с разной вышивкой и третий – с аппликацией по красному кумачу. Их носили в разные периоды жизни женщины. В вышивке на покрывалах присутствовала крупная ромб. фигура, выполненная рельефными швами чёрным шёлком. Собственно-юж. удмурты сохранили в подобной вышивке на головном покрывале четыре геометризован. древовидные фигуры, развёрнутые кронами к центру и корнями – в углы покрывала. У завятских удмуртов развитие традиции вышивки

Косинские удмурты. Праздничный косинский costume «котуло сирсо» (слева). Слободские удмурты. Costumeная пара «бинямо» (справа). Фото из книги Лебедевой С.Х. «Удмурт калык диськут = Удмуртская народная одежда = Udmurt folk costumes» (Ижевск, 2008)



в направлении большей декоративности привело к появлению на покрывале массив. ромб. узора. Однако, схемат. изображения корней и стволов в углах платка были сохранены.

Жен. причёска завязанных удмуртов «йырси октет» волос заплётка представляет собой закруч. у висков спиралевид. пучки и полностью повторяет формы причёски «чузырет» собственно-юж. удмуртов.

Косинских удмуртов традиционная женская одежда. Своеобразие костюма косинских удмуртов ярко проявляется в существовании целого ряда определ. комплектов (на косинском диалекте дуськыт; удм. лит. дйськут 'одежда') жен. одежды. Под костюм. комплексом мы подразумеваем всю совокупность традиц. предметов одежды и украшений, бытовавших у нас. определ. терр. в конкретный ист. период. А под комплектом – набор устойчиво взаимосвязан. предметов традиц. одежды, надеваемых одновременно и не заменявшихся произвольно на предметы одинакового покроя из др. комплектов. Аналог. друг другу предметы из разных комплектов отличались друг от друга декором.

Комплекты жен. и девичьей одежды интересующей нас гр. удмуртов включают рубаху дэрем и распашную одежду шортдэрем с ложными рукавами. Оба предмета изготовляли из белого льняного холста. Рубаху без халата не носили, и вещи из разных комплектов друг с другом не соединяли. И девичьи, и жен. рубахи имели абсолютно одинаковый покрой. Их шили из центр. полотнища, перекинутого спереди на спину, без швов на плечах; прямых боковых полотнищ и тоже прямых (без клиньев) рукавов. Небольшие ластовицы имели квадрат. форму. Щелевидный нагруд. – разрез располагался с правой стороны.

Рубахи, являвшиеся частью комплектов девичьей и повседнев. жен. одежды, декорировали в верх. части рукава вышитой фигурой, имеющей два названия: колтырмач и пелё. Первый термин образован от тюркской лексемы холтурмадж, обозначающей ложные рукава. Второй – от мансийской лексемы пель 'угол'. Тип жен. рубахи из свадеб. и двух праздн. комплектов назывался гордэн 'с красным'. Он имел широкую продольную полосу рельефной пышной вышивки на рукаве, выполн. красным шёлком. К вороту рубахи привязывали на шнурках вышитый нагрудник кабачи. Его обрамлением становилась вышивка лацканов надетой сверху распашной одежды.

Лацканы праздн. распашной одежды шортдэрем украшали особые мотивы вышивки. А на подо-

ле, по краям отложного воротника, вдоль пол и вдоль лент, покрывающих швы, соединяющие центр. полотнище с боковыми, вышивали совсем др. мотивы. Всю вышивку шортдэрема выполняли швом «косая стёжка» с чёрным контуром. Худ. оформление того или иного типа халата обуславливало его название, к-рое распространялось и на комплект одежды в целом.

На голову поверх небольшого холщёвого платочка косинские удмурты надевали головное полотенце всяк кышет 'продолговатый платок', концы к-рого украшали красные тканые полосы и три вышитые швом «прямая счётная гладь» и «роспись» треугольные фигуры, заполненные цветовой мозаикой. Традиц. жен. причёска косинских удмуртов – волосная сетка, покрывающая верх. часть лба, прикреплённая к красной нити, к-рой обвязана голова на уровне лба.

Отличит. чертой жен. и девичьего костюма косинских удмуртов была особая манера ношения одежды, с большим напуском и подпоясыванием на бедрах. Рубаху подпоясывали отд. поясом, на к-рый при помощи петли, прошитой нитками, была надета поясная подвеска 'ремень', вытканная на бёрдышке из цв. нитей и имеющая пышные цв. кисти или связки бомбошек на конце. Термин, обозначающий эту деталь одежды, свидетельствует о том, что некогда её изготовляли из кожи. Эту подвеску располагали у левого бока. Она была невидна под халатом, но круп. яркие кисти должны были свисать ниже подола. К ниж. поясу привешивали ещё небольшую холщёвую сумочку дурсы, в к-рой носили мелкие предметы, нитки.

Халат подпоясывали ярким тканым поясом. Спереди к бедрам подвязывали небольшой передник ашшет (удм. лит. азькышет, айшет), сшитый из льняного холста с выткан. красными горизонт. полосками на белом фоне и оборкой. Или его изготавливали из фабр. красной, синей или зелёной ткани, лент и тесьмы. У правого бока за пояс и завязки передника зацепляли подвеску чушкон 'полотенце', изготовл. из небольшого отреза белого холста с красными ткаными полосками. В наши дни в качестве такой подвески используют яркие шёлковые одноцв. фабр. платки с кистями.

Подпоясывание предметов одежды с большим напуском формировало очень выразит. ластич. силуэт. Белый холст, вышивка шёлком и нашитые продольно шёлковые ленты определяли худ. своеобразие косинского жен. костюма (см. *Вышивка удмуртская традиционная; Кабачи; Шортдэрем*).

Слободской костюмный комплекс состоит, подобно косинскому, из отд. комплектов, включавших рубаху «уддэрэм» – ниж. рубаха, халат «шортдэрэм» и нагрудник «кабачи». Эти вещи также изготовлены из белого домоткан. холста, украшены вышивкой и красными лентами из шёлковых или хлопчатобумаж. тканей.

Рубаху шили из центр. полотнища, перекинутого спереди на спину, без швов на плечах, пришитых к нему прямых боковых полотнищ и тоже прямых (без клиньев) рукавов. Небольшие ластовицы имели квадрат. форму. В девичьих рубахах щелевидный нагруд. разрез располагался с правой стороны, слева находилась нашивка-оберёг, помешавшая изменить крой рубахи в нагруд. части. Жен. рубаха имеет симметрич. треугольный нагруд. разрез.

У слободских удмурток, бытовали два типа рубах, различавшихся по декор. оформлению рукавов: 1) с широкой продольной полосой красной вышивки «гордэн», (кружочки, вышитые рельефным швом) или «суйвыл» (шов «набор»; просветы стежков, расположенных в продольном направлении, образуют богатое многообразие узоров, включающих S- и X-образные фигуры, ромбы, иногда – свастику); 2) с небольшой поперечной вышивкой в верх. части рукава «колтырмач» (она же «пелё») представляющая собой вытянутый шестиугольник, окружённый прямоугольными фигурами с зубчатыми краями, попарно соединёнными изображениями чёрного шнура.

Распашной шортдэрэм слободских удмуртов имеет цельное центр. полотнище, к-рое переходит спереди на спину без швов на плечах. Боковые холстины – прямые, не расширяющиеся книзу. Рукава с продольными разрезами в верх. части пришиты под прямым углом. Центр. полотнище спереди имеет сквоз. разрез по центру. Полы скреплены тесьмой. Нагруд. отвороты в слободском шортдэрэме созданы просто путем отгибания края полы и имеют узкую и вытянутую форму. Поэтому наспинные отложные воротники халатов у слободских удмуртов совсем небольшие. Они прикреплены своим основанием только к шейному вырезу, и эта деталь стала совершенно необязательной. Во мн. образцах отложные воротники вообще отсутствуют. Худ. оформление того или иного типа шортдэрэма обуславливало его название, к-рое распространялось и на комплект одежды в целом.

Слободские удмурты в кон. XIX – нач. XX вв. носили одежду без напуска и подпоясывали её

на талии. Поэтому длина самих по себе рубах и халатов у них значит. меньше, чем у косинцев. Фартук, к-рый носили слобожанки, имеет грудку. Его изготовляли, используя одновременно красную пестрядь в мелкую клетку и фабр. ткань. Каждую вещь можно было носить на две стороны, т.к. фартук был двухслойным. В нач. века слободские удмуртки подпоясывали рубаху отд. поясом «уллё пояс» – ниж. пояс. И не на талии, а подобно косинцам, на бедрах.

Полотенчат. головные уборы бытовали некогда и у слободских удмуртов. Они сохранились до наших дней в очень ограничен. числе экз. Мотив вышивки – крупные треугольные фигуры, vyplнен. двусторонней счетной гладью, состоящие из разноцв. квадратов, треугольников и ромбов – абсолютно идентичен косинскому.

В нач. XX в. жен. головной убор слободских удмурток состоял из двух платков: 1) «улы чушкон» – ниж. платок, обязательно красный, чаще всего сшитый из сатина, небольшой платочек, концы к-рого завязывали на затылке; 2) «вылы чушкон» – верх. платок. Это мог быть фабр. платок любой расцветки с цветоч. узором. Девушки здесь в нач. XX в. носили небольшой красный платочек и могли больше ничем голову не покрывать. Слободские удмурты перед свадьбой делали невесте жен. причёску под названием «кокконя», с закручен. у висков пучками волос, идентичную юж.-удм. жен. причёске.

В вышивке слободских удмуртов преобладал красный цвет и крупные орнаментальные формы.

Костюм северных удмуртов средней и верхней р. Чепцы.

Сев. удмурты ватка, расселяясь по притокам р. Чепцы в её ср. и верх. течении, принесли туда традиции костюма из белого холста, декорированного вышивкой, близкого традициям косинских и слободских удмуртов. Но постепенно формы костюма здесь менялись: рубаху стали кроить со скошенными боковинами, расширяющуюся книзу, её нагруд. разрез стали застегивать на планку, а ворот обрёл небольшую стойку; рукава стали декорировать тремя широкими поперечными полосами браного узорного ткач.ва. Этот предмет получил название «пестро сайес дэрэм» «рубаха с полосатыми рукавами». Шортдэрэм утратил ложные рукава и превратился в безрукавку. Вышитый нагрудник кабачи был заменён аппликативным нагрудником муресазь, сшитым из двух слоёв ткани – кумача и холста. В кумаче прорезались фигуры, контуры к-рых пристёгивали к холсту. Их могли оставлять белыми

или покрывать вышивкой, выполненной яркими шерстяными нитями. Поверх рубахи и шортдэрема надевали фартук без грудки из пестряди, или с узором в браной или многоремизной технике.

Калмезы. Традиционная одежда. Этноним калмез не является самоназванием. Так называли своих соседей сев. удмурты ватка. Этим этнонимом обозначали две разные, удалённые друг от друга этногр. гр.: унинских калмезов, проживающих в Унинском р-не Кировской обл. и калмезов основного течения р. Кильмезь, проживающих преимущественно на терр. Удмуртии (собственно калмезов).

Унинские калмезы сохраняли покрой рубахи со сдвинутым вправо нагруд. разрезом. Известны образцы сер. XIX в., выполненные из белого холста, украшенные вышивкой, выполненной счётными швами. Им на смену пришли рубахи из пестряди, а потом из комбинации пестряди и фабр. тканей. Но и сшитые из пестряди рубахи сохранили прямой туникообразный покрой со сдвинутым вправо нагруд. разрезом, пришиты-

ми под прямым углом рукавами с квадратными ластовицами. В одежде унинских калмезов преобладал красный цвет. Праздн. фартуки по ниж. краю украшали нашивками из фабр. тесьмы.

В коллекции краевед. музея с. Уни хранится матерчатый жен. головной убор, сшитый из двух видов ткани. Из белого холста, стянутого сборкой, смоделирована полусфер. часть с красной окантовкой, пришитая к прямоугольному лоскуту клетчатой дмотканины с двумя завязками из суровых ниток на противоположном конце. При надевании вещи полусфер. часть располагали надо лбом. Лоскут помещали над теменем и макушкой. Тесёмки, возможно, пропускали за ушными раковинами и завязывали под подбородком или прикрепляли к голове как-либо иначе. Точно не известно, совместно с какими ещё предметами носили эту вещь. Возможно, поверх него надевали платок или покрывало. Понятно только, что полусфер. декорированная часть была хорошо видна, а всё остальное скрыто под платком или покрывалом. Предположительно, это бытовавший в нач. XX в. у унинских калмезов головной убор йыршет.

Украшение унинских калмезов гадъвесь (гадь 'грудь', весь 'бусы'), плели ажурно из бисера и дополняли монетами. Перевязь в наборе украшений отсутствовала.

Собственно калмезы кроили белые холщёвые туникообразные рубахи с нагруд. разрезом по центру основного полотнища и украшали его двумя рядами красной шёлковой вышивки «набором» с разноцв. вкраплениями, выполненными «счётной гладью». Поздние (XX в.) рубахи имели модернизированный покрой с кокетками, оборками, тесьмой. Их шили из пестряди в мелкую клетку, однотонного сатина или из набивного ситца с мелким рис. Фартуки шили из пестряди в крупную клетку.

Из этногр. лит-ры XIX в. известно, что жен. головным убором калмезов был берестяной айшон цилиндр. формы (отличающийся от конусовидных айшонов др. этнограф. гр. удмуртов).

У собственно калмезов были распространены девичьи праздн. головные уборы пёртмаськон изьы (пёртмаськон – осенний праздник калмезов, изьы 'шапка'). Они были характерны для всех деревень калмезов, от самых низовий до верховий реки. В сов. период их использовали в качестве традиц. голов. уборов женщины-участницы колвов худ. самодеят-сти. Основу этих голов. уборов традиц. изготавливали из бересты или плели из ржаной соломы. Берестяные голов. уборы, к-рые

Летняя праздничная одежда верхнечепецкой женщины (слева). Традиционная женская одежда калмезов (справа). Фото из книги Лебедевой С.Х. «Удмурт калык дйськут = Удмуртская народная одежда = Udmurt folk costume» (Ижевск, 2008)



удалось обнаружить, имели цилиндр. форму. В XX в. могли использовать фетровые шляпы. Головной убор украшали бумаж. цветами, перьями из петушиных хвостов, разноцв. шёлковыми, а позднее – капрон. или атлас. лентами.

В зап. части ареала собственно калмезов набор украшений из нашитых на ткань монет включал перевязь бутьмар и нагруд. разъёмное украшение чигвесь. В вост. части их ареала бытовали украшения галэс и перевязь сюмыс бырттон. Центр. нагруд. разрез рубахи и перевязь в наборе украшений собственно калмезов указывают на тюркское влияние. Смещённый вправо нагруд. разрез рубахи и отсутствие перевязи свидетельствуют об отсутствии замет. влияний тюркских традиций на формы одежды и украшений, изолирован. от внешнего мира унинских калмезов (см. *Украшения; Рубаха удмуртская традиционная*).

Верхнеижско-шарканских удмуртов женская традиционная одежда. У верхнеижско-шарканских удмуртов отсутствует головной убор на берестяном каркасе. Женщины этого этногр. подразделения носили холщёвый чепец подурга с разомкнутым верхом и завязками на затылке. В сохранившихся музейных образцах на затылоч. части подурги вшит лоскут, свешивающийся на шею. Однако по данным Г.Е. Верещагина, хорошо знавшего этногр. мат-л, во 2-й пол. XIX в. подурга сзади спускалась ниже поясницы, т.е. имела лопасть и была подобна старинным головным уборам татар, башкир и чуваш. Известные нам образцы подурги, – поздний упрощённый вариант этого головного убора, утративший лопасть. Отсутствие в костюмном комплексе верхнеижско-шарканских удмуртов айшона, наличие подурги, её покрой (с лопастью или без) указывают на влияние тюркских традиций.

Поверх подурги надевали украшенные аппликацией из фабр. тканей платки. В будни – дэра кышет (дэра ‘холст’; кышет ‘платок’), в праздники – куиньсэрго (‘треугольный’, от куинь ‘три’, сэрег ‘угол’). Концы такого платка (повседневного дэра кышет или праздн. куиньсэрго) завязывали под подбородком, а поверх него надевали ещё небольшую треугольную косынку йыркотыр (йыр ‘голова’, котыр ‘вокруг’) с длинными концами из кумача и ситца, к-рые завязывали на затылке. Или вместо йыркотыр поверх большого платка куиньсэрго надевали головное полотенце кучкышет. Концы кучкышета завязывали в узел на затылке. Подобное ношение и завязывание платков (когда небольшой головной убор надевают поверх



Верхнеижско-шарканские удмурты. Летняя праздничная одежда молодой женщины (слева). Собственно-куские удмурты. Праздничная женская одежда (справа). Фото из книги Лебедевой С.Х. «Удмурт калык дйськут = Удмуртская народная одежда = Udmurt folk costume» (Ижевск, 2008)

массивного) характерно для традиций тюркских народов Урало-Поволжского региона. Головные уборы верхнеижско-шарканской этногр. гр. свидетельствуют о влиянии тюркских традиций.

Верх. часть рубахи дэрем верхнеижско-шарканских удмуртов нач. XX в. выполнена из цв. фабр. ткани (ситца), а ниж. – из белого льняного холста. Рукава таких рубах по старинке имеют ластовицы, а на груди и спине могут быть пышные кокетки – результат модернизации покроя.

У жен. распашной праздн. верх. одежды шорт-дэрем из белого домотканого холста верхнеижско-шарканские удмурты сшивали внизу полы, и эту вещь потом всегда надевали через голову. Из смешанной полушерстяной белой или серой домотканины они изготавливали одежду сукман. Из более плотной чисто шерстяной ткани шили дукес. Из клетчатой ткани – кечат дйсь. Вся эта верх. одежда имела модернизирован. покрой: передняя часть – прямая цельнокроен., задняя – отрезная по талии, ниже пояса расклешён., сшитая в густую сборку. Этот покрой получил название кильымо ‘сборчатый’ (от удм. кильым ‘сборка на одежде’). Он был характерен для разных видов

распашной одежды верхнеижско-шарканских удмуртов.

Предметы праздн. одежды, входившие в костюм. комплекс этой гр., в сер. XIX в. украшали особой, своеобраз. вышивкой. Её узоры состояли из геометр. фигур, вышитых позументной нитью «вприкреп». Позументная нить располагали на поверхности холста, прикрепляя её к ткани регулярно проложен. стежками доп. тонкой цв. нити, покрывая таким способом большие орнаментируемые поверхности. Сочетанием металл. нити и стежков цв. нити, проложенных с разл. плотностью, в разном ритме, вышивальщицы добивались разл. декор. эффектов. Лёгкую серебристую вышивку позументом сочетали с яркими орнаментальными фрагментами, плотно вышитыми косой стёжкой шёлковой или шерстяной нитью. Ею украшали праздн. голов. платки и полотенч. голов. уборы, рукава праздн. рубах и декор. вставки между основной частью и оборкой шортдарема.

В кон. XIX – нач. XX вв. в с. Сосновка Шарканского р-на действовали кустарные ткацкие мастерские. Тканые изделия этих мастерских познакомили верхнеижско-шарканских удмуртов с новой орнаментикой, в значит. ст. отразившей развивавшийся в 1890-е в рус. иск. стиль модерн, с его пластичными растит. орнаментами. Их выполняли в технике “браная в рубчик”. Такими узорами наделяли не только концы декор. полотенец, служивших для украшения интерьера (в первую очередь – красного угла), но и узорные полосы, используемые для отделки подолов праздн. жен. одежды, вытеснившие традиц. вышивку. Их приобретали на рынке готовыми, а также создавали сами, повторяя узоры изделий куст. мастерских. О повторениях изделий куст. мастерских ткачихами-крестьянками свидетельствуют нашивки чук в виде кисточек из ниток и лоскутов ткани. Такие нашивки обязательны в удм. узорном ткач-ве. Это своеобразные матер. свидетельства авт. права и благопожелания создателю скопированной вещи.

Собственно-южных удмуртов традиционная женская одежда. Для традиц. жен. костюма собственно-юж. удмуртов конца XIX – нач. XX вв. характерны рубаха из пестряди, клетчатый или узорный домотканый фартук, высокий конусообраз. головной убор на берестяной основе айшон с вышитым по счёту нитей холщёвым покрывалом сюлык. Под айшон надевали небольшой холщёвый платочек улкышет и полотенчатый голов. убор чалма, затканые узорами концы к-рого раз-

мещали ниже спины на обл. таза, фиксируя их на теле завязками передника и поясом. Поверх чалмы голову обхватывали налобной повязкой йыркерттэт. Традиц. причёска чузис или чузырет представляла собой спиралевидно закрученные у висков пучки волос. У каждой из шести подгр. собственно-юж. удмуртов бытовали богатые наборы нагруд. украшений из серебр. монет XVIII – нач. XX вв.

Верх. распашная жен. одежда: дйсь – свадеб. кафтан из бархата с отделкой позументом; дукес – тёплая распашная одежда из ткани, в к-рой и нити утка, и нити основы – шерстяные; сукман – распашная одежда, из ткани с коноплян. основой и шерстяным утком. Сайестэм – безрукавка, праздн. – из бархата с вышивкой швом «вприкреп» позументной нитью или повседневная – из домотканины в мелкую продольную полоску. Распашная одежда, как правило, цельнокроеная спереди. Она расширяется книзу за счёт состоящей из шести полотнищ ниж. отрезной части, собранной в густую сборку и пришитой сзади к спинке (покрой кильымо ‘сборчатый’; кильым ‘сборка на одежде’). Или она имеет плавно расширяющийся книзу силуэт, сформирован. благодаря трём крупным клиньям (покрой куинь куско ‘три клина’).

Существовали варианты оформления костюма, особенности кроя и декора одежды, конструкций и названий серебр. украшений у шести ист. сложившихся подгр. собственно-юж. удмуртов: среднеижской левобережной, алнашско-киясовской, граховско-южнокизнерской, сев.-кизнерской, водзи-моньинской, можгинско-малопургинской. Водзимоньинская подгр. сформировалась в результате взаимодействия собственно-юж. и завятских.

Водзимоньинских удмуртов женская традиционная одежда. Этногр. подгр. водзимоньинских удмуртов проживает на зап. Вавожского р-на, в деревнях, расположенных вокруг с. Водзимонье. До появления в кон. XIX – нач. XX вв. одежды из пестряди и фабр. ткани, имеющей модернизирован. покрой, водзимоньинские удмурты носили белые холщёвые рубахи с центр. нагруд. разрезом. Декор. оформление нагруд. разреза водзимоньинских рубах было близко тому, как оформляли свои рубахи бесермяне. В бесермянской жен. белой холщёвой рубахе перпендикулярно к нагруд. разрезу нашиты сплетённые из толстых красных льняных нитей рельефные полосы изма, в промежутках между к-рыми

вышиты разноцветным шёлком косой стёжкой с чёрным контуром геометризovan. изображения дерева трет. Иногда можно встретить и др. мотивы, но древовид. – самый распространён. В рубахах водзимоньинских удмуртов место плетёных нашивок изма занимают полосы рельефной вышивки, выполн. разноцв. нитями (чередуются полосы разных цветов – красного, зелёного, жёлтого, голубого). Между ними ритмично повторяются простёганные чёрной нитью швом «роспись» фигуры. В ряде образцов они своими очертаниями близки схемам бесермянской вышивки трет, выполн. в упрощённом виде. Иногда они включают участки, выполн. косой стёжкой и шитьём «вприкреп» полументной нитью. Вещи, в к-рых вышивка выполнена шёлковой нитью, окрашенной природ. красителями, декорированы с большим тщанием. Эти фрагменты – остатки изношен. вещей. Заготовка такой вышивки, выполн. шерстяными нитями, окрашен. анилиновыми красителями, относящаяся к кон. XIX в., осталась не востребованной. В этот период одежда из пестряди, приближен. своим покроем к гор. платью, вытеснила белые холщёвые рубахи с традиц. вышивкой. Ниж. часть нагруд. разреза водзимоньинских рубах имеет мысовидное завершение, не столь декор. акцентированное, как у бесермян, но ясно читаемое. Очевидное сходство кроя и декор. оформления нательной одежды бесермян и водзимоньинских удмуртов имеет под собой ист. основу.

У водзимоньинских, как у всех собственно-юж. удмуртов, была налобная повязка. Её называли йыршетдур (от йыр 'голова', кышет 'платок', дур 'край', 'кромка') 'край головного платка'. Это название отличалось от распространён. у собственно-юж. удмуртов названия йыркерттэт или -ттон (от удм. слов йыр 'голова', керттэт, керттон 'повязка', 'то, чем повязывают').

Собственно-юж. удмурты обозначали жен. головное полотенце, заимствованным от тюрков словом чалма. В то же время завятские удмурты сохранили для обозначения головного полотенца исконное удм. название (диал.) дйыркышет. (Молодуха завятских удмуртов надевала под этот головной убор ещё небольшой платочек). Водзимоньинские удмурты уже не помнят, как у них называлось жен. головное полотенце. Однако название налобной повязки йыршетдур (йыркышетдур 'край, кромка йыркышета') указывает на забытое название жен. головного полотенца водзимоньинских удмуртов – йыркышет, близкое

термину, сохранённому завятскими удмуртами. Термин, обозначающий налобную повязку, указывает, наряду с др. мат-лами по одежде и данными диалектологии, на ист. связь этой небольшой гр. с завятскими удмуртами, скорее всего, с их шошминской подгр., проживающей по отношению к кукморским удмуртам выше по течению р. Вятки, ближе к ареалу водзимоньинских удмуртов.

Для праздн. жен. рубах водзимоньинских удмуртов было характерно использование пестряди с узором кеж пужы 'хрустящий узор' (см. *Рубаха удмуртская традиционная; Украшения*).

Бавлинских удмуртов женская традиционная одежда. Бавлинские удмурты проживают в верховьях р. Ик в Бавлинском р-не Татарстана и Еркееевском р-не Башкортостана. Их жен. костюм близок жен. одежде собственно-юж. удмуртов. Рубаха сохранила туникообразный покрой и расширяется книзу за счёт скошенных боковин. Понизу декорирована оборкой, а в праздн. образцах ещё и узорной вставкой с выборным узором или фабр. тесьмой. Фартуки шили из клетчатой пестряди с небольшой оборкой, без грудки и с грудкой. Для жен. костюма бавлинских удмуртов характерен голов. убор на берестяном каркасе айшон, обшитый холстом и серебр. монетами, такой же высокий, как у собственно-юж. удмуртов; вышитое головное покрывало сюлык берестяного голов. убора айшон, жен. налобная повязка йыркерттэт. Головное полотенце бавлинские удмурты обозначали термином чалма, как и собственно-юж. удмурты. Тканый декор узор. концов этих предметов выполнен в браной технике с преобладанием красного цвета. Узоры этих вещей проще, чем у собственно-юж. удмуртов, что обусловлено активной разработкой традиции узорного ткач-ва собственно-юж. удмуртами уже после миграции предков бавлинских удмуртов в верховья р. Ик. Жен. причёска бавлинских удмуртов сохранила как традиц. форму, так и название чузырет, характерные для собственно юж. удмуртов.

Айшон с покрывалом сюлык и чалму бавлинские удмуртки надевали на свадьбе и носили, заплетая косу. Причёску чузырет традиц. делали только после рождения первенца. Тогда же к верху айшона прикрепляли трапецевид. пластину бырттос, обшитую холстом и серебр. монетами. Форма этой накладки несколько отличалась от аналог. детали собственно-юж. удмуртов. Все эти составные части жен. голов. убора и жен.

причёска сложились до миграции предков бавлинских удмуртов. в басс. р. Ик. Они сохранились неизменными до 1930-х.

Особые специф. предметы отличают девичий костюм. Яркий декор. предмет праздн. девичьего облачения бавлинских удмуртов – цветастый платок фабр. произ-ва, завязанный огромным бантом надо лбом и покрывающий голову. Этот элемент праздн. девичьей одежды получил название сюрю 'рогатый'. Он бросается в глаза и запоминается. Однако, совершенно очевидно, что это – позднее явление, появившееся у бавлинских удмуртов после миграции. Его совмещали с исконным предметом, бытовавшим у предков бавлинских удмуртов ещё до миграции из земель собственно-юж. удмуртов в басс. р. Ик – девичьей налоб. повязкой чачак, украшенной позументной бахромой и конусовид. со спиральной резьбой дер. подвесками, оплетёнными позументной нитью. Поскольку платок носили в комплекте с налобной повязкой, за ним закрепилось название сюрю чачак кышет. В бавлинской традиции сохранилась девичья распашная одежда шортдэрем из белого холста.

Бавлинские удмурты. Свадебный наряд (слева). Закамские удмурты. Праздничная одежда молодой женщины (справа). Фото из книги Лебедевой С.Х. «Удмурт калык дыськуп = Удмуртская народная одежда = Udmurt folk costume» (Ижевск, 2008)



Её передние полы – прямые, а сзади она отрезная по талии, с густой сборкой. По подолу оторочена полоской красного кумача с вышивкой разноцв. шёлковой нитью. Нагруд. часть шортдэрема декорирует имитирующий лацканы накладной элемент шортдэрем сирес из красного кумача, с вышивкой или аппликацией. Длина рукава шортдэрема не доходит до запястья и составляет всего $\frac{3}{4}$, а края подола по бокам подняты кверху и пришиты нитками к основному полотнищу. Подобным образом облачается на свадьбе подруга невесты. Поверх белого кафтана девушка надевает сшитый из клетчатой пестряди фартук ашет без грудки и широкий тканый яркий пояс путо. Поверх рубахи под шортдэрем надевает подковообразный нагрудник с вышивкой и аппликацией позументом, а также красной и зелёной фабр. тканью.

Закамских удмуртов женская традиционная одежда. Традиц. костюм удмуртов Закамья испытал заметное влияние традиций татар и башкир. Жен. рубахи дэрем кон. XIX – нач. XX вв. закамские женщины изготовляли из пестряди в клетку или в полоску. В празд. экз. полосатые ткани украшали узором кеж пужы, а клетчатые – орнаментальными фигурами в выборной технике. В наиболее старых образцах основной крой является центр., перегнутое в плечах, полотнище, к к-рому пришиты чуть расширяющиеся книзу боковые холстины; расширен, за счёт клиньев рукава, имеющие квадрат, ластовицы. Центр. нагруд. разрез имеет планку, горловина – небольшой стоячий воротник. Ниж. часть рубахи представляет собой широкую оборку из 6–7 точек холста. На талии нашита ещё оборка из фабр. ткани. Более поздние образцы, изготовлены из фабр. тканей и ещё более приближены мат-лом и покромом к гор. платью. Оба типа рубах аналогичны одежде, распространённой у сев. башкир.

На тело под рубашку закамские удмуртки надевали нагрудник «мырашет», «мылазкышет» из прямоугольного куска ткани с подогнутыми верх. углами и перекрещивающимися по диагонали лямками. Центр. часть нагрудника, находившаяся напротив нагруд. разреза рубахи, украшали цв. лентами, нашивками фабр. ткани и небольшой вышивкой. Нагрудник небольшого размера, лопатообразной формы с нашивками позумента по центру и монетами ближе к периметру – «мылазбуко», «мылко» – являлся частью праздн. наряда. Он имел две завязки у верх. края. Его надевали поверх рубахи под украшения.

Фартук «азыкышет» шили с грудкой из полосатой или клетчатой домотканины с отделкой из тесьмы по подолу. Праздн. фартуки декорировали выборным узором по гладкому фону. Поздние, сер. XX в. фартуки шили из однотон. сатина и украшали яркими вышитыми цветоч. орнаментами по подолу. Сатиновые фартуки декорировали также фигурной отстрочкой.

Жен. распашная одежда закамских удмуртов представлена такими типами предметов как: «камзол» – безрукавная праздн. одежда из бархата или плюша с отделкой позументными лентами; «бешмет» – повседневный и «бешмет» праздн. – одежда из фабр. чёрной ткани разного качества; «зыбын» из холщёвой домотканины в мелкую разноцв. продольную полосу, «дукес» из шерстяной домотканины, к-рую для плотности ещё валяли. У закамских удмуртов сохранилась также особая жен. и муж. молельная распашная одежда «шортдзрем» с шалевидным или имеющим небольшую стойку воротником, сшитая из белого домоткан. холста в мелкую продольную полосу. Для всех типов распашной одежды характерен приталенный, расширяющийся книзу за счёт клиньев покрой. Основой многосостав. девичьего и жен. голов. убора закамских удмуртов в кон. XIX в. являлся «маллай», «манлай», «маплай», представляющий собой облегающую голову чепец с открытой макушкой. Его шили из холста, но сверху декорировали чёрной тканью и двумя рядами монет, расположен. по ниж. краю вещи. Монетами украшали и небольшие прямоугольные лоскуты, пришитые к ниж. краю чепца около ушей. «Манлай» имел полосу ткани под подбородком и завязки на затылке. Девушки закамских удмуртов носили поверх «манлая» белые вязаные колпаки. Молодушки поверх «манлая» носили «кушъзальк» – покрывало красного или малинового цвета из двух неразрезанных фабр. платков с набивным узором. По центру одной из продольных сторон этого отреза ткани были пришиты позументная лента вдоль края и два перпендикулярных краю шнура, к-рые завязывали под подбородком. Покрывало прикрепляли к голове так, что оно закрывало отверстие манлайя на макушке, а его концы эффектно ниспадали вдоль туловища. Женщины закамских удмуртов носили по праздникам поверх «манлая» «бурчинъзальк» – шелковый платок фабр. произ-ва, к-рый завязывали за соседние углы под подбородком или сгибали по диагонали

и завязывали на затылке. В кон. XIX в. поверх манлая носили чалму – «полотенце, свёрнутое вдвое и обернутое вокруг головы так, чтобы концы его падали за спину».

Девушки закамских удмуртов надевали поверх колпака налоб. повязку «чачаю», «сясяю», «уко чачаю», «камыс уко», идентич. вещам, широко бытовавшим в юж. Удмуртии. Она представляет собой холщовую полосу с нашитой на неё бахромой из позументных нитей с коническими спиралевид. подвесками, выточен. из дерева и обвитыми такой же позументной нитью. У закамских удмуртов бытовала также налобная повязка «кырпу уко» ‘венок с позументом’. Её изготавливали из чёрной ткани и декорировали вышивкой позументной нитью. Невеста закамских удмуртов «вилькенаю» надевала на утро после свадьбы в доме жениха и носила один день платок с длинными кистями, закрывавшими лицо, называемый по-разному: «чукъзальк» – платок с кистями, «чукошаль» – шаль с кистями, «шобыртъськон» – покрывало. Иногда к кончикам кистей пришивали бусины и мелкие монеты. Этот головной убор накладывали на голову так, что над лицом располагался центр одной из сторон платка.

Лит.: Белицер В.Н. Народная одежда удмуртов (материалы к этногенезу) // ТИЭ. Нов. Сер. М.: Изд-во АН СССР, 1951; Виноградов С.Н. Удмуртская одежда. Ижевск, 1974; Гаген-Торн Н.И. Женская одежда народов Поволжья. (Материалы к этногенезу). Чебоксары, 1960; Косарева И.А. Традиционная женская одежда периферийных групп удмуртов. Ижевск: УИИЯЛ УрО РАН, 2000; Косарева И.А. Этнографические группы удмуртского народа (опыт выделения) // ИОАИЭ при Казанском университете. Т. 37. Ч. 2; Ч. 3. Казань, 2017; Крюкова Т.А. Удмуртское народное изобразительное искусство. Ижевск – Ленинград, 1973; Лебедева С.Х. Народная одежда удмуртов. Ижевск, 2008; Черных А.В. Удмурты. Традиционный костюм народов Пермского края. СПб.: Маматов, 2020.

И.А. Косарева.

КОТЕЛЬНИКОВА Галина Ивановна, см. *Кизнерский район.*

КОШАЕВ Владимир Борисович (р. 28.3.1953, с. Шереметьево Тат. АССР, ныне Респ. Татарстан), учёный-педагог, искусствовед, д.иск. (2001), проф. по каф. ДПИиР (2005). Засл. деят. иск. УР (1995). Чл. ВТОО «СХР» (1995), акад.-секр. Меж-



*Кошаев
Владимир Борисович*

дунар. академии пед. образования (МАНПО). Лауреат пр. Прав-ва РФ (2011). Окончил с отличием худ.-граф. ф-т УдГУ (1983). В 1983–87 проходил стажировку и аспирантуру в Моск. высшем худ.-пром. уч-ще (МВХПУ, быв. Строгановское). В 1988–2007 в Ин-те иск. и дизайна УдГУ (до 1992 худ.-граф. ф-т): преп., ст. преп., доц., с 2002 – проф. каф. ДПИ. Будучи деканом ф-та (1988–2002) мн. сделал для укрепления кадрового, матер.-техн. и науч.-метод. обеспечения учеб. процесса, содействовал открытию новых каф. и спец-стей: дизайн, ДПИ, худ. проектирование костюма, нар. худ. творчество и др. С 2007 – проф., каф. семиотики и общей теории иск. ф-та иск. МГУ им. М.В. Ломоносова. Занимается проблемами воспитания и образования на основе разрабатываемых им курсов «Искусство народов России», «Феноменология искусства», «Морфология искусства», «Стилеобразование в прикладном искусстве», «Философия искусства» и ряда др., необходимых для общегуманитарной оценки потенциала отеч. худ. культуры и как условия укрепления худ. традиций в отеч. образовании. Авт. более 150 науч. публикаций, в т.ч. около 20 моногр. «Традиционное жилище народов Западного Приуралья: Культурогенез, классификация, искусство» (Ижевск, 2001), «Онтология народного искусства: опыт отношения к искусству» (М., 2014), учеб. пособий «Формирование понятий в науке о народном искусстве: Учебное издание» (Ижевск, 1998), «Композиция в русском народном искусстве» (М., 2006), и мн. ст. по направлениям, связанным с развитием новых концепций и введения мат-лов отеч. худ. культуры в учеб. процесс, как новых образоват. средств, направл. на создание и методолог. углубление и орг-цию, в т.ч. и предметного содержания образоват. программ. Этому служат также Свидетельства о регистрации прав на коллективное

программное обеспечение: проект «Проектирование в школе: предмет и обучающая технология» (1997); «Учебное пособие. Основы дизайна для школьников. Сборник программно-методических материалов» (2008). Осуществляет науч. рук-во межвуз. науч.-исследоват. программами, сост. и ред. науч. изд.: «Народная художественная культура в проблемах знания, образования, творческой практики и производства» (1992–97, с 1996 является сост. частью программы Мин-ва общего и проф. образования РФ «Развитие исследований в области истории и философии»); «Научное и методическое обеспечение художественного и художественно-педагогического образования» (1998–99); «Художественная культура и искусство регионов России» (2000). В 1997–99 исполнитель программы (междунар. грант) RSS: «Традиционное жилище. Культурогенез. Классификация. Искусство. На мат-лах Западного Приуралья». Исполнитель темы в проекте «Влияние глобальных тенденций и регионально-исторической специфики формирования предметно-пространственной среды на развитие теории и практики искусствознания и среды образования» (2014–15) в Программе стратег. развития МГХПА им. С.Г. Строганова. Рук. проекта «Культурное и художественное наследие в образовании» в программе фундам. исследований в обл. гуманитар. наук Мин-ва образования РФ. Чл. экспертной гр. ряда комиссий Мин-ва образования РФ по аттестации и аккредитации худ. и худ.-пед. спец-стей в вузах России. Под его рук-вом защищены 9 канд. и 2 докт. дисс., руководит науч. работой аспирантов и соискателей, в т.ч. и из др. стран. Осуществляет рук-во более 100 магистерскими дисс. На сегодняшний день Кошаев В.Б. является проф. нескольких вед. вузов страны и в рамках своих должностных полномочий занимает активную науч.-пед. позицию в сфере экспертизы науч. и учеб. публикаций в системе общ. образования. Будучи инициатором и организатором проведения ряда междунар. и всерос. науч.-практ. конф., посв. процессу выработки методов соединения разностранственных ин-стр-тов в образовании, в частности на основе развития пед. технологий, под его редакцией издаются сб. науч. трудов. Науч. ред. разд. «Искусствоведение» «Вестника УдГУ». Занимается худ. фотографией, в 2006 (г. Ижевск) состоялась выст. его работ «Иллюзии природы» в рамках руководимого им проекта «Онтология художественной культуры Западно-Приуральяского региона» по

программе фундамент. исследований Мин-ва образования и науки РФ «Развитие научного потенциала высшей школы». Ведёт актив. обществ. работу: избирался чл. худ.-эксперт. совета по товарам нар. потребления при Прав-ве УР; зам. пред. худ.-эксперт. совета НЦДПИиР (1994–2007), пред. науч.-метод. совета шк. № 54 г. Ижевска (с 2003); чл. дисс. совета при МГХПА им. С.Г. Строганова. Награждён Почёт. грамотой Мин-ва общего и проф. образования РФ (1994), Благодарственным письмом Посольства КНР в РФ за подготовку китайских студентов в России (2019).

Соч.: Кошаев В. «Территория искусства» на отдельно взятом факультете: [беседа с деканом фак. искусств УдГУ В. Кошаевым / записал Л. Дудник] // Удмуртская правда. 1994. 4 нояб.; Кошаев В.Б. Факультет искусств: программа образования и творчества // Искусство в школе. 1995. № 1. С. 23–27; Народная художественная культура в проблемах знания, образования, творческой науки и производства: межвуз. науч. прогр.: сб. ст. Ижевск, 1998. С. 3–8; Кошаев В. Здесь выращивают таланты: [беседа с деканом фак. искусств В. Кошаевым / записал В. Романов] // Удмуртская правда. 1999. 2 нояб.; Кошаев В.Б. Народная художественная культура – к проблеме источника / Народная художественная культура в проблемах знания, образования, творческой науки и производства: межвуз. науч. прогр.: сб. ст., ред. В.Б. Кошаев. Ижевск, 1998. С. 3–8; Кошаев В.Б. Художественный процесс в Удмуртии // Культурное и художественное наследие в образовании: сб. материалов по теме Г 02–1.9–564 Программы фундаментальных исследований в области гуманитарных наук МО РФ. Ижевск, 2004. С. 85–96; Кошаев В.Б., Лебедева Т.А. (1912–2002) // Искусствоведение и художественное образование в Удмуртии: сб. материалов исслед., посв. Т.А. Лебедевой. Ижевск, 2004. С. 3–4; Кошаев В. Декоративно-прикладное искусство. Основные понятия. Этапы развития. М.: Издат. Дом «Владос», 2010; 2014.

Лит.: Шумилов Е.Ф. Большая наука: УдГУ. Ижевск, 2006; ИИИД. УдГУ, 2004.

Е.И. Ковычева.

КРАСНОВА Зоя Евдокимовна, см. *Киясовский район.*

КРАСНОГОРСКИЙ ДОМ РЕМЁСЕЛ, см. *Красногорский район, Красногорский районный музейно-ремесленный туристический центр.*

КРЕЗЬ. 1). В североудм. песен. традиции – напев, мелодия. У юж. удмуртов соответствует понятию *Гур*. Определяет акуст. облик календар. и сем. обрядов (Весякрезь – пост. напев, Куиньмойкрязь – напев проводов невесты на 3-й день свадьбы). Отличается импровизац. манерой песни на припевные слова («Ай-дойгинз но», «пе, шуом – ай – дой» – «говоря до», «только скажем») или рассказом о происходящих событиях и чувствах поющего (мадь, мадысакырзаны – «рассказывающая, поющая»). Имеет мн. общего с карел. и саам. песнями-йойками и угор. «песнями судьбы». Сходство с рус. голошением-причитанием привело к заимствованию термина «голос», к-рый употребляется как синоним к К. (сюан голос – свадеб. напев, солдат голос – рекрутский напев). 2). Одно из названий гармони наряду с арган. Является также состав. частью назв. старин. язычкового муз. инстру-та варган – *Ымкрязь*. 3). Струн. щипковый инстру-т, гусли. Один из древних удм. муз. инстру-тов. Изв. две разновидности: К. бытовой – «покчи крезь» («малые гусли») и культовый – «быдзым крезь» («великие гусли»). К. имеет полуовал. форму, длина верх. деки – 700–1000 мм, выс. 350–500 мм. По краям дека имеет выступы в форме лапки утки, лебедя. Традиц. изготавливался из ели, сосны, осины, для изготовления отд. деталей иногда употребляли дуб, вяз и пихту. Дека имела одно или неск. резонатор. отверстий в форме круга, полукруга, кленового листа, креста, прямоугольника, к-рые просверливались или прожигались (цельная дека). Резонатор. отверстием могла служить щель между досками (состав. дека). Колки располагаются на лев. сто-

Крезь. 1936 г. Из фонда ЦГА УР





Крезь (передняя дека, задняя дека), традиционный удмуртский музыкальный инструмент. Вихарев С.А. Вавожский Центр ремёсел

роне верх. дека, симметрично им находится струнодержатель. Кол-во струн у бытового К. – до 15, у ритуал. – до 35. Нек-рые К. имели струны (до 12) внутри резонатор. ящика. Первонач. изготавливались из сухожилий, овечьих, бараньих или коровьих кишок, конского волоса. Ритуал. К. хранился в родовом святилище – куале, являлся обязатель. атрибутом обществ. молений. Сопровождал моления, выбор жреца. На ритуал. К. играл только мужчина. Бытовой К. находился в жилище, использовался во время праздников. На обычном К. играли преим. женщины. Способы игры на К.: сидя, держа его на коленях в наклонном состоянии или горизонтально; стоя, подвешивали за шнур на шею. Впервые о К. упоминается в 1880-е в науч. тр. В.С. Кошурникова, Б. Гаврилова. Совр. К. возродил С.Н. Кунгуров (1989), затем В.И. Корепанов, С.С. Трофимов, В. Ширококов, С.А. Вихарев. Иск. игры на К. изучают студенты УдГУ, Удм. респ. колледжа культуры, уч-ся фолькл. отд-ний ДШИ. К. используют мн. фолькл. коллективы, вед.: «Вавож крезьчи» Вавожской ДШИ (рук. Е. Вальт), Воткинского пед. колледжа (рук. С.С. Трофимов).

Лит.: Бух М. Вотяки. Этнологическое исследование / Пер. с нем. А.Н. Маркина. Гельсинг-

форс, 1882; Васильев-Буглай Д.С. Удмуртская народная песня // Записки УдНИИ. Ижевск, 1936. Вып. I; Вертков К., Благодатов Г., Язовицкая Э. Атлас музыкальных инструментов народов СССР. М., 1975; Голубкова А.Н. Музыкальная культура Советской Удмуртии. Ижевск, 1978; Истоки искусства Удмуртии. Ижевск, 1989; Кунгуров С.Н. Удмуртские традиционные музыкальные инструменты. Ижевск, 1992; Кунгуров С.Н. Удмуртские традиционные музыкальные инструменты // Ежегодник финно-угорских исследований'07. Ижевск, 2008; Крезь. Кубыза / сост. А. Кузнецов. Ижевск, 2014. Арх. мат-л РЭМ.

Т.Г. Владыкина, И.В. Пчеловодова.

КРОПАЧЕВ Юрий Иванович (р. март, 1951, г. Ижевск УАССР), гравёр-худ. 1-го кл. (1981). В 1972 по окончании ср. шк. работал учеником гравёра в шк. ружейного мастерства Ижевского мех. з-да (см. *Школа ружейного мастерства* им. Л. Васева), где воспринял опыт мастеров-оружейников Л.М. Васева, А.А. Лекомцева, Г.Н. Макарова, В.М. Белобородова и др. В 1973–92 – гравёр-худ. в цехе № 28. В 1993–2004 – гравёр в отд. № 100, по изготовлению подарочного оружия. С 2008 – гравёр-худ. 1-го кл. в цехе № 14, инструктор по труду и обучению гравёрному мастерству уч-ся шк. ружейного мастерства. К. – мастер, работы к-рого отличаются гармон. построение композиции, грамот. использование техники с учётом создаваемых зрительных эффектов. Основной темой работ остаётся простота и красота родной природы. Своеобраз. брендом продукции пр-тия стало ружьё ИЖ-27, выполненное К. в технике всечки и насечки драг. металлов. Нетрадиц. подход к построению композиции был новацией в истории развития ижевской гравёрной шк. Стилизованная сюжетно-орнаментальная композиция на фоне серебр. сеточки с зол. зёрныю смотрится легко и изящно. Завер-



Кропачев Юрий Иванович с учеником Даниловым Р.

шающим композиц. элементом явл-ся орнаментальное оформление на казённой части ствола. Мастер сумел удачно использовать создаваемые от свечки худ. эффекты и соединить их в цельный, запоминающийся анс. Оформление ложи и цевья ружья орнаментом в едином стиле с гравировкой объединяет дер. и металл. детали ружья. К. одним из первых создал на металле сплавами драг. и цв. металлов многоцв. инкрустированные картины, с множеством плавно переходящих оттенков в сочетании с осветлённым оксидирующим покрытием. Работа в технике обронной гравировки позволяет мастеру создавать многоплановые композиции при высоте рельефа не более 0,2 мм. Чистота и тщательность работ получили признание среди рос. и заруб. мастеров оружейников. К. оформлено множество уник. ружей кл. «Де Люкс», «Эксклюзив», «Коллекционное». Работы мастера не раз участвовали на рос. и заруб. выст., мн. хранятся в респ. музеях Удмуртии, музее Труд. славы з-да и частных коллекциях. Ружьё МР-43, оформленное К., в н.в. представлено в экспозиции МВК стрелкового оружия им. М.Т. Калашникова. Им изготовлен уник. штамп орд. Ленина на юбилейные ружья, посв. городам-героям. Неоднократно был признан лучшим по профессии среди гравёров пр-тия. Занесён в Галерею Славы мастеров оружейников пр-тия. Награждён Почёт. грамотой ЦК КПСС и зол. медалью ВДНХ.

С.Д. Смирнова.

КРЮКОВА Татьяна Александровна (30.12.1904, г. Минусинск Енисейской губ., ныне Красноярского кр. – 14.4.1978, Ленинград, ныне С.-Петербург), рус. этнограф, к.и.н. Окончила Ленинград. гос. ун-т (1925), стажировалась по слав. филологии в Карловом ун-те в Праге (1925). Мн. годы работала в Гос. музее этнографии народов СССР в Ленинграде, зав. отд. Поволжья. Авт. многочисл. работ по этнографии поволж. народов. Плодотворно занималась этнографией удмуртов. Часто выезжала в этногр. эксп., собрала уник. полевой мат-л по разным гр. удмуртов. Авт. первого объёмного альбома, посв. ДПИ удм. народа (1973), был удостоен Гос. пр. УАССР (1974).

Соч.: Современная одежда народов Поволжья удмуртов, мордвы, марийцев // СЭ. 1950. № 2; Этнокультурные связи удмуртов с народами Поволжья и Приуралья, по данным материальной культуры // Вопросы финно-угорского языкознания. Ижевск, 1967. Вып. 4; Удмуртское народное изобразительное искусство. Ижевск – Л., 1973.



Кубиста Полина

КУБИСТА Полина (в девич. Булдакова Полина Александровна) (р. 31.7.1986, г. Ижевск УАССР), худ.-модельер, дизайнер. Окончила УдГУ по специальности «Художественное проектирование костюма» (2008). Обучалась на летних курсах дизайнера в ин-те Марангони в Лондоне. Выпускает авт. коллекции жен. одежды под твор. псевдонимом Polina Kubistá. Псевдоним Кубиста (в переводе с удм. – капуста) раскрывает суть инд. почерка дизайнера – многослойность создаваемых костюмов. Первые коллекции отличаются эклектичностью и фантазийностью. В костюме сочетаются стили кэжуал, этно, гламур. Наряд состоит из множества деталей: удм. нац. узоры, аппликации, пышные оборки на подоле платья. Модельер соединяет в одном анс. разные ткани: лён, шерсть, шёлк. «Широкие округлые бесформенные платья, пышные волосы – поэтому

Воротничок с пуговицами. Кубиста Полина



и кубиста». Сам дизайнер определила стиль коллекции как «современный этностиль», «домашний стиль». В 2010 создала ориентированную на продажу коллекцию перфорированных футболок в нац. стилистике. Коллекция появилась под впечатлением от работ удм. худ. М. Гарипова. Новые коллекции дизайнера становятся более разнообразными и популярными. Костюмы дополняются аксессуарами: керам. бусами, экосумками, шарфами-снудами, вязаными шапками, носками и варежками. Каждое изделие шьётся в единств. экз. Открыла свой шоу-рум (2012). Участвовала в Междунар. неделе моды Aurora Fashion Week (С.-Петербург). В 2013 - победитель респ. конкурса «Лучший предприниматель года» в сфере произ-ва продукции лёгкой пром-сти. Создавала платья и пиджаки-дужесы, вдохновляясь юж.-удм. костюмом. Самым узнаваемым продуктом марки Polina Kubista стали фирм. воротнички с пуговицами, сшитые по типу удм. традиц. украшения монисто. В коллекции верх. одежды «KUBISTA Пальто. Весна 2015 / KUBISTA Coats. Spring 2015» модель пальто напоминает линией кроя удм. дужесы. Весной 2016 выпустила коллекцию трикотажных изделий – платьев, юбок, двухсторонних футболок и свитшотов, к-рая была

представлена модельером во время Дней удм. культуры в Веспреме и посел. Искасентдёрдь (Венгрия). Летняя коллекция 2016 – «Кубиста 1» именуется дизайнером капсульной: впервые Полина Кубиста предлагает покупательницам изделия, к-рые сшиты не в одном экз., а в двух-трёх размерах и будут доступны к заказу в любом кол-ве. Принимала участие в качестве преп. в смене лагеря для одарённых детей «Шундыкар» и совместно с худ. Чудья Жени создала фантазийную коллекцию «Постудмуртёс» (2017). В осенней коллекции 2017 дизайнер предлагает платья с вышивкой. Новинка весны 2018 – двухсторонний сарафан-фартук универс. размера, к-рый можно носить поверх блузки и свитшота. Активно занималась продвижением готовых изделий – участвовала в маркетах Open Space Market (г. Казань), Sandarina (г. Екатеринбург), Red Market (г. Пермь). Её платья продавались в Перми, Таллинне, Мадриде. Новые коллекции демонстрировались на респ. фестивалях моды «Эль ныл», «Неделя моды Удмуртии» (г. Ижевск), «Городской фестиваль моды» (г. Челябинск). В студии Polina Kubista проходили разл. мастер-кл., твор. встречи и концерты. В шоу-руме Полина Кубиста предлагает дизайнерские изделия масте-

Коллекция «Красное яблоко–2014». Кубиста Полина. Фото Степанова Г.



ров г. Ижевска – это аксессуары из кожи 312bags, Nadonado store, украшения Calendula, «Ибырвесь», глиняная посуда «Мутур», бабочки и сумки в стиле пэчворк «LadLad», открытки с удм. надписями от дизайн-студий «Намер» и «Монами». Вся продукция представлена в гр. Polina Kubista Studio ВКонтакте (vk.com/polinakubistastudio). В мае 2018 Полина приостановила свою деятельность в качестве дизайнера одежды.

Лит.: Петрова, Илона. Кубиста по моде / Илона Петрова; туспуктэмеэ Биктур Сандырлэн // Инвожо. 2009. № 1/2. С. 64; Udmurt image / Полина Кубиста; фот. Анны Николаевой, Григория Степанова // Инвожо. 2013. № 4. С. 20.

Ист.: Полина Кубиста. Режим доступа: https://vorshud.unatlib.ru/index.php/Polina_Kubista

Е.В. Байкова.

КУБЫЗ (скрипка), удм. традиц. трёхструн. смычковый INSTR-T. В прошлом у удмуртов бытовал К. с 2 струнами и смычком из конского волоса, аналог. древне-рус. струн. INSTR-Tу гудку. В н.в. этим же термином обозначают скрипку сев. удмурты. Струны К.: ве́чи (тонкая), шор (средняя), зёк (большая). Мат-лы: корневище ели (деки), берёзы (головка), вяза (боковые стенки, колки, смычок). INSTR-T покрывали лаком. Смычок (кыскан) мастерили из конского волоса. В нач. XX в. был самодел. INSTR-Tом. Совр. К. – скрипка фабр. изготовления со снятой 4-й струной. Играют в положении сидя, держа К. на коленях вертикально, стоя – прижимают задней декой к груди. Исключительно муж. сол. INSTR-T. Использовался как ритуал. во время молений. В н.в. звучит на свадьбах у завятских удмуртов. Сегодня К. изготавливается мастерами: С. Капустин, Миклош Дэметэр (Румыния), А.А. Кузнецов, Е.Ю. Бикюзин, В.А. Ширококов. Мн. из них одновременно являются исполнителями на К. Используется во мн. фольк. коллективах.

Лит.: Беляев В.М. Справка об удмуртских народных музыкальных инструментах // Гиппиус Е.В., Эвальд З.В. Удмуртские народные песни: Тексты и исследования. Ижевск, 1989; Карпов А.М. Древние музыкальные инструменты (К этнографическому изучению) // Истоки искусства Удмуртии. Ижевск, 1989; Нуриева И.М. Песни завятских удмуртов. Ижевск, 2004; Пчеловодова И.В., Дэметэр М. Кубыз: способы и приёмы игры традиционных исполнителей // Отечественная этномузыкология: история науки, методы исследования, перспективы разви-



Кубыз. Бикюзин Е.Ю.

тия. Т. 2. СПб.: Университетский образовательный округ Санкт-Петербурга и Ленинградской области, 2014; Крезь. Кубыз / сост. А. Кузнецов. Ижевск, 2014; ПМА.

И.М. Нуриева, И.В. Пчеловодова.

КУДАКОВА Наталья Михайловна, см. г. Сарапул.

КУЗНЕЦОВ Алексей Анатольевич (Лепи Олэш) (р. 26.8.1978, д. Безменшур Кизнерского р-на УАССР), худ., мастер резьбы по дереву и изготовлению муз. INSTR-Tов. Окончил ф-т иск. УдГУ по спец-сти «Учитель ИЗО и черчения» (2000). В 2001–03 – вед. методист по худ. обработке дерева НЦДПИИР, с 2003 – худ.-оформитель ООО «Печатный салон Кузнецовых», с 2004 – мастер по изготовлению наружной рекламы и сувенирной



Кузнецов
Алексей Анатольевич

рекламной продукции, в 2007–08 – менеджер по наружной рекламе ООО «Форма-Пак», в 2008–11 – худ.-декоратор ГУ УР «Дом Дружбы народов», в 2011–13 – мастер изготовления корпусной мебели, в 2013–19 – зам. дир. по нар. иск. и худ. НЦДПИИР. В 2019–22 – ст. науч. сотр. АЭМЗ «Людорвай». С 2022 – зам. дир. НЦДПИИР. Занимается резьбой по дереву и изготовлением нар. муз. INSTR-ТОВ, а также является исполнителем на удм. муз. INSTR-ТАХ. Учителя, оказавшие значительное влияние на ремесло: Н.И. Трофимов (преп. УдГУ), Деметер Миклош (этнограф и мастер по изготовлению нар. муз. INSTR-ТОВ и дет. игрушек). В резьбе по дереву предпочитает лаконич. формы, скульпт. резьбу в сочетании с геометр. резьбой, с выявлением и подчёркиванием естеств. цвета и текстуры дерева. К. – организатор и участник фестивалей парковой скульптуры в Удмуртии (пос. Ува, 2002; I Междунар. фестиваль парковой скульптуры, санаторий «Ува», 2014; пос. Игра, 2015, с. Дебёсы, 2016).

Бесерминский быз. Кузнецов А.А.



Алексей Анатольевич проводит экспертизу, делится секретами игры и изготовления INSTR-ТОВ с др. мастерами. Организатор и участник семинаров по удм. традиц. муз. INSTR-ТАМ, фестивалей удм. музыки «КУВЫЗ Фест». С 2002 участвует в деяти-сти студии традиц. танца «Эктон корка» в качестве исполнителя на муз. INSTR-ТАХ.

Е.В. Байкова

КУЗНЕЦОВ Константин Витальевич, см. Якшур-Бодьинский район.

КУЗЬМИНА Валентина Николаевна, см. Кезский район.

КУКЛИН Сергей Вениаминович, см. Кезский район.

КУЛИКОВ Александр Владимирович, см. Кизнерский район.

КУЛИКОВ Кузьма Иванович, (р. 8.11.1937, д. Елкибаево (Актэмыр) Алнашского р-на УАССР), писатель, учёный, д.и.н. (1993), проф. (2001). Чл. СП РФ (2006). Окончил Асановский с-з-тех-м, ИжСХИ (1964), ВПШ при ЦК КПСС (1964), аспирантуру АОН при ЦК КПСС (1978). Работал в профсоюзных и парт. органах, в т.ч. зав. отд. агитации и пропаганды Удм. ОК КПСС (с 1962). В 1978–2007 – дир. Удм. ин-та истории, яз. и лит-ры УрО РАН (с 2017 в структуре УдмФИЦ УрО РАН), к-рый под его рук-вом стал координатором, определяющим направления исследований в обл. гуманитарной науки в УР и ряде фин.-угор. науч. центров. Куликов К.И. – извест. специалист в обл. отеч. истории, яркий и талантливый исследователь проблем гражд. войны, процесса коллективизации, полит. репрессий в период тоталитаризма, совр. этнополит. и этнокульт. процессов в России, авт. более 300 науч., публицист., лит. тр., в т.ч. 35 книг, посв. проблемам истории и культуры фин.-угор. народов, один из идеологов разработки гос. символики Удмуртии. С его участием и по его инициативе разработан ряд проектов и законов по науке, культуре, подготовке нац. кадров. Неоценима его роль в орг-ции междисциплинар. исследований средневеков. город. *Иднакар*, популяризации богатейшего археол. наследия. Он – инициатор и идейный вдохновитель создания Ист.-культ. музея-заповедника «Иднакар». На протяжении мн. лет вёл работу по возрождению нар. традиций в худ. творчестве, является авт. науч. концепции развития ДПИ и ремёсел Удмуртии и чл. худ.-экспертного совета НЦДПИИР. Цв. фотоальбом «Древнее ис-

Куликов
Кутьма Иванович



куство Удмуртии» (2000), полностью подготовленный по его идее, фотографиям, макету, и публикации о семантике средневек. зооморфной пластики на основе древних мифов, этнографии и фольклора явились вкладом в развитие науки и иск., основой творчества совр. худ. Следует отметить его большую орг. работу в подготовке и проведении ежегод. конкурсов-фестивалей садово-парковой скульптуры, к-рые стали значит. явлением в культ. жизни республики. К каждому конкурсу им разрабатывались концепция и методол. основы проведения, изложенные в спец. брошюрах. Мастера высоко ценили его консультации в процессе создания скульптур. За прошедшие годы в садах и парках Удмуртии поставлены сотни дер. скульптур, созданных мастерами-резчиками на сюжеты мифологии и фольклора с использованием археол. наследия. В изданном им красочной книге-альбоме «Возрождённая древность» систематизированы и отражены наиболее характерные и яркие произведения, демонстрирующие неразрывную связь культ. ценностей древности и современности, значимость опыта поколений для твор. деят-сти в новых условиях и формах. Довольно подробно рассмотрен науч.-метод., интеллектуальный вклад учёных – историков, археологов, этнологов, искусствоведов, организующая роль НЦДПИиР в возрождении и расцвете нар. иск. и ремёсел, базирующихся на многовек. традициях предшествующих поколений. Охарактеризованы основные направления и виды твор. деят-сти мастеров, в приложении представлены сведения о наиболее известных из них. Заметным явлением в культ. жизни стало возрождение старинного ритуального муз. инструмента «крэзь», занявшего сегодня прочное место в культуре Удмуртии. Мн. времени и сил отдал созданию в Ин-те подразделения энц. исследо-

ваний и изданий, концентрации ист., лингвист., культуролог. и др. сведений в банках данных для длит. хранения. Подготовлены и изданы отраслевые энциклопедии «Удмуртская Республика»: в эл. формате – «Просвещение, образование и педагогическая мысль» (2011), два издания тома «Культура и искусство» (2012, 2014), «Здравоохранение» (2019), энц. справочник «Многонациональная сценическая культура Удмуртии» (2014). Благодаря неутомимой деят-сти по возвращению удм. народу богатейшего культ. наследия, внедрению опыта поколений в твор. деят-сть современности созданы и развиваются новые направления в обл. иск. и культуры. Он снискал большое уважение и засл. авторитет в науч. кругах России и фин.-угор. сооб-ва. Награждён орденом «Знак Почёта» (1971), Орд. Дружбы (2008), Почёт. грамотами През. Верх. Совета УАССР, През. РАН, является лауреатом Гос. пр. УР (2001), Нац. пр. им. К. Герда (2007), памятной медали им. Трояка Борисова (2011). За существенный вклад в реализацию гос. нац. политики РФ награждён Почёт. грамотой Федер. агентства по делам национальностей (2019). Почёт. гражданин УР (2020).

Куликов К.И. (справа) на фестивале
парковой скульптуры. 2006 г.



Соч.: Судьба республики – судьба народа. Ижевск: Удмуртия, 1980; Дело «СОФИН» Ижевск: УИИЯЛ УрО РАН, 1997; Древнее искусство Удмуртии Ижевск: УИИЯЛ УрО РАН, 2000. (В соавт.); Семантика символов и образов древнеудмуртского искусства Ижевск: УИИЯЛ УрО РАН, 2001. (в соавт.); Возрожденная древность. Народное декоративно-прикладное искусство Удмуртии: Альбом. Ижевск: УИИЯЛ УрО РАН, 2005; Земля Идны. Ижевск: Регион-Пресс, 2008. (В соавт.); Тайны умолкнувших символов. Ведийские корни удмуртской мифологии // Памятники Отечества: Полное описание России: Удмуртия. М., 1995. Вып. 33. С. 28–34. (В соавт.); Символ коня в древнеудмуртском мифологическом искусстве // Удмуртская мифология. Ижевск, 2004. С. 29–35.

Лит.: KUZMA: 75 лет в поиске / авт.-сост. М.Г. Иванова, К.И. Куликов. Ижевск: Удмуртия, 2012; Кузьма Куликов // Писатели Удмуртии. Ижевск, 1989. С. 240–241; Развитие исторических исследований в Удмуртии // Вклад учёных Удмуртии в науку России. Ижевск, 1996. С. 70–71; Куликов Кузьма Иванович // Учёные – удмурты: Биобиблиографический справочник. Ижевск: Удмуртия, 1997. С. 22–24; Ванюшев В.М. К.И. Куликову – 60 лет // Наука Урала. Екатеринбург. 1997. № 21 (694); Куликов Кузьма Иванович // Кто есть кто в Удмуртии? Ижевск, 1999. С. 183; Куликов Кузьма Иванович // Удмуртская Республика. Энциклопедия. Ижевск, 2000. С. 438–439; Есть такое призвание – защищать народ // Удмурт дунне. Ижевск, 2001. № 1, 3. 5 января. С. 4–5; Куликов Кузьма Иванович // Институт: история и современность. Ижевск, 2001. С. 253–255; Красильников А.Г. Идеальный вдохновитель // Долг. № 19 (665), 24 мая 2007. С. 4–5.

М.Г. Иванова.

КУМАЕВ Николай Иванович (р. 1.12.1948, д. Ст. Кушкет (Вуж Кушкет) Цыпьянского р-на Тат. АССР, ныне Балтасинского р-на Респ. Татарстан), худ., мастер резьбы по дереву. Учился в 7-летней шк. в д. Старый Кушкет, в 8-м кл. – в д. Ср. Кушкет, ср. шк. закончил в с. Ципья. После армии в 1969–74 учился на худ.-граф. ф-те УГПИ–УдГУ. Окончив вуз, работал инж. по эстетике в трамвайно-троллейбусном упр. в г. Ижевске, затем в аптечном упр. и др. орг-циях и учреждениях. 12 лет трудился в должности худ.-оформителя в «Удмуртэнерго». С 2002 работает худ., плотником и реставратором в Нац. музее УР им. К. Герда. В 1990–95 по совместительству был методистом и

*Кумаев
Николай Иванович*



вёл занятия по прорезной бересте в НЦДПИИР. Его дер. изделия были представлены на выст. в Москве, Таллинне, Казани, Йошкар-Оле и др. городах. За большой вклад в развитие культуры награждён многочислен. благодарственными письмами и грамотами, дипломом за участие в I Междунар. фестивале дер. скульптуры «Древо жизни» (2014), Почёт. гр. Адм-ции Октябрьского р-на г. Ижевска (2015), Гос. Совета УР (2020).

Соч.: Мылдыд ке вань // Инвожо. 1994. № 5. С. 52–53; Тазы дасяно кызыпу туез // Инвожо. 1994. № 6. С. 53–55; Кызыпу туйлэсь пичи шыкыс // Инвожо. 1994. № 7. С. 52–53.

Лит.: Кириллов В. Г. Улонын котькыче уез лэсьтыны быгатоно // Зечбур! 2019. № 39 (4135). 3 окт. С. 7; Кириллов В.Г. «Улонын котькыче уез лэсьтыны быгатоно...» // Инвожо. 2019. № 6. С. 49–57; Кириллов В.Г. Уж ачиз дышетэ // Кенеш. 2019. № 11/12. С. 100–104; Кириллова Л.Е. Кибашлы адыми // Кизили, 2013. № 11–12. С. 12; Кириллова Л.Е. Лул пыртэ куасьемем вайлы но // Удмурт дунне. 2020. № 32 (25842). 20 авг. С. 10, 23.

Л.Е. Кириллова.

*Шкатулки. Береста
прорезная. Кумаев Н.И.*



*Панно
«Девушка с коромыслом».
Дерево, резьба. Кумаев Н.И.*





*Кунгуров Сергей Николаевич
на IV Всероссийском конкурсе исполнителей
на народных инструментах. г. Горький. 1990 г.
Из фонда ИМ УР им. К. Герда*

КУНГУРОВ Сергей Николаевич (24.5.1960, г. Ижевск УАССР – 5.8.2012, там же), дирижёр, педагог, этноинструментовед, Засл. деят. иск. УР. В 1984 окончил Ижевское муз. уч-ще, в 1989 – ф-т нар. INSTR-ТОВ Петрозаводского фил. Ленингр. консерватории. Работал в Удм. гос. филармонии (с 1979). В 1989–2009 преподавал в Респ. муз. колледже и Спец. муз. шк. при РМК. С 2001 – в ИИИД УдГУ: доц., зав. каф. нар. и традиц. INSTR-ТОВ (теории и практики исполнит. иск.). Воссоздал удм. нац. INSTR-ТОВ: впервые реконструировал крезь (1989), кубыз, шулан. Разработал вариант акад. крезья и его разновидности (прима, алыт, бас). Изготовил более 80 экз. удм. традиц. INSTR-ТОВ, отд. экз. к-рых находятся в музеях Финляндии, Венгрии, Германии, Греции, Италии, Канады, США. В 1990 в Респ. ДШИ открыл и в течение 3 лет вёл кл. удм. традиц. INSTR-ТОВ, на базе к-рого создал ансам. крезистов – лауреат междунар. фестиваля «Кантеле» (г. Петрозаводск, 1994). В 1996 организовал ансам. традиц. INSTR-ТОВ «Зарни крезь» – «Золотая мелодия» – лауреат междунар. конкурса «Классическое наследие» (Москва, 1999), участник фестивалей нац. культур «Садко» (г. Новгород), «Югра» (г. Ханты-Мансийск, 1993), выступал в Финляндии, Германии, США. В 1999 открыл в ИИИД кл. традиц. INSTR-ТОВ музыки. Совмест. с Респ. домом нар. творчества организовал ряд семинаров и науч.-практ. конф. по проблемам развития традиц. INSTR-ТОВ музыки. В 2003 в составе гр. работников культуры УР проходил стажировку в США, во время к-рой дал концерты в городах Эймс и Берлингтон (вместе с Н. Уткиной). Написал св. 100 муз. пьес, обр. нар.

мелодии для крезья, ансам., орк. нар. INSTR-ТОВ. Записи крезей в исполнении С. Кунгурова вышли на CD (2003, 2004). Участвовал в муз. оформлении х/ф «Тень Алангасара». Авт. метод. пособий «Удмуртские традиционные инструменты» (Ижевск, 1994), «Школа искусства игры на крезе» (2000). Вёл на канале ГТРК «Удмуртия» авт. программу «Зарни крезь». Творчеству К. посвящ. ст. в энц.: междунар. «Оркестры и ансамбли русских народных инструментов» (Краснодар, 2004), «Современники России» (М., 2009). Чл. ассоциации дирижёров России. Лауреат междунар. конкурсов (Москва, 1999, 2004; Великобр., 2003), Артиады народов России (2004). Награждён грамотой Св. Патриарха Моск. и всея Руси Алексия II «За благотворительную деятельность в сохранении и развитии российского искусства и культуры», медалями «За вклад в наследие народов России», им. В.Н. Городовской.

Т.В. Кунгурова.

*Пыжкресь. Крезь. Кунгуров С.Н.
Из фонда ИМ УР им. К. Герда*





*Курбатова
Дарья Ивановна.
Фото В.В. Вобылёва.
1968 г.
Из фонда ИМ УР
им. К. Герда*

КУРБАТОВА Дарья Ивановна (1891, д. Баграш-Бигра, ныне Малоपुरгинского р-на УР – 1981), нар. мастер по ткач-ву, ковровщица. Ткацким ремеслом занималась с детства. Начав с простого холста, к 17 годам достигла техн. совершенства в изготовлении пестряди, затем освоила все изв. приёмы традиц. ткач-ва. Иск. К. развивалось в русле худ. традиций юж. удмуртов, для к-рых характерны многоцв. и разнообразие орнамент. мотивов. Колорист. гамма содержит жёлтые, розовые, красные, зелёные, лиловые, оранжевые и др. цвета. Творчески развивала традицию, используя новые мат-лы (мулине, ирис, катушечную нить), внося разнообразия в орнамент. решение. Большим разнообразием отличается и ассортимент тканых изделий – это покрывала («валес шобрет») и настенные ковры (выполнены в выборной технике «тырса куэмын»), скатерти половики, дорожки на лавки, полотенца на стены и матицы, одежда и т.д. Орнамент каждой вещи соответствует её назначению и использованию. Настенные ковры – самые большие по размерам. Их чёткий крупный рис., ясно читаемых на чёрном фоне, как бы заключён в рамку. Эта рамка чаще всего представляет собою полосатую кайму, вытканную отд. и пришитую к коврам. Цвет полос каймы вторят колорист. гамме узоров, расположенных на основном поле ковров. Орнамент ковров Д. Курбатовой чаще геометр. Число используемых при этом элементов невелико. Это ромбы, квадраты, крестообразные фигуры – основные мотивы тканых узоров, органически вытекающие из характера самой техники тканья и свойственные поэтому не только удм. ткач-ву. Работы К. многокр. экспонировались на респ.,

всерос. и всесоюз. выст. Дипломант респ. фестиваля иск. (1970).

Лит.: Савельева Л.И. О творчестве удмуртской ткачихи Д.И. Курбатовой. Искусство Удмуртии. Ижевск, 1975. Вып. 1. С. 153–158; Климов К.М. Народное ткачество удмуртов. Ижевск, 1979.

КУТЕРГИНА Лариса Анатольевна, см. Шарканский район.

КУТЛЫБАЕВ Геннадий Андреевич (р. 7.5.1968, д. Елкибаево Алнашского р-на УАССР), скульптор. Чл. СХ РФ (2006). В 2000 окончил ф-т иск. УдГУ, учился на отд-нии скульптуры у А.Е. Аникина. В 2001–03 стажировался в мастерской проф. А.Н. Бурганова (Москва), в 2008 – во Франции. С 2019 – преподаёт такие дисциплины, как: «Перспектива», «Художественная резьба по дереву» в Удмуртском республиканском колледже культуры. Является рук. учеб. и производств. практик. Работает с разл. мат-лами: дерево, камень, металл, бетон, пенобетон, снег и лёд. Осн. работы К.: «Дина» (известняк, 1999), «Млечный путь» (бронза, камень, 2003), «Нуны сюан – «Каша» (тониров. гипс, 2003), «Юсь» (известняк, 2005), «Сын полка» (известняк, 2005), «Это Я – Гена» (дерево, 2006). В годы учёбы под рук-вом проф. А.Н. Бурганова участвовал в создании пам. А.С. Пушкину для Ижевска, комп. Е.Ф. Гнесиной для Рос. муз. академии, оформлении Храма Христа Спасителя. В Ижевске участвовал в реставрации пам. и рельефа у Вечного Огня, в соавт. с В.М. Овчинниковым участвовал в создании пам. Т. Борису (2007, установлен в с. Алнаши). Участник выст.:



*Кутлыбаев
Геннадий
Андреевич*



Проект скульптуры
«Молодость».
Кутлыбаев Г.А.

Памятник Троцаю Борису.
Кутлыбаев Г.А.



всерос. в Москве – «Молодёжная выставка» (2002), «60 лет Победы» (2005); регион. «Большая Волга» (г. Ниж. Новгород, 2003; г. Самара, 2004). Отмечен спец. призом Междунар. фестиваля ледяной и снежной скульптуры (Харбин, КНР, 2006). Участник этнофутурист. выст.-фестивалей «Эрумаа» (1998), «Мушому» (2000), «Тангыра» (2001), «Идна» (2002), фестиваля «Пельнянь».

КУТЯВИНА Ирина Вячеславовна,
см. Красногорский район.

КУТЯВИНА Надежда Васильевна, см. Ярский район.





Лебедева Зоя Михайловна

ЛЕБЕДЕВА Зоя Михайловна (р. 3.7.1957, д. Егорово Малопургинского р-на УАССР), худ. ДПИ, живописец, график. Чл. СХ РФ (1996). После окончания ср. шк. работала чертёжницей на Ижевском редукторном з-де (1974–75) и ф-ке худ. товаров (1975). В 1980 окончила Моск. худ.-пром. уч-ще им. М.И. Калинина по спец-сти «Ковроткаче-

«Колорадские жуки». Акрил, холст, флор-текстиль. 2007 г. Лебедева З.М.



Фрагменты тканых изделий. Лебедева З.М.

ство». Работала в Худ. фонде Удмуртии (1980–92), Респ. культ.-просвет. уч-ще (1992–93), НИЦПИИР (1996–97), с 1998 – мастер-методист по ткач-ву в фирме «Ирис» (Ижевск). Преподавала в лицее № 44 г. Ижевска. Работает с разнообразными мат-лами, создаёт свои изделия (панно, гобелены) по мотивам фольклора, используя цв. пряжу, соба-чью, кабанью и лосиную шерсть, перья, стебли растений, мох и полоски полиэтилена (гобелены «Лесная дева», «Шунды-Мумы»). Впервые стала использовать для ткач-ва травы, назвав авт. технику «флор-текстиль» (композиция «Полынный свет», 2003. Ручное ткач-во. Полынь, лён, конский ща-вель и др.). Опорой вселенной, по мнению Л., являются Любовь и Мать. Только Любовью движет-ся душа к свободе, Мать соединяет Землю и Небо (гобелен «Анайлы сйзьыса» – «Посвящение мате-ри», в центре к-рого женщина-мать с ребёнком). Перс. выст.: «Текстиль – Зоя» (1996), «Сувенир от Зои» (1997), «Выставка-мастерская – 2000». Участ-ница междунар. выст.: «Цветы – 2001» в Москве и С.-Петербурге (2001), в Швеции и др. Цикл выст. «Текстиль – Зоя», «Сувенир от Зои», посв. М.И. Цве-таевой, прошёл не только в Удмуртии, но и в Москве и Швеции, проект «Художественная перепись» – в Брюсселе. Работы Л. находятся в частных коллек-циях Швеции, Америки, Греции. Чл. неформаль-ного твор. об-ния «Одомаа». В н.в. живёт и работает в Тарту (Эстония).

«Флоратексты из травы». Ручное ткачество. 1996 г. Лебедева З.М.





Лебедева Серафима Христофоровна с участниками удмуртского фольклорного коллектива

ЛЕБЕДЕВА Серафима Христофоровна (р. 20.8.1936, д. Шабердино Ижевского, ныне Завьяловского, р-на УАССР), историк, этнограф, музейный работник. Засл. работник культуры УАССР (1987). Почёт. заруб. чл. Фин.-угор. об-ва им. М.А. Кастрена (1995). Окончила Глазовское пед. уч-ще (1955), ист. ф-т Казанского гос. ун-та им. В.И. Ульянова-Ленина (1965). Работала учительницей нач. кл. Шабердинской 7-лет. шк. (1956-60), преп. истории в шк. г. Ижевска (1965-70). С 1970 – в Нац. музее УР им. К. Герда: зав. отд. ист. дорев. периода (1971-90), зав. отд. этнографии (1990-2000), с 2001 – ст. науч. сотр. этого отд. В 1971-2003 – рук. этногр. эксп. музея, по итогам к-рых сформирована богатая музейная коллекция, посв. всем гр. удмуртов (собрано ок. 10 тыс. предметов, среди к-рых фонограф К. Герда, редкий сб. песен, изданный К. Гердом в 1927). В 2010-16 – сотр. АЭМЗ «Лудорвай». Авт. этногр. выст.: «Культура и быт народов края» (1996-2002), стац. экспозиции «Здравствуйте, мы – удмурты» (2005), этногр. раздела стац. экспозиции «История и культура края. VIII тыс. до н.э. – XX в.» (Гос. пр. УР, 2005). Выст. «Удмуртское народное искусство», «Удмурты», «Удмуртский народный костюм» экспонировались в Тарту, Таллине (Эстония), Червонограде, Коломые (Украина), Сыктывкаре, Туле, Казани и др. городах России, «Дохристианские религиозные верования удмуртов» (1994-95) – в Этногр. музее Будапешта (Венгрия). Авт. удм. раздела выст. «Финно-угорский триптих», к-рая экспонировалась в фин.-угор. респ. (Удмуртии, Мордовии, Марий Эл, Коми), авт. и одна из создателей (совм. с А.Ю. Петерсоном, этнографом из Эстонии) фильмов о разных гр. удмуртов. Авт. ок. 40 науч.

публикаций, в т.ч. кн. «Удмуртская народная одежда» (Ижевск, 2008), «Удмуртская народная вышивка» (Ижевск, 2009). Участница всесоюз., регион. и междунар. науч.-практ. конф.: Сыктывкар (1985), Пярну (1987), Тарту (1989), Уфа (1990). Лауреат Всеудм. нац. пр. им. К. Герда (2000), Гос. пр. УР (2005). Награждена медалью «За трудовое отличие» (1976), Почёт. грамотами Прав-ва УР (1990, 1996), Мин-ва нац. политики УР (2005). «Ветеран труда» (1986).

М.Б. Рупасова.



*Лекомцев
Авель Анатольевич*

ЛЕКОМЦЕВ Авель Анатольевич (5.3.1933, с. Тортым Кезского р-на УАО, ныне УР – 1975, г. Ижевск УАССР), гравёр-худ. 1-го кл. (1967), медальер. Окончил Ижевское худ.-ремесл. уч-ще (1949), получив спец-сть гравёра по металлу. Работал на Пермской ф-ке «Госштамп», где в совершенстве овладел работой штихелем и гравёрным инструментом, что в дальнейшем повлияло на стиль его работы. Демобилизовавшись в 1954 поступил на Ижевский мех. з-д, в цех № 36, в гр. гравёров под рук-вом Л.М. Васева. Выполнял гравировку на охотничьих ружьях в технике «ижевская инкрустация». Для стиля Л. характерно использование в гравировке мотивов удм. нар. иск., поиск новых типов композиций и способов обр. металла. В совершенстве владел иск. живописи «металлом по металлу». Ввёл контрастную по цвету и фактуре оксидированную сталь, чтобы оттенить игру нитей золота и тяжёлых серебр. рельефов. По инициативе и при актив. участии Л. на Ижевском мех. з-де велись эксперименты по применению металлизации (распыляемый в струе газового пламени под давлением сжатого воздуха металл закреплялся в линиях слегка отгравированного заранее рис.). Метод металлизации открывал большие возможности использования как



Коллектив гравёров-оружейников, работавших с А.А. Лекомцевым (1-й ряд, 1-й справа)

в штучном, так и мас. произ-ве для выполнения орнаментов и сюжетных композиций. Лучшие работы Л.: ружья ИЖ-57 (1960); ИЖ-54 «Спорт» (1970); ИЖ-26Е (1972); ИЖ-12, посв. 50-летию УАССР (1970). Избирался депутатом Первомайского райсовета г. Ижевска трёх созывов (1959, 1965, 1969). Награждён орд. Окт. рев-ции (1971), нагруд. знаком «Отличник соцсоревнования РСФСР» (1969), медалями «За трудовое отличие» (1958), «За доблестный труд. В ознаменование 100-летия со дня рождения В.И. Ленина» (1970), бронз. медалью ВДНХ СССР (1968).

Лит.: Шумилов Е.Ф. Искусство ижевских оружейников. Ижевск, 1987; Ломаева Л., Щелконогова Т. Прерванный полёт // Калашников. Оружие, боеприпасы, снаряжение. 2008. № 8.

ЛЕКОМЦЕВА Надежда Дмитриевна, см. Завьяловский район.

ЛЕОНТЬЕВА Лилия Викторовна (р. 8.10.1991, с. Алнаши УАССР), учитель-логопед. Окончила Ин-т педагогики, психологии и соц.-технол. УдГУ (2014). В 2014–16 – секретарь и педагог доп. образования (логопед) естеств.-гум. лицей «Школа-30» г. Ижевска. В 2016–19 – вед. методист науч.-метод. отдела НЦДПИиР. В 2019–22 – вед. методист отд. ДПИиР, с 2022 – вед. методист по работе с нематер. культ. наследием РДНТ. Квалифиц. специалист. Основное направление в работе Л. – орг-ция работы *Художественно-экспертного совета*. На основании науч.-метод. мат-лов по итогам заседаний худ.-экспертного совета проводит анализ и разработку протоколов по худ. уровню изделий ДПИ, к-рые явл-ся путеводителем для мастеров и рук. Центров и Домов ремёсел, организует фото-фиксацию изделий,



Образцы гравировки охотничьих ружей. Лекомцев А.А.

формирует и размещает мат-лы в *Электронный каталог изделий ДПИиР*. Участвует в орг-ции и проведении мероприятий, направл. на повышение мастерства спец-стов Центров и Домов ремёсел респ. Ведёт работу по популяризации нематер. и матер. культ. наследия через соц. сети – обновление контента «Возрождённые ремёсла», создание фото-видео продукции в обл. ДПИ и ремёсел. Явл-ся составителем сб. метод. мат-лов к 25-летию НЦДПИиР «Возрождённые ремёсла Удмуртии» (Ижевск, 2016), сб. «Дома ремёсел – новые культурные институции», включившего мат-лы Всерос. науч.-практ. конф. (Ижевск, 2017). Принимала активное участие в создании метод. видео-пособий по традиц. костюмам; в реализации проекта эксперимент. твор. лаборатории худ. текстиля «Этника: перезагрузка» (2020). Отв. за информ. обеспечение участников проекта,



Леонтьева Лилия Викторовна. Фото Быкузина Е.

сбор и систематизацию заявок, ведение основной трансляц. платформы проекта – гр. в соц. сети ВКонтакте «Этника: перезагрузка. Творческие лаборатории», подготовку и переработку видео и фотомат-ла, для размещения в гр. Быстро осваивая и внедряя новейшие технологии обработки информации, работы с новыми форматами данных, используя для демонстрации совр. техн. возможности, Лилия Викторовна расширяет возможности для обмена опытом работы с достижениями мастеров республики, тем самым, позволяя выйти на качественно новый, отвечающий совр. техн. требованиям уровень развития деятельности по дальнейшему сохранению и возрождению худ. ремёсел в республике. По её инициативе в работу проекта были внедрены компьютерные программы для монтажа видео Adobe Premiere Pro, Movavi Video Editor, Adobe After Effects. Принимала участие разработке концепции и сценария, а также непосредственно в съёмочном процессе по созданию 3-х темат. видеороликов. Является одним из организаторов выст. и показов моделей этн. одежды по итогам проекта. Л. – участница студии традиц. танца «Эк-

тон корка» («Дом танца»), одна из основателей и солисток фолк-гр. «Дукес», исполняющая нар. удм. песни под струнный удм. муз. INSTR-T КУБЫЗ; участница фолк.-этногр. ансам. «Чипчирган» (с 2011), хореограф ансам. «Чипчирган» (с 2019). Награждена Благодарностью Мин-ва культуры УР (2021).

О.Л. Пислегова.

ЛЕРМОНТОВ Виталий Анатольевич,
см. Алнашский район.



Лехтинен
Ильдико

ЛЕХТИНЕН Ильдико (р. 6.3.1948, г. Будапешт, Венгрия), фин. учёный-этнолог венг. происхождения, д.филос. По окончании жен. лицея (1966) поступила на филол. ф-т Будапештского ун-та. Вышла замуж за финна, переехала в Финляндию и училась в Хельсинкском ун-те. В 1973 завершила учёбу со ст. магистра иск. и фин.-угор. этнологии. С 1971 – науч. сотр. Нац. музея Финляндии. В 1999–2014 – ст. науч. сотр., зам. дир. Музея культур в г. Хельсинки. Гл. сферой её ответственности были фин.-угор. коллекции. Тема доктор. дисс.: «Tschermisische Schmuck. Ethnographische Untersuchung» («Марийское украшение. Этнографическое исследование»), к-рую успешно защитила в ун-те в 1994. С 1996 параллельно с музейной работой она читала лекции в должности лектора и проф. по фин.-угор. этнологии в Хельсинкском и Туртуском ун-тах, обучала студентов методике сбора этногр. мат-лов, выезжала в этногр. эксп. со студентами фин. ун-тов. Инициатор сотрудничества Музейного ведомства Финляндии с Нац. музеем УР им. К. Герда. С 1995 начались работы по сбору мат-лов в мар. и удм. деревнях Удмуртии и соседних ареалов. И.Л. собирала информацию о нар. одежде, украшениях, головных уборах, а также о мат-лах, используемых для их изготовления.

Она приобретала образцы старинных тканей и украшений для Музейного ведомства, вела фотосъёмку нар. муз. INSTR-ТОВ и дерев. строений, костюмов и украшений, бытовых изделий и приспособлений. Авт. многочисл. трудов по этнографии фин.-угор. народов России; один из лучших спец-стов Финляндии по фин.-угор. украшениям и нар. костюмам; в целом признанный и высококвалифицир. эксперт по фин.-угор. культуре. Большая часть её науч. интересов посв. мар. женщине разных этнотерр. гр.: детально исследованы украшения маришки, одежда и её значение, инновации и традиции, процессы модернизации в жизни мар. женщины. В 1998 И. Лехтинен инициировала новый проект: энц. традиц. культуры маришцев, мордвы, удмуртов «Marit, Mordvalaiset ja Udmurtit. Perinteisen kulttuurin tietosanakirja». Пост. участник Междунар. конгрессов фин.-угроведов, принимает участие в междунар. науч. форумах, конф. и симпозиумах в России, Финляндии и др. странах. Награды: диплом Респ. Марий Эл (1998), Рыцарь орд. Белой Розы Финляндии (1999), Гос. пр. за 30-летнюю гос. службу в Финляндии (2005), Рыцарь орд. за заслуги перед Венг. респ. (2014). Почёт. гражданин Респ. Марий Эл и Ханты-Мансийского АО, лауреат пр. им. мар. писателя Яныша Ялкайна за вклад в исследование истории и культуры народа мари (2006) и пр. фин. фонда им. Е.В. Понкала за поддержку культуры родств. народов, за орг-цию многочисл. этногр. выст. и эксп. к поволжским фин.-уграм (2011).

Лит.: Миннихметова Т.Г., Шутова Н.И. К юбилею финского этнолога Ильдики Лехтинен // Ежегодник финно-угорских исследования. Ижевск, 2018. Т. 12. № 1. С. 176–186.

ЛИГЕНКО Нэлли Павловна (р. 1.1.1945, с. Якшур-Бодья, УАССР), историк, д.и.н. (2004). Засл. деят. науки УР (2010). Окончила Можгинское пед. уч-ще (1962), ист. ф-т УГПИ (1967), аспирантуру Ленинград. отд-ния Ин-та истории СССР АН СССР. Работала учителем нач. кл. Якшур-Бодьинской ср. шк. (1962–63), преп. истории и обществоведения мед. уч-ща г. Салехард Ямало-Ненецкого НО (1967–68). В 1968–71 – науч. сотр., зав. сектором истории Удм. респ. краевед. музея. С 1973 – в Удм. ин-те истории, яз. и лит-ры УрО РАН (с 2017 в структуре УдмФИЦ УрО РАН): науч. сотр., и.о. зав. отд. истории, ст. науч. сотр., с 2005 – вед. науч. сотр. отд. ист. исследований. Внесла замет. вклад в исследование проблем соц.-экон. ист.



Лигенко Нэлли Павловна на встрече с читателями

Удмуртии: развитие крест. пром-сти во 2-й пол. XIX – нач. XX в., впервые в регион. историографии осуществила исследование ист. предпринимательства, в т.ч. купеч., торговли, города. Ввела в науч. оборот широкий круг ист., выявленных в фондах мн. архивов страны. Авт. более 200 науч. работ, в т.ч. моногр. «Крестьянская промышленность Удмуртии в период капитализма (60–90-е гг. XIX в.)» (Ижевск, 1991), «Купечество Удмуртии. Вторая половина XIX – начало XX века» (Ижевск, 2001), учеб.-метод. пособий по краеведению, «История Удмуртии. Вторая пол. XIX века. Учебник для 8 класса общеобразовательных школ». Одна из ред. и авт. кн. «История Удмуртии: Конец XV–XX века» (Ижевск, 2004), авт. ст. в энц. «Уральская историческая энциклопедия» (Екатеринбург, 1998), «Удмуртская Республика» (Ижевск, 2000), сост., ответ. ред. авт. гл. «Предпринимательские династии Камско-Вятского региона. XVIII–XX вв.» (Ижевск, 2008), «Предпринимательские династии Камско-Вятского региона. XVIII–XX вв. Книга вторая» (Ижевск, 2018). Трижды лауреат всерос. конкурса на лучшую отеч. книгу среди преп. учеб. заведений и науч. сотрудников НИИ (г. Сочи, Фонд развития отеч. образования, 2008; 2011; 2018). Преп. УдГУ, разработала и читала курсы лекций «Основы научно-исследовательской работы», «Этническая история», «История развития ремёсел» (ИИИД). Участница разработки и реализации науч.-исследоват. программ УдГУ: межвузов. «Народная художественная культура в проблемах знания, образования, творческой практики и производства» (зам. науч. рук.), «Научное и ме-

тодическое обеспечение художественного и художественно-педагогического образования». Одна из разработчиков программы регион. системы образования проблемно-твор. лаб. Авт. ист. записки по заказу «Познание национальных культур в детской библиотеке» (1992–2004). Стояла у истоков создания НЦДПИиР: авт. ист. записки: «История развития промыслов в дореволюционной Удмуртии» по заказу Мин-ва культуры УР. Чл. дисс. совета (УдГУ), чл. учёных советов Нац. музея УР им. К. Герда, музея ист. «Ижевск», и Комитета по делам архивов при Прав-ве УР, Арх.-этногр. музея заповедника «Лудорвай». Науч. ред. и рецензент ми. кн., науч. рук. дипломников и аспирантов. Отв. ред. и соавт. сб. док-тов и чл. эксперт. комиссии по заказу органов гос. власти и упр. Чл. през. Якшур-Бодьинского землячества в Ижевске.

Соч.: Базар, торжок, ярмарка. Ижевск, 2004. (Краеведение); Благотворительная деятельность купечества Удмуртии во второй половине XIX – начале XX вв. // Благотворительность в России. Исторические и социально-экономические исследования. СПб., 2004. Основные тенденции эволюции купечества Камско-Вятского региона во второй пол. XIX – начале XX в. / Онтология художественной культуры Западного Приуралья. Коллективная монография. Ижевск, 2008. К характеристике традиционных крестьянских промыслов Удмуртии в пореформенный период // Народное искусство и художественные промыслы Удмуртии. Ижевск, 1980.



Лобанов Юрий Николаевич

ЛОБАНОВ Юрий Николаевич (псевд. Кучыран Юри) (р. 20.3.1962, д. Ст. Юмья Алнашского р-на УАССР), худ.-график, дизайнер, перформер. Засл. работник культуры РФ (2013). Чл. СХ РФ (1996). Окончил ф-т иск. УдГУ (1984). С 1993 – худ. книж. изд-ва «Удмуртия». Работает преим. в обл. книж. и журн. дизайна, в т.ч. оформил «Книгу Памяти» УР (1993–94, 1996). Выполнил плакаты к I Междунар. фестивалю молодых фин.-угор. пианистов

(1994), междунар. конф. Молодёж. ассоциации фин.-угор. народов (МАФУН), плакаты «Толсур юмшан» (1995), НЦДПИиР (1994) и др. Карт. Л.: «Медвежий танец» (2000), «Свободный полёт рябчиков». Во мн. произв. Л. выступает как этнофутурист, в т.ч. в перформансах, моноспектаклях «Каллен олле» (1999), «Отй-татй, Отцы-татцы» (2000). Авт. Гос. флага (1993) и Гос. герба (1994) УР, гербов Алнашского (1995), Граховского (1999), Дебёсского (1997), Игринского (2000), Киясовского (1996) и Сюмсинского (2000) р-нов УР, флага МАФУН (1994). С 1998 – организатор этнофутурист. фестивалей в Удмуртии. Лауреат Гос. пр. УР (1994).

Лит.: Удмуртия в изобразительном искусстве. Живопись, графика, скульптура. Ижевск, 2001.

ЛОБАНОВА Алевтина Степановна (р. 3.12.1959, д. Кадиково Алнашского р-на УАССР), мастер узорного плетения. Окончила худ.-граф. отд-ние Дебёсского пед. уч-ща (1979), худ.-граф. ф-т Чебоксарского пед. ин-та (1985). С 1993 по 2006 вед. методист отд. узор. рукоделия НЦДПИиР. Занимается изготовлением нар. удм. куклы. Участник респ. выст. «Народная игрушка» (1994, 2004), междунар. этнофутурист. фестивалей: «Калмез» (1999), «Мушому» (2000), «Тангыра» (2001), «Пельнянь» (2003), «Идна» (2002); Всерос. выст. «Ремёсла России: из XIX в XX век» (г. Екатеринбург, 2002), регион. выст. «Художественные ремёсла «Большого Урала» (г. Тюмень, 2003), респ. выст. Награждена Почёт. грамотой Мин-ва культуры УР (2004). Изделия хранятся в Музее кукол Тарту (Эстония), фондах Нац. музея УР им. К. Герда, частных коллекциях Финляндии, Египта, Венгрии, США, Англии и др.

ЛОДИЧЕВА Валерия Николаевна, см. *Воткинский район*.

ЛОЖКИН Александр Вячеславович, см. *г. Глазов*.

ЛОЖКИН Николай Аркадьевич, см. *Шарканский район*.

ЛОЖКИН Николай Евгеньевич, см. *Дебёсский район*.

ЛОЖКИН Юрий Валериевич (р. 19.2.1977, д. Дзилия Дебёсского р-на УАССР), инж.-худ., к.техн.н. (2005), доц. (2010). Окончил ИЖГТУ (2001). С 2019 – зав. каф. «Технология промышленной и художественной обработки материалов». Специалист в обл. дизайна, конструирования и технологий декор. обработки худ.-пром. изделий из древе-

Ложкин
Юрий Валерьевич



сины, металла, стекла и пр. Авт. 50 науч. работ. Награждён Почёт, грамотами Мин-ва культуры, печати и информации УР (2012), Мин-ва образования и науки РФ (2016), Гос. Совета УР (2019).

Соч.: Ложкин Ю.В. Проектирование и конструирование детской развивающей игрушки: учеб. пособие. Ижевск: Изд-во ИжГТУ, 2012; Ложкин Ю.В. Виды соединений материалов: учеб.-метод. пособие к лабораторным занятиям по курсу «Технологии соединения материалов в художественных изделиях». Ижевск: Изд-во ИжГТУ, 2014; Ложкин Ю.В. Конструирование мебели: учеб.-метод. пособие к лабораторным занятиям по курсу «Технологии изготовления художественных изделий из древесины и древесных материалов». Ижевск: Изд-во ИжГТУ, 2016.

С.Д. Смирнова.

ЛОЖКИНА Валентина Петровна (р. 24.9.1957, д. Валма Сюмсинского р-на УАССР), учитель черчения и ИЗО. Почёт. работник СПО РФ (2005). Окончила Дебёсское пед. уч-ще (1977), Нижнетагильский гос. пед. ин-т (1986). В 1986–2018 – преп. дисциплин «Декоративное оформление» и «Декоративно-прикладное искусство» Дебёсского политехникума. Обучала скульпт. лепке, росписи. Направления творчества Л.: лепка из глины, роспись по дереву и ткани, оформление праздников и интерьеров. Значит. влияние на В.П. Ложкину оказали преп. пед. уч-ща Б.С. Широбокова и мастер нар. игрушки А.П. Степанов. В работу внедряла новые формы мелкой глиняной пластики и нар. игрушки, вела поиски форм декор. росписи в удм. стиле. Занималась исследоват. работой, явл-сь науч. рук. вып. квалификац. работ, а также курсовых работ студентов. Результатом метод. работы Л. являются дипломы высшей ст. и Гран-при, к-рых удостоены работы её учеников на зон., межрегион. и междунар.



Ложкина
Валентина Петровна

выст., конкурсах, фестивалях и конф. Участница выст.-конф., зон. выст. Худ. уровень декор. произведений Л. отмечен дипломами отеч. конкурсов: выст.-конф. по ДПИ (Москва, 1994), VI, VII, IX Зон. выст. «Школа. Учитель. Искусство» (г. Кайтаск, 1997; г. Стерлитамак, 1999. 2000). Среди её учеников, продолжающих работать в обл. ДПИ: Е. Курбатова (вып. 1995, совмещает преподавание с керамикой), А. Урсегова (вып. 2018, керамика). Награждена Грамотой Мин-ва нар. образования УР (1991), Почёт. грамотой Гос. Совета УР (2000).

А.В. Ившин.

ЛОЖКИНА Наталья Петровна, см. Шарканский район.

ЛОМОНОСОВА Светлана Борисовна, см. Алнашский район.

ЛОСКУТНОЕ ШИТЬЁ, технология изготовления предметов интерьера и элементов костюма из сшитых друг с другом или аппликативно настроен. кусочков тканей, часто дополнен. стёжкой, вышивкой, окантовкой тесьмой и лентами. Разнообраз. приёмы лоскут. шитья присущи практически всем нац. культурам, существующим на нашей планете. У удмуртов лоскут. шитьё применялось в оформлении праздн. нац. костюмов. Нагрудники кабачи, наполнен. плотными узорами, вышитыми красным шёлком были заменены у части сев. удмуртов ватка аппликативными нагрудниками муресазь (мурес 'грудь', азь 'перед'). Такие вещи – двухслойные, имеют холщёвую белую основу, на к-рую наложен кумач. В кумаче бывают прорезаны фигуры (кресты, спирали), сквозь к-рые просматриваются красные лоскуты, между ними сохранены просветы холста, формирующие чёткие геометр. фигуры. Часть таких просветов бывает заполнена вышивкой, выполнен. швом «крест» цв. шерстяными толстыми

нитями. Аппликац. композицию дополняют небольшие geometr. фигуры, выполн. из лоскутов тканей др. цвета и фактуры.

Завятские удмурты стали применять аппликацию по кумачу в оформлении покрывала горд сюлык 'красное покрывало' – неотъемлемой части жен. головного убора на берестяной основе, к-рый начинают носить через год после свадьбы. В создании аппликативной композиции на поверхности квадрат. покрывала, заложен. в глубокие вертикал. складки, применяли позумент, натур. шёлк, орнаментирован. ситец. На квадрат. холщёвую основу нашивали красную ситцевую ткань (кумач), причём те участки холстины, к-рые находились внутри складок, кумачом не покрывали. Они были не видны в завершённом виде. Аппликативные композиции горд сюлык, построен. на сочетании контраст. по цвету тканей, всегда подчёркивают архитектуру костюма. Элементы аппликации присутствуют и в вышитых чёр. шёлком покрывалах съёд сюлык 'чёрное покрывало' завятских удмуртов. В таких изделиях сшитые из позумента крупные квадраты, лоскуты свободно висящих шёлковых лент, оттянутых книзу небольшими монетами, разноцв. крупные шерстяные кисти эффектно располагаются на фоне густой чёрной вышивки рельеф. счётными швами.

Верхнеижско-шарканские удмурты на последнем этапе бытования традиц. костюма применяли аппликацию при декорировании массивного жен. праздн. голов. покрывала куиньсэрго 'три угла'. Композиция узора строится на сочетании лоскутов красного и зелёного цветов, не только хлопчатобумаж., но и плотных суконных. Её эффектно дополняет полоса вышивки позументной нитью. Широко лоскутная техника применялась удм. и рус. при изготовлении предметов домаш. обихода: одеялах, покрывалах, небольших напольных ковриках, где толщина и теплота изделия достигалась пришиванием множества небольших прямоугольных лоскутков по центр. оси. Одеяла были своего рода хранителями истории семьи, т.к. использовались остатки изношен. одежды. Лоскут. шитьё, зародившись в глубине веков как скромное рукоделие, в н.в. выросло в обособлен. вид декор. иск. Разнообраз. приёмы сборки и сшивания тканей, аппликация, стёжка, вышивка присущи практ. всем культурам, существующим на нашей планете. У удмуртов лоскут. шитьё применялось: в жен. нагрудниках «муресазь» с замысловатыми символами, в ка-



Женское покрывало и головной убор ашъян, носимые через год после замужества. Завятские удмурты. Кумач, аппликация фабричными тканями и позументом. Фото из книги Климова К.М. «Удмуртское народное искусство» (Ижевск, 1988)

честве орнаментации голов. платков «куиньсэрго» костюм. комплексов удмуртов Шарканского и Якшур-Бодьинского р-нов, а также голов. покрывалах «сюлыках» юж. удмуртов, выполн. в лоскут. технике в сочетании с вышивкой. Также лоскут. техника применялась при изготовлении предметов домаш. обихода – одеялах, покрывалах, небольших напольных ковриках. Использовались остатки от шитья, лоскутки от неиспользуемой одежды. Подобные изделия были своего рода хранителями истории семьи мастерицы. М.В. Данилова, мастер по лоскуту (см. *Ярский район*), занимаясь на протяжении нескольких лет традиц. ткач-вом и вышивкой сев. удмуртов, обратилась и к лоскут. шитью. Изучая мат-лы всерос. и междунар. вист., где наравне участву-



Панно «Улон саяжаос» («Цветы жизни»). Лоскутное шитьё. 2018 г.
Баженова В.В.

ют самодееят. мастера и худ.-профессионалы, следует сказать, что совр. лоскутницы достигли огромного мастерства. Это подтолкнуло на создание своих работ в лоскут. технике, участие в подобных мероприятиях. Обдумывая эскиз будущего изделия, М.В. Данилова всегда обращалась к своим корням: посещала краевед. музеи, выст. работ нар. умельцев. А регуляр. поездки в этногр. эксп. по р-ну, изучение новых текстильных находок, вдохновило на дальнейшую работу. Особенное внимание обращает на вещи, созданные бабушками и прабабушками, где в дело шла поношенная одежда или остатки тканей. Рассматривая лоскут. покрывало В.И. Горбушиной из д. Бачумово Ярского р-на Удмуртии, выполнен. в одной из лоскут. техник наших бабушек «русский квадрат», родилась новая работа авт. – настен. коврик «Деревенский калейдоскоп». Композиц. центр ковра выполнен тем же орнаментом. Углы собраны из треугольников и полос, они дополняют и уравнивают композицию. Цветовое решение подсказала сама природа сев. кр. Цвет колокольчиков, цинкориевые поля, дикая герань, душистый горошек, васильки – все оттенки синего, близки сердцу. При подборе лоскута использовалась традиция нар. культуры – возможность гармон. сочетания «пёстрого с пёстрым». В центре поля ковра горит красный цвет, он береговой, т.к. это цвет солнечной энергии. В н.в. данным видом жен. рукоделия

занимаются мастера: С.Б. Ломоносова и Н.Г. Рябчикова (см. Алашский район), Л.Н. Касихина (см. Вавожский район), Т.А. Жуйкова, Н.В. Миншина, О.В. Загумёнова (см. Дебёсский район), Л.Н. Буранова (см. Игринский район), А.А. Шумина (см. Якиур-Бодьинский район), М.В. Данилова (см. Ярский район).

Лит.: Декоративно-прикладное искусство Удмуртии: [книга-альбом] / [сост.: Е.В. Байкова, Н.А. Кузнецова]. Ижевск: Удмуртия, 2013; Крюкова Т.А. Удмуртское народное изобразительное искусство. Ижевск – Ленинград: Удмуртия, 1973; Климов К.М. Удмуртское народное искусство. Ижевск, 1988; Лебедева С.Х. Народная одежда удмуртов. Ижевск, 2008.

Е.В. Байкова, И.А. Косарева.

ЛУКИН Владимир Николаевич, см. Воткинский район.

ЛУМПОВА Людмила Владимировна, см. Увинский район.

ЛЭНД-АРТ, направление в иск., возникшее в США в кон. 1960-х, в к-ром создаваемое худ. произведение было неразрывно связано с природ. ландшафтом. В России направление лэнд-арт получило распространение сравнительно недавно. Настоящей Меккой лэнд-артистов с нач. 2000-х стала д. Никола-Ленивец в Калужской обл. Иск. лэнд-арта в своё время расценивалось как худ. протест против коммерциализации иск. и «пластмассовой эстетики». Приверженцы этого направления создавали работы, к-рые диктовал пейзаж местности, где они возводились, а мат-лом для скульптур служили камни, ветки, мох. В Удмуртии данное явление не такое распротр. в иск. Примерно с 2009 начали проводить конкурсы скульптур в стиле лэнд-арта. Чаще всего возводились объекты в парке Космонавтов г. Ижевска. I Респ. фестиваль лэнд-арта состоялся в июне 2018 – «Легенды ДондыДора» в Глазовском р-не (см. Фестивали, конкурсы).

Ист.: «Кыз»: девушки и ели. Режим доступа: <https://izvestiaur.ru>.



*Открытие фестиваля лэнд-арта «Легенды ДондыДора».
Встреча жюри конкурса и почетных гостей.
Глазовский район. 2018 г.*



*Награждение победителей и участников
фестиваля лэнд-арта «Легенды ДондыДора».
Глазовский район. 2018 г.*



Скульптуры фестиваля «Легенды ДондыДора». Глазовский район. 2018 г.



МАДЫХОВА Лариса Расимовна (р. 28.9.1976, г. Сарапул УАССР), худ. по текстилю, преп. Чл. ТСХР (2019). Окончила Ижевское пед. уч-ще (1996), худ.-граф. ф-т УдГУ (2001). Специализировалась в мастерской худ. текстиля под рук-вом С.Ф. Туровой. С 2001 – в УдГУ: учеб. мастер, зав. мастерской худ. текстиля, ассистент, ст. преп. Ведёт учеб. курсы «Художественный текстиль», «Практикум по ДПИ». Активно осваивает новые технологии в обработ. и декориров. текстиля. Она расписывает ткани для интерьера (портьеры, декор. композиции), аксессуары для костюма (платки, шарфы, палантины), коллекции костюмов И.А. Сазыкиной (2002–15). Создала коллекции платков с нац. тематикой (2003), сувениров в технике батика и руч. ткач-ва (гобелены, пояса) для празднования 75-, 80- и 85-летия УдГУ (2006, 2011, 2016). Участвовала в создании костюмов для балета «Баядерка» в пост. Гос. театра оперы и балета УР (2018), в выст. работ педагогов и студентов мастерской худ. текстиля (Музей ИИИД УдГУ, 2007), «Образ этноса: в науке, образовании, искусстве» (Худ. музей УдГУ, 2008), юбилейной выст. к 10-летию каф. ДПИ и нар. промыслов (Худ. музей УдГУ, 2009), «Учитель и ученики», совместная выст. МБОУ «Художественно-эстетический лицей № 98» и ИИИД УдГУ (г. Ижевск, Удм. респ. музей изобразит. иск.,



Мадыхова
Лариса Расимовна

2012), «Цветотерапия», выст. мастерской худ. текстиля [Худ. музей УдГУ, 2013; Игринская худ. галерея (собрание Н.В. Витрука), 2014], «Искусство и образование», выст., посв. 90-летию УГПИ–УдГУ (УдГУ, 2021). Перс. выст. «Не чёрный квадрат» (г. Ижевск, ВЦ «Галерея», 2016). Студ. твор. работы, выпол. под рук-вом М., принимали участие в выст.-конкурсах и были награждены дипломами: Приволжского студ. фестиваля нар. творчества «Национальное достояние» (г. Казань, КФУ, 2019, диплом I и III ст.), Междунар. выст.-конкурса «Содружество-2021» (г. Ижевск, 2021, дипломы III ст.). Награждена почёт. грамотами и благодарностями УдГУ, Мин-ва образования и науки УР.

МАЗИТОВА Зоя Алексеевна, см. *Киясовский район*.

МАЗУНИНСКАЯ КУЛЬТУРА, археол. культура, распространён. в III–V вв. н.э. в Прикамье, на терр. Удмуртии – от устья р. Сивы до устья р. Тоймы, на терр. Респ. Башкортостан – на прав. берегу в ниж. и ср. течении р. Белой. Названа по могильнику у с. Мазунино Сарапульского р-на УР, открытом в 1894 И.Н. Смирновым. Впервые пам. этого типа исследованы и описаны в 1967 В.Ф. Генингом, изучались Т.И. Останиной. Известно более 20 могильников М.к., изучено ок. 3 тыс. могил. Могильники грунтовые, находятся на возвышен. местах. Захоронения одиноч., совершены в прямоугольных ямах в гробах, колодах или ящиках. Осн. обряд – труположение. В могилах найдены украшения и предметы быта. Часто встречались берестяные туески с жертв. комплексами украшений, иногда орудия труда. Глиняная посуда украшена преим. ямочным орнаментом. Нас. обитало в город. и селищах, строило назем. сруб. жилища пл. 40–120 кв. м. Вели комплексное х-во, основу к-рого составляли земледелие, жив-во, охота, рыб-во, собирательство. Носители М.к. были предками удмуртов.

Лит.: Голдина Р.Д. Мазунинская культура. Удмуртская Республика. Энциклопедия. Ижевск, 2000. С. 468.

МАКАРОВ Геннадий Николаевич (р. 12.5.1938, г. Ижевск УАССР), гравёр-худ. 1-го кл. (1981). Труд. деят-сть начал в 1955 на Ижевском маш.-строит. з-де. В 1966 окончил Шк. ружейного мастерства по спец-сти «Ружейный гравёр» (учился у Л.М. Васева), был принят в эту шк. работающим гравёром (1966–67). В 1972–98 (с перерывом в 1990–92) – гравёр-худ. эксперим. цеха Ижевского мех. з-да. Оформил св. 10 охотн. ружей высокого



Макаров
Геннадий Николаевич

кл., в т.м. посв. 40-летию з-да (хранится в завод. музее), 60-летию СССР (1982, в Оруж. палате Моск. Кремля). Ружьё с гравировкой на охотн. темы, оформленное М., было подарено Л.И. Брежневу. Работам М. присущи изящество, тонкость и лёгкость орнамента, сочетание чёткости форм с плановым распределением неглубокого рельефа в сюжет. композициях. Изобрёл приспособления для выполнения гравёр. работ на разл. предметах. Занимается худ. оформлением охотн. ножей для ижевской фирмы «БАСКО» (с 1996), к-рые получили высокую оценку отеч. и заруб. специалистов: ножи «Медведь» и «Перо» стали победителями Междунар. выстав. охотн. и спорт. оружия «IWA-2000» и «IWA-2002» (Нюрнберг, Германия). Как участник выстав. «Клинки России. Современное художественное оружие» (М., 2001) М. был отмечен Благодарственным письмом дирекции Музеев Моск. Кремля. Удостоен серебр. медали ВДНХ СССР (1987).

МАКАРОВА Марина Александровна,
см. Базинский район.

МАКАРОВА Юлия Алексеевна, см. Шарканский район.

МАЛЬЦЕВА Надежда Витальевна,
см. Завьяловский район.

МАЛЫХ Анна Сергеевна, см. Базинский район.

МАЛЫХ Екатерина Владимировна,
см. Селтинский район.

МАЛЫХ Лариса Петровна (р. 16.9.1976, пос. Игра УАССР), ковровщица. Окончила СПТУ № 7 г. Ижевска (1996). Занимается гобеленом. Участница респ. выстав. «Древнее искусство удмуртов в изделиях современных мастеров» (2002), «Гобелен Удмуртии» (2001), респ. праздника «Гербер» (с 1998). Награждена благодарностями за вклад в развитие ДПИ. Изделия хранятся в частных коллекциях.

Лит.: Куликов К.И. Возрождённая древность. Народное декоративно-прикладное искусство Удмуртии. Альбом. Ижевск, 2005.

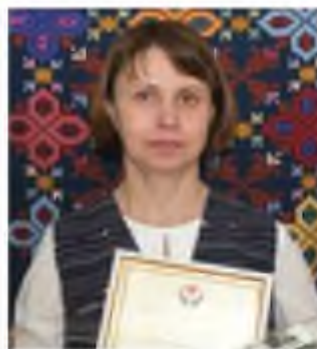

Мансурова
Надежда Геннадьевна

МАНСУРОВА Надежда Геннадьевна (р. 11.1.1972, пос. Сокол Завьяловского р-на УАССР), мастер по ткач-ву. Окончила отд-ние ДПИ Удм. респ. колледжа культуры (1998), УдГУ по спец-сти «Народная художественная культура (Декоративно-прикладное творчество)» (2011). С 1998 – методист по направлению «Удмуртское ткачество» в НЦДПИиР. Н.Г. владеет браным, закладным, переборным, выборным ткач-вом. Работает с этногр. образцами, зарисовками с оригиналов, сделан. в музеях нар. иск. Умело переносит орнаменты со старин. изделий в совр. интерпретации. Изделия М. хранятся в Респ. фонде изделий ДПИ и худ. ремёсел, в частных коллекциях России и стран зарубежья. Труд. деят-сть связана также с развитием гобелена. Является одним из лучших мастеров-наставников по направлению «гобелен». Проводит большую орг-метод. работу среди методистов Центров и Домов ремёсел республики: консультации, стажировки, курсы, семинары и т.д. Благодаря М. вертик. ткач-во (гобелен) развивается во мн. р-нах республики. Можно говорить о появлении «удмуртского»

Подушки. Ткачество. Мансурова Н.Г.





Панно «Пуржы» («Узор»). Ткачество.
Мансурова И.Г.

текстиля в исполнении изделий в технике гобелен. Изготавливает высокохуд., этн. узнаваемые изделия (сумки, подушки, панно, полотенца, традиц. удм. костюмы, салфетки), к-рые отличаются ориг. замысла, аккурат. исполнения, что делает их востребован. Участник респ., все-рос., междунар. выст.: фестиваль «Белое Сето – дни кружева в Обинице» (Эстония, 2015), выездная выст. ДПИ, посв. празднику 1 Мая (Москва, 2015), респ. ярмарка ремёсел «Вьюль базар» в рамках IV Межрегион. фестиваля сказочных героев (с. Шаркан, 2015), VII Всерос. специализирован. выст. «Туризм. Спорт. Отдых» (г. Ижевск, 2016), Междунар. симпозиум «Языковые контакты народов Поволжья: актуальные проблемы нормативной и исторической фонетики, лексикологии и стилистики» (г. Ижевск, 2016), фестиваль нац. свадеб «Одна страна – одна семья» (г. Коломна Моск. обл., 2016), муз.-культ. фестиваль рос. культуры и творчества «Серебряное ожерелье плюс» (Хельсинки, Финляндия, 2016), удм. нац. праздник «Гербер – 2016» (Москва, 2016), Междунар. выст. нар. ремёсел (Гуйян провинции Гуйчжоу, Китай, 2016), Объединённый форум Удмуртии («Бизнес-мост Удмуртии») (г. Ижевск, 2016), посв. 96-летию гос. Удмуртии и Дню нар. единства (Москва, 2016, г. Дмитров, 2016), V Междунар. культ. форум (С.-Петербург, 2016), III Всерос. выст. нар. иск. «Традиции народных художественных промыслов в современной России. Нижегородцы приглашают» (г. Ниж. Новгород, 2016), Всерос. выст. нар. худ. промыслов «Живой источник» (Москва, 2017). Большой вклад внесла М. в оргцию и проведение III Всерос. фестиваля совр. ручного ткач-ва «Кросна» (2013), где была удостоена диплома лауреата за новизну идеи, ориг. сюжетного и образного решения, Междунар. фестиваля совр. ручного ткач-ва «Кросна» (2015), стала

одним из организаторов работы проекта «Мастерская удмуртского ткачества» (2013–14). Авт. метод. пособий: «Гобелен» для специалистов, работающих по данному направлению; «Школа ткачества», рубрика «Гобелен» в сб. «Декоративно-прикладное искусство Удмуртии». Лауреат пр. Прав-ва УР «Признание» (2017) в номинации «Народный мастер в области декоративно-прикладного искусства и ремёсел». Награждена Почёт. грамотами Мин-ва культуры, печати и информации УР (2010), Прав-ва УР (2015).

Л.В. Леонтьева.

МАРАМЫГИНА Валентина Сергеевна, см. *Каракулинский район*.

МАРКЕЛОВА Елена Сергеевна, см. *Можгинский район*.

МАРЬИНА Марина Ивановна, см. *Балезинский район*.

МАСАЛКИНА Ольга Владимировна, см. *Дебёсский район*.



Масальских
Сергей Петрович

МАСАЛЬСКИХ Сергей Петрович (р. 17.3.1955, г. Ижевск УАССР), педагог, к.п.н. (2003), отл. ПТО РСФСР (1987), засл. работник нар. образования УР (1993), засл. учитель РФ (2003). Окончил Всесоюз. индустриально-пед. тех-м ПТО (1979), ГГПИ им. В.Г. Короленко (1988), Уральскую академию гос. службы (1998). С 1976 – мастер п/о, с 1983 – зам. дир. по УПР, с 1990 – дир. ср. проф.-техн. уч-ща (СПТУ) № 8 (с 2014 – БПОУ УР «Ижевский машиностроительный техникум им. С.Н. Борина»). Под рук-вом М. тех-м стал вед. в респ., на базе ИМТ им. С.Н. Борина впервые самостоятельно была организована конкурсная площадка чемпионата WorldSkills по компетенции «Ювелирное дело» (с 2018). Ведётся подготовка по профессии «Изготовитель художественных изделий из

металла» (с 2000). Авт. ряда статей по вопросам профтехобразования, опублик. в метод. изданиях Удмуртии и др. регионов. Награждён Почёт. грамотами Госкомитета ПТО РСФСР, Мин-ва нар. образования УР.

И.В. Булдакова.

МАТВЕЕВА Галина Николаевна (р. 5.1.1984, д. Карамас-Пельга Киясовского р-на УАССР), педагог доп. образования, мастер по вязанию, вышивке, изготовлению этноукрашений. Окончила Удм. респ. соц.-пед. колледж по спец-сти «Дошкольное образование. Руководитель изобразительной деятельности» (2004), ИИИД УдГУ по спец-сти «Народное художественное творчество. Руководитель студии декоративно-прикладного творчества» (2008). В 2008–10 – рук. ИЗО-студии дет. сада



*Матвеева
Галина Николаевна*

№ 88 г. Ижевска, в 2010–12 – педагог доп. образования отд. реабилитации детей и подростков Центра соц. обслуживания Устиновского р-на, в 2013–21 – педагог доп. образования Удм. гос. нац. гимназии им. К. Герда (г. Ижевск). С дет. лет увлекается рукоделием, владеет разл. техниками вязания и вышивки. Ткацкому ремеслу обучалась у своей родственницы, известной удм. ткачихи З.А. Мазитовой. В годы учёбы в ун-те познакомилась и с др. направлениями ДПИ, например с металлообработкой. На развитие творчества оказали большое влияние учителя – В.П. Степанов, Т.Н. Москвина, В.Ф. Ботников. Изделия М. отличает знание традиции, деликатность. Реставрирует и создаёт удм. украшение – монисто. При реставрации М. старается сохранить идентичность украшений, поэтому перед нач. работы тщательно изучает мат-л, лит-ру, технол. особенности выполнения швов, кроя, обращает внимание на локальные особенности монист. Мастер иногда полностью обновляет основу, подшивает, чистит монеты. М. актив. участник выст. разл.



*Коллекция нагрудных украшений «AZVES'»
(«Азвесь» – «Серебро»). Матвеева Г.Н.*

уровня: V Всерос. специализирован. выст. «Туризм, Спорт, Отдых», «День национальной моды, 2014» (г. Ижевск, 2014); Этнокульт. фестивали творчества «Рябиновый разгудий» (г. Ижевск, 2017); ярмарки «Весна-маркет» (г. Ижевск, 2015); Междунар. фолькл. инклюзивного фестиваля-конкурса «АЛТЫН МАЙДАН-Крым» (2017); Гор. твор. гостиной «Ожерелье народного творчества» (г. Ижевск, 2018); Междунар. фестиваля нар. творчества «Окно в небо» (с. Завьялово, 2018);

Стилизованное монисто. Матвеева Г.Н.



фотоконкурса «Моя Удмуртия» в номинации «Сделано в Удмуртии» (г. Ижевск, 2018); этно-фестиваля, этно-маркета «AZVES'» (г. Казань, 2019); Межунар. фестиваля «Оцените моё платье» (с. Малая Пурга, 2016; 2021, 1-е место в номинации «Этноукрашения»); Всерос. конкурса «Туристический сувенир» (гг. Елабуга-Уфа, 2020; гг. Пермь-Саранск, 2021, финалист, 2-3-е места); чемпионата России по вязанию носков (г. Рассказово Тамбовской обл., 2021, кубок, медаль победителя в номинации «Национальные носки»), Всерос. ярмарки «Иван-да-Марья» (г. Екатеринбург, 2021) и др. Изделия М. хранятся в частных коллекциях Удмуртии, Башкортостана, Томской и Свердловской обл., Венгрии, гг. Казани, Москве, С.-Петербурга.

Лит.: Любовь Александрова. Вашкалаз утыса, выльзэ кылдыгэ // Кенеш. 2018. № 5–6; Ваньбурез – кижъёс // Удмурт дунне. 2022. 10 янв.

МАТВЕЕВА Ирина Евгеньевна, см. Можгинский район.

МАТВЕЕВА Ольга Васильевна, см. Завьяловский район.

МЕДВЕДЕВ Станислав Сергеевич (р. 11.11.1938, г. Константиновка Донецкой обл. Украинской ССР, ныне Донецкая Нар. Респ.), худ.-монументалист, станковист. Засл. деят. иск. УАССР (1990). Чл. СХ России (1971), СД России (1995–2000). Детство прошло в г. Можге УАССР. Окончил Чебоксарское худ. уч-ще (1962), Ленинград. высшее худ.-пром. уч-ще им. В.И. Мухиной (1967, мастерская проф. Г.А. Савинова). В 1968–78 работал в Павлодарском отд-нии Худ. фонда Казахской ССР.

Витраж «Легенда об Италмасе». УРМИИ. 1981 г.
Медведев С.С.



Медведев
Станислав Сергеевич

С 1978 живёт и работает в г. Ижевске: преп. (с 1993), доц. (с 2002) каф. ДПИ Ин-та иск. и дизайна УдГУ. Ведёт учеб. курс «Основы цветоведения и проектной композиции». Один из вед. худ.-монументалистов Удмуртии. Внёс замет. вклад в развитие проф. живописи Удмуртии. Авт. первых в республике уник. монументально-декор. композиций и витражей в технике литого стекла, росписи и мозаики. Произв. М. украшают мн. обществ. здания в Удмуртии. Осн. работы: витраж геральд. характера в зале заседаний Адмции г. Ижевска (1976, в соавт. с Г. Слюсаревым); оформление ресторана «Урал» (1979), вестибюля УРМИИ (1981), здания профилактория ОАО «Ижмаш» (1982), к/т «Россия» (1983), спорт. комплекса УдГУ (1992); мозаич. рельефы на фасаде Дворца пионеров г. Ижевска (1981, ныне Дворец дет. (юношеского) творчества), на адм. корпусе Ижевского мех. з-да (1982), Центр. рынке; роспись в дет. поликлинике ПО «Удмуртнефть» (1989) и др.; витраж. композиция «Памяти Д.И. Курбатовой», киносер. «Белорусский вокзал», «Ладога» включают живопись и графику. Осн. работы в Казахстане: мозаика на фасаде Павлодарского ДК (1973); витражи из литого стекла на Павлодарском химкомб-те (1974, при участии Г.А. Слюсарева); витражи гостиницы «Иртыш» г. Павлодара (1973) и плават. басс. г. Ермака (1974, в соавт. с А. Бибиным). Занимается также книж. графикой. Участник респ. (с 1967), зонал. (в т.ч. «Большая Волга», 1980, 1985, 1991), всерос. выст. Проводились перс. выст. Информация о творчестве М. вошла в сб. «Монументальное искусство СССР», т/ф «Монументально-декоративное искусство Казахстана» (1975).

Лит.: Удмуртия в изобразительном искусстве. Живопись, графика, скульптура. Ижевск, 2001; Институт искусств и дизайна. Ижевск: УдГУ, 2004; Медведев С.С. Мой след в искусстве. Живопись, графика, литой витраж. Ижевск, 2015.

МЕДНОВА Ольга Витальевна, см. *Воткинский район*.

МЕЛЬНИКОВ Василий Назарович, см. *Воткинский район*.



*Мельчукова
Светлана Викторовна*

МЕЛЬЧУКОВА Светлана Викторовна (р. 6.1.1964, г. Ижевск УАССР), худ.-иконописец, мастер худ. росписи. Окончила Ижевское уч-ще № 4 по спец-сти «Художник росписи по дереву и металлу» (1982), МВЕУ по спец-сти «Дизайнер-график» (1999), УдГУ по спец-сти «Руководитель творческого коллектива, преподаватель» (2004). В 1986–94 – занималась худ. росписью авт. подносов (расписано более 1400 подносов за время работы в ТОО «Уралцентр»). Занималась худ. оформлением интерьеров магазинов, киосков (г. Свердловск, 1987). В 1995–2004 трудилась в НЦДПИИР. Возглавляла отд. худ. обработки дерева, проводила работу по пропаганде ДПИ среди нас. УР. Являлась чл. худ.-экспертного совета НЦДПИИР. С 1995 – участница гор., обл., регион., респ., междунар. выст., перс. выст. в НЦДПИИР «Живопись. Роспись. Графика» (1997), в б-ке им. Н. Некрасова «Окно в мир красок» (2002), «Красота своими руками» (нар. игрушка, 2004). В 2005–07 – зав. отд. ДПИ в ВЦ «Галерея». В 2007–19 – вед. методист по ИЗО и ДПИ отд. нар. творчества РДНТ. Изделия М. экспонировались в Коломбо (Шри-Ланка), Пакистане, Франции. Является авт. метод. пособий: «Вятская народная роспись. Её влияние на народное изобразительное искусство Удмуртии» (1997), «Традиционная народная игрушка в деятельности домов ремёсел Удмуртии» (1999). Авт.-сост. книги «Художник и время», иллюстратор книги Петра Захарова «Эбга», авт. идеи фильма «И краски умеют говорить». Коллекции этногр. игрушки, живописи хранятся в НЦДПИИР, Нац. музее УР им. К. Герда. С целью сохранения рус. традиций совместно

с ВЦ «Галерея» был создан проект – праздник для детей «В гостях у Житной Бабы». Пред. твор. об-ния худ.-любителей им. Н.А. Косолапова (2005–19). Является организатором фестивалей парковой скульптуры (2002–04). Награждена Почёт. грамотами Гос. Совета УР (2003), Мин-ва культуры УР (2001).

МЕРЗЛЕНКОВА Людмила Тихоновна, см. *Игринский район*.



*Мерзляков
Вячеслав Николаевич*

МЕРЗЛЯКОВ Вячеслав Николаевич (р. 21.10.1955, г. Ижевск УАССР), преп. рис., черчения, труда. Засл. работник культуры УР (2005). Окончил худ.-граф. ф-т УдГУ (1981). В 1975–76 – слесарь-инструментальщик Ижевского маш.-строит. з-да, в 1981–82 – инж.-конструктор ПО «Ижсталь», в 1982–94 – худ.-конструктор гр. пром. эстетики СКТВ ТМ «Ижточмаш», совмещал работу преп. деят-сти в ДХШ № 10 г. Ижевска (1983–94). С 1994 – преп. дисциплин: «Рисунок», «Живопись», «Графика», «Пластическая анатомия» в Удмуртском республиканском колледже культуры. В 1998–2000 и в 2009–13 – ст. преп. (совместитель) каф. «Технология промышленной и художественной обработки материалов» ф-та «Реклама и Дизайн» ИжГТУ. Имеет высшую квалификац. кат. Пред. ПЦК «Декоративно-прикладное искусство и народные промыслы» (1995–2016). Лауреат II ст. Всерос. конкурса преп. ВУЗов «Дизайн и изобразительное искусство» в номинации «Живопись» (г. Набережные Челны, 2013), лауреат I ст. Респ. конкурса исполнит. мастерства преп. «Призвание» (2018). Состоялось 10 перс. выст. (живопись, графика). Участник гор., респ., всерос. выст. Студенты под рук-вом М. не раз становились призёрами и победителями респ., регион. и междунар. конкурсов и олимпиад. Мн. выпускники Вячеслава Николаевича продолжают твор. путь, учатся в ВУЗах Удмуртии и России. Чл. Творч. СХ России и Междунар. федерации худ. (с 2019).

Награждён Почёт. грамотами Мин-ва культуры УР (1998) и Рос. проф. работников культуры РФ (2002), Мин-ва культуры и туризма УР (2015), През. Респ. комитета проф. работников культуры (2022).

Соч.: Мерзляков В.Н. Поиски новых форм // Юный художник. 2008. № 2; Мерзляков В.Н. Остров сокровищ колледжа культуры // Профессиональное образование в Удмуртской Республике. 2009. № 4.

Лит.: Мерзляков Вячеслав Николаевич. Удмуртская Республика: Культура и искусство. Энциклопедия. Ижевск, 2014. С. 309.

С.Д. Смирнова, Т.В. Шарапова.

МЕССЕРШМИДТ Даниил Готтлиб [(нем. Messerschmidt Daniel Gottlieb) 16.9.1685, Данциг, ныне Гданьск Респ. Польша – 25.3.1735, С.-Петербург], путешественник, исследователь, родонач. естественно-науч. изучения России. С 1706 изучал медицину в ун-тах Йены и Галле (Германия). В 1713 получил учёную ст. д-ра мед. наук. Работал врачом в род. городе. Науч. интересы – медицина, зоология, ботаника, изучение др. яз. М. был приглашён Петром I в Россию для собирания коллекций и исследования естеств. богатств. Согласно цар. указу отправился в эксп. в Сибирь (1719–27). В 1726 М. посетил удм. д. Юська (Юски), Дырпа (обе – ныне Кезского р-на УР), Болезина (ныне пос. Балезино), Глазова (ныне г. Глазов), Дизьминскую (ныне д. Дизьмино Ярского р-на УР). Собрал мат-л об образе жизни, традиц. занятиях, одежде, жилище, сем. обычаях и религии удмуртов. Закупил и описал 2 комплекта традиц. удм. одежды. Впервые М. зафиксированы важные удм. этнонимии, в частности назв. удм. терр. об-ния калмез, дано первое науч. описание удм. жилища, костюма и элементов нар. религии. В дневниках М. сохранился отд. лист с рис., изображающим женщину-удмуртку в высоком голов. уборе типа айшон (ашкон в записи М.). Очевидно, это самое раннее изображение удмурта и было опубликовано в тр. Архива АН (Вып. 1. Л., 1933). Умер М. в неизвестности. Оставшиеся рукопис. мат-лы и б-ка приобретены АН у родственников М. после его смерти. Коллекции, среди к-рых, вероятно, были и удм. костюмы, за небольшим исключением погибли во время пожара 1747.

Лит.: Напольских В.В. Удмуртские материалы Д.Г. Мессершмидт. Дневниковые записи, декабрь 1728. Ижевск: Удмуртия, 2001.

МЕСТА ТРАДИЦИОННОГО БЫТОВАНИЯ НАРОДНЫХ ХУДОЖЕСТВЕННЫХ РЕМЁСЕЛ И ПРОМЫСЛОВ – терр. создания произведений нар. ДПИ, где складывается необходимая сырьевая база, формируется коллективный опыт мастерства, к-рый проявляется в приёмах изготовления вещей, в восприятии мира и культ. генет. памяти. Как замечает И.Я. Богуславская, каждый из таких локальных очагов сформировался ист. в определённых условиях и в определённое время. К предпосылкам их возникновения относятся геогр. положение местности и природа кр.; торговые пути и время заселения; ист. прошлое и, соц. и этн. состав нас., его контакты с др. народностями; особенности хоз. деят-сти людей; торгово-экон. связи. На истоках нар. ДПИ, его разных видов и шк. сказываются местные культ. традиции, бытовой уклад нас., обряды и праздники с самобытными ритуалами, активно влияющими на развитие местных худ. форм. М.А. Некрасова на примере традиц. очагов нар. ДПИ подтверждает, что это «земля, население, где и среди которого бытует культурная художественная традиция, сложившаяся исторически, опыт преемственного мастерства». Именно культ. традиция является первым уровнем общности. Второй уровень общности проявляется в худ. системе иск., общей технологии и стилистике изделий. Канон как локальный, местный стиль, отличающийся от канонов др. терр., является уник., наглядно узнаваемым достоянием данного центра, формируется при обучении в данном месте, когда подмастерья получают опыт от мастера

Кучинь-сэрго – головной убор, элемент традиционного костюма центральных удмуртов. Лоскутное шитьё, позументная вышивка «априкреп». Щинова Л.П. Якиур-Бодьинский район



из рук в руки. Сначала они помогают наставнику в простых операциях, потом многократно копируют изделия, усваивают все секреты и худ. признаки иск. своей местности, наконец, получают возможность применять вариации усвоенных композиц. схем и импровизировать собственные композиции. Т.о., процесс обучения нар. иск. в местах традиц. бытования ремёсел проходит три обязательные стадии: копирование, вариация, импровизация. Преемственное развитие традиций очага нар. иск. – шк. мастерства, должно существовать только в рамках отд. терр. Сегодня существует негативный опыт обучения приёмам изготовления и декорирования изделий прославленных нар. промыслов в городах, где есть мощный турист. поток, успешный сбыт. Выходцы из центров мастерства, обучившиеся в Москве или С.-Петербурге и оставшиеся там, в отрыве от коллектива, даже соблюдая внешнее сходство со стилистикой традиц. изделий, теряют верность местному канону, мельчает и сходит к бытовизму тематика, появляется украшательство как желание удивить покупателя. Иск. перенос произ-ва популярных изделий в коммерческих целях в новые места наводняет рынок дешевыми, холодными, грубыми подделками «под Хохлому, Гжель, Палех», подрывает экономику этих нар. худ. промыслов. Не менее губительным является перевод нар. иск. на пром. рельсы, конвейерное произ-во, где нивелируется самосознание мастера и коллектива единомышленников. Уник. худ. изделия должны производиться небольшими сериями, методом варьирования традиц. худ. принципов, импровизации на их основе в условиях малых, лучше сем. мастерских. Судьба нар. ДПИ должна решаться не в системе пром., а в системе культуры, считает М.А. Некрасова. В Удмуртии, где существовало только домаш. ремесло, в силу изолированности отд. этногр. гр., сложились уник. местные особенности и техники оформления костюма, ткач-ва, вышивки, обработки дерева и растит. мат-лов. Только в Красногорье сохранилось плетение из сосновой щепы, в Сергино – изготовление посуды из наростов на дереве (сувеля), в Якшур-Бодье – вышивка позументной серебр. нитью. Места традиц. бытования редких ремесл. традиций, уник. опыт мастерства должен стать объектом культ. проектирования, закрепления шк. традиций, формирования на их основе культ. брендов терр.

Лит.: Богуславская И.Я. Значение местных традиций для развития современного народно-

го искусства // Народное искусство России в современной культуре. М.: «Коллекция М», 2003. С. 116; Некрасова М.А. Место народного искусства в современной культуре как духовного феномена // Народное искусство России в современной культуре. М.: «Коллекция М», 2003. С. 64.

Е.И. Ковычева.



*Микрюкова
Светлана Анатольевна*

МИКРЮКОВА Светлана Анатольевна (р. 30.10.1965, г. Ижевск УАССР), методист. Окончила Ижевский торгово-экон. тех-м (1986). С 2009 – методист отд. пропаганды традиц.-бытовой культуры НЦДПИИР. В ходе работы изучала традиц. технологии приготовления пищи удмуртов. Выезжала в этногр. эксп. по сбору данных о традиц. бытовой культуре удмуртов, обрядовой и повседневной кухне, мат-лы к-рой использовала в работе при приготовлении блюд. Участвовала в выездных мероприятиях – праздновании Дня города Коуволы и презентации выст. нар. ремёсел при Фин.-угор. центре (Коуволы, Финляндия, 2014), Днях удм. культуры в г. Кудымкаре (Пермский кр., 2020). Награждена Почёт. грамотой Мин-ва культуры УР (2013).

Л.В. Леонтьева.

МИКЕШКИНА Ксения Павловна,
см. Сарапульский район.

МИНШИНА Надежда Васильевна,
см. Дебёсский район.

МИХАЛЕЦКАЯ Ольга Николаевна,
см. Завьяловский район.

МИХАЛЕЦКАЯ Татьяна Николаевна,
см. Завьяловский район.

МИШИН Василий Андреевич,
см. Малопургинский район.

**МОЖГИНСКИЙ РАЙОННЫЙ ДОМ
ПРИКЛАДНОГО ИСКУССТВА И РЕМЁСЕЛ,**
см. Можгинский район.

МОИСЕЕВА Татьяна Викторовна,
см. Завьяловский район.



*Молчанова
Людмила Анатольевна*

МОЛЧАНОВА Людмила Анатольевна (р. 3.6.1955, г. Ижевск УАССР), дизайнер одежды, худ. по костюмам, к.и.н. (1999). Окончила худ.-граф. ф-т УдГУ (1977), работала в шк. учителем рис., черчения и труд. обучения, рук. студией ИЗО в Доме дет. творчества. С 1994 – в Ин-те иск. и дизайна УдГУ: науч. сотр. метод. лаб., зав. лаб. проектирования костюма, доц. каф. «Дизайн промышленных изделий» (с 2006), каф. «Компьютерных технологий и художественного проектирования». Преп. дисциплины по направлению «Искусство костюма и текстиля»: композиция костюма, стилиобразование, костюмографика. Сфера науч. интересов – ист. удм. костюма и др. народов Прикамья, семантика нар. орнамента. Принимала участие в этногр. эксп. по р-нам Удмуртии и Кировской обл. Авт. альб.-моногр. «Удмуртский народный костюм: история и символика» (2006), учеб. пособий: «Практикум по композиции костюма» (2013), «Стилиобразование в искусстве костюма: практикум» (2018), «Стилиобразование: теория стиля в искусстве и costume» (2019), «Мифопластика проектного творчества: человек, костюм, среда» (2019), «Семиотика костюмного орнамента: от истоков к современности» (2021). В качестве худ. по костюмам сотрудничала с театрами и фолькл. коллективами Удмуртии, в т.ч.: с молодёж. театром «Иднакар» (спектакли «Тристан и Изольда», «Журавлиные перья»), Гос. рус. драм. театром УР (спектакль «Зойкина квартира» по пьесе М. Булгакова). С 2003 создаёт костюмы, была науч. консультантом Театра обско-угор. народов О. Александровой (г. Ханты-Мансийск). Авт. костюмов х/ф «Тень Алангасара» (1990–93), коллекций костюмов: «Мелодии небесной росы» (для дет. театра-студии «Ирида»), «Удмуртская свадебная», «Музъем мумы», «Песня о Родине», «Культь коня в Прикамье», «Монплеизир» (для театра моды



Сказочные персонажи «Коза», «Лягушка», Центральная часть триптиха «Дева с конями». Молчанова Л.А.

УдГУ); масштаб. коллекции нар. костюма для сюжетно-ролевой игры в дет. оздоровит. комплексе «Держинец» (с 1989). Лауреат конкурса «Серебряная нить» (г. Казань, 1997, коллекция «Удмуртская свадебная»), дипломант Междунар. конкурса «Адмиралтейская игла» (С.-Петербург, 2000, коллекция «Монплеизир»).

Е.И. Ковычева.

МОРОЗОВА Мария Кузьминична,
см. Можгинский район.

«**МОРОК**», кузнечно-музейный комплекс (д. Смолино Сарапульского р-на), сем. кузница худ. ков-

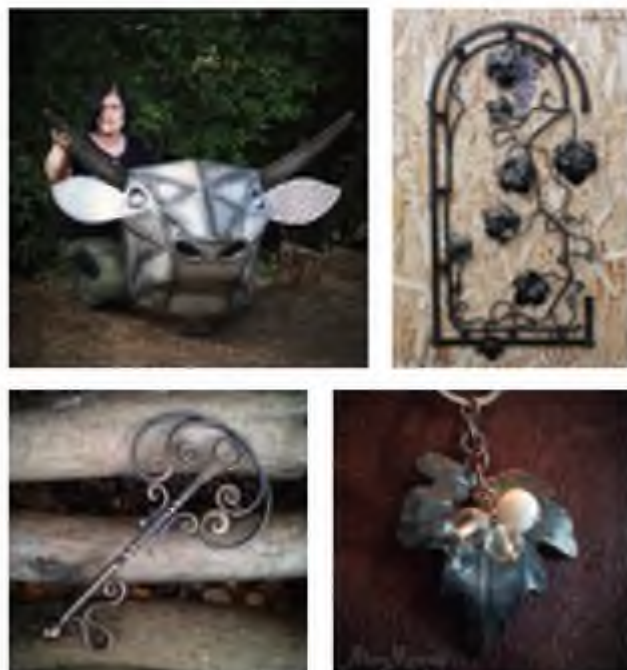

Работы мастеров кузницы «Морок»

ки (см. А.Д. Муратдымова). Открылась в 2011. Туризмом стали заниматься в 2014. В н.в. в арсенале мастерской – 12 авт. программ в виде интерактивных 2-х часовых экскурсий с кузнеч. мастер-кл.: «Кованый гвоздь», «Ключ знаний», «Подкова счастья», «Всё железно», «Удаль молодецкая», «Сударушка», «Кузнечная сказка», «Свадьба в кузнице», «Юбилейная», «Масленица», «Кузнечный квест» и «Выпускной вечер». Программы включают в себя: посещение музея старины, поход по воду с коромыслом и вёдрами, старин. игры и забавы, оригин. фотозоны, чаепитие с большим печатным пряником. На протяжении всей экскурсии проф. гид рассказывает о быте крестьян XVIII–XIX вв., устраивает соревнования команд с названиями «молот» и «наковальня», рассказывает притчи, легенды, ист., загадывает старинные загадки, разыгрывает призы от кузницы.

С.Д. Смирнова.

МОСКВИНА Татьяна Никитична (р. 18.3.1957, д. Гожня Малопургинского р-на УАССР), худ.-реставратор удм. нар. одежды, дизайнер удм. одежды. Окончила худ.-граф. ф-т УдГУ (1980), Всерос. худ. науч.-реставрац. центр им. И.Э. Грабаря, худ.-реставратор произведений из ткани I кат. (2002). В 1980–2016 – науч. сотр., худ.-реставратор Удм. респ. музея изобразит. иск. Выполняет сложные реставрац. работы музейных предметов из тканей, бисера, восстановила коллекцию удм. нар. костюма. Отреставрировала театр. костюмы для Музея-усадьбы П.И. Чайковского в г. Воткинске. Изготовила повседнев. костюмы «Бурановским бабушкам». Занимается сбором эксп. мат-лов, изучением аутентичных образцов изделий нар. одежды, реставрацией, реконструкцией, созданием новых образцов изделий. Участник респ., всерос., междунар. выст.: перс. выст. «Вераме потэ» в Удм. респ. музее изобразит. иск. (г. Ижевск, 2012), выст. «Актуальная Удмуртия» на ВДНХ (Москва 2015), выст. во Дворце Наций ООН (Женева, Швейцария, 2015). Выступала с докладами на Междунар. науч.-практ. конф. и выст. коллекции нар. одежды (Тарту, Эстония, 2019); на респ. конф., науч. семинарах и др. симпозиумах. Организовала и провела семинары, мастер-кл. в 17 р-нах и городах республики. Является создателем и организатором ежегод. респ. фестиваля нар. одежды «Учке мынэсьтым дэремме!» («Оцените мою платё!») (2016–21). Лауреат Междунар. конкурса высокой моды «Этно-Эрато-2014» (Москва). М. имеет личный фонд пред-



Москвина Татьяна Никитична

метов нар. одежды – более 300 экз., к-рые хранятся и экспонируются в «Студии народной одежды Татьяны Москвиной» (созданной в 2012). Награждена Почёт. грамотами Мин-ва культуры УАССР (1987), Прав-ва УР (1998), УР (2012). Лауреат Нац. пр. им. К. Герда (2017).

Лит.: Ионина А. Эмья, бурдья дарем // Удмурт дунне. 2010. 29 окт.; Чайникова Д. Жизнь по заветам предков // Комсомольская правда. 2016. № 5. май; Реставратор по тканям из Удмуртии: «Мне было страшно держать в руках вещи Плисецкой» // Комсомольская правда. 2012. 24 окт.; Анфиногенов Б. Этнофутуризм в современной удмуртской моде // Молодой ученый. 2015. № 14. июль 2015; Рябинина З. Магия национального костюма // Республика. 2019. № 01–02; Возняков В. Озы улэ выжыкыл // Инвожо. 2002. № 3; Михале-

*Современные платья на основе игринско-ярского и малопургинского костюмных комплексов. 2018 г.
Москвина Т.Н.*





Коллекция авторской удмуртской одежды Москвиной Т.Н. Фестиваль «ГуртFest», 2021 г.

ва Ю. Маршрут Малая Пурга в гости к берегиням // Республика. 2018. № 09–10. С. 87; Верещагина Н.П. Удмурт дэрем но кырзан – мар соосты герза? // Вордскем кыл. 2021. № 2; Москвина Т. Учке али дэремме (Магия удмуртского народного костюма) // Ежегодник финно-угорских исследований. 2014. Т. 5. С. 66–69; Владыкин В.Е. Возвращающая-возраждающая красота // Диалог продолжается. Ижевск, 2018. С. 333–334; Фролова Н. Малая Пурга – столица удмуртского костюма // Маяк. 2016. 15 июля; Фролова Н. Старина сквозь призму страз, ... // Маяк. 2015. 21 янв.

МОСУНОВА Наталья Юрьевна, см. Шарканский район.

МОСЯГИНА Татьяна Ивановна, см. Дебёсский район.

«МУГУР», мастерская керамики, переводится с удм. как «Мелодия земли»: такое певучее название мастерская получила от своего основателя А.П. Степанова в 1991. Изнач. мастерская была задумана как твор. лаборатория по возро-

ждению традиций мелкой пластики удм. народа, что успешно реализовывал А.П. Степанов на площадке лицея № 41 г. Ижевска, будучи преп. керамики. В дальнейшем мастерская стала сем. За основу был взят богатый этногр. мат-л удмуртов: археол. (глиняные фигурки, относящиеся к VIII–III вв. до н.э.); лингвист. (слова, связан. с глиной и ремеслом); фольк. (мотивы мифов и сказок как идеи для композиций). Это позволило сформировать особый стиль глиняной игрушки, к-рый получил название «Удмурт суй мунё» – «Удмуртская глиняная игрушка». Куклы в нац. костюмах, сказоч. и стилизован. животные, традиц. свистулька-шулан имеют узнаваемые черты стиля в способах формообразования и декорирования – конусообразность, накольчатый узор, сдержан. цветовая гамма в росписи. Изобразит. средствами игрушка тонко передаёт особенности характера удм. народа: скромность, трудолюбие, любовь к красоте. Особое место в деят-сти мастерской «Мугур» занимает свистулька-шулан. Некогда бытовавшие у удмуртов муз. игрушки в совр. исполнении и звучании



«Весь честной народ». Керамика, роспись



Керамические изделия мастерской «Мугур»

в руках мастеров получают новые, твор. импульсы своего развития. Деят-сть А.П. Степанова в керамике поддержали дочь Вера (см. В.А. Дубовцева), сын Григорий, а жена Надежда стала помощником в деле популяризации игрушки и мастер-кл. Начиная с 1995, сем. мастерская «Мугур» представляет свои изделия на регион., рос. и междунар. мероприятиях. Значимым для мастерской стало участие в выст. и конф. «Гончары России» (г. Тверь, 2001, 2003), что принесло признание на всерос. уровне. С 1997 по 2012 проводилась работа в ежегод. летней лагерной смене для твор. детей-удмуртов «Шундыкар» («Город Солнца»), к-рая осуществлялась в отряде «Сюй мунё» («Глиняная кукла»). С 2006 по 2012 мастерская «Мугур» 12 раз организовывала передвижную сем. выст. «Улон бугор» («Клубок жизни»), к-рая побывала в 11 р-нах республики. На выст. была представлена глиняная игрушка, нар. удм. муз. INSTR-ты, ткач-во и лоскутное шитьё, проводились мастер-кл. по лепке для детей и взрослых. С 2008 под рук-вом П.А. Дубовцева мастерская стала развивать гончарное ремесло. Коллектив ежегод. (с 2010) участвует на Всерос. Бажовском фестивале (г. Челябинск). Работа мастерской была высоко оценена и поощрена пр. на Всерос. Спасской ярмарке как лучшая в номинации «Традиционные керамические изделия» (2012). Мастера «Мугур» достойно представляют Удмуртию на междунар. симпозиумах по керамике (Россия, Эстония, Латвия, США, Япония), где удаётся приобрести новые знания о традиц. технологиях. В 2014 при мастерской открыта Студия керамики «Мугур». Это твор. пространство в центре Ижевска, в к-ром проводятся мастер-кл. по гончарному делу и ручной лепке. На занятиях ученики знакомятся с глиной и с секретами работы мастеров.

В.А. Дубовцева.



Муратдымова Александра Дмитриевна

МУРАТДЫМОВА Александра Дмитриевна (р. 16.12.1988, г. Ижевск УАССР), дизайнер, мастер кузнеч. дела. Окончила Сарапульский тех-м машиностр. и информ. технологий (2010). Организатор сем. кузницы худ.ковки «Морок». Занимается худ.ковкой, изготовлением мебели, скульптуры, заборов и ворот по частным заказам для домов, магазинов. Среди работ М. – голова быка над входом в бар «Пинта» на ул. Пушкинской в Ижевске, скульптура дворцового с тувелькой на ул. Красноармейской в Сарапуле. Ежегод. принимает участие в район., респ. и регион. конкурсах, выст., фестивалях: «Русь дружинная» (с. Кудрино, 2015–21), «Туризм. Спорт. Отдых. Ижевск» (2015–17), «Высокий берег» (2015–18), XXV Респ. летние сел. игры (с. Сигаево, 2016), выст. в ДК «Электрон» – ЦВиРНК» (г. Сарапул, 2016), Междунар. фестиваль дерев. культуры «ГуртFEST» (АЭМЗ «Лудорвай», 2018), конкурс «Туристический сувенир» (г. Ульяновск, 2019), Межрегион. «Фестиваль железа» (г. Белая Холуница Кировской обл., 2019), Фестиваль кузнецов «Время Крыма» (г. Симферополь, 2019) и др.

С.Д. Смирнова.

МУРЗИНА Любовь Геннадьевна, см. Каракулинский район.





НАГОВИЦИН Леонид Анатольевич (30.1.1948, г. Ижевск УАССР – 2002, там же), археолог, к.и.н. (1983). В 1975 окончил ист. ф-т УдГУ, в 1983 – аспирантуру в Ин-те археологии АН СССР (тема дисс. «Энеолит бассейна р. Вятки»). В 1975–97 работал в УдНИИ – УИИЯЛ УрО РАН: мл., ст. науч. сотр., учёный секр. (1987–96). Сфера науч. интересов – проблемы первобыт. археологии (эпохи неолита и энеолита). Проводил целенаправл. развед. исследования в басс. р. Вятки, Камы, Чепцы с целью выявления слабоизученных ранее в нашем регионе энеолит. памятников, провёл раскопки неск. базовых посел. этого периода. Получены богатые арх. данные по жилищам, матер. и духовной культуре (в т.ч. образцы древнего иск.) нас. неолита и энеолита. Занимался систематизацией, описанием и интерпретацией полученных мат-лов: обосновал своеобразие новой гр. памятников юртиковского типа в басс. р. Вятки, разработал их хронологию и периодизацию, охарактеризовал хозяйств. занятия юртиковского нас., определил их этнокульт. принадлежность и рассмотрел эти памятники на фоне синхронных посел. соседних ареалов. Результатами его орг. деят-сти в археологии стали науч. полевые симпозиумы по проблемам археологии неолита-бронзы, издание (сост. и ред.) 7 науч. сб-ков ст. Подготовлена моногр. «Древние поселения бассейна р. Чепцы». Авт. ок. 40 науч. работ.

Н.И. Шутова.



*Наговицын
Леонид Анатольевич*



*«Бубен осени-шаманка».
Наговицын В.В.*



*Натюрморт с рябиной.
Наговицын В.В.*

НАГОВИЦИН Владимир Валерьевич (6.5.1958, с. Базезино УАССР – 7.3.2021, там же), худ.-этнофутурист, поэт, философ-исследователь. Иллюстратор и переводчик. Проф. худ. образования не имеет. Работал в жанрах пейзажа, портрета, натюрморта. Авт. картин и инсталляций на темы удм. мифологии, выполненных в стиле этнофутуризма. Картины, написанные по мотивам удм. сказок, использованы в качестве декораций к одному из спектаклей Глазовского драм. театра «Парафраз». Мн. внимания худ. уделял воплощению удм. этнографии и мифологии в картинах. Так создавался цикл работ, посвящ. временам года, в к-рых символ, изображены удм. названия. Интересны работы, посвящ. явлению в удм. этнографии воршуду – духу-хранителю рода и семьи. Авт. герба и флага Базезинского р-на. Участвовал в ряде рос., междунар. и заруб. выст. и фестивалей. Авт. переводы с удм. яз. используются как аннотации к его картинам на этногр. и мифол. темы. Поэт. произведения в разные годы публиковались в период. печати Удмуртии, Пермской и Свердловской обл.

Лит.: Владимир Валерьевич Наговицын // Современные художники города Глазова. Глазов, 2008. С. 18–21; Наговицын Владимир Валерьевич (1958). Этнофутуризм компьютер графикае выже // Вордскем кыл (Родное слово), 2011. № 7. С. 35.

Ист. Памяти Владимира Наговицына. Режим доступа: <https://glazovskaya-r-bibl.wix-site.com/kraevedy/single-post>.



*Наговицын
Владимир Валерьевич*



Экспозиция выставочного зала НЦДПИиР



Витрины художественного салона НЦДПИиР

НАЗАРОВ Дмитрий Евгеньевич, см. Ярский район.

НАЗАРОВА Гульнара Насировна, см. Юкаменский район.

НАЗАРОВА Елена Витальевна, см. Дебёсский район.

НАЦИОНАЛЬНЫЙ ЦЕНТР ДЕКОРАТИВНО-ПРИКЛАДНОГО ИСКУССТВА И РЕМЁСЕЛ (НЦДПИиР), многофункц. учреждение. Создан в 1991 в г. Ижевске по инициативе мин. культуры УР А.П. Сидоровой. Первонач. являлся структур. подразделением Респ. об-ния по нар. творчеству и ДПИ, с 1996 – самостоят. орг-ция Мин-ва культуры УР. Размещается в 2-этаж. здании – пам. архитектуры XIX в. (1810–37, арх. С.Е. Дудин и Н.К. Бабушкин). Интерьер выполнен арх. К. Галихановым и худ.-проектировщиком А. Коркиным. На здании установлена мемор. доска К. Герду (2000). Работа НЦДПИиР направлена на сохранение, возрождение и развитие нар. ДПИ и ремёсел. Цель деят-сти – создание высокохуд.

Республиканский семинар по художественной обработке бересты. НЦДПИиР, 2016 г.



уник. этн. узнаваемых самобыт. изделий ДПИ. Структур. подразделения (2022):

Отд. худ.-выст. и худ. салон оказывают метод. помощь по развитию традиц. нар. ДПИ. Принимают участие в орг-ции мероприятий (фестивали, конкурсы, ярмарки и др.). Организуют стационар. и передвиж. выст. изделий ДПИ. Худ. салон реализует изделия нар. ДПИ, сотрудничает со СМИ в обл. пропаганды нар. ДПИ.

Сектор по развитию и продвижению координирует деят-сть по популяризации ДПИ; разработке концепций, программ, метод. пособий, буклетов, книг, дисков. Осуществляет подготовку и размещает информацию на интернет-сайте НЦДПИиР. Ведёт работу со СМИ. Организует деят-сть худ.-эксперт. совета НЦДПИиР, оформляет необходимую документацию по итогам его работы. Составляет эл. каталог лучших образцов изделий ДПИ. Осуществляет видео- и фотофиксацию процесса развития ДПИ в УР. Принимает участие в орг-ции мероприятий.

Выставка Узей-Туклинского Дома ремёсел «Вадор кёкы» («Колыбель Увинского края»). НЦДПИиР, 2019 г.



Отд. худ. обработки природ. мат-лов. Методисты отд. возрождают традиции работы с берестой, деревом, соломкой, лыком, капом, корнем, лозой, рогозом, костью и рогом. Участвуют в орг-ции и проведении семинаров, консультаций, учеб. занятий, в мероприятиях по обмену опытом работы мастеров Центров и Домов ремёсел республики. Готовят метод. мат-лы, пособия и рекомендации по направлениям. Е.В. Киселёва – зав. отд., курирует направление «Художественная обработка бересты. Плетение из бересты», Д.Р. Касимова – «Художественная обработка бересты. Обработка пластовой бересты», Н.Н. Иванова – «Художественная обработка соломки», А.Н. Образцова – «Художественная роспись: орнаментальная, по мотивам удмуртского костюма», А.Н. Бушкова – «Сюжетная роспись», Е.Ю. Бикулин – «Изготовление удмуртских национальных инструментов», В.Н. Медведев – «Резьба по дереву».

Отд. ткач-ва и худ. текстиля работает в направлении худ. текстиля; восстанавливает приёмы традиц. узорного ткач-ва, вышивки, гобелена, нар. игрушки, традиц. костюма. Оказывает метод. помощь мастерам и надомникам (семинары, консультации, обмен опытом). Удм. ткач-во – одно из приоритет. направлений отд. В течение мн. лет этим направлением руководила А.В. Ядыгарова, она внесла огромный вклад в развитие данного направления. Преемницей А.В. Ядыгаровой стала Л.И. Буянова, к-рая руководила данным направлением до 2019.

Отд. худ. текстиля с 2019 возглавляла Н.Е. Прокопьева, курировала направление «Традиционный костюм». С 2021 – отд. рук. А.В. Сергеева, курирует направление «Народная игрушка», занимается изучением красящих свойств растений и минералов Удмуртии, а также набойкой и окрашиванием тканей природ. красителями; Ф.Н. Фардиева – «Традиционное удмуртское ткачество. Переборное ткачество «удмуртский рубчик»; Н.Г. Мансурова – «Многоремизное ткачество»; А.А. Вахрушева – «Ткачество традиционных поясов»; А.С. Ищенко – «Браное ткачество»; Т.Н. Касимова – «Традиционный костюм»; Е.В. Топалева – «Костюмная кукла»; Г.Т. Иванова – «Современный национальный костюм». Помимо направлений, к-рые развиваются в НЦДПИИР, методисты курируют направления худ. текстиля в Центрах и Домах ремёсел УР (валяние из шерсти, лоскутное шитьё, узорное вязание).

Отд. традиц.-быт. культуры (Нац. гостиная) ведёт работу по возрождению бытовой культуры

удмуртов, нац. кухни; презентации нац. кухни; дегустация блюд нац. кухни, знакомство с технологией приготовления блюд на мастер-кл., фото-видео фиксация процесса приготовления. Зав. отд. – Н.И. Шитова, методисты отд.: С.А. Микрюкова, И.Ю. Никонова.

Взаимодействие практиков с учёными в процессе создания уник. самобытных изделий, развития видов ДПИ, дали возможность достичь положительных результатов. Для закрепления успехов необходимы собств. науч. исследования и метод. наработки по выявлению, изучению, и сохранению объектов нематер. и матер. культ. наследия, поиск новых экспозиц. форматов традиц. выст., свежий взгляд на форму и содержание культ.-досуговых и информ.-просвет. мероприятий. Общий вектор развития НЦДПИИР направлен на формирование имиджа учреждения, открытого позитивным переменам, инновациям, проф. сотрудничеству с учёными, твор. союзами и твор. индустриями.

Отд. худ. обр. дерева возрождает традиции работы с берестой, деревом, соломкой, лыком, капо-корнем, лозой, костью и рогом. Участвует в орг-ции и проведении семинаров, консультаций, учёб, мероприятиях по обмену опытом работы, готовит метод. мат-лы, пособия и рекомендации по направлениям худ. обр. дерева.

В целях содействия развитию нар. ДПИ с 1997 при НЦДПИИР работает *художественно-экспертный совет* (ХЭС). НЦДПИИР координирует работу и осуществляет метод. рук-во работой район. Центров и Домов ремёсел. Совм. с Учеб. центром Мин-ва культуры проводит семинары, курсы повышения квалификации, стажировки рук. и мастеров Центров и Домов ремёсел (с 1993).

Ковычева Е.И. и Иванова М.Г. на открытии выставки Каракулинского Центра ДПИИР





Республиканская выставка национальных костюмов народов Удмуртии, 2011 г.

Возрождены и развиваются 22 вида нар. ДПИ: ткач-во, худ. обр. бересты, соломки, кожи и металла; худ. резьба и роспись по дереву, худ. плетение из лозы и лыка, керамика, нар. игрушка, изготовление нац. одежды, кружевоплетение, столярно-токар. ремесло, гобелен, лоскутное шитьё, роспись по камню, узорное вязание, худ. обр. войлока, батик, вышивка, худ. резьба по кости, бондарное иск. Развивается садово-парковая дер. скульптура (с 2002). В результате проведённых район. и респ. семинаров-конкурсов «Парковая скульптура» (см. *Фестивали, конкурсы*) в Удмуртии установлено более 600 дер. скульптур на мифопоэт. темы. Регулярно проводятся Респ. выст. изделий ДПИ (с 1994); традиц. (с 1995) выст. в рамках удм. нац. праздника «Гербер»; передвиж. выст. (с 1998).

НЦДПИИР достойно представляют Удмуртию на тематич. выст. и фестивалях в городах России (Москва, Саранск, Сыктывкар, Тюмень, Салехард, Ханты-Мансийск, Екатеринбург, Чебоксары, Йошкар-Ола) и за рубежом (Бельгия, Германия, Швеция, Турция, Франция и др.). Сре-

ди мастеров НЦДПИИР и район. Центров и Домов ремёсел – победители регион., межрегион., всерос. и междунар. конкурсов, выст. изделий ДПИ, лауреаты пр. Прав-ва УР «Признание», пр. Прав-ва РФ «Душа России». За создание эффективно действующей системы ДПИ в Удмуртии удостоены зв. лауреатов Гос. пр. УР (2006): дир. НЦДПИИР Р.М. Каримов, А.В. Кардапольцев, Г.Е. Сидоров, М.П. Николаев, Н.М. Тарасов. Пр. Прав-ва РФ в обл. культуры за создание шк. ткач-ва в Удмуртии удостоены В.Е. Владыкин, М.Г. Иванова, В.Б. Кошаев, Р.М. Каримов, Н.М. Собина (2011). Дир.: В.Д. Софронов (1992-96), Р.М. Каримов (1996-2013), Н.М. Собина (2013-17), А.Л. Даутов (2017-18), Ю.А. Железняк (2018-19), Т.А. Коротаева (2019-20), Д.В. Вострокнутов (2020-21). С 2021 – Н.Е. Прокопьева.

Н.Е. Прокопьева.

НИКИТИНА Галина Аркадьевна (27.10.1951, д. Лонки-Ворцы Игринского р-на УАССР – 29.5.2017, г. Ижевск УР), этнограф, д.и.н. (1999), проф. (2002), засл. деят. науки УР (1999). Окончила Можгинское пед. уч-ще (1971), ист. ф-т УдГУ (1976), аспирантуру при каф. этнографии МГУ им. М.В. Ломоносова (под рук-вом проф. К.И. Козловой) (1984). В течение года преподавала историю в сел. шк., работала в Респ. краевед. музее (ныне Нац. музей УР им. К. Герда). С 1985 работала в УИИЯЛ УрО РАН (ныне УИИЯЛ УдмФИЦ УрО РАН): ст., вед. науч. сотр. отд. этнологии и социологии, зам. дир. по науч. работе (2000–11), вед. науч. сотр. отд. ист. исследований. Осн. направления науч. исследований Н. связаны с проблемами соц. орг-ции удм. крест-ва, ист. удм. сел. общины, а также с изучением нар. знаний удмуртов (нар. педагогика, медицина, метрология). С 2001 занималась исследованием проблем удм.



*Никитина
Галина Аркадьевна*



Никитина Г.А. в этнографической экспедиции в д. Сеп Игринского района, июль 2007 г. Фото Поздеева И.Л.

диаспоры в субъектах РФ, совр. этнокульт. и этнополит. процессов в Удмуртии. Помимо сб. полевых этногр. мат-лов в Удмуртии, участвовала в этногр. эксп. в Пермской обл., Респ. Татарстан, Башкортостан, Марий Эл (2002–03), в Кировской обл. (2005). Авт. более 110 науч. работ, в их числе моногр. «Сельская община-бускель в пореформенный период (1860–1900 гг.)» (Ижевск, 1993), «Удмуртская община в советский период (1917 – начало 30-х гг.)» (Ижевск, 1998), «Сельское сообщество Удмуртии в условиях реформ рубежа XX–XXI веков: ресурсы и опыт адаптации» (Ижевск, 2015), «Ресурсный потенциал удмуртов в различных социо- и этнокультурных средах» (в соавт.) (Ижевск, 2016), авт.-составитель издания «Феномен Удмуртии. Удмуртская диаспора», Т. 8 (М. – Ижевск, 2008). Авт. учеб. пособия «Народная педагогика удмуртов» (Ижевск, 1997). В рамках популяризации науч. знаний участвовала в реализации проекта «Новая песня древней земли. Аутентичная география», была науч. ред. альманахов «Authentic geography. Ватка» (2010), «Authentic geography. Калмезы» (2011), «Authentic geography: Закамские удмурты» (2011), «Authentic geography: Завятские удмурты» (2012). Осущест-

вляла науч. консультирование программ и проектов, связанных с внедрением нац.-регион. компонента гос. стандарта образования; разрабатывала науч.-метод. пособия для учителей, проводила образоват. мастерские в шк. повышен. уровня. Преподавала на каф. этнологии и регионоведения УдГУ. Рук. аспирантами, чл. специализир. совета по защите дисс. (УдГУ), учёного совета Комитета по делам архивов при Прав-ве УР. Участница науч. конф., конгрессов этнологов и антропологов России, Междунар. конгрессов фин.-угроведов (Дебрецен, 1990; Ювясколя, 1995; Венгрия, 2010; Оулу, 2015), Всемир. конгрессов фин.-угор. народов (Хельсинки, 2000; Таллинн, 2004). Сотрудничала с ин-тами гуманитар. направления Поволжья и Приуралья, Ин-том этнологии и антропологии РАН. Чл. художественно-экспертного совета НЦДПИиР. Занималась вопросами выявления и сохранения культ. наследия удм. народа. Вела большую обществ. работу. Избиралась деп. Ижевского горсовета (1990–93), чл. обкома профсоюза работников нар. образования и науки (1990–93). Возглавляла обществ. орг-цию «Удмурт нылкышно кенеш» («Республиканский совет удмуртских женщин») (1998–2005), чл. исполкома Всеудм. ассоциации «Удмурт Кенеш» (1998–2007). Лауреат Нац. пр. К. Герда (2011). Похоронена в Лонки-Ворцы Игринского р-на.

Лит.: Никитина Галина Аркадьевна. Удмуртская Республика: Культура и искусство. Энциклопедия. Ижевск, 2014. С. 352.

И.Л. Поздеев.

НИКИФОРОВА Надежда Июдовна, см. *Киясовский район*.

НИКОЛАЕВ Михаил Петрович, см. *Дебёсский район*.

НИКОЛАЕВА Марина Эдуардовна, см. *Малогургинский район*.

НИКОНОВ Владимир Викторович, см. *Киясовский район*.

НИКУЛАЙ Светлана Рудольфовна, см. *Селтинский район*.

НЫПЪЕТ, см. *Сумка заплечная тканая*.



ОБРАБОТКА ВОЙЛОКА. УЗОРНОЕ ВЯЗАНИЕ, иск. создания декор. изделий из шерсти способом валяния и из спряден. ниток методом узор. вязания крючком и спицами. Обработка шерсти среди удмуртов была особенно развита. Войлочное мастерство не отличалось богатым ассортиментом. Валяная шляпа с полями из чёрной и белой шерсти – наиболее распротр. нац. голов. убор мужчин. Форма шляп в разных р-нах Удмуртии была своя. Валенки издавна являлись основной зимней обувью. Носили валенки все – от малого до старого. Цвет валенок зависел от цвета шерсти. Спец. красители не использовали. В виду широкого употребления этой обуви и трудоёмкости её изготовления во мн. селениях имелись специалисты – катовалы. Произв-во валяных изделий уже со 2-й пол. XIX в. приобрело характер куст. промысла. А произв-во валяной шерстян. ткани (сукманины) достигло совершенства среди удм. сел. нас., о чём писали Вятские губ. ведомости за 1856. По данным статистики, в 1900 было зафиксировано 194 мастера, работающих на рынок. Образцы удм. сукманины экспонировались на пром. выст.: Казанской науч.-пром. (1890), Всерос. Нижегородской (1896), Всерос. куст. в Петербурге (1902). Как образцовые, на этих выст. демонстрировались шляпы с тульей и без неё, перчатки, войлок, кошма заварная, муж. валенки с пятнышками, «валенные сапоги», чёрные с красными мушками, серые дамские калоши и т.д. Обработка шерсти валянием, забытая на долгие годы, сегодня вновь занимает важное место в десят-сти мастеров Центров и Домов ремёсел Удмуртии. Ассортимент валяных вещей увеличился за счёт сувенирной продукции (миниатюрные валенки, войлочные игрушки, бижутерия и т.д.). Традиции валяния шляп продолжают сохранять Г.Ф. Першина, семья Макаровых (см. *Балезинский район*), А.Н. Дмитриев (*Малопургинский р-н*), Н.Н. Токмина (см. *Увинский район*), О.Г. Шакирова (см. *Киясовский район*) и др.

Узорное вязание занимало в Удмуртии заметное место, наряду с вышивкой и ткач-вом. Мат-лом для изготовления вязан. изделий служила домаш. овечья шерсть. Удмуртки выполняли все трудоёмкие работы, связан. с её обработкой: стригли овец, разбивали шерсть спец. шерсто-битным прибором, расчёсывали, пряли с помощью палкообразной прялки и веретена, наконец, окрашивали пряжу в домаш. условиях растит. или анилиновыми красителями. Эта пряжа служила мат-лом для изготовления бытовых вязаных изделий-чулок, варежек, перчаток. Чулки иногда вязали из шерсти естеств. окраски (чёрной, белой, серой), чаще же они, как и др. текстильные изделия, расцвечивались узорами геометр. характера. При работе на пяти спицах, как и др. народы, удмурты применяли разл. приёмы вязки. Наряду с многоцв. орнаментом вязальщицы украшали чулки рельефным узором, использовали приёмы ажурного вязания. При многоцв. вязке узоры были самыми разнообраз.: звёзды, розетки, параллельные линии, крестообразные фигуры, зигзаги, стилизован. растит. элементы. Разнообразная расцветка вязаных изделий, мастерицы пробовали самые разл. сочетания, но делали это в рамках традиции и в соответствии с общим анс. костюма. Узор чаще выполнялся на тёмном, чёрном или тёмно-сером фоне. Для выполнения орнаментальных композиций употребляли яркие контрастные цвета: жёлтый, красный, оранжевый, лиловый, малиновый, зелёный и др. Были и двухцв. сочетания: серый с розовым, жёлтый с чёрным, лиловый с серым и т.д. Узоры располагались горизонт. круговыми поясками, орнаментальными полосами. Рельефный узор чаще всего представлял продольные линии в виде заплетённых косичек, местное название «верёвочка». При ажурном вязании использовали многоцв. и одноцв. шерсть. Иногда ажурный рис. дополнялся орнаментальными узорами в виде ломаных линий, зигзагов, ромбов. Сам приём ажурной вязки, по-видимому, традиционен для удмуртов.

Узорные чулки из шерсти изготавливались во мн. р-нах Удмуртии: Вавожском, Можгинском, Завьяловском, Алнашском и др. Носили их с углубл., так называемыми «татарскими» калошами, реже с лаптями. При работе на пяти спицах, как и др. народы, удм. применяли разл. приёмы вязания. Наряду с многоцв. орнаментом вязальщицы украшали чулки рельефным одноцв. узором, ажурными. Техника узорного вязания у удмуртов

напоминает эст. узорное вязание. Сходство есть даже в оформлении края чулка зигзагообразной линией.

Широкое распространение имели варежки и перчатки из овечьей шерсти. Вязались они из разноцв. шерсти, узор тыльной стороны отличался от узора внутр. стороны – он был значительно мельче. По расцветке перчатки и варежки большей частью были двухцв. Чаще встречались сочетания цветов: чёрный с жёлтым, чёрный с красным, коричневый с жёлтым и т.п. Иногда цвета были в одной гамме, но различались по тону. У удмуртов Татышлинского р-на Респ. Башкортостан встречались муж. варежки из белой шерсти. Типичным узором на них был узор в виде пчелиных сот, к-рый носил образное название шадра пужы («оспенный» или «лаптем битый»). Такие варежки надевались во время моления в священ. роще Луд поскольку жертвен. предметы и чашу с жертвен. пищей брать голыми руками не разрешалось. Использовались они и в похоронной обрядности: стариков хоронили обязательно в белых рукавицах.

В первые десятилетия XX в. появились вязаные изделия с узором с печатных образцов. Но чуждые удмуртам узоры (листья, цветы) переделывались вязальщицами на «удмуртский лад», создавались в традиц. расцветках. Это говорит об устойчивости традиций удм. нар. вязания. Удмурты умели ценить естеств. красоту мат-лов, фактуру пряжи, природ. качества шерсти, льна, хлопка, с помощью к-рых изделиям придавали декор. выразительность и практ. ценность.

Традиц. формы, орнамент и приёмы вязания шерстяных изделий у удмуртов передавались из поколения в поколения. Это иск. не исчезло и сегодня пользуется большим спросом в Удмуртии. Мастерицы: Е.Н. Иванова (см. *Киясовский район*), Л.И. Дмитриева (Малопургинский р-н), Т. Е. Соколова (Каракулинский р-н), Т.П. Пчельникова (см. *Селтинский район*), Н.Г. Рябчикова (см. *Алнашский район*), Л.В. Тополева (см. *Шарканский район*), Т.А. Коротаева, Г.Н. Матвеева (г. Ижевск) и др. создают красочные, тёплые вещи. Кроме традиц. носков и варежек в технике узор. вязания ими изготавливаются модные изделия: молодёжные шапочки, шарфы, гетры с контрастным геометр. орнаментом, комплекты джемперов и юбок, платья и даже пальто.

Лит.: Вятские губ. ведомости, 1856. № 11. С. 71; Крюкова Т.А. Узорное вязание // Удмуртское народное изобразительное искусство. Ижевск – Л.,

1973. С. 89–91; Литенко Н.П. Крестьянская промышленность Удмуртии в период капитализма (60–90-е гг. XIX в.). Ижевск, 1991. С. 137–139.

Ист.: Декоративно-прикладное искусство удмуртов. Режим доступа: <https://vorshud.unatlib.ru>.

Е.В. Байкова.

ОБРАБОТКА КОСТИ И РОГА, худ., иск. изготовления из этих природ. мат-лов декор. изделий разного назначения: утвари, украшений, элементов вооружения. Обработка кости и рога была известна жителям Прикамья с эпохи палеолита. В археол. памятниках ананьинского периода (VIII–III вв. до н.э.) найдены великолепные образцы косторезного дела: рукояти с изображениями волков, медведей, лосей, птиц, орнаментирован. костяные лопаточки, гребни с изображением голов баранов. В мат-лах городищ косторез. изделия составляют значит. долю общ. числа находок. По сравнению с камнем кость легче поддавалась обработке, по сравнению с деревом – была прочнее и долговечнее. Отполирован. костяное изделие – привлекат. украшение, используемое на протяжении тысячелетий как составная часть костюм. комплексов. Широко применялась кость в отделке оружия, в изготовлении рукоятей и ножен кинжалов и ножей. Древние удм. мастера умели подметить худ. выразительность фактуры кости, использовать её в предметах утилитарного и магич. назначения.

Раскопки древнеудм. город. *Иднакар* (IX–XIII вв.) открыли уник. коллекцию косторез. ремесла, включающую тысячи разнообраз. орудий труда, бытовых и культовых предметов, украшений. Это прекрасные источники для раскрытия разл. аспектов матер. и духовной культуры, постижения секретов технологии худ. обработки кости. Есть основания полагать, что в Иднакаре жили мастера-косторезы: собраны многочисл. кости со следами обработки, спиленные и обрубленные куски рогов, готовые изделия – рукояти для шила, манки, проколки, копоушки, кочедыки, гребни, ложки. Такого обилия костяных изделий в обычных посел. и в погребальных памятниках чепецкой культуры нет. Это обстоятельство подчёркивает ремесл. характер косторезного произ-ва Иднакара. Археол. эксп. на Кушманском комплексе археол. памятников, расположенном в Ярском р-не УР, к-рая проходила под рук-вом д.и.н., проф., учёного секретаря Удм. ин-та истории яз. и лит-ры УрО РАН

М.Г. Ивановой, привнесла новые сенсац. находки, среди к-рых изделия из кости.

В XVIII в. кость как мат-л ДПИ вышла из употребления. Сегодня это иск. в Удмуртии возрождается, мотивы и сюжеты средневеков. иск. используются в творчестве совр. удм. мастеров. Рук-во НЦДПИиР, худ.-экспертный совет с самого начала придавали немаловажное значение использованию богатейших археол. мат-лов город. Иднакар в совр. косторез. иск. Удмуртии. Метод. центром возрождения и развития этого вида иск. стал Алнашский Центр ДПИиР (см. *Алнашский район*). В сент. 2003 в НЦДПИиР открылась I Респ. выст. косторез. иск., где были представлены первые разработки по возрождению древнего иск. удм. мастеров Ю.В. Конюхова, Н.М. Тарасова, Р.Р. Сысоевой. Пристальное внимание совр. мастеров к этн. наследию было вознаграждено выходом в свет трудов по этнографии, мифологии и археологии сотрудников УИИЯЛ УрО РАН, УдГУ. В 2003 в помощь начинающим мастерам вышло метод. пособие «Возрождение косторезного искусства Удмуртии» (К.И. Куликов, Ю.В. Конюхов). Неоценимую помощь оказали мероприятия по обмену опытом на респ. и регион. уровне, твор. лаборатории «Косторезы России» (г. Тюмень, 2000, 2003), выст. «Душа Севера» (г. Салехард, 2002, 2004, 2006, 2008, 2010), «Вдохновение в древних истоках» (г. Тюмень, 2003), «Традиционные ремёсла Ямала» (г. Ижевск, 2004). Межрегион. передвижная выст. ДПИ коренных малочисл. народов Севера, Ямало-Ненецкого АО «В этом северном крае» в г. Ижевске в 2008 стала ярким событием в культ. жизни республики.

В н.в. в нескольких р-нах УР работают специалисты-косторезы. Ю.В. Конюхов (см. *Алнашский район*), как и древние мастера, успешен в изготовлении разл. талисманов и украшений, находит приёмы лаконичного изображения символ. образов зверей и птиц, фантаст. существ, заимствованных из изделий пермского звериного стиля. В работах Ю.В. Конюхова «иконография» пермского звериного стиля приобрела собственное решение не только в плоскостных амулетах, но и в скульптурках из лосиного рога, выполненных по канонам бронз. пермского литья, и отражающих представления о мироздании. Им разработаны украшения, пользующиеся большим успехом у женщин: серьги, подвески, броши, комплекты из них. На прошедшей в 2012 Респ. выст. «Этнография Прикамья» была отмечена композиция

этого мастера «Млечный путь», к-рая как образцовая пополнила фонды НЦДПИиР.

Работы Р.Р. Сысоевой (см. *г. Глазов*) посвя. мифологии. Она добилась больших успехов в пласт. решении малых скульпт. форм, её пряслица и копоушки имеют прямые прототипы среди археол. находок. Поиски костореза Р.Р. Сысоевой всегда вызывают оживлённый интерес. Обращение к данному виду ДПИ Н.М. Тарасова (д. Старая Мошня, см. *Малопургинский район*), началось с написания проекта «Косторезный промысел» в рамках Респ. конкурса проектов «Развитие и сохранение традиционной народной культуры УР в области декоративно-прикладного искусства и ремёсел», к-рый был поддержан и профинансирован Мин-вом культуры УР. В результате для орг-ции косторез. мастерской было закуплено оборудование и расходные мат-лы. Это имело большое значение для развития худ. обработки кости в Малопургинском р-не. Известный в республике резчик по дереву Н.М. Тарасов в работе с костью продолжает развивать опробованные в дер. скульптуре идеи. Излюблен. образы мастера – лоси и водоплавающие птицы. Его мелкую пластику отличает монументальность, уверенность пропорций. Украшения (подвески, заколки), выполнены в соавт. с В.А. Мишиным (см. *Малопургинский район*), используют достижения пермского звериного стиля. Однако, в отличие от пермской пластики с её законами плоской, симметр. композиции, мастера создают объёмную, живую и скульпт.-выразит. форму. Н.Н. Николаев (с. Завьялово) самостоятельно постигает секреты обработки лосиного рога. Его скульптуры, посвя. мифол. героям «Кылдысину», «Лёпшо Педуно», отличает цельность формы, монументальность, образное богатство. Косторезы Удмуртии продолжают совершенствовать своё мастерство, разрабатываются новые формы изделий, повышается худ. уровень.

Лит.: Иванова М.Г., Куликов К.И. Тайны умолкнувших символов // Памятники Отечества. Полное описание России. Удмуртия, 1995. С. 28–34; Арматынская О.В. Косторезы // Древние мастера Прикамья: Очерки. Ижевск: Удмуртский институт истории, языка и литературы, 1994. С. 21–38; Иванова М.Г. Вдохновение в древних истоках: Материалы по средневековому искусству удмуртов: Методическое пособие для мастеров. Ижевск: 1999. С. 15–30.

Е.В. Байкова, О.Л. Пислегова.

ОБРАБОТКА МЕТАЛЛА, худ., иск. изготовления металл. изделий: украшен. орудий труда, ювелирных изделий, посуды. Обработка металлов на терр. Удмуртии была известна давно. В эпоху энеолита для добычи меди использовали месторождения медистых песчаников по руслу р. Камы, Белой, Вятки, Волги. Зуево-Ключевские посел. и могильник принадлежали первым скотоводам и земледельцам Прикамья. Об умении обрабатывать медь ярко свидетельствует найден. медный нож и тигель (спец. толстостен. сосуд для плавки металла), а также обломки медеплавильной чаши, найден. в одном из жилищ. В XV–IX вв. до н.э. в Прикамье начинается обработка бронзы. Освоение технологии получения бронзы способствовало появлению новых худ. предметов в первобытной общине. Это формы вооружения: проушные и втульчатые топоры, наконечники копий, бронзовые ножи, а также многочисл. украшения: подвески, кольца, накладки, пояса и др. В Ананьинскую эпоху (см. *Ананьинская культура*) получает развитие обработка железа. Навыки добычи и обработки металла предки удмуртов переняли от индоиранских племён, об этом говорят и укоренившиеся в удм. яз. слова: «корт» – железо, «андан» – сталь, «пурт» – нож, «зарни» – золото, «сандал» – наковальня, «амезь» – сошник. Металлурги этого времени уже умели получать металл разл. качества – от простого кричного до высокоуглеродистой стали. Однако, преобладали изделия из простого железа. В IX–XIII вв. крупнейшим центром железоделат. и кузнеч. ремесла в Прикамье являлось город. Иднакар. Металлургия и кузнечное произ-во развивались на местном сырье. Культ. слой город. насыщен разнообразными предметами, свидетельствующими о развитии технологий обработки цв. металлов. Многочисл. обломки тиглей, льячки, литейные формы, бронз. пластины и их обрезки, куски бронз. проволоки и волочила, отливки бус в глиняных литейных формах, спец. заготовки бронзы, матрицы, а также сами изделия: клады бронз. и серебр. украшений, не оставляют сомнений в том, что местные мастера в совершенстве владели разнообразными приёмами обработки цв. металлов. Одним из видов самобытных ювелирных украшений являются височные подвески. Височные подвески являлись частью украшения головного убора. Они могли фиксироваться с обеих сторон у вис ков или влетались в волосы, изготавливались из серебра, бронзы, золота. По технологии изготовления подвески могли быть комбиниро-

ванными (отдельно изготавливались вставки, основа, доп. декор), полукombинированными (каменные вставки присоединялись к отлитой вместе с декором пластине), цельнолитыми (форма вставок и декор задавались в литейной форме). Археологами найдена литейная форма подобных подвесок в виде стройной жен. фигуры, к-рая отливалась из серебра и покрывалась тончайшим полупрозрачным слоем золота с применением зерни и скани. Серьги, гривны, ожерелья из разноцв. бус, браслеты, перстни, кожаные пояса с бронз. и серебр. накладками, составляли обычный набор средневек. женщины. Мужчины тоже носили серьги, браслеты, перстни, а к поясам привешивали нож или кинжал в ножнах, иногда топор или боевую секиру. На город. Иднакар обнаружены основания металл. и кузнеч. горнов, клещи, наковальни, молотки, зубила из железа. Качество последних говорит о том, что предки совр. удмуртов не отставали в своём умении от мастеров Др. Руси, а литьё цв. металлов они довели до уровня наст. иск.

Активно развивалось мастерство обработки металлов в сел. и гор. посел. в последующее время. Дерев. кузнецы занимались в основном ремонтом орудий труда, создавали новые утилитарные изделия. Исследователи кузнеч. промысла в 1890-е выделили три большие гр.: кузнецов, работающих на огне, холодных кузнецов и слесарей, медников и литейщиков. Изготовление декор. вещей было частым явлением, подтверждением чему служат описания дорев. исследователями украшений удм. женщин и ритуальных вещей. Это изображения языч. богов, хранившихся в воршудном коробе, «дэндоры» (оловян. или свинцовые жетоны с изображениями), оловян. цепочки с пластинками в виде сердечка, всевозможные кольца, браслеты, перстни.

В пос. Ижевский 3-д основателем произ-ва столовых приборов высших сортов, травленных и гравированных разл. рис., стальных ножей и вилок, столовых и десертных, позолоч. и простых был мастер Л.И. Серебров из Златоуста, организовавший мастерскую и имевший своих талантливых последователей. На Воткинском 3-де было развито литьё декор. изделий: подсвечников, пепельниц, рамок для фотографий. В особое иск. выделилось декорирование ижевских ружей (см. *Школа ружейного мастерства* им. Л. Васева). В н.в. направление развивается только как ювелирное. Вед. специалистами по худ. обработке металлов явл-ся П.М. Зорин (см. *г. Глазов*), к-рый

продолжает развивать средневеков. ювелирные традиции сев. удмуртов, К.В. Кузнецов (см. *Якшур-Бодьинский район*). Худ. мастерской «Ибыр весь» В.П. Степанов и И.В. Кондратьева, создают уник. изделия на основе творчески переработан. мотивов слав., фин.-угор., болгарской пластики и орнаментики. Работы выполняются из меди и украшаются в технике горячей перегородчатой эмали. Гл. направление мастерской – создание совр. украшений в этн. стиле. Мастера используют аутентич. произведения как ист. вдохновения, интерпретируя древние образы и орнаментальные мотивы на совр. лад. Трактовка смыслового содержания этн. украшений мастерской «Ибыр весь» основана на данных этнографии о религиозных воззрениях древних удмуртов. Опираясь на узнаваемые мотивы (коня, птицы, быка, Древа жизни, солнца, вспаханного поля, прорастающих растений), мастерская выработала собств., характерный стиль. Украшения привлекают внимание звучностью цвета, выразит. графикой металл. перегородок. Украшения используются в повседнев. жизни, в сцен. образах фолькл.-этногр. ансамбля. Сувенирные и интерьерные изделия мастерской: настенные часы, плакетки пользуются спросом и широко известны в России и фин.-угор. мире. Мастерская участвовала в выставках в Саранске, Казани, С.-Петербурге, Перми, Ханты-Мансийске. Работы мастерской «Ибыр весь» убедительно доказывают, что обращение к традициям в сочетании с прекрасным вкусом и чувством современности даёт прекрасный результат.

Лит.: Белавин А.М. Камский торговый путь. Средневековое Предуралье в его экономических и этнокультурных связях. Пермь, 2000; Земля Идны. Ижевск: Регион-Пресс, 2008; Зорин П.М. Методическое пособие «Художественная обработка металла. Женское украшение «Серьги Шунды-Мумы». Глазов: Центр ремёсел г. Глазова, 2017; Иванова М.Г., Куликов К.И. Древнее искусство Удмуртии. Ижевск: Удмуртский институт истории, языка и литературы УрО РАН, 2000; Иванов, А.Г. Качкашурский могильник IX–XIII вв. в бассейне р. Чепцы // *Материалы по погребальному обряду удмуртов*. Ижевск, 1990. С. 140–180; Лигенко Н.П. Крестьянская промышленность Удмуртии в период капитализма (60-90-е гг. XIX в.). Ижевск, 1991. С. 128–132; Средневековые удмуртские мотивы в современных ювелирных украшениях (на примере этно-ювелирной мастерской «Ибыр-весь») // *Искусство Евразии. Вчера, сегодня*: Вып. 3:

Сб. мат-лов всерос. науч.-практ. конф. Ижевск: Издательство «Удмуртский университет», 2012; Семенов В.А. Ювелиры // *Древние мастера Прикамья: Очерки*. Ижевск: Удмуртский институт истории, языка и литературы, 1994. С. 53–63; Арматынская О.В., Семенов В.А. *Металлурги и кузнецы // Древние мастера Прикамья: Очерки*. Ижевск: Удмуртский институт истории, языка и литературы, 1994. С. 64–74.

Ист.: Мастерская этнических украшений «Ибыр весь». Режим доступа: <http://tehne.com/person/tvorcheskie-masterskie/ibyr-ves>

Е.В. Байкова.



Образцова
Анна Николаевна

ОБРАЗЦОВА Анна Николаевна (р. 21.2.1994, с. Алнаши УР), педагог ИЗО, методист по худ. росписи. Окончила ИИиД (2015), Ин-т ин. яз. и лит-ры по спец-сти «Переводчик текста в сфере профессиональной деятельности» (2015), Ин-т истории и социологии по спец-сти «История и этнография» УдГУ (2017). С 2016 – педагог ИЗО Гуманитарного лицея № 44 г. Ижевска, ДШИ № 2 и № 8 г. Ижевска, с 2018 – методист по худ. росписи в НЦДПИиР. Изделия выполняет в авт. стилистике, с соблюдением цветового и орнамент. кода удм. ткач-ва, аутентичных образцов росписи прялок, подголовников, сундуков с элементами завятской, урало-сибирской, мезенской росписи, найденных на терр. Удмуртии. На ремесло и стилистику О. оказала влияние засл. мастер по худ. росписи О.Н. Казанцева. Участник XVII Всерос. конкурса мастеров ДПИ «Русь мастеровая» (г. Чебоксары, 2019), VI Всерос. конкурса «Туристический сувенир», Гран-при «Сувенир региона» кат.: vip (г. Уфа, 2020), Межрегион. твор. фестиваля слав. иск. «Русское поле» (Москва, 2021).

Л.В. Леонтьева.

ОБУХОВ Александр Сергеевич, см. *Селтинский район*.

ОДЕЖДА ЖЕНСКАЯ РАСПАШНАЯ (удм. шортдэрем). Сохранилась в традиц. комплексах отд. гр. сев. удмуртов. При её изготовлении центр. полотнище, перегнутое в плечах, разрежали спереди по всей длине; к шейному вырезу сзади и к верх. краям вывернутых пол пришивали отложной воротник; в верх. части ложных рукавов делали разрезы для рук и обшивали эти отверстия красной тканью. В покрое шортдэремов из девичьих, повседнев. и праздн. жен. комплектов присутствует незначит., на первый взгляд, различие в покрое и оформлении ворота. В девичьих и повседнев. шортдэремах полы, скрепл. на груди завязками, около шеи естеств. образом отгибаются и, будучи соединёнными швом с прямоугольным воротником, образуют на груди небольшие треугольные отвороты (лацканы). Эти отвороты декорировали ткаными полосками, мелкой вышивкой красной или зелёной нитью, вышивкой мережкой. В праздн. шортдэремах полы на уровне груди надрезали перпендикулярно краю полы. Ниже надреза их сшивали на 20 см (такой шортдэрем надевали через голову). Выше надреза их отгибали т.о., что образовывались прямоугольные отвороты (лацканы), верх. край к-рых был соединён швом с краями широкого, покрывающего верх. часть спины отложного воротника. Эти отвороты обшивали и наращивали: с лицевой стороны шёлковыми лентами, с изнаночной – белым холстом. К ниж. краю отворотов пришивали в ряд нанизанные на проволоочки бусины. Отвороты украшали широкой полосой вышивки, выполн. швом «косая стежка» с чёрным контуром.

Покрой слободских шортдэремов очень близок косинскому. Но, если нагруд. отвороты в косинском жен. шортдэреме широкие, образованные при помощи поперечных надразов обеих пол, в слободском шортдэреме они созданы путём отгибания края полы и имеют узкую и вытянутую форму. Это делает невозможным существование широких отложных наспинных воротников, к-рые у косинцев пришивали к шейному вырезу и к верх. краям нагруд. отворотов. Наспинные отложные воротники у слободских удмуртов совсем небольшие. Они прикреплены своим основанием только к шейному вырезу со стороны спины. Причём эта деталь стала совершенно необязательной. Её можно встретить в образцах шортдэремов, относящихся к девичьим праздн. комплектам ке́че-

выл бинем 'наискосок обертывая', бичам 'набор' и в шортдэремах биньыса 'обматывая', к-рые в обязательном порядке невеста дарила свекрови на свадьбе.

Шортдэремы косинских удмуртов подпоясывали на бёдрах с большим напуском, как и весь комплект их одежды. Слободские удмурты носили одежду без напуска и подпоясывали весь комплект на талии. Различия в деталях кроя, в манере ношения одежды слободских и косинских удмуртов влияли на расположение декора. А поскольку именно худ. оформление обуславливало название предмета, терминология, слободская и косинская, отличались друг от друга. Перечислим названия известных нам типов шортдэремов слободских и косинских удмуртов: Слободские: 1) тачкиё (свадеб.) – сокращён. от котрактачкиё 'одежда, обшитая лентами вкруговую'; 2) котыр понэм 'кругом обшитый'; 3) кумач понэм 'обшитый кумачём'; 4) биньыса 'обматывая'; 5) бичам 'набор'; 6) 'ке́чевыл бинем' наискось обертывая. Косинские: 1) зок кумач понэм 'обшитый (обложенный) большим количеством кумача'; 2) котуло кумач понэм 'обшитый кумачём до низа живота'; 3) котрак тачкиё 'одежда, обшитая лентами вкруговую'; 4) кускын чоч 'до пояса вместе'; 5) керцконен чоч 'до завязок вместе'; 6) бинямо 'обмотанный'; 7) ныл дуськыт 'девичья одежда'.

Молодухи завятских удмуртов до истечения года замужества носили шортдэрем с длинными ложными рукавами. Его изготовляли из шерст. или льняной материи (для холодного и тёплого времени года). Он имел очень длинные, сужающиеся книзу рукава с расположен. на уровне локтя прорезями для рук. В процессе носки эти длин-



Завятская удмуртка в традиционном костюме с распашной одеждой шортдэрем с ложными рукавами. Гравюра XVIII в. по рисунку И.-Г. Георги



Косинские удмуртки в традиционном костюме с распашной одеждой шортдэрем. д. Сибирь Унинского района. Фото Косаревой И.А.

ные рукава затыкали сзади за пояс. Шортдэрем декорировали нашитыми продольно лентами красной материи, общим числом до 18 штук. Такая же лента была на подоле. К красным лентам примыкали узкие полоски из чёрной и зелёной ткани или вышивка. Дополнением шортдэрема являлся съёмный отложной воротник пельпум сюрес, покрывающий верх спины и плечи. По краям воротника была сделана бахрома, в к-рой на суровые нитки нанизаны чередующиеся чёрные и белые бисерины. К краю каждой нитки прикреплена мелкая монетка или имитация допетровской монетки, т.н. «чешуйки». Ещё одним дополнением к шортдэрему с ложными рукавами являлись нарукавники сайес 'рукав' из чёрного бархата, отделан. позументом и шёлком у запястья. Они покрывали руки до локтей. Косинские и слободские удмурты сохранили туникообразную форму покроя шортдэрема, их халат получался абсолютно прямым и не расши-

Косинские удмурты. Распашная женская праздничная одежда шортдэрем. Чертёж. Вид спереди, вид сзади

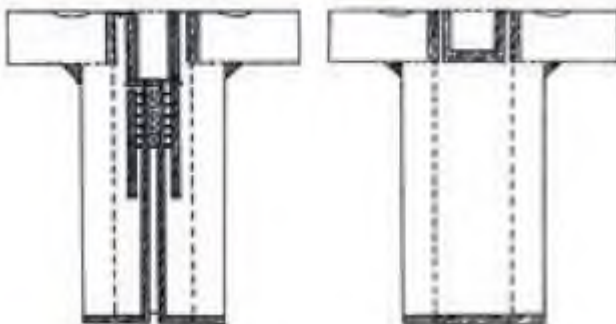

рялся книзу. Красные ленты на нем располагали параллельно друг другу в продольном направлении. Завятские удмурты кроили шортдэрем отрезным по талии, но центр. полотнище, покрывающее верх. часть туловища, переходило спереди на спину без швов на плечах. Сзади, ниже талии, из него вырезали цельную, узкую, чуть расширяющуюся книзу, центр. часть. Прилегающие к ней задние боковые отрезные части состояли из нескольких полос холста, пришитых на талии в сборку. Подобный покрой – явление позднее. Совершенно очевидно, что завятский свадеб. шортдэрем невесты был подвергнут модернизации, характерной для распашной одежды кукморских и шошминских удмуртов. Более отодвинутые от нас во времени формы этой одежды были ближе тому покрою, к-рый мы видим у нижнечепецких ватка.

Красные продольные ленты, покрывающие шортдэрем невесты слободских и косинских удмуртов, выполняли явно функцию оберега. Их присутствие было обязательно в свадеб. одежде. Очевидно, столь же необходимы они были и у завятских удмуртов. Поэтому существенные изменения покроя не привели к отказу от этого элемента декора. Ленты продолжалишивать, но не только вертикально, а в соответствии с покроем – под углом друг к другу. Косинцы и слобожане использовали красные шёлковые или хлопчатобумажные ленты фабр. произ-ва, а завятские удмурты изготавливали их в домаш. условиях из домотканого холста. Вероятно, так же поступали и нижнечепецкие ватка, пока не получили возможность покупать готовые ленты.



Слободская удмуртка в традиционном костюме с распашной одеждой шортдэрем. Ложные рукава убраны под одежду. Вид сбоку

Модернизация форм одежды проходила неоднозначно у нижнечепецких ватка (косинских и слободских удмуртов) и завятских (кукморских и шошминских) удмуртов. Несмотря на существенные изменения покроя, завятский шортдэрем сохранил полностью длинные ложные рукава, тогда как в халатах нижнечепецких ватка, сберегших в основе старинные формы покроя, ложные рукава уменьшены в размерах, при ношении костюма их выворачивали внутрь и прятали под одеждой. В сев. р-нах Удмуртии удмурты ватка отказались от выкраивания ложных рукавов и превратили шортдэремы в безрукавки. В этих предметах был сохранён туникообразный покрой с перегнутом в плечах центр. полотнищем. Они расширились книзу за счёт скошенных боковых полотнищ.

Верхнеижско-шарканские удмурты также имели белую холщёвую жен. праздн. одежду шортдэрем, у к-рой сшивали внизу полы и надевали через голову. Модернизированный покрой: передняя часть – прямая цельнокроеная, задняя – отрезная по талии, ниже пояса расклешённая, сшитая в густую сборку, получил название кильмыо 'сборчатый' (от удм. кильым 'сборка на одежде'). В сер. XIX в. шортдэрем украшали вышивкой «вприкреп» позументной нитью. Между основной частью шортдэрема и оборкой вшивали широкую декорированную ленту в технике «браная в рубчию».

Лит.: Косарева И.А. Традиционная женская одежда периферийных групп удмуртов. Ижевск: УИИЯЛ УрО РАН, 2000; Косарева И.А. Этнографические группы удмуртского народа (опыт выделения) // ИОАИЭ при Казанском университете. Т. 37. Ч. 2. Ч. 3. Казань, 2017; Косарева И.А. Искусство узорного ткачества удмуртского народа. Ижевск, 2020; Лебедева С.Х. Народная одежда удмуртов. Ижевск, 2008.

И.А. Косарева.

ОДЕЖДА СОВРЕМЕННАЯ В ЭТНИЧЕСКОМ СТИЛЕ. Проектирование сов. одежды в этн. стиле стало заметным явлением в нач. XX вв., и связано с нац.-культ., фолькл. и твор. движением, созданием Центров ремёсел. Удм. нар. одежда остаётся частью этн. идентичности, имеет важные символ. функции.

В совр. моделировании одежды в этн. стиле встречаются костюм. комплексы всех локальных гр. удмуртов. Мастера работают с её силуэтом и кроем, в основе коллекций платья, распашные



*«Чильдэт» («Отражение»). Коллекция этно-футуристического объединения «Тидды юсь» («Белый лебедь»).
Руководитель – Селиверстова Т.П.
(с. Якшур-Бодья). 2017 г.
Фото Поповой Е.В.*

кафтаны и жилеты, аксессуары, декор. отделка, жен. нагрудники (*муресазь, кабачи*). Сохраняя узнаваемые элементы костюма, мастера стремятся сделать этн. одежду актуальной, используют новые мат-лы, разрабатывают авт. текстиль. Совр. прочтение традиц. костюма и создание автор. коллекций на его основе встречается в арт-проектах, коллекциях театров костюма, работах модельеров и дизайнеров, в изготовлении одежды с этн. элементами для личного использования.

Первыми заметными работами, частью фин. угор. и культ. событий были коллекции студии молодёжной этн. моды «Неофолк» (рук. Л.Г. Розенфельд), созданной в 2003 на ф-те удм. филоло-

*Коллекция «Люби своё, носи родное».
Автор – Москвина Т.И. 2017 г.
Фото Поповой Е.В.*



гии УдГУ. Студия разработала коллекции «Уйпал» («Север»), «Айшет» («Фартую»), «Такъя», «Палэзь» («Рябина»), «Валенки», где использовался удм. орнамент, привычные мат-лы (текстиль, войлок, шерсть), нар. технологии шитья и вязания. Одежду разрабатывали, шили и демонстрировали сами студенты.

Среди совр. авт. – худ.-модельер *Полина Кубиста* (Степанова) (марка Polina Kubista, г. Ижевск); модельер и организатор первого удм. модельного агентства «Mademoiselle Oudmourte» (г. Ижевск) *Дарали Лели* (Петрова Алена); авт. коллекций и рук. театра моды «Питыран» («Колесо») *Н.В. Касаткина* (см. *Игринский район*), дизайнер-модельер *Татьяна Маштакова* (с. Малая Пурга) мастер-реставратор по тканям, рук. студии нар. одежды «Дарем» *Т.Н. Москвина*; худ. *З.М. Лебедева* (с. Бураново, Ижевск, Тарту) и др. Моделированием одежды в этн. стиле занимаются преп. и выпускники Ин-та иск. и дизайна УдГУ, отд. ния ДПИ Удм. респ. колледжа культуры, мастера Центров и Домов ремёсел, студии и худ. шк., отд. мастера.

В основе коллекций мн. авт. наряду с традиц. костюмом, археол. наследие, мифология и фольклор. Худ.-модельер *Н. Касаткина* (пос. Игра) работает в стиле «удмуртское бохо». Её коллекция «Музьем пужы» («Узоры Земли») отсылает к космогоническим мифам о сотворении мира, единству природы и чел. Почитаемые животные, птицы и рыбы, солярная символика, мифология удмуртов в коллекции праздн. платья «Муресазь» («Нагрудники») *Т. Маштаковой* (с. Малая Пурга), выполненной в лоскутной технике, с использованием кроя, цветового и декор. решения жен. нагрудников сев. и центр. удмуртов. Коллекции этно-футурист. об-ния «Тодьы юсь» («Белый лебедь») (рук. *Т. Селиверстова*, с. Якшур-Бодья) основаны фин.-угор. и удм. мифологии, образы женщин-богинь, удм. костюма и археол. наследия в коллекции «Чильдэт» («Отражение»). Головные уборы отсылают к конструкции жен. уборов айшон, передники и нагрудники декорированы символами и сюжетами космогонических мифов.

В проектировании одежды, аксессуаров и украшений в этн. стиле важным ист., кроме нар. костюма, служат археол. наследие и космогоническая мифология, отсылающие к ранней истории удмуртов. Это направление заметно в костюмах клубов ист. реконструкции, театров костюма, этно-театров, худ. и сцен. проектах, элементах декора одежды, работах участников эт-



Коллекция «Муресазь» («Нагрудники»).
Автор – Маштакова Т.А. (с. Малая Пурга). 2017 г.
Фото Поповой Е.В.

но-футурист. фестивалей, турист. центры и музеи. На основе археол. мат-лов и мифологии преп. худ. и дизайнером *Л.А. Молчановой* были созданы костюмы для театра, кино (фильм «Тень Алангасара»), коллекции «Кульг коня в Прикамье» (2002), «Музьем-Мумы» («Мать-Земля», 2001) и др. Тема разрабатывается этно-футурист. об-нием «Тодьы юсь» («Белый лебедь») (с. Якшур-Бодья), худ. и твор. об-ниями.

Археол. наследие и космогонические мифы удмуртов, фин.-угор. народов очень активно разрабатывают в коллекциях ювелиры и дизайнеры. Это точные реплики украшений, найденных на археол. памятниках, их совр. авт. прочтение. Украшения в этн. стиле по сюжетам мифологии и предметам археол. памятников создают специалист по худ. обработке металла

Коллекция «Гуль» («Домашний цветок»).
Автор – Дарали Лели, 2017 г.
Фото Поповой Е.В.



П.М. Зорин (см. г. Глазов), мастерская этн. украшений «Ибыр весь» (рук. В.П. Степанов, г. Ижевск), мастера по худ. обработке кости Р.Р. Сысоева (см. г. Глазов), Н.М. Тарасов (см. Малопургинский район), Н.Н. Николаев (Завьяловский р-н) и др.

Актуальным элементов совр. одежды являются аксессуары по мотивам нар. и их точные реплики. Это кисеты, поясные и чересплечные сумки, используемые в качестве чехлов для мобильных устройств, гаджетов, ключей, декор. и эко-сумок. Важным направлением этн. моды является разработка совр. вариантов этн. украшений на основе традиц. Это ушные серьги – реплики старинных или их совр. интерпретации; разные типы монисто и шейные украшения, перевязи и бусы; браслеты и кольца, авт. украшения из совр. матлов (пластмасса, сплавы, синтет. ткани, пластик). В последнее десятилетие в моделировании одежды авт. постепенно отходят от избыточной театральности и её сцен. вариантов, стремясь сделать её функциональной, разрабатывают повседнев. и праздн. предметы. В этом направлении работают мн. молодые мастера, адресуя свои коллекции и за пределы этн. сообщ-ва, стараясь сделать её повседнев. и актуальной для города и молодёжи. Театральность остается в сфере худ. акций, совр. иск., этно- и театр. костюма. Помимо проф. работающих в этой обл. дизайнеров и мастеров, параллельно развивается в Удмуртии и любительское проектирование одежды как хобби и культ. движение.

Авт. представляют работы на «Неделях моды Удмуртии», регион. и междунар. событиях соц. и культ. направленности, в т.ч. фин.-угор. мира. Нар. одежду, её совр. варианты используют работники учреждений культуры, участники публ. и представительских мероприятий.

Лит.: Байкова Е.В., Буянова Л.И., Пислегова О.Л. Опыт сохранения и развития удмуртского национального костюма в системе деятельности «Национального центра декоративно-прикладного искусства и ремесел» // Ежегодник финно-угорских исследований. 2012. № 4. С. 78–86; Зыков С.Н., Сазыкина И.А. Фольклорный художественный образ в дизайне костюма // там же. 2015. № 4. С. 195–201; Ковычева Е.И. Проблемы костюма современного фольклорного коллектива // там же. 2012. № 4. С. 86–93; Лебедева С.Х. Удмурт калык дйськут = Удмуртская народная одежда = Udmurt Folk Costume. Ижевск, 2008; Москвина Т.Н. Учке али дэремме! (Магия удмуртского народного костюма) // там же. 2014. № 5. С. 66–69; Попова Е.В.

«В удмуртском стиле» или этнические элементы в современной одежде // Мода и дизайн: исторический опыт – новые технологии: Материалы XXI Международной научной конференции. СПб.: 2018. С. 499–503; Елена Попова. Удмуртский народный костюм и создание одежды в этническом стиле // Современная удмуртская культура. Т. 2. Серия: Acta Universitatis Tallinnensis. Humaniora. Таллинн, 2021. С. 457–488; Шутова Н.И. О деятельности народного этно-футуристического объединения «Тодьы юсь» («Белый лебедь») // Ежегодник финно-угорских исследований. 2012. № 4. С. 98–100; Lekomtseva Y.A., Nikitina O.N. Ethnic style in contemporary fashion in Udmurtia // там же. 2012. № 4. С. 98–100.

Е.В. Попова.

ОМЕЛЮХИНА Ирина Владимировна, см. г. Сарапул.

ОРЕХОВ Александр Борисович, см. г. Сарапул.

ОРЕХОВ Александр Владимирович, см. Алнашский район.

ОРЛОВА Марина Евгеньевна, см. Малопургинский район.

ОРНАМЕНТ В ДЕКОРЕ ТРАДИЦИОННОГО КОСТЮМА. Орнамент (ornamentum – украшение) – это узор, состоящий из ритмически упорядочен. элементов и предназначен. для украшения разл. вещей (утвари, оружия, мебели, одежды и т.п.), archit. сооружений, предметов ДПИ, а у первобыт. народов – чел. тела. Костюм, как и одежда является покровом тела, но смысл этих понятий различен. Если одежда служит чел. для того, чтобы защитить его от климат. воздействий, то костюм отражает внеш. образ чел. выявляет внутр. содержание его личности, т.е. психол., соц., возрастную и ист. характеристику. В костюме, в отличие от одежды, подчёркивается, прежде всего, его знаково-символ. природа. Символы в костюме уходят корнями в седую древность и появились они одновременно с зарождением чел. сознания. С древних времён костюм – это явление ритуальное, способ выражения чувств, акт узнавания, знакомства. Истоки костюм. орнамента следует искать в первобытности. Реалии этого мира: природ. стихии, животные, растения, сам чел., пространство, время, космос. В ходе познания все они осваивались, осмысливались и приобретали в сознании чел. вторич. культ. смысл. В процессе осмысления окр. действительности самые важные для осмысления предметы, яв-



Узор «головастница»
и узор «толззё»
в нагруднике «кабачи»

ления приобретали символ. значение. В первобыт. иск. палеолита реалист., ясно читаемые образы зверей сочетаются с абстракт. geometr. предельно обобщёнными знаками жен. пола. Эти geometr. символы, повторяясь по вертикали или горизонтали, образуют

орнамент. композиции. Так возникает орнамент. В оформлении удм. костюма значатся квадраты, треугольники, ромбы и звезды. Мн. узоры имели свое название: крылья утки, след курицы. Любимые цвета в узорах – красный в сочетании с чёрным и синим. Гораздо реже встречаются жёлтый и зелёный. К распротр. элементам декорирования в костюме относятся geometr. орнаменты. Они состоят из универс. знаков. Прежде всего – это круг, квадрат, крест, треугольник. К числу древнейших можно отнести знак спирали, как символ вращения по кругу, и свастику. Все эти символы соотносятся между собой, одна форма как бы перетекает в другую. Округлые, совмещающаяся с квадратными, образуют новые знаковосочетания и новые оттенки смысла.

Круг – это пространство горизонта, мир вокруг чел., нечто целостное и единое. Круг обозначает центр как сакральную ценность. В древности это был очаг, центр обитаемой терр.

Крест – древнейший сакральный знак, подчёркивающий идею центра, упорядочивающий пространство, определяющий точку пересечения двух противоположных осей верх-низа, право-левого. В древности люди верили, что центр их терр. обитания и есть центр всей Вселенной. Квадрат – сакральный знак, ставший архетипом. Квадрат связан с землёй и матер. вещами на ней, с «земным» способом освоения мира.

Свастика является производной от формы креста, крест во вращательном движении. Этот знак – наглядное подтверждение изнач. единства символики креста, круга и квадрата. Существуют варианты круглой свастики, где подчёркнута

идея вращения, что соотносится с изображением спирали.

Спираль в мировоззренческом плане выражает идею внутр. саморазвития круга. Жизнь, захватываясь каждым витком всё большую терр. Рождение чел. и сотворение Вселенной отождествляются, мифол. сознание видит в них явления одного порядка. Т.о. орнамент. мотив круглой спирали можно представить как зародыш мира и чел., как змееобразную утробу Вселенской матери.

Ломаная спираль образует ромбово-меандровый узор. Это – четырёхчастная структура. Известно, что первобытные пещеры служили святилищами, где проводились инициации. Вся пещера и опасный и запутанный путь к месту обряда был наст. лабиринтом, к-рый соотносился с рождающим чревом праматери.

Изображение лабиринта, состоящие из остроугольных меандров или округлых спиралей – это знак связан. с памятью о древнейшем обряде, о целых поколениях героев, проходивших испытание в подземном храме.

В geometr. костюм. орнаментах существует широко распространенный мотив, представляющий из себя геометризованный жен. силуэт. Он состоит из двух ромбов, юбки в виде развилки и поднятых или опущенных крючковатых рук. Этот узор в рус. вышивке наз-ся «головастница». «Головастница» или «головки» составляет основу многообраз. орнамент. построений восточнослав. вышивок и ткач-ва. Есть такой узор и у удмуртов. В вертикал. варианте он присутствует на рукавах жен. рубашек, в вышивке пояса «зар».

Трёхчастная композиция в русской вышивке





Трёхчастная композиция в металлическом литье эпохи средневековья и вышивке пояса «зар». Рис. Молчановой Л.А.

Иногда он прочитывается в ниж. части нагрудника «кабачи», в треугольнике. Треугольник – древний жен. знак, известный со времён палеолита. Он полу-

чен путём вычленения из всего жен. тела наиболее важной, по мнению создателей, его части – детородного органа. Многочисл. жен. статуэтки с подчеркнутыми половыми признаками, находимые археологами на просторах Евразии от Пиренеев до Байкала, красноречиво доказывают существование культа жен. тела в первобыт. эпоху. Этот культ существовал на протяжении тысячелетий и, возможно, уже тогда в сознании его последователей начала формироваться идея Мирового Дерева, универс. символа, соотносимого во всех традициях с образом женщины. Значение этого мифопоэт. образа в истории культуры огромно. Он господствовал в традиц. иск. всех народов до возникновения мировых религий. Это время даже получило название «эпохи Мирового Дерева». Образ Мирового Дерева воплотил в себе две ключевые идеи. Первая – это идея центра, пупа земли, начала всех начал. И вторая идея – бессмертие рода. Бесконечная череда рождений и смертей, смена поколений. Женщина и древо взаимозаменяемые образы в традиц. иск. С самого начала, с самых своих первобытных истоков образ женщины воплощал в себе суть самой жизни. Именно женщина, воспроизводя потомство и обучая его, сохраняла традицию и обеспечивала бессмертие рода. Её образ стал центром обитаемого первобытного Космоса. В этом суть и истоки символики Мирового Дерева.

Мировое Дерево помещается в сакральном центре мира. При членении его по вертикали выделяются ниж. (корни), ср. (ствол) и верх. (ветви) части. С верх. частью дерева связываются птицы, со ср. частью – копытные (олени, лошади, коровы, антилопы), с ниж. частью – змеи, лягушки, выдры, рыбы, иногда медведь или фантаст. чудовища хтонического типа. Горизонталь Мирового Дерева это квадрат

или круг. В случае квадрата каждый угол указывает на страны света или маркируется животными. Та же четырёхчастная схема лежит в основе культовых сооружений по всему свету (пирамида, зиккурат, пагода, ступа, церковь, шаманский чум). Геометр. символы-архетипы и образ Мирового Дерева в разных его ипостасях широко представлены в орнаментации нар. костюма. Можно привести многочисл. примеры, когда весь облик женщины, одетой в традиц. костюм, воплощает этот образ. Его верх. ярус – голова и шейные украшения символизируют небесную сферу. Вышивки и украшения складывались в орнаменты, составленные из «небесных» знаков: стилизованных птиц, символов солнца и пр. С головного убора словно потоки небесного дождя, струились длинные нити подвесок, они соединяли небо и землю. Стан рубахи украшался символами земли, обитаемого мира. Ноги обычно плотно обматывались онучами и были словно два крепких ствола у корней.

С образом мирового дерева генетически связана трёхчастная композиция. Эта орнамент. схема одна из опорных для всей ист. орнамента с богиней-деревом в центре, выступающей медиатором между двумя зеркально отражёнными символами по бокам, известна мн. народам. Это основной сюжет рус. архаической вышивки.

В орнаментике нар. костюма эта композиция связана со свадеб. обрядом и вышивается на одежде невесты и жен. одежде брачного периода. По археол. данным, в состав древнего жен. костю-

Культовые бляхи пермского звериного стиля



ма у народов Прикамья входили так называемые шумящие коньковые подвески. Это та же трёхчастная композиция только в металле. Развернутая, подробная схема трёхчастной композиции наблюдается в иск. металл. литья пермского звериного стиля. Авт. этого стиля, созданного в раннем средневек., считаются прикамские племена – предки коми и удмуртов. В центре композиции представлено демоническое жен. божество с ногами-лапами и лестницей на груди. По бокам её не конские головки, а два зеркально-симметр. вертикал. бордюра из тотемных символов – лосиных голов, что говорит о многочисл. чл. рода. Т.о., на этой и подобных культовых вещах эпохи раннего средневека. представлен весь Космос, всё устройство Вселенной, как его понимали люди того времени. Культовые вещи пермского звериного стиля с центр. жен. персонажем и животными в трёх космических сферах, можно назвать языч. иконами, зрительно воплощающими образ Мирового Древа.

Орнамент и костюм в обрядовой практике. Нар. костюм и, в пер. очередь, праздн., изнач. был предназначен для отправления религиоз. обрядов. Поэтому он так насыщен культовой символикой.

Гл. сем.-род. культ – это культ воршуда. Комплекс воршуда – исключит., уник. явление духовной культуры удмуртов. Он воплощён и в предмет. среде, и в словесном творчестве, в молитвах и легендах, и в обряд. действиях. Воршуд сохранил нам древнейший культ женщины – прародительницы, наделённой тотемным именем. Все вышивки и украшения удм. жен. костюма пронизывает воршудно-родовая символика, в к-рой преобладают «древесные» символы. Вышитые деревья на «сюльках», поясах, головных полотенцах, на рукавах рубашек, на съёмных нагрудниках. В удм. жен. костюме можно выделить три предмета одежды, обладающие особым семантическим статусом. Это головной убор «айшон» с вышитым покрывалом «сюлюк», съёмный нагрудник «кабачи» и обрядовый пояс «зар». Съёмный нагрудник считается характерной деталью шаман. костюма у народов Сибири. В Волго-Камском регионе только у удмуртов он остался съёмным и крепится на завязках. Типич. узором удм. «кабачи» является фигура дерева. Во время обрядового действия женщина-удм. обязательно должна быть в нац. костюме. И нагрудник с воршудно-родовой символикой – неотъемлемая его часть. Существует свадеб. нагрудник с узором «толзэё». Без него нельзя было играть свадьбу. Узор «толзэё» можно рассматривать и как восьми-

лучевой крест (в центре его нередко помещалось чёткое перекрестье), и как восьмилепестковую розетку, внешние контуры к-рой очерчивались квадратом или усечённым с двух сторон ромбом. Т.о., восьмилучевая звезда совмещает в себе символику креста и квадрата. Крест – центр мира, состоящего из двух противоположных начал, четырёхчастная розетка – символ терр. рода, неотделимой у удмуртов от имени родовой богини. Термин «толзэё пужь» в переводе означает «лунный узор». Жен. воршудное божество с тотемно-природ. именем – порождение эпохи материн. рода, когда счёт времени вёлся по лунному календарю. Лунный календарь был связан с жен. регулами. Эти период. процессы, включая беременность, в первобытной идеологии трактуются естественно связанными со сменой сезонов, с ритмами Космоса. Т.о., свадеб. узор «толзэё» можно перевести как «месячный» – сопряжённый с жен. детородной функцией. Надевая на свадьбе нагрудник с красной восьмилучевой звездой, девушка приобретала знак вступления в свой детородный период. В этом глубокий смысл узора и цель свадеб. обряда.

«Зар» – это свадеб. пояс. Деревья трёхчастной композиции пояса «зар» состоят из треугольников, как из элементарных частиц. Вся композиция делилась пополам, по оси центр. дерева и вышивалась на двух концах холста отдельно. Рис. восстанавливался только в свадеб. обряде, когда пояс завязывали на детородном чреве невесты. Два рода символически соединялись и женщина была готова продолжить жизнь.

«Сюлык» – головное покрывало замужней удмуртки. Его надевали на «айшон» – высокий берестяной колпак. На поле платка по углам вышивались 4 древовидные фигуры, а пятое дерево – в центре, наблюдаемое словно бы сверху. Жен.

Вышивка пояса «зар»





Древовидные фигуры в вышивке женского головного покрывала сюлык

платок «сюлык» в обрядовой практике удмуртов использовался как алтарь на родовых молениях. Жертвенная пища освящается и кладётся на спец. устройство именуемое «вылз мычон» (вверх возносимое). Это 4-угольное сооружение из столбиков и веток в виде стола покрывалось «сюлыком». И вся конструкция носит название «сюлык». Жрецы над жертвенной пищей произносят молитвы, отправляя жертву в дар богам. На свадьбе в доме жениха над невестой проводился обряд надевания «айшона» с покрывалом «сюлык». Перед обрядом «сюлык» выкладывался на стол, и родственники со стороны жениха прикрепляли к нему в качестве подарков разл. подвески и монеты. Перед тем как выводить переодетую невесту к гостям, с её покрывалом совершали обряд «эктысь виль кен» – пляшущая молодуха. Под «сюлыком» по очереди плясали несколько женщин, и только после этого им покрывали невесту. После свадьбы молодыми совершалось жертвоприношение и моление в сем. куале для обеспечения сем. счастья – «виль вӧсь» (высшее жертвоприношение). На «сюлык» выкладывалась жертвенная пища. После моления «виль вӧсь» молодуха начинает носить жен. головной убор постоянно. В этом обряде снова «сюлык» предстает как алтарь. «Айшон» жены жреца хранился как ритуальный предмет в ро-

довом святилище и передавался из поколения в поколение до той поры, пока не истлеет. Ему приписывалась особая магич. сила.

То., активное использование деталей жен. одежды в религиоз. церемониях красноречиво «говорит» о том, что в прошлом женщина-удмуртка была гл. хранительницей языч. культa, и орнаменты её костюма были сакральными атрибутами обрядов.

Лит.: Атаманов-Эграпи М.Г. Происхождение удмуртского народа: Монография. Ижевск: Удмуртия, 2010; Владыкин В.Е. Религиозно-мифологическая картина мира удмуртов. Ижевск: Удмуртия, 1994; Золотарёв А.М. Родовой строй и первобытная мифология. М.: Изд-во «Наука», 1964; Лободанов А.П. Семиотика искусства: история и онтология: Учебное пособие. М.: Изд-во Московского университета, 2013; Лотман Ю.М. Внутри мыслящих миров. Чел. – текст – семиосфера – история. М.: «Языки русской культуры», 1999; Марков А. Эволюция чел. В 2 кн. Кн. 1. Обезьяны, кости и гены. М.: АСТ: CORPUS, 2014; Маслова Г.С. Народный орнамент верхневолжских карел. М.: Изд-во АН СССР, 1951; Молчанова Л.А. Удмуртский народный костюм. История и символика. Ижевск, 2006; Семенов Ю.М. Происхождение брака и семьи. М.: Книжный дом «ЛИБРОКОМ», 2017; Столяр А.Д. Происхождение изобразительного искусства. М.: Искусство, 1985; Фролов Б.А. Первобытная графика Европы. М.: Наука, 1992; Юнг К.Г. О природе психе. Сб. Сер. Актуальная психология. М.-К.: Рефлбук. Ваклер. 2002.

Л.А. Молчанова.

ОСИПОВ Владимир Карпович, см. *Селтинский район.*

ОСОТОВА Алевтина Юрьевна, см. *Кезский район.*

ОСОТОВА Татьяна Андреевна, см. *Дебёсский район.*

ОСТАНИНА Таисия Ивановна (р. 8.11.1947, д. Богородицы Богородского р-на Кировской обл.), историк, археолог, музейный работник, д.и.н. (1998), проф. УдГУ (1999). Засл. деят. науки УР (1997). Лауреат Гос. пр. УР (2005). По окончании ист. ф-та УГПИ (1970) работала учителем истории в Светлянской ср. шк. Воткинского р-на, монтажном тех-ме г. Ижевска. В 1972–2021 – в Удм. респ. краевед. музее – Нац. музее УР им. К. Герда: ст. науч. сотр. (1972–81), зам. дир. (1981–89), с 1989 – ст. науч. сотр. ист. отд., с 1995 – ст.

Останина
Таисия Ивановна



науч. сотр. отд. фондов, хранитель гр. «Археология». Одна из вед. археологов Удмуртии. Вела метод. работу. Авт. пост. экспозиции по археологии (1974), раздела стационар. экспозиции «История и культура края. VIII тыс. до н.э. – XX в.» (Гос. пр. УР, 2005), ежегод. темат. выст. С 1972 – нач. археол. эксп. музея, ею собрано св. 11 тыс. предметов археологии. Пост. участница регион., рос. и междунар. науч.-практ. конф. Авт. 85 науч. публ., в т.ч. одной авт. и четырёх коллектив. моногр., трёх каталогов археол. коллекций. Науч. ред. монографии «Кузубаевский клад ювелира VII в. как исторический источник» (Ижевск, 2011). Участник коллектив. монографии «История Удмуртии. С древнейших времён до XV в.» (2007). Чл. дисс. совета по защите дисс. при УдГУ по спец-стям «Археология», «Этнология», «Отечественная история» (с 2000). Чл. през. (по 2011), чл. эксп. совета Удм. регион. отд-ния «ВООПИиК» (по 2011), археол. секции, науч. ред. сер. науч.-по-

пул. кн. «Памятники истории и культуры». Чл. эксперт. совета Ком. по Делах Архивов при Прав-ве УР (с 2011). Награждена Почёт. грамотами Мин-ва культуры УР, Верх. Совета УАССР (1985), Прав-ва УР (1999), знаком «За отличную работу» Мин-ва культуры СССР (1988). Ветеран труда РФ (2002).

Соч.: Из истории арских удмуртов (наброски к этногенезу южных удмуртов) // Традиционная материальная культура и искусство народов Урала и Поволжья. Ижевск, 1995; Население Среднего Прикамья в III–V вв. Ижевск, 1997; Историческая карта северных районов Удмуртии. Ижевск, 2004. (В соавт.); Историко-культурный ландшафт Камско-Вятского региона, Ижевск, 2009. (В соавт.).

ОТДЕЛ ПО РАБОТЕ С НЕМАТЕРИАЛЬНЫМ КУЛЬТУРНЫМ НАСЛЕДИЕМ АУК УР «Республиканский дом народного творчества», г. Ижевск, образован в 2019 как отд. ДПИиР, с 11 апр. 2022 – совр. название. Основная цель деят-сти отд. – сохранение матер. и нематер. культ. наследия республики. Свою науч.-метод. деят-сть отд. выстраивает по след. направлениям: работа по выявлению объектов нематер. культ. наследия народов, проживающих на терр. УР; разработка метод. рекомендаций по работе с нематер. культ. наследием; формирование арх. фонда в соответствии с совр. науч. стандартами; формирование регион. каталога объектов нематер. культ. наследия; орг-ция и проведение мероприятий по популяризации объектов нематер. культ. наследия. В составе отд. – 5 специалистов, среди них: Е.В. Байкова, Л.В. Леонтьева, В.Ю. Федорова, Д.Л. Корнилов. Зав. отд. – О.Л. Пислегова.

О.Л. Пислегова.





ПАЛЛАС Пётр Симон (22.9.1741, Берлин – 8.9.1811, там же), естествоиспытатель, географ и этнограф. Чл. Петерб. АН (1767). Учился в Германии, Голландии, Великобритании. В 1767 переехал в Россию. В 1768–74 возглавлял эксп. Петерб. АН в центр. обл. России, р-ны Ниж. Поволжья, Прикаспийской низм., Ср. и Юж. Урала, Юж. Сибири (Алтай, Байкал и Забайкалье). Весной 1773 проводил первые орнитол. исследования на терр. Удмуртии в окрестностях г. Сарапула, результаты опубликовал в работе «Путешествие по разным провинциям Российского государства» (ч. 1–3, 1773–88). В 1793–94 посетил Поволжье, Сев. Кавказ, жил в Крыму, собрал и обработал геогр., геол., ботан., зоол., этногр. и др. мат-лы. Авт. науч. тр. «Флора России» (ч. 1–2, 1784–88), неск. моногр. о растениях. Им. П. названы вулкан на Курильских о-вах, риф у Н. Гвинеи, мн. растения и животные.

Соч.: Zoographia Rosso-asiatica. Т. 1–3. Petropoli, 1811.

Лит.: Райков Б.Е. Русские биологи-эволюционисты до Дарвина. М.-Л., 1952; Ефремов Ю.К.



Паллас
Пётр Симон

Отечественные физико-географы и путешественники. М., 1959; Попова Н.Ю. Паллас Пётр Симон. Удмуртская Республика. Энциклопедия. Ижевск, 2000. С. 536.

ПЕРЕВЯЗЬ, украшение металл. этногр. подразделений удмуртов. Наборы украшений разл. этногр. гр. удмуртов различаются по составу предметов, конструкции и терминологии. Их отличало от наборов украшений родств. народов (за исключением марийцев) наличие перевязи – полоски ткани с пришитыми монетами, обхватывающей туловище по диагонали, располагаемой на левом плече и спускаемой под правую руку. Перевязь под разными названиями бытовала почти у всех этногр. подразделений удмуртов. У завятских удмуртов, бесермян, сев. удмуртов ватка перевязь была представлена в наборах украшений и имела название камали, образован. от чув. (resp. болгарского) кѐмѐл ‘серебро’. У удмуртов терр. гр. ватка Глазовского у. её изготавливали в виде вышитой ленты без монет, что было обусловлено экон. факторами. Слободские удмурты терр. гр. ватка перевязь утратили, в наборах украшений кон. XIX в. она отсутствует. Косинская терр. гр. ватка сохранила перевязь, к-рую делали из стекл. разноцв. бусин, нанизанных на толстую льняную нить. Тюркское название этого предмета они заменили более понятным термином кусильвесь.

Неск. подразделений собственно-юж. удмуртов имели в наборах традиц. украшений перевязь под названием бутьмар. Данное название заимствовано из тат. яз. (путемар ‘перевязь с сумочкой для хранения амулета’). Украшение



Шошимские удмурты. Жительницы д. Карлыган Мари-Турекского района Республики Марий Эл в традиционной праздничной одежде с перевязью камали. Фото Восточно-финской экспедиции ЦМН. Лето 1925 г.

и термин были усвоены удмуртами от казанских татар.

В период кон. XIX – нач. XX в. перевязь – бутьмар в комплекте с украшением уксётйрылк бытовала у алнашко-киясовской подгр., с украшением чыртывьесь – у можгинско-малопургинской подгр., с украшением чыртыкыч у граховско-южнокизнерской подгр., с украшениями калугы и чыртыкерттэт – у бавлинской гр. удмуртов. Удмурты калмезы, та их часть, к-рая проживала в низовьях р. Кильмези и была терр. близка можгинско-малопургинской подгр., носила своё традиц. украшение чигвьесь с перевязью бутьмар.

Были подразделения удм. народа, у к-рых перевязь бытовала под удм. названием (как у косинских ватка). Калмезы, проживавшие в верх. течении р. Кильмезь, имели украшение галэс в наборе с перевязью сюмыс бырттос (сюмыс 'сыромятная кожа', бырттос – от удм. бырттыны 'продеть, нанизать'). Среднеижская левобережная подгр. собственно-юж. удмуртов носила с богатым и сложным набором украшений перевязь с удм. названием сюмыс бырттос (сюмыс 'сыромятная кожа', бырттос – от удм. бырттыны 'продеть, нанизать'). Удмурты Закамья называют перевязь – сильсюмыс.

Т.о., в названиях перевязи калмезов верховьев р. Кильмезь, среднеижских левобережных и закамских удмуртов присутствует название сюмыс. Очевидно, изначально основу перевязи делали из кожи и только позднее стали использовать ткань.

У ряда гр. удмуртов перевязь в наборе украшений кон. XIX – нач. XX в. отсутствовала. Кроме слободских удмуртов терр. гр. ватка, утратившей перевязь, этот предмет отсутствовал в наборах двух подразделений собственно-юж. удмуртов (сев.-кизнерской и водзимоньинской подгр.) и у удмуртов верхнеижско-шарканской этногр. гр.

Наборы традиц. украшений объективно отражают ист. сложившуюся картину существования этногр. подразделений удм. народа и как маркёры помогают вычлениить эти подразделения. Наличие или отсутствие перевязи, термины, обозначающие перевязь, позволяют оценить специфику и интенсивность тюркского влияния на то или иное подразделение удм. народа.

Лит.: Косарева И.А. Традиционная женская одежда периферийных групп удмуртов. Ижевск: УИИЯЛ УрО РАН, 2000; Косарева И.А. Этнографи-

ческие группы удмуртского народа (опыт выделения) // ИОАИЭ при Казанском университете. Т. 37. Ч. 2; Ч. 3. Казань, 2017; Лебедева С.Х. Народная одежда удмуртов. Ижевск, 2008.

И.А. Косарева.



*Первухин
Николай Григорьевич*

ПЕРВУХИН Николай Григорьевич (1850–1889), этнограф, фольклорист и археолог. Окончил Моск. духовную академию. В 1885 прибыл в г. Глазов в качестве инспектора нар. уч-щ. В 1885–89 собрал мат-лы и составил подробную карту археол. пам. быв. Глазовского у. Работа была выполнена на высоком метод. уровне с подробным описанием каждого пам. с указанием пл., мощности культ. слоя, стратиграфии, остатков укреплений, перечислением найденных вещей. Приведены легенды о возникновении пам. и о героях удм. эпоса. Этногр. эскизы П., публиковавшиеся в «Вятских губернских ведомостях» (1888–89), являются наиб. полными сведениями по этнографии сев. удмуртов.

Соч.: Опыт археологических исследований Глазовского уезда Вятской губернии // МАВГР. Вып. 2. М., 1986; Эскизы преданий и быта инородцев Глазовского уезда. Вып. 1–5. Вятка, 1888–1890.

М.Г. Иванова.

ПЕРЕВОЗЧИКОВА Лепестинья Петровна (1901, д. Будземшур-Уча Б.-Учинской вол. Малмыжского у. Вятской губ., ныне Вавожского р-на УР – дата смерти не установлена), удм. ковровщица. Родилась в крест. семье. После окончания нач. шк. поступила в Больше-Учинское 2-х кл. уч-ще, но из-за начала Первой мировой войны в 1914 учёбу пришлось оставить и помогать матери вести х-во. С детства увлекалась рукоделием. В 1918 уехала учиться в Ижевск на курсы женоорганизаторов, по окончании к-рых была зачислена в совпартшк. Завершить учёбу помешала болезнь. Вернувшись



Перевозчикова
Лепестинья Петровна

домой, окончила пед. курсы при Можгинском пед. тех-ме и работала в шк. Вавожского р-на. В 1946 переехала в д. Пижил Сюмсинского р-на. В 1927 изделия П. экспонировались на Шарканской вол. выст., посв. 10-й годовщине Октября, позднее на респ. выставке удмуртского народного творчества в Ижевске (1937). Шесть изделий П. – три ковра, скатерть, наволочка, иск. мерлушка были представлены на выст. 1937. Её труды нашли признание и были отмечены премиями. Авт. ковра с портретом В.И. Ленина, к-рый экспонировался на Всемир. выст. в Париже. Второй ковёр по эскизам худ. А.С. Мыльникова в н.в. хранится в Нац. музее УР им. К. Герда. Выткан он из шерстяных и бумаж. ниток двадцати оттенков, размером 2x1,5 м. Ковёр с портретом В.И. Ленина – вершина творчества Л.П. Перевозчиковой. В этом произведении воплотилось незаурядн. мастерство, любовь к твор. труду. В послевоен. годы П. выткала ковёр с удм. орнаментом для ВСХВ.

Лит.: Выставка удмуртского народного творчества. Мастера. Ижевск, 1937; Лигенко Н.П. Творчество народных умельцев в наследии Н.П. Павлова // «Быть откровенным, прямым и правдивым...». Ижевск: Удмуртия, 2010. С. 150–151.

С.Д. Смирнова.

ПЕРЕВОЗЧИКОВА Татьяна Геннадьевна (р. 18.12.1966, пос. Кильмезь Селтинского р-на УАССР), учитель черчения и изобразит. деят-сти. Почёт. работник СПО РФ (2003). Окончила Дебёское пед. уч-ще (1986), худ.-граф. ф-т УдГУ (1999). В 1995–2019 – преп. дисциплин «Художественная обработка материалов» и проф. модуля «Выполнение работ в области изобразительного, декоративного искусства и черчения» Дебёского политехникума. С 2020 – педагог доп. образования Дебёского Центра творчества. Направления



Перевозчикова
Татьяна Геннадьевна

творчества П.: нар. текстильная кукла, нар. удм. костюм, ткач-во полотенец, ковров, береста, лозоплетение. П. создаёт тканые и вышитые худ. изделия в традиц. стиле, проявляя себя как зрелый мастер, добивается законченности формы, вкладывает в произведения глубокий филос. смысл. Худ. уровень её декор. произведений отмечен дипломами I ст. зон., межрегион. и междунар. выст. Результатом её метод. работы являются дипломы выст. и Гран-при, к-рых удостоены работы её учеников на зон., межрегион. и междунар. выст., конкурсах, фестивалях и конф. Среди учеников, продолжающих работать в обл. ДПИ: П. Санталова (совмещает преподавание в Игринском ДДТ с разработкой костюмных комплексов), Л. Лебедева (занимается дизайном костюма), К. Белослудцева (проф. работает в обл. ткач-ва и деревообработки).

А.В. Ившин.

ПЕРЕДВИГИН Александр Алексеевич (8.2.1951, г. Ижевск УАССР – 3.9.2021, там же), гравёр-худ. 1-го кл. (1996). Труд. деят-сть начал в 1969 рабочим на ложевом участке цеха № 36 ружейного произ-ва Ижевского мех. з-да. В 1969–71 – служба в Гр. Сов. войск в Германии. После службы в армии прошёл обучение у нар. худ. УР Л.М. Васева, овладел гравёрным иск. Совершенствовал своё мастерство, повышая квалификацию от гравёра 6-го раз. (1974) до гравёра-худ. 1-го кл. Участник и неоднократный победитель конкурсов проф. мастерства среди гравёров з-да. П – уник. мастер, в совершенстве владеющий всеми гравёрными техниками, применяемыми в оформлении высокохуд. оружия. Выполнил худ. оформление ружей моделей ИЖ-58, ИЖ-18, ИЖ-27, ИЖ-43 с использованием драг. металлов. Ружья и пистолеты, оформленные худ. гравировкой, неод-



Карабин «Волчий гон» – победитель конкурса «Золотой штихель» в номинации «Оригинальное ружьё», 2019 г. Передвигин А.А.

нократно экспонировались на рос. и междунар. оружейных выст. IWA в Нюрнберге (Германия), Shoot Show (США), Абу-Даби (ОАЭ). Разработал технологию и изготовил эталоны наградных изделий служебного и спорт. оружия, пистолеты: Б.Н. Ельцину, В.П. Путину, през. Венесуэллы Уго Чавесу (2008) и др. гос. деят. К дню памяти своего учителя Л.М. Васева П. оформил ружьё ИЖ-27 «Лиса» с применением гравёрных техник, характерных для ижевской гравёрной шк., а именно – техники всечки и насечки драг. металлов «ласточкин хвост», создание зорьки, пробивающейся сквозь кроны деревьев, сплавами драг. металлов. Ружьё было представлено на междунар. выст. ИВА-2006 в г. Нюрнберг (Германия), в 2007 – в Shoot Show (США). Как эталон высокохуд. ружья с ижевской гравировкой оно хранится в Музейно-выст. комплексе им. М.Т. Калашникова. Вёл преп. деят-сть, с 1974 – в Школе ружейного мастерства им. Л. Васева: гравёр-инструктор по труду, с 1984 – преп. «Технологии художественного оформления оружия», передавал опыт и мастерство своим ученикам. Ежегод. у П. обучались сложнейшей профессии гравёра десять учеников. Воспитал более 200 худ.-гравёров. При-



Передвигин Александр Алексеевич

нимал активное участие в орг-ции и проведении конкурсов проф. мастерства пр-тия и конкурсов твор. работ. Мн. работы его учеников достигли высоких результатов и изделия экспонировались на рос. оружейных выст., на междунар. выст. в Германии, в Аргентине, Арабских эмиратах, США. Под рук-вом Александра Алексеевича молодой гравёр К. Лекомцев изготовил ружьё ИЖ-27, к-рое было признано лучшим в номинации «Ружьё 2005 года» кл. «Де Люкс». В дальнейшем это ружьё было подарено Пред. Прав-ва РФ М.Е. Фрадкову. Как чл. Союза дизайнеров России П. много работал по созданию инновац. технологий оформления оружия кл. «Де Люкс», «Эксклюзив», «Коллекционный». Организовал обучение по системе «Мастер-класс» с учениками из разных городов России: Самары, Вятских Полян, Артема (Приморский кр.), Нытвы, а также Сев. Кореи и др. Чл. худ. совета пр-тия. Участник ликвидации последствий аварии на Чернобыльской АЭС (1987). Присвоено почёт. зв. «Заслуженный гравёр-художник предприятия» (2008). Награждён медалями ордена «За заслуги перед Отечеством» II ст. (1999) и I ст. (2007).

ПЕРМСКИЙ ЗВЕРИНЫЙ СТИЛЬ, худ. стиль, распростр. среди пермского нас. – предков совр. коми и удмуртов. Древнейшие прообразы П.з.с. угадываются в скифо-сарматском зверином стиле. Расцвет приходится на период ломоватовской культуры (VI–VIII вв.). Преобладало литьё из медных сплавов в форме блях (чудские образки) для языч. жрецов. Излюбл. образы: ящеры, люди-птицы, люди-медведи, вороны. Изделия имели значение оберегов или символов власти. Стилизов. мотивы П.з.с. постепенно трансформировались у удмуртов в узоры орнамента, получавшие такое же значение. Традиции П.з.с. прослеживаются в удм. культовых фигурах XVIII – нач. XIX в. С кон. 1980-х молодые худ.-авангардисты Удмуртии возрождают образы П.з.с.



Пронизка «Грифон» в составе сложносоставного украшения из материалов погребения 264 Варнинского могильника V – пер. пол. X в. н.э. Реконструкция. Раскопки В.А. Семенова, 1973 г.



Пронизка «Грифон» из материалов погребения 264 Варнинского могильника V – пер. пол. X в. н.э.
Раскопки В.А. Семенова. 1973 г. Фото Смирновой С.Д.

Лит.: Оборин В.А., Чагин Г.Н. Чудские древности Рифея. Пермский звериный стиль. Пермь, 1988; Шумилов Е.Ф. Пермский звериный стиль. Удмуртская Республика. Энциклопедия. Ижевск, 2000. С. 550–551.

ПЕСТРЯДЬ (алача от ала тат. 'пёстрая') – ткань в мелкую клетку или полоску, сотканная из конопляных, льняных и шерстяных нитей домашн. произ-ва, создаваемая для изготовления традиц. одежды. Пришла на смену белому холсту, одежду из к-рого декорировали вышивкой, содержащей языч. символику. Произшедшее в кон. XIX в. под воздействием тат. культуры изменение эстет. представлений и желание иметь более практич., менее маркую одежду подвигло удм. женщин на эксперименты по созданию пестряди. В раз-

Образцы пестряди южных удмуртов.
Фото Косаревой И.А.



ных местах проживания удмуртов синхронно бытовала пестрядь разл. декор. решения. Худ. решение тканей этого типа было predetermined и ограничено наличием тех или иных анилиновых красителей. Выбор преобладающего цвета, становившегося фоном, определение ритма пучков разноцв., контраст. полос, их перпендикуляр. пересечений были проявлением твор. нач. Многочисл. повторения создавали множество вариаций, являвшихся поиском наиболее удач. худ. решения. Для летней одежды ткали пестрядь из растит. волокон, в первую очередь – из конопли, к-рую юж. удмурты возделывали в больших объёмах, нежели лён. При изготовлении ткани для зимних рубах использовали уточную нить из овечьей шерсти. Домотканой удм. пестряди свойственно преобладание красного цвета, но есть и такие изделия, в к-рых основным может быть синий, голубой, зелёный, оранжевый, розовый или чёрный цвета. Богатство вариантов худ. решения тканей с клетчатым или полосатым рис. свидетельствует о твор. поиске удм. ткачих.

Лит.: Косарева И.А. Искусство узорного ткачества удмуртского народа. Ижевск, 2020.

И.А. Косарева.

ПЕТРОВА Елена Владимировна, см. *Дарали Лели*.

ПЕТРОВА Ирина Леонидовна (р. 23.2.1971, г. Ижевск УАССР), специалист ДПИ. Окончила УдГУ по спец-сти «Народное художественное творчество» (2007). С 2011 – методист худ. выстав. салона НЦДПИиР. Пост. участник респ. выстав., орг. НЦДПИиР, ежегод. респ. праздников «Гербер», «Русь Дружинная», «Всероссийская Спасская ярмарка», «История удмуртского народа в изделиях современных мастеров» (Москва, 2008).

Л.В. Леонтьева.

ПИЛИН Александр Васильевич (р. 6.3.1952, г. Ижевск УАССР), худ., дизайнер, к.п.н. (1985), проф. Рос. академии естествознания (2001). Засл. деят. иск. УР (2003). Чл. СХ РФ (1993), СД РФ (1998), Междунар. ассоциации худ. по войлоку (1996). Окончил ИМИ (1975), курсы в Свердловском архит. ин-те (1976), МВХПУ им. С.Г. Строганова (1984). Работал на каф. инж. графики ИжГТУ (1975–95). С 1995 преподаёт в Ин-те иск. и дизайна (ИИиД) УдГУ, доц. каф. дизайна (с 1991). Исследует традиции изготовления войлока в России; разработал теорию «войлочного текстиля», дизайн изделий из кожи и войлока. Читает лекции в



Образцы сумок и обуви, Пилин А.В.

рамках междунар. фестивалей и симпозиумов по войлочному текстилю. Популяризатор нар. изделий из войлока в авт. сказках о войлоке. Имеет патенты на пром. образцы изделий из войлока. Публикуется в науч. изд., принимает участие в междунар. науч. конф. Издатель и ред. газ. о войлоке «Happy New Felt». Авт. коллекций одежды: из кожи «Биопластика» (1991); из войлока и войлоч. текстиля «Чёрные цветы» (1991), «Войлочное кружево» (2000), «Войлочный текстиль» (2002). Участник и дипломант выст. дизайнеров одежды и ДПИ, в т.ч.: Всерос. «Валенки – 2000», выст.-конкурсов проф. дизайнеров одежды им. Н. Ламаиновой (Дом моделей В. Зайцева, 2000, диплом III ст.); выст.-конкурса «Дизайн» (2002, диплом «Лучшая работа года в области дизайна» и Нац. приз в обл. дизайна одежды, обуви и аксессуаров «Виктория»). Участник выст. ДПИ в Москве; зонал. «Большая Волга» (г. Казань, 1991). Междунар. выст.: Pret-a-Porter (Париж, 1991), «Filzvision» (Хур, Швейцария, 1996, 1-я пр.), «Ugriculture-2000» (Хельсинки, 2000), «New Direction-Art of the Feltmaker» (Кендал, Великобритания, 2000); фестиваль шерсти (Таос, США, 2002), «ShoesStile-2003» и др. Перс. выст.: «Ку пластикаос» (Москва, 1989); изделия из войлочного кружева (Амстердам, 2003); «Войлочный текстиль» в Рос. музее этнографии (С.-Петербург, 2006) и др.

Пилин Александр Васильевич

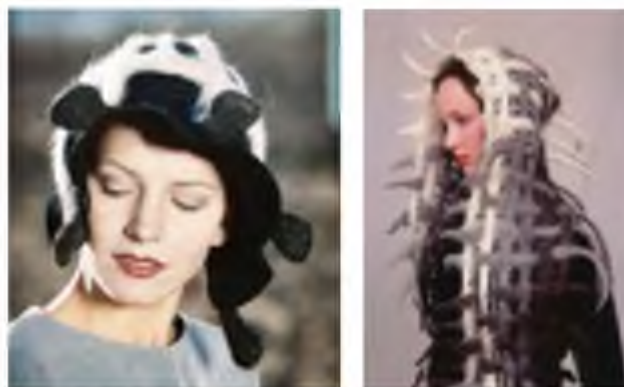

Головные уборы, Пилин А.В.

Соч.: A tale of Felt. 1999. ISBN5- 89806-010-3; The Tale of Gyn Sashka and Felt Boots. 2002.

Лит.: Мастер войлока Александр Пилин = The master of felt Alexander Pilin: каталог творческих работ. Ижевск: Пешта, 2008.

ПИСЛЕГОВА Ольга Леонидовна (р. 27.4.1970, с. Нылга Увинского р-на УАССР), учитель англ. яз., менеджер в сфере культуры и иск. Засл. работник культуры УР (2009). Окончила ф-т романо-герм. фил. УдГУ (1992). Прошла проф. переподготовку Учеб.-консультац. центра «Эксперт» г. Ижевска в сфере «Менеджмент в сфере культуры и искусства» (2019). В 1994–99 – вед. методист отд. внешних связей НЦДПИиР, в 1999–2008 – вед. методист, в 2008–10 – зав. науч.-метод. отд., в 2010–19 – зам. дир. по науч.-метод. деят-сти. С 2019 – зав. отд. ДПИ РДНТ, с 2022 – зав. отд. по работе с нематер. культ. наследием. Большое внимание уделяет подготовке кадров. Оказывает метод. помощь мастерам Центров и Домов ремёсел. Учитывая меняющиеся условия соц.-экон. и культ. жизни, важным направлением П. считает проектную деят-сть, демонстрирующую нетривиальные, новые формы работы в обл. ДПИ. Является авт. проекта по созданию мультимедийного диска «Традиционное ткачество Удмуртии», получившего поддержку об-ва М.А. Кастрена (Финляндия, 2009). Дважды получатель гранта През. РФ для поддержки твор. проектов общенац. значения в обл. культуры и иск.: авт. проекта «Создание республиканской интерактивной передвижной творческой лаборатории семейных традиций Удмуртии «Семья мастеровая» (2014), авт. и рук. проекта по созданию эксперимент. твор. лаборатории худ. текстиля «Этника: перезагрузка» (2020). Координатор проекта Всерос. фестиваля совр. ручного ткач-ва (2013), проекта



Пислегова
Ольга Леонидовна

«Воссоздание технологии изготовления удмуртских музыкальных инструментов», получившего поддержку об-ва М.А. Кастрена (Финляндия, 2013), организатор респ. фестивалей парковой скульптуры (2011–13), координатор проекта I Междунар. фестиваля парковых скульптур «Древо жизни» (2014), Междунар. фестиваля совр. ручного ткач-ва (2015), II Междунар. фестиваля нар. творчества резчиков по дереву «Древо жизни» (2016), проекта «Открытая мастерская гончарного ремесла «Живая глина» Фонда поддержки и развития филантропии КАФ (2016), рук. проекта «Всероссийская школа ткачества» (2018), респ. фестиваля парковой скульптуры им. Р.М. Каримова и Межрегион. фестиваля традиц. ремёсел «Берекет» (2021). П. явл. соавт. проекта «Территория ремесла: современное прочтение» (2021), получившего грант През. РФ для поддержки творч. проектов общенац. значения в обл. культуры и иск. (2021). Принимала участие в организации Межрегионального фестиваля «Кросна» (2022). Награждена Почёт. грамотами Мин-ва культуры УР (2004), Прав-ва УР (2005), Гос. Собрания (Ил. Тумэн) Респ. Саха (2017).

А.П. Сидорова.

ПЛЕТЕНИЕ ИЗ ЩЕПЫ, ЛЫКА, КОРНЯ, ЛОЗЫ ХУДОЖЕСТВЕННОЕ, ремесло создания бытовой утвари, мебели, посуды, обуви способом переплетения гибких растит. побегов, а также тонких, длин. полос расщепл. древесины или ниж. слоёв липовой коры. Изготовлением таких изделий исконно занимались по всей лесистой части России. Первыми плетён. изделиями были рыболовец. снасти и охот. ловушки, корзины и ёмкости раз. назначения. Со временем в Вятском кр. мастера изготавливали из расщепл. на

тонкие широкие полоски слоистой сосновой древес. коробка для перевозки рыбы, хранения стряпни и овощей, белья, переноски сена и дров, а также корзины для ягод и грибов. Лучинки использовались для изготовления дет. забав: лошадок и оленей, «птиц» счастья, рождеств. звёзд, погремушек-шаркунков. Худ. выразит-сть изделий складывалась за счёт простой геометр. формы, ритма переплетений, по-разному поблескивающих при боковом освещении. В частности, на сев. Удмуртии мастера плели также корзины, в к-рых гусыня сидела на яйцах, высиживая гусят (зазег куды (от зазег 'гусь', куды 'корзина'). В н.в. плетение из сосновой щепы было возрожд. в Красногорском Доме ремёсел (см. *Красногорский район*) А.А. Варфаламеевым. Мастера изготавливают универс. корзины разных размеров, цилиндр. ёмкости с крышками для вещей и съестных припасов.

Широко распростран. растит. мат-лом было лыко – ниж. слой липовой коры. Из пластового гнutoго лыка мастера изготавливали бытовую утварь: солонки, блюда-ложкарницы, посудницы, сундуки; из полос плели заплеч. сумки-пестери, дет. игрушки – погремушки, мячи. Вымочен. лыко расслаивали на мочало, использовавшееся для изготовления кручен. верёвок, тканых рогож, кулей. На рубеже XIX–XX вв. по произ-ву этих изделий удм. кр. занимал одно из вед. мест в Европ. России. Наибольшее развитие промысел имел в Малмыжском, Елабужском, Сарапульском у., где росла липа. Из полос бересты в технике прямого шахматного плетения удм. умельцы плели небольшие солонки в виде утки или в форме бутылочек с узким горлышком. Сплетён. из толстых плотных полос, они имеют выразит. фактур. поверхность. Иногда подобные изделия плели, комбинируя бересту с лыком (д. Динтем-Вамья Увинского р-на). Основную часть предмета изготавливали из бересты, а верх. ряды выплетали из лыка, как более прочного мат-ла. Прочные корзины и сумки для совр. хозяек, плетёт Л.В. Иванов из г. Глазова.

Основной формой обуви крестьян являлись лапти, изготовл. из лыка, производившегося в больших объёмах, на базарах и ярмарках, были «ходовым товаром». Так, дер. Пещеры, Бегеши, Ларят Сарапульского у. называли «лапотными заводами», где плетением было охвачено всё нас. В Удмуртии плелось до 13 разновид. лаптей. По форме и технике изготовления различаются лапти



Изделия из лозы



Изделия из щепы

При изготовлении часто использовалась техника спирального плетения. В такой посуде можно хранить и транспортировать крупное зерно, горох, ягоды, орехи. На изготовление солонки уходило недели, а на плетение короба 3–4 мес. Техника спирального плетения

из корней деревьев (сосны, ели) повсеместно и массово применялась удм. крестьянами для изготовления нянь тусьты (нянь 'хлеб', тусьты 'чашка') – форм для теста. Пластичный природ. мат-л – гибкие тонкие корни хвойных деревьев, очищен. от коры, позволяли выплетать изделия и более сложной формы. Им свойственна богатая фактура с ритмич. гибкими переплетениями. Цвет таких изделий варьировался от светло-коричневого до кофейного. Наибольшее развитие промысел получил в Сарапульском у. Вятской губ. Плетение из соснового корня было успешно возрождено в 1970-е в Подосиновском р-не Кировской обл. и в Кировском об-нии «Умелец».

С целью сохранения традиц. ремесла в 2016 специалистами НЦДПИИР было организовано обучение методистов муницип. Центров и Домов ремёсел заготовке и обработке соснового корня, что было зафиксировано в метод. пособии С.В. Кореновой (г. Ижевск). Овладение техникой плетения из корня дало возможность мастерам смежных спец-стей использовать ряд приёмов при декорировании изделий. Плетёные изделия из корня представляют пока лишь два мастера – Н.Ф. Торопова (см. Ярский район) и В.И. Главатских (см. Кезский район).

рус., тат., мар., чув. У удм. остроносых лаптей осн. часть лаптя плелась в технике косо́го шахмат. плетения, а верх носка, «личико» лаптя, выплеталось в технике прямого шахмат. плетения. Носили лапти, прикрепляя их к голени при помощи сплетён. на дощечках шерстяных разноцв. *подвязок* «кут гозы». Ремесло плетения лаптей угасло с появлением фабр. обуви. Сегодня центром по произв-ву лаптей стал пос. Кильмезь Кировской обл., где ежегод. проходит фестиваль «Вятский лапотъ». В УР плетением изделий из лыка лаптей занимаются отд. мастера сел. Центров и Домов ремёсел. Например, в с. Алнаши это иск. освоил Д.Д. *Рябчиков*.

Изделия из лыка



Изделия из рогаза. Кузлева С.Ф.



На терр. Удмуртии в каждом крест. дворе испокон веков занимались плетением из ивовой лозы корзин разного размера и назначения. Кустари выплетали на реализацию кузова для экипажей, чемоданы, дорож. складные кровати. Несложная техника обработки ивовых прутьев, достаточное кол-во мат-ла, его лёгкость и прочность делали плетение незаменимым при произ-ве мн. предметов быта. Ист. сложилось множество приёмов переплетения, использования разл. форм и узоров. Значит. развития достигло шахмат., спиральное, продольное, поперечно-скользящее плетение со всеми его разновидностями. В кон. XIX – нач. XX в. специализировалась на плетении сундуков, дет. каталок, чемоданов, стульев, сухарниц, цветоч. корзин Юськинская мастерская Сарапульского у. На Нижегородской выст. 1896 были представлены плетёный из ивы дорож. чемодан, саквояж, корзинка для рукоделия, выполнен. крестьянином Глазовского у. с. Уни С.Т. Осиповым. Отмечен крестьянин Качкинской вол. Елабужского у. И.Д. Балобанов. В XX в. худ. плетение из лозы вытеснено пром. товарами из металла и пластмассы. Лишь в последние десятилетия к лозоплетению в Удмуртии стали относиться как к иск., требующему возрождения. Сегодня плетён. изделия не потеряли своей актуальности, но несколько изменился ассортимент. К спектру функцион. изделий: сундуков, шкатулок, корзин, посуд. изделий добавились декор. напольные и настольные вазы. Популярностью пользуется плетёная мебель и аксессуары для интерьера: кресла, столы, диваны, табуреты, полки, абажуры, коробка и мн. др. Традицию плетения из лозы в Крас-

ногорском р-не возродил мастер В. Егошин, переехавший из Кировской обл. Вед. специалистами по лозоплетению в республике являются: С.Р. Агафонов, Б. Поторочин, О. Возженникова, П.И. Ромашина, А.В. Федоров (см. Красногорский район), А.И. Шакин, Е.В. Главатских (см. Алашский район), Н.Т. Торопова (см. Ярский район), В.К. Осипов (см. Селтинский район), А.Г. Коньков (см. Балезинский район), П.Ю. Кадесников, С.Г. Гулящих (см. Вавожский район), Т.И. Мосягина (Дебёсский р-н), Т.И. Соловьёва (Киясовский р-н), В.И. Главатских (см. Кезский район), А.В. Куликов (см. Кизнерский район), Т.В. Невоструева (Игринский р-н).

Лит.: Обзор Вятской губернии за 1897 год. Приложение к всеподданнейшему отчёту вятского губернатора. С. 20, 24; Краткий очерк кустарной промышленности Вятской губернии // Вятские губернские ведомости. 1890. № 51. Часть неофиц. С. 3; Материалы по описанию промыслов Вятской губернии. Вып. 4. Вятка, 1892. С. 92–105; Лигенко Н.П. Крестьянская промышленность Удмуртии в период капитализма (60–90-е гг. XIX в.). Ижевск, 1991. С. 118–120; Коренева С.В. Технология заготовки соснового корня. Методическое пособие. Ижевск: НИЦДПИИР, 2016; Куклин С.В. Техника спирального плетения корня: короб овальный // Возрождённые ремёсла Удмуртии. Сборник методических материалов. Ижевск: НИЦДПИИР, 2017. С. 43–54; Куклин С.В., Юферева Л.Н. Изделие из корня сосны: короб овальный. Методическое пособие. Кез: МБУК «Кезский районный Дом ремёсел», 2017; Торопова Н.Ф. Техника спирального плетения. Поднос. Технологическая карта. Яр: МБУК «Центр развития культуры и туризма» филиал «Центр ремёсел», 2020.

С.Р. Агафонов, Е.В. Байкова, И.А. Косарева.

Чаша. Художественная обработка корня.
Кезский район. Главатских В.И.



ПЛЕХАНОВА Елена Олеговна (р. 7.10.1960, г. Ижевск УАССР), искусствовед, историк, к.и.н. (2002), доц. (2009), проф. Рос. Академии Естествознания (РАЕ, 2018). Окончила худ.-граф. ф-т УдГУ (1983) по спец-сти «Черчение, рисование, труд», ист. ф-т по спец-сти «История» (1991). С 1995 в УдГУ: ассистент, ст. преп., доц. каф. «Истории искусств и художественной культуры» («Изобразительного искусства и художественной культуры») ИИИД. Науч. интересы связаны с вопросами влияния христианства на традиц. культуру удмуртов и творчество худ. Удмуртии, совр. состояния худ. культуры. Читает учеб. курсы: «Искусство Древнего мира», «История моды и стиля», «История дизайна», «История орнамента»,



Плекханова
Елена Олеговна

«Методика преподавания МХК», «Введение в искусствоведение». Руководит курсовыми работами по «Истории мировой художественной культуры», выпускными квалификационными работами студентов бакалавров

и дисс. студентов – магистрантов направления подготовки «Педагогическое образование». Принимает участие в открытиях выст. Нац. б-ки УР, мастер-кл. в НЦДПИиР, чл. худ.-экспертного совета. Сотрудничает с отд. худ. творчества РЦДОД: участие в семинарах подготовки учителей, чл. жюри фестиваля театров моды «Новая линия» (2010–22). Авт. монографий: «Христианское/Языческое в диалоге культур (Вятско-Камский регион)» (Ижевск, 2003), «Этнофутуризм и этническая идентификация в искусстве России конца 20 – начала 21 века. Сер. «Современные трансформации российской культуры» (М., 2005), учеб. пособия в 2-х частях «История костюма текстильного и ювелирного искусства» (Ижевск, 2009), «Словарь истории костюма, текстильного и ювелирного искусства» (Ижевск, 2013). Участвовала в экспозициях науч. и учеб.-метод. мат-лов на Моск. междунар. салоне образования (2018), на выст. в Сочи (2018), Liber Barcelona XLIII (2018), Bookexpo America (2019), Hong Kong Book Fair (2019), Buch Wien (2019), в 32-й Моск. междунар. книжной выст.-ярмарке (2019). Имеет почёт. зв. «Заслуженный работник науки и образования» РАЕ (2019). Награждена Почёт. грамотами Прав-ва УР (2015), Мин-ва образования и науки УР (2015), УдГУ (2009, 2010, 2015), многочисл. благодарственными письмами Мин-ва культуры УР за многолетнее участие в жюри конкурса театров мод «Новая линия».

Л.В. Леонтьева.

ПОВЫШЕВА Людмила Евгеньевна (р. 2.7.1947, Лихен, Германия), филолог, худ. Засл. учитель РФ (2003), засл. работник нар. образования УР (1992), отл. нар. просвещения РСФСР. Окончила фил. ф-т УГПИ–УдГУ (1970), заоч. нар. ун-т иск.,

Повышева
Людмила Евгеньевна



Москва (1986). Основатель и первый дир. МБОУ «Художественно-эстетический лицей № 98» г. Ижевска (1996–2011). В 1980–1996 – организатор и рук. студии ДПИ, зам. дир. по науч.-метод. работе Дворца дет. (юношеского)

творчества. Вместе со студийцами побывала во мн. центрах худ. промыслов: Рязани, Михайлове, Тарту, Львове, Ужгороде, Владимире, проводила этногр. эксп. по Удмуртии (Малопургинский, Можгинский, Алнашский р-ны), где вместе с детьми изучала нац. ткач-во. В 1995 с коллегами худ. П. создала проект худ. лицея, получив грант на его реализацию на фестивале инновац. проектов и программ, поддержку Мин-ва образования и науки РФ. В 2011–18 – преподавала курс «Гобелен» (2011–18), в 2011–18 – зам. дир. по худ.-эстет. работе ХЭЛ № 98 г. Ижевска. Работы лицеистов и педагога экспонировались на рос., респ. и гор. худ. выст., а гобелены хранятся в фондах музеев и частных коллекциях. Для уч-ся республики проводила мастер-кл. Авт. ряда статей, напечатан. в центр. и респ. СМИ по вопросам худ. образования детей. Людмила Евгеньевна – действующий худ., проводит перс. выст.: «Учитель и ученики»

«Синий город». Гобелен. Повышева Л.Е.





«Сумерки». Гобелен. Пovyшчева Л.Е.

(2012), «Была бы нить...» (г. Ижевск, 2020, Малый зал ВЦ «Галерея»). Среди её работ: «Синий город» (2007), «Почти дерево» (2008), «Пески» (2020), «Ритм» (2020). Сюжеты картин – цветы, животные, птицы, гор. пейзажи, мн. абстракции. Это картины, выполненные в технике гобелена, наполнены символизмом, утончённостью и филос. взглядом на окружающ. мир. Мат-л, к-рым пользуется художница, – чаще всего нат. шерсть, мохер, придающий работам мягкость и глубину. Пед. стаж около пятидесяти лет. Чл. худ. совета при Мин-ве просвещения РСФСР (1989–95). Внесена в Большую междунар. энц. «Лучшие люди» (Москва, 2012). Награждена Почёт. грамотами Мин-ва просвещения УАССР (1981–83, 2001), медалями «Национальное достояние» Междунар. благотворительного фонда «Меценаты столетия», серебрян. медалью лауреата ВДНХ СССР (1989), медалью «Разумное, доброе, вечное» Всерос. науч.-пед. об-ния «Воспитательная система» (2007). Ветеран труда РФ (2003).

С.Д. Смирнова.

ПОЗДЕЕВ Игорь Леонидович (р. 31.5.1979, д. Бачумово Ярского р-на УАССР), этнограф, к.и.н. (2005). Окончил ГГПИ им. В.Г. Короленко (2001), аспирантуру УИИЯЛ УрО РАН (2004), магистратуру Ин-та права, соц. упр. и безопасности



Поздеев
Игорь Леонидович

УдГУ (2015). С 2004 работает в УИИЯЛ УрО РАН: мнс (2004–06), науч. сотр. (2006–15), ст. науч. сотр. (2015 – нояб. 2017), врио дир. (нояб.-дек. 2017), после образования УдмФИЦ УрО РАН – рук. структур. подразделения – Удм. ин-та истории, яз. и лит-ры. Осн. направления науч. исследований связаны с изучением этн. социализации личности, межэтн. взаимодействием мигрантов и принимающего сообщ-ва, самосохранением локальных сообщ-в в иноэтн. и иноконфес. среде, противодействием экстремизму. С 2002 совместно с Г.А. Никитиной, К.И. Куликовым, И.М. Шеда-Зориной занимался исследованием проблем удм. диаспоры в субъектах РФ, участвовал в этногр. эксп. в Респ. Татарстан, Марий Эл (2003), в Кировскую обл. (2005). Авт. более 100 науч. и науч.-популярных трудов, в т.ч. двух монографий «Этническая социализация в доиндустриальном и современном обществе: опыт и проблемы преемственности (на примере удмуртского этноса)» (Ижевск, 2007), «Ресурсный потенциал удмуртов в различных социо- и этнокультурных средах» (в соавт.) (Ижевск, 2016). Являлся рук. двух исследоват. проектов молодых учёных През. УрО РАН, исполнителем грантов РГНФ и РФФИ, исполнителем Гранта Фонда Форда (проект «Аутентичная география»). Чл. авт. коллектива по подготовке коллектив. монографий «Удмуртская Республика: историко-этнографические очерки» (Ижевск, 2012), «Удмуртский институт истории, языка и литературы УрО РАН: 85 лет исследований» (Ижевск, 2016), «Удмуртская Республика: Просвещения, образование и педагогическая мысль. Энциклопедия» (Ижевск, 2011), «Удмуртская Республика: Здоровоохранение» (Ижевск, 2019). Участник науч. конф., конгрессов этнологов и антропологов России (г. Саранск, 2007; г. Петрозаводск, 2011; г. Ижевск, 2016), Меж-

дунар. конгрессов фин.-угроведов (г. Йошкар-Ола, 2014), ряда всерос. науч. и науч.-практич. конф. Ведёт преп. деят-сть на каф. «Юриспруденция» ИжГТУ им. М.Т. Калашникова. Является чл. ГАК Ин-та истории и социологии УдГУ. Пред. Совета молодых учёных УИИЯЛ УрО РАН (2007–15). Входил в состав Обществ.-консультац. совета при УФМС по УР.

Соч.: Поздеев И.Л. Роль семьи в сохранении и передаче этнической культуры удмуртов Республики Татарстан в XXI веке // Научный диалог. 2019. № 7. С. 352–365; Поздеев И.Л. Марийцы Удмуртии: факторы сохранения традиционной культуры в современных условиях // Научный диалог. 2021. № 12. С. 380–395.

С.Д. Смирнова.

ПОДВЯЗКИ для лаптей удмуртские (удм. кут гозы) – веревка или тесьма, к-рой обкручивают онучи (лапти), чтобы прикрепить к ноге. Их ткали, используя квадрат. дощечки с отверстиями в углах. При изготовлении подвязок нити основы пропускают сквозь отверстия в углах дощечек. С одной стороны нити прикрепляют к какому-нибудь предмету, например к гвоздю в стене, а с др. – к поясу ткачихи. Ширина изготавливаемой вещи зависит от количества дощечек. Поворачивая квадрат. дощечки, мастерица меняет зев основы, через к-рый пропускает уток, прибывая его рукой или дер. ножичком. Узкие шерстян. подвязки, тёмно-красные или пёстрые разноцвет. плотно, без просветов, обматывающие щиколотки и лодыжки вносили свою лепту в худ. решение традиц. жен. удм. костюма.

Лит.: Белицер В.Н. Народная одежда удмуртов (материалы к этногенезу) // ТИЭ. Нов. Сер. М.: Изд-во АН СССР, 1951; Лебедева Н.И. Прядение и ткачество восточных славян // Восточнославянский этнографический сборник. ТИЭ, Новая

Подвязки для лаптей (оборы).

д. Новая Вамя Увинского района. Фото Косаревой И.А.



серия, Т. XXXI. М., 1956. С. 461–540; Косарева И.А. Искусство узорного ткачества удмуртского народа. Ижевск, 2020.

И.А. Косарева.

ПОДГОЛОВНИК деревянный, йыразьпул (йыр 'голова' и пул 'доска') – подставка для подушек во время сна; небольшая тщательно обструган. доска с двумя низкими ножками под ней, задающими наклон для удобного размещения подушки. У можгинско-малопургинской подгр. собственно-юж. удмуртов имелась ещё высокая спинка, покрытая с тыльной стороны резьбой и раскрашенной. На ночь, когда стелили постель на нары, подголовник ставили в изголовье, под подушки. Утром постель сворачивали в рулон, закрывали покрывалом, сверху располагали, как двускатную крышу подголовник, к-рый удерживал постель в свёрнутом виде и радовал присутств. своими узорами. На подголовниках можно встретить многоцв. ковровые построения с восьмилучевой розеткой легезьпу сясыька 'цветок шиповника', растит. орнаменты и узоры характерные для скатертей, выполнен. в многоремизной технике. В пропильной резьбе подголовников использовались мотивы, известные по решёткам, располагаемым над пешеход. проёмами ворот. Часто подголовники содержат памятные надписи, даты, имена создателей и одариваемых.

Лит.: Крюкова Т.А. Удмуртское народное изобразительное искусство. Ижевск – Ленинград: Удмуртия, 1973; Косарева И.А. Декор удмуртских деревянных подголовников в контексте народного искусства удмуртов // Удмуртия: новые исследования. Ижевск, 1991. С. 132–143; Косарева И.А. Художественное решение декора деревянных подголовников в традиции можгинско-малопургинской подгруппы собственно-юж. удмур-

Подголовник деревянный йыразьпул из д. Чужьем Увинского района. Плоскорельефная резьба, роспись. Из фонда УРМИИ. Фото Косаревой И.А.



тов // Вестник Челябинского университета. 2015. № 64. С. 41–44; Косарева И.А. Этнографические группы удмуртского народа (опыт выделения) // ИОАИЭ при Казанском университете. Т. 37. Ч. 2; Ч. 3. Казань, 2017; Косарева И.А. Искусство узорного ткачества удмуртского народа. Ижевск, 2020.

И.А. Косарева.

ПОКРЫВАЛА НА ПОСТЕЛЬ – валес шобрет (валес 'постель', шобрет 'покрывало') верхнеижско-шарканских удмуртов. Представляли собой изделия, подобран. в определ. ритме разноцв. полосками на чёрном, сером, красном или каком-либо др. фоне. Своеобразие покрывал подчёркивали полосы, в к-рых не однотон., а выткан. как цветные растяжки с радуж. переходами цветов. Разновидность полосатых покрывал – вещи, включающие в череду полос выткан. в браной технике контраст. пунктир. линии. Традиция изготовления полосатых толстых шерстяных тканей, техн. относительно простых в изготовлении, крепко укоренилась у мастериц этого подразделения удм. этноса. В сер. XX в. покрывала валес шобрет шарканские мастерицы начали украшать цветоч. орнаментами разной ст. геометризации, выполн. в переборной технике. В этот период было выткано немало праздн. изделий с крупными цветами на боковой полосе и мелкими по остальной поверхности. Своеобраз. традицией верхнеижско-шарканских удмуртов – покрывала валес шобрет, украшен.

Покрывало на постель полосатое. Полотняное переплетение с элементами браного ткачества и саржевого переплетения. д. Пашиур-Вишур Шарканского района. Фрагмент. Верхнеижско-шарканские удмурты. Фото Косаревой И.А.



Покрывало на постель. Закладное ткачество. д. Чужегово Шарканского района. Верхнеижско-шарканские удмурты. Фото Косаревой И.А.

узорами, состоящими из крупных ромбов, расположен. на чёрном фоне. Ромбы заполнены разноцв. квадратиками, перемежающимися с чёрным фоном в шахматном порядке. Узор выполняли в переборной технике.

Лит.: Крюкова Т.А. Удмуртское народное изобразительное искусство. Ижевск – Ленинград: Удмуртия, 1973; Климов К.М. Удмуртское народное искусство. Ижевск, 1988; Косарева И.А. Искусство узорного ткачества удмуртского народа. Ижевск, 2020.

И.А. Косарева.

ПОКРЫВАЛО СЮЛЫК (ЖЕНСКИЙ ГОЛОВНОЙ УБОР) – неотъемлемая часть удм. жен. головного убора на берестяной основе, имеющего очень давнее происхождение (айшон у собственно-юж.

Покрывало на постель. Переборное ткачество. д. Чужегово Шарканского района. Фрагмент. Верхнеижско-шарканские удмурты. Фото Косаревой И.А.



и бавлинских, ашъян у завятских удмуртов). Они сохранились в недавнем прошлом. Их носили замужние женщины детород. возраста.

У собственно-юж. и бавлинских удмуртов основой орнаментального построения покрывала сюлык являлось изображение четырёх геометризован. деревьев, корни к-рых развёрнуты в углы платка, а кроны – к центру. Вышивка выполнена чёрным, иногда кофейного цвета шёлком по счёту нитей холста рельеф. швами. Круп. формы geometr. орнамента хорошо читаемы издали. Строгую чёрную или тёмно-коричневую вышивку оживляли вкрапления красного, голубого, жёлтого и др. цветов.

Завятская традиция сохранила три разновидности головных уборов ашъян с покрывалом сюлык. Первый надевали на свадьбе в доме жениха во время обряда кышно карон 'делать женой'. Ашъян второй разновидности надевали через три м-ца после обряда сюлык кыскон 'стаскивание сюлыка'. По прошествии первого года замужества женщина начинала носить третью разновидность ашъяна, имевшую в основе небольшую берестяную конструкцию, располагаемую над лбом.

Покрывала головных уборов завятских удмуртов, относящихся к первому и второму типам, украшала вышивка, техн. идентичная вещам юж. и бавлинских удмуртов. На головном уборе первого типа вышивали круп. цельную ромб. фигуру. В ней угадываются те же четыре древовид. фигуры. Композиция вышивки являлась результатом развития когда-то единой с собственно-юж. удмуртами традиции. Формы вышитых элементов в углах покрывал полностью совпадают с изображениями корней и ниж. частей стволов древовид. фигур в вещах собственно-юж. и бавлинских удмуртов. При этом четыре древовид. фигуры разрослись, утратив древовидные формы, превратившись в цельную массивную ромб. фигуру и покрыв большую часть поверхности сюлыка.

Вышивка завятского покрывала второго типа была ещё более плотной и массивной. От свободного фона в ней остались только узкие белые протоки. Узор. композиция разбита на чёрные квадраты, слагающие узор. Он включает квадрат. участки с просветами, формирующими изображение мелкой решётки. Композиция покрывала второго головного убора изначально была близка композиции первого и имела с ним единый вектор развития от читаемых и понятных древовидных фигур к сложной стилизации. Обе композиции роднит схожее убранство из разноцв.



Женское головное покрывало сюлык. Собственно-южные удмурты. Вышивка, холст, шёлк. д. Варклед-Бодья Агрызского района Республики Татарстан

шёлковых лент, шерстян. кистей, серебр. мелких монет, нашитых в центре квадратов из позумента. Всё это эффектно располагается на густом шелковистом чёрном фоне.

В третьем голов. уборе на последней стадии бытования традиц. одежды, вышитый декор заменён аппликацией по кумачу. Такая замена указывает на былое преобладание в вышивке этого покрывала красного цвета. Техн. приёмы вышивки покрывал завятских и собственно-юж. удмуртов были близки. В обеих традициях присутствует сочетание приёма, позволяющего создавать рельефные орнаментированные поверхности с пластичным внутренним заполнением, и шва более гладкого, плотно застилающего поверхность узора мелкими прямыми вышитыми рубчиками.

Орнаментика, семантика и техн. приёмы вышивки на покрывалах свидетельствуют о едином происхождении двух разл. дошедших до нашего времени традиций. Собственно-юж. удмурты сохранили традицию вышивки, близкую нач. варианту, а завятские больше экспериментировали.

Лит.: Белицер В.Н. Народная одежда удмуртов (материалы к этногенезу) // ТИЭ. Нов. Сер. М.: Изд-во АН СССР, 1951; Крюкова Т.А. Удмуртское народное изобразительное искусство. Ижевск – Ленинград: Удмуртия, 1973; Косарева И.А. Традиционная женская одежда периферийных групп удмуртов. Ижевск: УИИЯЛ УрО РАН, 2000; Косарева И.А. Этнографические группы удмурт-

ского народа (опыт выделения) // ИОАИЭ при Казанском университете. Т. 37. Ч. 2; Ч. 3. Казань, 2017; Лебедева С.Х. Народная одежда удмуртов Ижевск, 2008.

И.А. Косарева.

ПОЛОМСКАЯ КУЛЬТУРА, археол. культура, распротр. в кон. V–IX вв. в верх. течении р. Чепцы. Назв. по могильникам у с. Полом Кезского р-на УР. Выделена В.Ф. Генингом, изучалась в 1905–06 П.Г. Тарасовым и В.Д. Емельяновым. Осн. исследования проведены В.А. Семеновым. Выявлено ок. 70 пам. Наиб. изв. *Варнинский* (486 погребений), *Поломский* (173 погребения), *Мыдланьшай* (86 погребений), *Тольёнский* (134 погребения) могильники. Умерших хоронили по обряду трупоположения в гробах, иногда обёртывали в бересту, одевали в лучшие костюмы с разнообраз. украшениями. В погребениях обнаружены орудия труда, оружие, предметы быта, а также глиняные и металл. сосуды. Посуда глиняная, с примесью раковины, в форме чаш, имеет традиц. прикамские черты. Орнаментика: гребенчатые и решётчатые штампы, шнуровые оттиски. В жен. погребениях обнаружены серебр. серьги, височные подвески, гривны, ожерелья из привозных стеклян. и камен. бус, кож. пояса с накладками и серебр. ножами, разнообраз. шумящие подвески, в т.ч. зооморфные, использовавшиеся в качестве украшений и оберегов. На город. Поломское (Гыркешпур) и Варнинский Карйыл изучены хоз. и культовые постройки, имеющие общие черты как с ран. прикамскими, так и более поздними традициями удмуртов. Жилища наземные срубные, очаги на глинобитном основании, хоз. ямы облицованы досками или берестой, вдоль стен нары. Основу х-ва составляли подсечное земледелие и животновод-во, важную роль играли охота и рыболов-во. Были развиты кузнеч., ювелир., косторез. ремёсла. Обществ. отношения характеризуются разложением родоплем. орг-ции. Нас. П.к. сложилось в результате смешения 2 этн. близких гр. выходцев с верх. течения р. Камы и ср. течения р. Вятки и послужило основой формирования нас. *Чепецкой культуры*, связанной с сев. удмуртами.

Лит.: Генинг В.Ф. Археологические памятники Удмуртии. Ижевск, 1958; Семенов В.А. Этнокультурные компоненты поломской культуры // Новые исследования по этногенезу удмуртов. Ижевск, 1989.

М.Г. Иванова.

ПОЛОТЕНЦА: *Татарские тканые декоративные традиционные.* Широкое распространение в тат. деревнях на терр. Удмуртии имели полотенца, применяемые для убранства интерьера крест. дома. И на юге Удмуртии и в её сев. р-нах в басс. р. Чепцы мастерицы изготавливали полотенца с круп. узор. концами, затканными в браной технике. Массивные geometr. узоры, выткан. красной нитью по белому фону, имеют тщательную очень мелкую внутр. разработку. Для них характерно построение орнамент. форм на основе раппорта (повторяющихся форм), ритмич. чередование фигур разной плотности. Основной узор обрамляют и отделяют от белого полотнища доп. орнамент. мотивы, создающие эффектный лёгкий переход. Чепецкие татары сохранили навыки изготовления декор. полотенца в закладной технике. На глубоком красном фоне размещены ряды плотно прилегающих друг к другу ступенчатых разноцвет. фигур.

Удмуртские тканые декоративные традиционные. Служили праздн. украшением крест. жилища и были распространены на сев. Удмуртии. Для их изготовления использовали преимуществ. лён. Коноплю для изготовления узор. тканей сев. удмурты не применяли. Полотенца имеют массив. концы, заткан. узорами, выполнен. в технике браного ткач-ва (удм. бичан – ‘собрание’)

Декоративное полотенце (слева). Браное ткачество. Казанские татары. Коллекция Кизнерского Центра ремёсел. Полотенце декоративное (справа). Фрагмент. Браное ткачество. 1910-е гг. Бытовало в д. Берёзовка Дебёсского района. Изготовлено в д. Антонгурт Кезского района



льнян. или покупной хлопчатобумаж. нитью, окрашен. растит. красителями (подмаренником) в красный цвет. В браной технике ткач-ва присутствуют две уточ. нити: 1) нить, образующая основу ткани (как правило, белая); 2) цв. нить, формирующая узор. Цв. нить узор. утка мастерица проводит по всей ширине ткани, то выводя её на лицевую сторону, то убирая на изнаноч. Нить при этом проходит через доп. предварительно рассчитан. зевы, к-рые раскрывают при помощи дощечек-бральниц. На оборот. стороне ткани формируется узор, как негатив, отражающий орнамент лицевой стороны. Для узор. ткач-ва сев. удмуртов характерно использование только двух цветов – белого и красного.

Геометр. узоры полотенец уложены в три отд. полосы, равные по ширине или с более широкой центр. полосой. Есть вещи, имеющие одну цельную узор. полосу. Орнаменты, обладая монументальностью форм, хорошо видны издали, а при ближайшем рассмотрении демонстрируют тщательную разработ. сложных замысловат. узоров и их мелких деталей. Мн. узоры построены так, что можно зрительно выделить красный орнамент на белом фоне и белый, не менее сложный, на красном.

Лит.: Белицер В.Н. Народная одежда удмуртов (материалы к этногенезу) // ТИЭ. Нов. Сер. М.: Изд-во АН СССР, 1951; Крюкова Т.А. Удмуртское народное изобразительное искусство. Ижевск – Ленинград: Удмуртия, 1973; Климов К.М. Удмуртское народное ткачество. Ижевск, 1979; Климов К.М. Удмуртское народное искусство. Ижевск, 1988; Косарева И.А. Искусство узорного ткачества удмуртского народа. Ижевск, 2020; Сафина Ф.Ш. Ткачество татар Поволжья и Урала. Историко-этнографический атлас татарского народа. Казань: Изд-во «Фэн», 1996.

И.А. Косарева.

ПОПОВА Елена Васильевна (р. 1.1.1968, д. Жувам Юкаменского р-на УАССР), этнограф, к.и.н. (1995). В 1990 окончила ист. ф-т ГГПИ им. В.Г. Короленко, в 1995 – аспирантуру на каф. этнологии МГУ им. М.В. Ломоносова (под рук-вом проф. К.И. Козловой). С 1990 работает в Удм. ин-те истории, яз. и лит-ры УрО РАН (с 2017 в структуре УдмФИЦ УрО РАН); лаборант, ст. науч. сотр. отд. ист. исследований. Осн. направление науч. исследований П. – изучение этн. культуры бесермян, традиц. и совр. народов Урало-Поволжья. С 1986 проводит планомерные эксп. исследова-

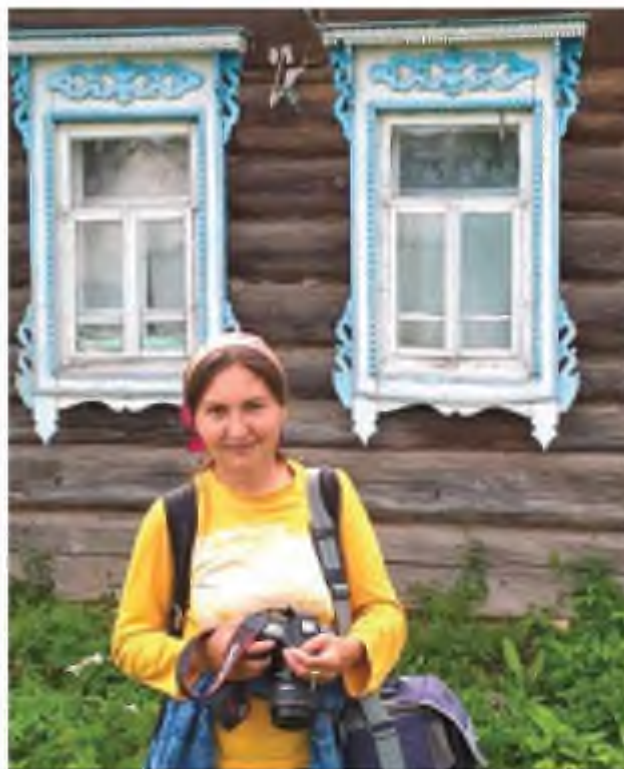

Попова Елена Васильевна

ния, благодаря к-рым в науку введено значит. кол-во новых этногр. мат-лов по истории и культуре бесермян, разработан ряд важных теорет. вопросов, связанных с мировоззрением, историографией, этн. процессами. В сфере науч. интересов декор.-прикладное творчество народов региона, изготовление и декор нар. игрушки, традиц. костюм и совр. одежда в этн. стиле, трансформация нар. костюма. Ряд исследований посв. традиц. и совр. орнаменту, сов. и гос. символике в предметах нар. творчества. Руководит работой эксп. по сев. р-нам Удмуртии, участвует в регион. и рос. проектах по изучению этн. смешанных селений Урало-Поволжья. Занимается визуал. антропологией, ведёт съемки фильмов о культуре народов Поволжья. Авт. телевиз. передач и фильмов. Опубл. ок. 120 науч. работ, в т.ч. моногр.: «Семейные обычаи и обряды бесермян (конец XIX – 90-е годы XX века)» (Ижевск, 1998), «Календарные обряды бесермян» (Ижевск, 2004), «Культовые памятники и сакральные объекты бесермян» (Ижевск, 2011). Активно занимается популяризацией этногр. знаний среди уч-ся. Подготовила учеб.-метод. пособия по краеведению, методике полевых исследований и науч.-популяр. фильмы по этнографии (отмечены дипломами мин-в

просвещения РФ и УР, мин-ва нац. политики УР, рос. и междунар. кинофестивалей).

Соч.: Попова Е.В. Все цвета радуги (бесермянский костюм) // Все цвета радуги (Рассказы о народной одежде). Ижевск, 1996. С. 41–52; Попова Е.В. Игрушка крестьян прихода и села Бураново // Г.Е. Верещагин и этнокультурное развитие Урало-Поволжья. Ижевск, 2004. С. 70–83; Попова Е.В. Материал и основные виды традиционной игрушки удмуртов // Проблемы классификации, типологии, систематизации в этнографической науке: Мат-лы V С.-Петербургских этнограф. чтений. СПб., 2006. С. 74–78; Попова Е.В. Советская символика в декоре предметов материальной культуры // Материальная культура башкир и народов Урало-Поволжья. Мат-лы конф. Уфа, 2008; Попова Е.В. Традиционные куклы удмуртов // Традиционная кукла народов Пермского края. СПб., 2013. С. 73–80; Попова Е.В. Новая (советская) символика и предметный мир крестьянской повседневности // Этнокультурные процессы в многонациональном государстве (к 100-летию Революции 1917 года в России). Мат-лы XVI Междунар. С.-Петербургских этногр. чтений. СПб., 2017. С. 43–47; Попова Е.В. «В удмуртском стиле» или этнические элементы в современной одежде // Мода и дизайн: исторический опыт – новые технологии: Мат-лы XXI Междунар. науч. конф. СПб., 2018. С. 499–503; Елена Попова. Удмуртский народный костюм и создание одежды в этническом стиле // Современная удмуртская культура. Т. 2. Сер.: Acta Universitatis Tallinnensis. Humaniora. Таллинн, 2021. С. 457–488.

ПОСТНИКОВА Нина Валентиновна (р. 4.8.1945, г. Елец, ныне Липецкой обл.), худ., преп. Отл. нар. просвещения (1991), Засл. работник нар. образования УР (1999). В 1969 окончила худграф. ф-т УГПИ (ныне УдГУ). В 1980–2018 работала в этом вузе: ассистент (1980), ст. преп. (1985) каф. произв. эстетики и прикладного искусства (1980), доц. каф. ДПИ (1991), доц. каф. истории иск. и культуры (2009). Отвечала за оформление праздн. демонстраций. Преподавала дисциплины «Рисую», «Декоративно-оформительское искусство в школе (с разделами «Шрифты, оформление кабинетов, интерьеров школы)». Ок. 15 лет рук. музейной искусствовед. практикой в Москве и Ленинграде (С.-Петербурге). В 1991 организовала и возглавила мастерскую «Декоративная роспись», где обучала студентов специальностей «Преподавание ИЗО», «Народ-

Постникова
Нина Валентиновна



ная художественная культура (декоративно-прикладное творчество)». Подготовила к защите ок. 265 выпускников. Предметом науч.-метод. работы является история и совр. состояние нар. худ. промыслов Нижегородской обл., Урала, Севера России. Заложила и осуществляла связи с основными рос. пр-тиями, занимающимися декор. росписью. Студенты специализации «Декоративная роспись» проходили практику в изв. худ. центрах Нижегородской обл.: на ф-ках «Городецкая роспись», «Хохломская роспись», «Хохломской художник». Налажены контакты с вед. худ. данных пр-тий, что позволило студентам-дипломникам глубже осмыслить худ. особенности ДПИ. Итогом явились статьи и более 12 метод. разработок по нар. декор. росписи. Награждена Почёт. грамотами УдГУ. Дипломные работы выпускников участ. в выст. худ. музея УдГУ. Проводились отчётно-метод. выст. в зале Союза худ. УР: посв. 50-летию авт., «Женщины-художники УР» (1995); перс. выст. УРМИИ (1998), выст. в худ. галерее пос. Ува; выст., посв. 60-летию авт., худ. музей УдГУ (2005). В 1995 награждена дипломом I ст. за участие во Всерос. конф. «Искусство и образование». Внесла большой вклад в развитие ДПИ УР. Оказывала метод. и практ. помощь мастерам росписи по дереву Центров и Домов ремёсел.

ПОТАНИН Григорий Николаевич [4(16).10.1835, пос. Семиярский, ныне Семипалатинской обл. Казахстана – 30.6.1920, г. Томск Томской губ., ныне обл.], рус. исследователь Центр. Азии и Сибири, географ, этнограф, публицист, фольклорист, ботаник. Род. в семье казачьего офицера, окончил Омский кадет. корпус в чине хорунжего. Служил в составе казачьего полка в Алма-Ате, участвовал в стр-ве укрепления г. Верный. Был командирован в Китай (Кульджа). В 1855 служил



Потанин
Григорий Николаевич

в станциях Вийской линии. С 1856 – в Омске, занимался изучением архивов по истории Сибири и Джунгарии. Там же познакомился с изв. путешественником П.П. Семёновым-Тяньшанским, к-рый содействовал переезду П. в С.-Петербург. В 1858 поступил в С.-Петерб. ун-т. В годы учёбы ежегод. совершал ботан., геол., ист.-этногр. эксп. на р. Волхов, на Урал. В 1861 вернулся в Омск. В 1862 по рекомендации Семёнова-Тяньшанского был включён в состав астроном. эксп., занимался сбором этногр. мат-ла о казахах, отчёт опубликовал в журн. РГО. Впоследствии служил переводчиком с тат. яз. при Омском ген.-губернаторе, секр. статком. в Томске, преподавал естеств. историю в муж. и жен. гимназиях. Занился изучением и улучшением быта корен. нас. кр. Организовал «Общество независимости Сибири». В 1876–80 совершил 2 эксп. по изучению Монголии, в 1884–86 – по изучению вост. окраин Тибета и Китая. По возвращении жил в Иркутске, был правителем дел Восточно-Сиб. отд-ния РГО. Организовал изучение быта и сбор эпоса бурят. В 1899 совершил эксп. в Монголию. С 1907 жил в Томске. Вернулся к обществ. деят-сти, был делегатом Всерос. учредит. собр. П. внёс замет. вклад в изучение культуры бурят, калмыков, киргизов, чувашей. Во время эксп. 1881 по Елабужскому у. собрал богатый полевой мат-л об обрядах, легендах и преданиях удмуртов, обобщил его в работе «У вотяков Елабужского уезда» (опубликована Вятским губернским статистическим комитетом в газ. «Вятские губернские ведомости»). Почёт. гражданин Омска (1915).

Соч.: Очерки Северо-западной Монголии. Результаты путешествий, выполненных в 1876–1877 и 1879–1880 гг. СПб., 1880–1881. Вып. 1–4; У вотяков Елабужского уезда // Известия Общества археологии, истории и этнографии при Казанском университете. Казань, 1880–1882. Т. 3.

Лит.: Люди русской науки. Очерки о выдающихся деятелях естествознания и техники. Геология, география. М.: Гос. изд-во физ.-мат. лит-ры, 1962.

М.В. Гришкина.

ПОЯСА ТКАНЫЕ МУЖСКИЕ РИТУАЛЬНЫЕ. Все языч. моления мужчины удмурты проводили, обязательно надев поверх ритуальной одежды широкий длинный пояс, к-рым плотно несколько раз обматывали туловище. Этот предмет, наиболее распр. у собственно-юж. удмуртов, имел сакральное значение. Известен под двумя названиями: путо и кускерттон (кус 'талиа', керттон 'завязывание'). Мастерницы ткали их на станках, надевая продольными яркими разноцв. симметрично расположен. полосами, контрастными по цвету: красными, зелёными, белыми, жёлтыми, синими, чёрными, фиолетовыми, иногда со вставками узора кеж пужы 'хрустящий узор'. Для изготовления более узких поясов и завязок передника использовали так называемое бёрдышко (по удм. кускерттон куон кись; кускерттон 'пояс', куон 'ткачество', кись 'бёрдо').

Лит.: Климов К.М. Удмуртское народное ткачество. Ижевск, 1997; Климов К.М. Удмуртское народное искусство. Ижевск, 1988; Крюкова Т.А. Удмуртское народное изобразительное искусство. Ижевск – Ленинград: Удмуртия, 1973; Косарева И.А. Традиционная женская одежда периферийных групп удмуртов. Ижевск: УИИЯЛ УрО РАН, 2000; Косарева И.А. Этнографические группы удмуртского народа (опыт выделения) // ИО-АИЭ при Казанском университете. Т. 37. Ч. 2; Ч. 3. Казань, 2017; Косарева И.А. Искусство узорного

Пояс мужской ритуальный. Южные удмурты. д. Верхняя Игра Граховского района. Коллекция краеведческого музея д. Верхняя Игра. Фото Косаревой И.А.



ткачества удмуртского народа. Ижевск, 2020; Лебедева С.Х. Народная одежда удмуртов Ижевск, 2008; Лебедева С.Х. Удмуртская народная вышивка. Ижевск: Удмуртия, 2009.

И.А. Косарева.

ПРЕМИИ в обл. нар. творчества:

Премия «Душа России», Прав-ва РФ, учреждена в соот. с пост. Прав-ва РФ от 18 сент. 2006 № 579 «Об учреждении премии Правительства Российской Федерации «Душа России» за вклад в развитие народного творчества».

Лауреат пр. Прав-ва РФ «Душа России»:

2009: А.В. *Ядыгарова* – вед. методист по ткач-ву. НЦДПИИР.

Премия «Признание», Прав-ва УР, учреждена в 2007 в соответствии с пост. Прав-ва УР от 24 дек. 2007 № 200 «Об учреждении премии Правительства Удмуртской Республики «Признание» в 5 номинациях, в т.ч. «Традиционная народная культура», «Народный мастер». Пр. «П.» присваивается работникам культуры за высокое проф. мастерство и значит. вклад в создание инновац. форм работы по сохранению и популяризации в молодёжной среде образцов традиц. нар. культуры; обучение одарён. детей основам муз. и хореогр. исполнительства, ДПИ.

Лауреаты пр. Прав-ва УР «Признание»:

2007: А.В. *Ядыгарова* – вед. методист по ткач-ву НЦДПИИР;

2008: Н.Р. *Сидорова* – вед. методист по ткач-ву Узей-Туклинского Дома ремёсел, Увинский р-н;

2009: Н.Р. *Перевозчиков* – вед. методист по худ. обработке бересты Дебёсского район. Дома ремёсел;

2010: Г.Е. *Сидоров* – дир. Узей-Туклинского Дома ремёсел, Увинский р-н;

2011: В.А. *Лермонтов* – вед. методист по худ. обработке дерева Алнашского Дома ремёсел;

2012: З.В. *Силантьева* – вед. методист по худ. обработке соломки Старомоньинского Дома ремёсел, Малопургинский р-н;

2013: Л.П. *Щинова* – вед. методист по вышивке Якшур-Бодьинского ЦДПИИР;

2014: Н.В. *Белослудцева* – вед. методист по нац. вышивке Дебёсского район. Дома ремёсел;

2015: Н.В. *Кутлявина* – вед. методист худ. росписи по дереву Ярского Дома ремёсел;

2016: В.А. *Вострцов* – вед. методист резьбы по дереву ДК «Электрон», г. Сарапул;

2017: Н.Г. *Мансурова* – вед. методист по ткач-ву НЦДПИИР;

2018: Н.Г. *Рябчикова* – вед. методист по нар. игрушке Алнашского Дома ремёсел.

Лит.: Удмуртская Республика: Культура и искусство. Энциклопедия. 2-е изд., испр., и доп. Ижевск, 2014. С. 391–392.

Премия «Душа Удмуртии», Прав-ва УР, учреждена в соот. с пост. Прав-ва УР от 10 сент. 2019 № 414 «О внесении изменений в постановление Правительства Удмуртской Республики от 24 дек. 2007 № 200 «Об учреждении премии Правительства Удмуртской Республики «Признание» за вклад в развитие народного творчества».

Лауреаты пр. Прав-ва УР «Душа Удмуртии»:

2020: В.Н. *Касимова* – вед. методист по худ. обработке бересты Кезского Дома ремёсел (см. *Кезский район*).

2022: Н.В. *Измайлова* – вед. методист по ткач-ву Алнашского Центра ремёсел и туризма (см. *Алнашский район*); Е.Г. *Сунцова* – ведущий методист по узорному ткач-ву Узей-Туклинского Центра ремёсел и туризма «АРТЭЛЬ» (см. *Увинский район*).

Лит.: Удмуртская Республика: Культура и искусство: энциклопедия. 2-е изд. испр. и доп. Ижевск, 2014. С. 391–392.

Ист.: Премия «Душа Удмуртии». Режим доступа: <https://minkultura.udmurt.ru>; Объявлены победители премии Правительства «Душа Удмуртии». Режим доступа: <https://izvestiaur.ru>.

Е.В. Байкова, С.Д. Смирнова.



*Прокопьева
Наталья Евгеньевна*

ПРОКОПЬЕВА Наталья Евгеньевна (р. 28.2.1975, с. Варзи-Ятчи Алнашского р-на УАССР), специалист в обл. традиц. костюма. Окончила Можгинское пед. уч-ще по спец-сти «Учитель начальных классов» (1990), ф-т Иск. и дизайнера УдГУ по спец-сти «Учитель изобразительного искусства и черчения», специализация «Текстиль» (1999). В 1999–2002 – методист по традиц. вышивке и вязанию НЦДПИИР г. Ижевска, в 2002–04 – преп. ИЗО, рук. кружка по вышивке и нар. кукле, в 2007–

08 – педагог доп. образования в МОУ «Гуманитарный лицей» г. Ижевска, в 2008–13 – методист экспозиц.-выст. отд., с 2014 – зав. отд. худ. текстиля, курировала направление «Традиционный костюм», с 2019 – вед. методист отд. ДПИиР РДНТ, с 2021 – дир. НЦДПИиР. Ведёт работу по изучению, сохранению, возрождению и популяризации технологий, связанных с изготовлением традиц. костюма и худ. текстиля. Параллельно с работой в обл. изучения традиц. костюма П. курирует и популяризирует направление «Современный костюм». С целью изучения и фиксации традиц. текстиля и технологий регулярно выезжает с эксп. исследоват. деят-стью в места традиц. проживания удмуртов. Одним из направлений работы П. является экспозиц.-выст. деят-сть. Имеет опыт оформления и презентации выст. ДПИ Удмуртии на респ., межрегион., всерос. и междунар. уровне. Была одним из организаторов выст. в рамках проекта «Серебряное ожерелье России» (Хельсинки, Финляндия, 2016), в Обществ. палате РФ (2017), Всерос. выст. нар. худ. промыслов «Живой источник» в музейно-выст. комплексе «Манеж» (Москва, 2017) и др. Ведёт экскурс. деят-сть и информ.-просвет. работу в СМИ по ДПИ. П. имеет большой опыт орг-ции мероприятий по ДПИ: рук. лаборатории по костюму Междунар. фестиваля совр. ручного ткач-ва «Кросна-2015», рук. мастерской по вышивке интерактивной передвижной твор. лаборатории сем. традиций Удмуртии «Семья мас-

теровая» (2014), координатор проекта «Жизнь начинается со свадьбы» (2015–16), авт. и рук. проектов «Верхняя одежда удмуртов. Традиции и современность» (2017) и «Удмуртский ажур» (2017), рук. проектов по худ. росписи и узорному вязанию «Тайна удмуртского узора» (2016–17), рук. мастерской по костюму в рамках реализации проекта по созданию эксперимент. твор. лаборатории худ. текстиля «Этника: перезагрузка» (2020). Является консультантом по костюму видеороликов по продвижению традиц. удм. костюма «Нижнечепецкий костюмный комплекс», «Закамский костюмный комплекс», «Завятский костюмный комплекс» (2018–19). Принимала участие в орг-ции показов моделей традиц. и совр. одежды на конкурсах и мероприятиях всерос. и междунар. масштаба: респ. праздника «Гербер» (Москва, 2016, 2018), Евразийского конкурса высокой моды нац. костюма «Этно-Эрато» (Москва, 2016), фестиваля «Зимние дни моды» (г. Ижевск, 2016) и т.д. В составе делегации специалистов по вышивке представляла Россию в Индии в рамках проекта BRICS (2016). Занесена на Доску почёта Мин-ва культуры и туризма УР (2016).

Л.В. Леонтьева.

ПРОМЫСЛЫ НАРОДНЫЕ ХУДОЖЕСТВЕННЫЕ (далее НХП) – центры создания изделий традиц. ДПИ, выполнявшихся на продажу в гор., пригородной, реже в дерев. местности. В отличие от синкретичных, неразделимых по практ., обрядовой, коммуникативной, эстет. функциям, мало изменяющихся во времени видов крест. ДПИ, к-рое выполнялось своими силами для собственных нужд в условиях натур. х-ва, иск. НХП формируется в особый вид проф., узкоспециализированной ремесл. деят-сти. Развитие НХП начинается в период товарно-денежных отношений. В деревнях, где были скудные земли, изготовлением на продажу занимались в зимнее, свободное от крест. работ время, продавая украшенные вещи на весенних ярмарках. В городе мебельщики, посудники, ювелиры, оружейники и др. мастера зарабатывали на жизнь только своим делом, обслуживая потребности разных гр. нас.: дворянства, купечества, мещанства, духовенства. В пореформенный период (2-ю пол. XIX в.) быстрее пошёл процесс перехода крестьянства в обл. НХП. Образовывались артели отходников-красильщиков, ткацкие кустарные мастерские. Гончарное и игрушечное дело, плетение лаптей, вырезание и роспись ложек, посуды, прялок часто охваты-

Детское платье по мотивам южно-удмуртского костюма. Дорожка тканая «Цветок жизни». Традиционное ткачество. Прокольева Н.Е.





*Полотенце чалма, выполненное по мотивам южно-удмуртского ткачества Алнашского района.
Буянова Л.И.*



*Полотенце праздничное, выполненное по мотивам традиционного ткачества северных удмуртов.
Масалкина О.В.*

вало целые деревни, кусты деревень, расположенных недалеко от мест сбыта. На примере изделий известных НХП России хорошо заметно, что эстет. функция в них начинает пониматься как торговая привлекательность. Поэтому они приобретают яркость и нарядность (хохломяская посуда), наличие преподнесённых с юмором и гротеском персонажей гор. ярмарочной культуры (дымковская игрушка), увлекающую покупателей сборную конструкцию и звук (богородская игрушка), использование модных, иностр. происхождения мат-лов (папье-маше Мстёры, Холуя и Палеха), подражание высокому проф. иск. (гжельский фаянс под фарфор). Произведения НХП всегда имеют узнаваемые признаки – канон (локальный стиль), единство худ. облика изделий одной местности. Трудно перепутать городецкие и мезенские прялки, дымковскую и филимоновскую игрушку, гжельскую и скопинскую керамику. Как утверждает Т.М. Разина, каноны – не навязанная норма, не штамп, а устойчивая система, к-рая формируется на практике, зависит от свойств мат-лов, INSTR-тов. Так, дымковская игрушка лепится из красной глины с примесью песка, витые и складчатые детали примазываются мокрой тряпкой, фигурка приобретает округлые формы. После обжига игрушки не меняют цвет, поэтому белятся мелом, разведённым на молоке. При длительной сушке на поверхности образуется казеиновая пленка. Расписывают игрушку клеевыми красками, покрывая чистым цветом большие плоскости, украшая белые

части точками, сетками, розетками. Для большей нарядности приклеивают квадратики позолоченной фольги. Филимоновская игрушка вытягивается из целого куска глины, т.к. глина здесь тощая. Она имеет естественный тёмно-серый цвет, поэтому называется «синика». При сушке изделия оседают, их приходится многократно вытягивать. Так барыни и солдаты приобретают стройные тела и маленькие головки, животные – длинные шеи. После обжига игрушки приобретают кремово-белый цвет. Их расписывают анилиновыми красителями, разведёнными на спирту, узорами в виде полос, звёздочек, ёлочек, покрывая одежду крупными пятнами, ярко-малиновый, жёлтый, синий цвета смешиваются между собой, получаются зелёный, оранжевый, фиолетовый оттенки. Внешние признаки канона неразрывны с образным, внутр. содержанием – меняющимися представлениями мастера о мире. Новое неразрывно связано с вечным – нар., нац. идеалами, духовным опытом и самосознанием земляков. Знаменитая многоместная расписная кукла матрёшка является воплощением большой семьи и материнства, игрушечные тройки мастеров Поволжья связаны с темой ямщицких трактов, образом бескрайней дороги, но появление на Волге удивительных паровых судов вылилось в появление изображений пароходов среди игрушечных и расписных композиций на прялках. Домовая, объёмная резьба испытала влияние церк. и европ. иск., т.к. ею в отсутствие работы занимались мастера, украшавшие иконостасы и корабли. В лаковой миниатюре праздн. тема варьировалась особенно широко от чаепитий и нар. гуляний до покорения космоса.

На продажу делались гончарные посудные, дер. мебельные изделия, узорные тканые ковры, скатерти и праздн. полотенца, к-рые приобрели локальный стиль за счёт доступных мат., красителей и преобладающих культ. связей. Текстиль юж. районов отличается яркостью орнаментов, выполненных нитями, окрашенными покупными анилиновыми красками. Изделия центр. региона отличаются сдержанной двухцв. колористикой, но восполняют скромность сложной мелкоузорной техникой. Сегодня мастера Центров и Домов ремёсел сохраняют узнаваемость локального стиля промысловых изделий своей местности. Как уник., но не сохранившиеся в формах произв. можно назвать гор. НХП: ижевское гравированное оружие и столовые приборы, воткинское кружево, литые подсвечники, рамки

и пепельницы, сюгинские (можгинские) стеклянные фигурные сосуды.

Лит.: Лигенко Н.П. Крестьянская промышленность Удмуртии в конце XIX – начале XX века // Проблемы аграрной истории Удмуртии. Ижевск, 1988. С. 57–70; Раина Т.М. О профессионализме народного искусства. М., 1985.

Е.И. Ковычева.

ПРОФЕССИОНАЛИЗМ НАРОДНОГО ИСКУССТВА – качество худ. изделий, проявляющееся в образном богатстве и композиционной выразительности и целостности. Проблема профессионализма в ДПИ достаточно остра, пока рынок наводнён изделиями дешевой заграничной штамповки, безвкусными любительскими экспериментами в модных, скороспелых техниках. В определении нар. иск., по мнению М.А. Некрасовой, качественная характеристика содержится в слове «народный» как родовой, принадлежащий всему этносу, отсюда его роль как духовного феномена, части культуры нар. коллектива, шк. живых традиций, особого экол. типа самосознания и творчества, направленного на сохранение природы и чел. Этого коллективного опыта лишено «самодеятельное творчество», идущее только от неподготовленной личности, её поверхностных знаний и амбиций. Однако именно любительским творчеством «широких трудящихся масс», досуговой деятельностью было подменено нар. иск. в сов. время под предлогом, что каждый чел. – представитель народа. В совр. культуре нар. иск. подвергается разрушительным тенденциям потребительской цивилизации. Быт современников наполнен бездуховными подделками под нар. иск. Функционеры и торговцы становятся поборниками и проводниками «псевдонародного» суррогата, развивающего по принципу рынка, быстрого сбыта, а не иск. Утрата ценностных ориентиров ставит нар. иск., как наиболее целостную систему, имеющую роль духовного стержня, морально-нравственного регулятора самосознания этноса, на грань вымирания. Отсюда важность понимания проф. основ нар. иск. Как целостная система шк. живых традиций, особый тип коллективного творчества оно развивается по своим критериям профессионализма. Кроме наличия ценностных образов-концептов, доносящих передающееся через века сущностное, важнейшее знание этноса о мире и чел., это каноны и нормы красоты, к-рые достигаются через: рукотворность, как исполнение без применения машин,



*Солонка «Утка с утятами».
Художественная резьба по дереву (с. Алнаши).
Лермонтов В.А.*

дающую мастерство обработки материалов; коллективность, как преемственность, передачу опыта из рук в руки, опору на лучшие канонические образцы, обучение на основе повтора, вариации, импровизации; традиция, как устойчивость ценностного содержания образов и средств худ. выразительности. Критериями профессионализма нужно также считать следование гл. внешним принципам ДПИ: утилитарность, декор., лаконичность, единство формы и декора. Если сравнивать проф. и непроф. ДПИ (китч, как вершина безвкусицы), то утилитарность будет выражаться в ясном практ. назначении вещи в первом случае, и непонятном назначении – во втором. Под декор. понимается создание не детализированных, натуралист. изображений, а стилизованных, орнаментальных мотивов, переработанных по законам худ. обобщения, выделения гл., способности по детали представлять целое. Под лаконичностью понимается чувство меры, экономия худ. средств и материалов, взамен перегруженности. Единство формы и декора изделия – важнейшее качество проф. ДПИ. Слабый автор использует декор случайно, без учёта объёмно-пространств. построений формы. Наконец, целесообразное использование материала достигается глубоким пониманием его свойств, любовью к материалу, безупречным знанием техник его обработки, умением выявить и подчеркнуть его природ. естественную красоту. Непроф. мастер не ценит материал, готов подменять его др., маскировать, сочетать с др., более броскими. В 1990-е была поставлена задача возрождения ДПИ народов УР, поэтому соблюдению основ профессионализма (созданию высокохуд. нац.-узна-



Композиция «Войдыр» («Масленица»).
Филимонов С.М., Силантьева З.В., Анисимова Е.В.
Старомошнинский Дом ремёсел

ваемых изделий) уделялось важное внимание. Критерии профессионализма внушаются строгим отбором образцов лучших изделий в *Электронный каталог* и фонд НЦДПИИР посредством ежемес. заседаний *художественно-экспертного совета*, состоящего из авторитетных учёных в обл. этнографии, истории и археологии, искусствоведения. Заключение открытых для всех желающих обсуждений в виде протоколов доводятся до сведения мастеров и в таком виде становятся общепринятыми правилами. Изделия большинства мастеров Центров и Домов ремёсел Удмуртии отвечают критериям совр. нар. иск. Они функциональны, соответствуют потребностям нас., лаконичны, целостны, выявляют достоинства природ. мат-ла, отражают ценности народа и местные эстет. предпочтения.

Лит.: Некрасова М.А. Место народного искусства в современной культуре как духовного феномена // Народное искусство России в современной культуре. М.: «Коллекция М», 2003.

Е.И. Ковычева,

ПРЯЛКА и её декор в удм. традиции. Интересным дер. предметом, имеющим резной декор, является традиц. удм. прялка кубо. Традиц. удм. прялку отличает трёхчастная конструкция, включающая донце пуксён, столбец кубо гумы 'прялки стебель' и наверхние сюрори. Старинные прялки представляют наибольший интерес своей орнаментикой и типом резьбы. Как и в рус. прялках, при оформлении этих удм. орудий жен. труда мастера применяли трёхгранно-выемчатую и ногтевидно-выемчатую резьбу. Самым

распростр. приёмом было выполнение geometr. орнаментов, сформирован. сочетанием гладких участков с участками, покрытыми мелкими параллельными штриховыми врезками.

Большинство сохранившихся до нашего времени традиц. удм. прялок принадлежат удмуртам, проживающим в юж. и центр. Удмуртии. У сев. удмуртов бытовал такой же тип прялки и их также украшали резьбой. Но были некоторые различия худ. решения этой резьбы. В удм. прялках та часть поверхности донца, на к-рой сидела пряха, и верх. часть наверхия, к к-рой крепилась кудель, всегда свободны от резьбы и раскраски. Остальные поверхности прялки покрыты раскраской и резьбой. Четырёхгранные столбцы прялок, бытовавших в юж. и центр. Удмуртии, были поделены по вертикали на три равных части. Каждая грань столбца имела три разновидности резных узоров. Всего на каждом столбце представлено по 12 образцов орнамента, исполненных с применением параллельных штриховых врезок и трёхгранных выемок. Поверхность, к-рую предполагалось декорировать резьбой, предварит. раскрашивали в красный (реже в синий или чёрный) цвет. И по гладкой крашеной поверхности выполняли мелкую резьбу при помощи трёхгранных выемок и штриховых параллельных врезок. Врезанные в глубь выемки и бороздки обнажали естеств. цвет древесины, и на гладком красном фоне рождались мелко разработан. geometr. орнаменты. Большинство мотивов резьбы на столбцах и наверхиях прялок представляют собой строгие geometr. орнаменты, составленные из комбинаций гладких и заштрихованных фигур. Параллельные штриховые врезки в подавляющем большинстве случаев нанесены вдоль волокон древесины. Это отличает резьбу на юж.-удм. прялках от прялок сев. удмуртов, к-рые наносили штри-



Прялка удмуртская традиционная. Дерево, токарная резьба, раскраска. д. Асинер Кизнерского района. Фото Косаревой И.А.

ховку вдоль и поперёк естеств. волокон. В резьбе, декорирующей эти предметы, можно наглядно видеть разные авт. почерки.

Прялки токарной работы – явление позднее, возникшее с появлением токарного станка, на к-ром выгачивали столбец и навершие. Они продолжали сосуществовать с прялками более раннего типа, для к-рых характерны четырёхгран. столбец и четырёхгран. ниж. часть навершия. В традиции удмуртов калмезов в период внедрения в качестве способа декорирования прялки токарной резьбы сложилась интересная черта: в ниж. части округлого в сечении столбца токарной работы мастера сохраняли традиц. четырёхгранный участок.

В Якшур-Бодьинском и Балезинском р-нах были выявлены прялки, ниж. часть навершия к-рых инкрустирована отлитой из металла узор. орнаментальной полоской (из серебра и олова). Традиц. удм. прялка была задействована в обрядах, проводимых в удм. деревнях ещё в первой трети XX в. Юж. удмурты украшали свадеб. прялки монетами, вбиваемыми в столбец вдоль древесных волокон.

Во мн. удм. деревнях у хозяек были прялки удм. типа (с навершием) и рус. типа (с лопастью), применяемые для работы с куделями разного типа. В Кезском р-не в удм. деревнях получил распространение рус. тип прялки с лопастью, был выработан особый тип росписи лопасти: на тёмном фоне кистевой росписью обозначены исходящие от центра лучи белого и красного цветов. Столбец и лопасть вырезаны из единого куска древесины.

Лит.: Крюкова Т.А. Удмуртское народное изобразительное искусство. Ижевск – Ленинград: Удмуртия, 1973; Косарева И.А. Удмуртская прялка «кубо» и орнаментация вышитых нагрудников «сабачи» как источник сведений о древнеудмуртских пантеистических



Фрагмент традиционной удмуртской прялки, орнаментированной резьбой с ножевыми врезками. д. Асишер Кизнерского района. Фото Косаревой И.А.

представлениях // Вопросы истории и культуры Удмуртии. Устинов, 1986. С. 47–55; Косарева И.А. Традиционная резьба по дереву у удмуртов. Учебно-методическое пособие. Издательский Дом «Удмуртский университет», Ижевск, 2003; Косарева И.А. Этнографические группы удмуртского народа (опыт выделения) // ИОАИЭ при Казанском университете. Т. 37. Ч. 2; Ч. 3. Казань, 2017.

И.А. Косарева.

ПУ БОДЫ (с удм. букв. – дер. палка), удм. нар. муз. INSTR-T. Иаготавливается из двух сухих, очищен. от коры, веток. Во время игры бьют друг о друга либо по бревну, стенам дома. Употреблялись в ритуал. отпугивании злых духов в ночь на Вел. четверг.

Лит.: Кошурников В. Быт вотяков Сарапульского уезда Вятской губернии. Этнографический очерк. Казань, 1880.

И.В. Пчеловодова.

ПУ ГЫРЛЫ (с удм. букв. – дер. колокол). Изготавливался из дер. брусков разл. размеров, в качестве мат-ла использовали листвен. породы деревьев. На краю поля в землю втыкали 2 шеста выс. 2–2,5 м, между ними натягивали веревку, на к-рую подвешивали дер. бруски. Постукивали по брускам палкой, при этом бруска соударялись друг о друга, за счёт чего достигался нужный «шумовой эффект». INSTR-T служил для охраны полей, а также для отпугивания хищных зверей. В прошлом мог использоваться в качестве сигнал. INSTR-TA.

Лит.: Кунгуров С.Н. Удмуртские традиционные музыкальные инструменты // Ежегодник финно-угорских исследований 07. Ижевск, 2008. С. 189–205.

И.В. Пчеловодова.

ПУКЫЧ, удм. нар. струн. муз. INSTR-T в виде лука. Один из древних INSTR-Tов удмуртов. Изготавливался из ветки с ответвлениями, на к-рые натягивалось соответств. кол-во струн из конского волоса. Др. такой же лук с одной тетивой-струной использовался в качестве смычка. Волос предварительно натирался еловой смолой. Возможно, на П. охотники играли во время досуга. Аналог. INSTR-T тувинцев – ча – во время игры держали таким образом, что один конец упирался в землю, др. – в плечо.

Лит.: Беляев В.М. Справка об удмуртских народных музыкальных инструментах // Гип-

пиус Е.В., Эвальд З.В. Удмуртские народные песни: Тексты и исследования. Ижевск, 1989; Вертков К., Благодатов Г., Язовицкая Э. Атлас музыкальных инструментов народов СССР. 2-е изд., доп. и перераб. М., 1975; Кунгуров С.Н. Удмуртские традиционные музыкальные инструменты. Ижевск, 1992; Сузукей В.Ю. Музыкальная культура Тувы в XX столетии. М., 2007.

И.В. Пчеловодова.

ПУЛЭСЬ ШУЛАН, свистулька из дерева, удм. нар. INSTR-T. Представляет собой туго натянутую берестяную ленточку, обрамлён. дер. колодкой. Во время игры дуют в щель между натянутой берестой и колодкой. Тембр звука зависит от толщины и длины берестяной плёнки. INSTR-T можно использовать для ритм. сопровождения или имитации пения птиц.

Лит.: Чисталев П.И. Коми народные музыкальные инструменты. Сыктывкар, 1974; Тынурист И., Мулдма М. Эстонские народные музыкальные инструменты. Talmar&Pohi, 2004; ПМА.

И.В. Пчеловодова.

ПУ ПУНЬЫ, дер. ложки. В нар. быту удмуртов ложки использовались во время обряда Пёрт-маськон. Играли следующим образом: в правую руку брали 2 ложки, перевёрнутые друг к другу, и ударяли ими о колено или ладонь левой руки. Игрой на ложках сопровождали пляски, танцы, частушки. В н.в. ложки используются фольк. коллективами для ритм. сопровождения танцев.

Лит.: Удмурты: историко-этнографический очерк. Ижевск, 1993.

И.В. Пчеловодова.



*Пчеловодова
Ирина Вячеславовна*

ПЧЕЛОВОДОВА Ирина Вячеславовна (р. 25.12.1978, д. Н. Утчан Алнашского р-на УАССР), музыковед, к.ф.н. (2006). Окончила Респ. муз. уч-ще (1998), каф. музыки фин.-угор. народов Петрозавод-

ской гос. конс. (2003), прошла аспирантуру в отд. лит-ры и фольклора УИИЯЛ УрО РАН у проф. Т.Г. Владыкиной (2003–06). С 2004 – ст. лаб., науч. сотр. УИИЯЛ (с 2017 – в структуре УдмФИЦ УрО РАН). С 2006 совмещает работу науч. сотр. с преп. деят-стью в Ин-те иск. и дизайна УдГУ. Науч. интересы связаны с изучением удм. песенной лирики, совр. состояния песенной традиции и INSTRUM. культуры. В фольк.-этногр. эксп. П. обследовано 13 р-нов Удмуртии, неск. р-нов Пермского кр., Респ. Татарстан, Томской обл., Красноярского кр. На основе результатов эксп. дополнила НА УИИЯЛ УдмФИЦ УрО РАН, в т.ч. INSTRUM. записи (ок. 700 ед.). Оpubл. более 80 науч. работ. Участница регион., всерос. и междунар. науч. конф., в т.ч. I Всерос. молодёж. науч. конф. (г. Сыктывкар, 2008), IV Всерос. науч. конф. фин.-угроведов (г. Ханты-Мансийск, 2009), II Всерос. конгресса фольклористов (Москва, 2010), «Инструментальная музыка в межкультурном пространстве: проблемы артикуляции» (С.-Петербург, 2008), «Фольклор: историческая традиция и современные полевые исследования» (Москва, 2008), XI Междунар. конгресса фин.-угроведов, (Пилишчаба, Венгрия, 2010), «Отечественная этномузыкология: история науки, методы исследования, перспективы развития» (С.-Петербург, 2010), междунар. симпозиума в Петрозаводске (2011), междунар. науч. конф. «Традиционная музыкальная культура: проблемы междисциплинарного изучения» (2013, Москва), Всерос. конгресса фольклористов (2014, Москва), V Всерос. конгресса фин.-угроведов (2014, г. Петрозаводск), V Всерос. конф. фин.-угроведов (2019, г. Ижевск), Междунар. науч. конф. «Музыка в диалоге культур. Музыкальная культура финно-угорского мира: традиции, современность, перспективы» (г. Казань, 2019).

Соч.: Тйгырмен гуръёс: Удмурт Элькунысь Кияса ёросысь тйгырмен удмуртъёслэн кырзанъёсы = Тигырменские мелодии: песни тигырменских удмуртов Киясовского района Удмуртской Республики / Анисимов Н.В., Вершинина Е.Б., Пчеловодова И.В. Ижевск, 2011. (Народное творчество Удмуртии); Пчеловодова И.В. Удмуртская песенная лирика: От мотива к сюжету: монография. Ижевск, 2013; Пчеловодова И.В., Анисимов Н.В. Песни южных удмуртов. Вып. 4. Ижевск – Тарту, 2020.

Лит.: Пчеловодова Ирина Вячеславовна. Удмуртская Республика: Культура и искусство: энциклопедия. 2-е изд. испр. и доп. Ижевск, 2014. С. 396.



Пыжкрэзь

ПЫЖКРЕЗЬ, 5-струн. цитровидный инструмента типа гуслей. Был реконструирован С.Н. Кунгуровым по найден. костяной подставке на город. *Иднакар* (IX–XII вв.). Изготавливался в основном из цельного куска дерева. Резонаторный ящик выдалбливался, сверху крепилась дека на дерев. гвоздях. Играют на П. сидя, положив инструмента на колени с наклоном. Звук извлекается за счёт зашпиливания струн поочередно или одновр. пальцами правой и левой руки. В н.в. П. изготавливаются мастерами г. Воткинска, а также молодым мастером В.А. Широбоковым. Вариант П. без верх. дека был изготовлен А.П. Степановым. Активно используется в дет. учреждениях.

Лит.: Кунгуров С.Н. Удмуртские традиционные музыкальные инструменты // Ежегодник финно-угорских исследований '07. Ижевск, 2008. С. 189–205; Степанов А.П. Пыжкрэзь: опыт практической реконструкции // Музыкальный инструментарий народов Поволжья и Урала: традиции и современность. Ижевск, 2004.

И.В. Пчеловодова.

ПЯНОБОРСКАЯ КУЛЬТУРА. Пьяноборская культ.-ист. общность, распротр. в басс. рек Камы, Вятки и Белой. Выделена в 1930-е. Названа по могильникам у с. Пьяный Бор (ныне Респ. Татарстан). Датируется III в. до н.э. – V в. н.э. В 1980-е выделены 3 локальных варианта развития П.к.: караабзский, чегандинский и худяковский, трактуемые нек-рыми исследователями как самостоят. культ.

туры в рамках данной общности. Осн. исследователи П.к.: А.А. Спицын, А.В. Шмидт, М.Г. Худяков, А.П. Смирнов, В.Ф. Генинг, А.Х. Пшеничниук, Ю.А. Поляков, Р.Д. *Голдина*. Наиб. распротр. виды пам.: город., селища, могильники, клады. Город. часто использовались предшеств. ананьинского времени, иногда укреплены доп. валом и рвом. Жилища изучены лишь на чегандинских пам. (остатки слегка углублён. прямоугол. бревенчатых построек пл. 40–60 кв. м с 1–2 очагами, имеющими глиняную основу и обставленные камнями). Могильники бескурган., содержат большое кол-во захоронений. Предположительно в нек-рых могильниках караабзской культуры располагалось ок. 10 тыс. погребённых. Осн. способ погребения – труположение вытянуто на спине, реже трупосожжение. Для погребального инвентаря характерны украшения (застёжки с неподвиж. крючком, в т.ч. эполетообразные накладки, височные подвески, гривны, нагруд. бляхи и др.), встречаются оружие, орудия труда и глиняная посуда. Керамика чашевидной формы со слабопрофилиров. верх. частью. Горшки украшены ямочным, иногда шнуровым орнаментом, содержат примесь мелко-толчёных раковин, иногда песка или дресвы. Пьяноборскую культ.-ист. общность следует рассматривать как общность др.-удм. племён, обособившуюся от др. коми общности – гляденовской культуры.

Лит.: Генинг В.Ф. История населения Удмуртского Прикамья в пьяноборскую эпоху // ВАУ. Вып. 10, 11. Свердловск – Ижевск, 1970, 1971; Голдина Р.Д. Проблемы этнической истории пермских народов в эпоху железа // Проблемы этногенеза удмуртов. Устинов, 1987; Голдина Р.Д. Пьяноборская культура. Удмуртская Республика. Энциклопедия. Ижевск, 2000. С. 579.

ПЭЧВОРК, техника шитья вещей из лоскутков ткани, соединённых в небольшие блоки в виде разных геометр. фигур. См. *Лоскутное шитьё*.





РЕЗУНОВА Наталья Васильевна (р. 22.9.1974, д. Ст. Бодья Кизнерского р-на УАССР), худ.-оформитель. Окончила Казанское строительно-худ. уч-ще № 16 (1993), с 2019 – студентка Ин-та соц. коммуникаций УдГУ, направление подготовки – соц. работа. С 1995 – худ., в 2002–11 – вед. методист *Кизнерского Центра ремёсел и туризма*. Занимается худ. обработкой соломки. С 2011 – инструктор по труду в Кизнерском фил. Респ. комплексного центра соц. обслуживания (КЦСОН). Рук. кружков «Тёплых рук творенья» и твор. мастерской «Отрада» для пенсионеров и инвалидов, а также «Творцы-молодцы» для детей, оказавшихся в трудной жизнен. ситуации и из малообеспечен. семей Кизнерского фил. Респ. КЦСОН. Участник район., респ. и регион. выст. ДПИ: твор. работ участников II Междунар. парадельфийских игр (г. Ижевск, 2018, диплом финалиста), Всерос. фестиваля ДПИ «Руками женщины» (г. Казань, 2018), работ лауреатов Респ. твор. игр для людей с инвалидностью (2019). Изделия (куклы из соломки) Р. на респ. выст. НЦДПИиР получили высокую оценку худ.-экспертного совета. Выпустила каталог авт. изделий (2012). Ученица Р. – Г.И. Котельникова трудится в Кизнерском Центре ремёсел и туризма. Более 20 лет Наталья

Резунова Наталья Васильевна



Васильевна является чл. правления Кизнерского отд-ния Всеудм. Ассоциации «Удмурт Кенеш»; в п.в. – чл. Правления Кизнерской район. орг-ции Всерос. об-ва инвалидов. Пост. участник «Школы народных ремёсел» при АНО «Кизнерский центр ремёсел и туризма». Награждена Почёт. грамотой Мин-ва культуры, печати и информации УР (2011), дипломами: участника конкурса мастеров ДПИ «Удмуртия мастеровая» (2017), финалиста Всерос. фестиваля «Руками женщины» (г. Казань, 2018), лауреата респ. твор. игр для людей с инвалидностью (2019). Лауреат междунар. пр. «Филантроп» за выдающиеся достижения инвалидов в обл. культуры и иск. в номинации «Декоративно-прикладное и народное искусство. За сохранение традиций» (Москва, 2012). Принимала участие в телепередаче «День республики» (11 окт. 2020) на телеканале «Моя Удмуртия».

Лит.: Рашит Хайдар. Кизнер кибашлыос // Удмурт дунне. 2007. 21 авг. С. 7; Резунова Наталья Васильевна (1974) // Вордскем кыл. 2011. № 7. С. 40–41; Стовбун С. Немного волшебница // АиФ в Удмуртии. 2016. № 51. С. 16.

Л.В. Леонтьева.

РЕЗЬБА ПО ДЕРЕВУ ХУДОЖЕСТВЕННАЯ, иск. изготовления и декорирования бытовых вещей и изделий для убранства архитектуры при помощи ножа и др. режущих инстру-тов. В дорев. лит-ре изредка встречается упоминание о существовании резчиков по дереву и не описывается круг их работ. Найденные археологами инстру-ты: ножи-резцы разл. изогнутости, тесла, долота, топоры разных размеров, говорят о древности у удмуртов ремесла деревообработки. Несложные техн. приспособления не мешали резчикам создавать с их помощью подлинные произведения иск. Сосуды небольшого размера вырезались с помощью простого ножа, изогнутых резцов и скобелей. Внутр. часть сосуда выдалбливалась или выскабливалась с помощью долота и маленького изогнутого резца с дер. рукояткой. Чаши, тарелки разного размера и глубины, солонки изготавливались из берёзового напыла (капа) или липы. На изготовление ковшей, черпаков для пива и ложек шли липа, береза. Поверхность сосудов подвергалась тщательной шлифовке, затем её олифили или покрывали тёмным лаком. Изделия, вырезан. из дерева, обладающие выразит. пластич. формой, сама худ. суть к-рых проявлена именно в форме, а не в декоре поверхности были характерны для удм. традиции. Существ.

роль здесь играло хорошее знание свойств древесины разных пород деревьев.

Тщательная отделка поверхности, тонкость резьбы отличают ковши для пива, изготовл. для молений в священ. роще «луд» и родовом святилище «куала». Они были с низкими бортами и острым приподнятым носиком, придающим всему сосуду своеобраз. пласт. форму, напоминающую изделия из металла, сходство увеличивали тонкие стенки сосуда-ковша и сглажен. поверхность. Своеобразием отличаются сев. удм. резные ковши с высокой ручкой, датируемые 2-й пол. XIX в., в основе к-рых лежит тип ладьевид. сосуда. Пластика формы обусловила текучесть линий и отчётливое сходство с птицей. Изделия обращают на себя внимание и несложным геометр. узором в виде низкого рельефа. Среди бытовой дер. утвари интерес представляют большие свадеб. сосуды: чаши, в к-рых подавали кашу при сговоре о «йырдуне» калыме, дер. подносы, применявшиеся при встрече «сюанчи» (поезжан от жениха), на к-рых помещали каравай хлеба, яичницу, масло и др. Одна из характер. черт этих предметов – чёткость и правильность формы. Обычно на внутр. или внеш. стороне ритуальной посуды мастера ставили «пусы», тамги, родовые знаки, дополняющие форму чёткой граф. рис. Солонки чаще вырезались в форме водоплавающей птицы-утки, с выдвиг. или раздвиг. крышкой. На крышке (спине утки) иногда помещали скульптур. фигурки утят.

Скульпт. резьбой украшали спинки стульев, шкафчики для посуды, швейки, прялки, ножки столов, матицу, перила. Нередко наряду со скульпт. резьбой можно было встретить орнамент. резьбу, к-рой покрывалась поверхность предмета. Большей частью это были вырезан. ножом в разл. направлениях косые параллельные линии. Иногда узор наносился в виде розеток, исполнен. в технике трёхгранно-выемчатой резьбы. Благодаря этому изделия приобретали неповторимость. Прялки, швейки отличаются одна от другой. Среди предметов удм. быта интересны изделия с изображением противоположно направл. конских головок. Они связаны с понятием небес. верха, солнца, света, огня. Это светцы, набилки и блоки ткацкого стана, формы к-рых лаконичны и выразит. Неповторимы дер. подголовники для подушек, к-рые ставились на полаты и широкие нары. При их изготовлении использовалась скульпт. и орнамент. выемчатая резьба. Создавали и ажурн. узоры из прорезных

фигур – кружочков, овалов, треугольников. Большинство резчиков работало вручную, ценили фактуру и цвет мат-ла.

В удм. деревнях существовал резной *архитектурный декор*. Домовая резьба украшала ворота, наличники окон, крыши домов. Использовалась защитная солярная и аграрная символика: круги, овалы, ромбы, полукружия, иногда сильно стилизованная чел. личина. Старин. глухой резьбой украшали столбы ворот, что зафиксировало присущее удмуртам осмысление окружающ. пространства. В технике трёхгранно-выемчатой резьбы выполнялось символ. изображение солнца. С переходом к улич. планировке посел. тем же способом вырезали узоры на надоконных досках. В XX в. в худ. оформлении жилища распространилась пропильная и наклад. резьба.

Статист. данные второй пол. XIX в. фиксировали расширение резьбы как промыслового явления. Если в 70-е XIX в. в крае было зафиксировано 3 резчика по дереву, то в 1900 в Удмуртии их насчитывалось 171. Большое торговое с. Дебёсы упоминается как центр иконостасного и мебельного промысла. В мат-лах подворной описи даются сведения о том, что здесь изготовлялась так называемая «лучшая городская» мебель, украшен. резьбой: стулья, диваны, кресла.

Развитие худ. резьбы по дереву в 1990-е продолжили мастера Центров и Домов ремёсел республики, мн. из них не имели проф. образования и были близки нар. умельцам. Среди них авт. наивных скульптур И.Г. *Абрамов* из д. Ст. Монья Малопургинского р-на. Новым направлением стало фестивальное движение резчиков по дереву, связан. с созданием «парковой скульптуры», к-рое открывает новые имена резчиков. Интересно создание дер. макетов ист. памятников архитектуры Удмуртии. Среди выдающихся мастеров-резчиков по дереву можно выделить: Г.Е. *Сидорова*, лауреата пр. Прав-ва УР «Признание», С.А. *Чермакова*, М.Н. *Шахтарина*, А.В. *Жуйкова* (см. *Увинский район*), В.А. *Лермонтова*, лауреата пр. Прав-ва УР «Признание», Л.И. *Кедрова*, Д.К. *Григорьева* (см. *Алнашский район*), С.В. *Бузмакова*, В.А. *Власова*, В.М. *Урасинова* (см. *Балезинский район*), Н.В. *Иванова* (см. *Дебёсский район*), А.А. *Вихарева*, С.Г. *Гулящих* (см. *Вавожский район*), В.А. *Вострцова* (г. *Сарапул*), А.Ф. *Садькова* (см. *Киясовский район*), И.Г. *Абрамова*, В.А. *Мишина*, В.М. *Рыбакова*, Н.М. *Тарасова*, С.М. *Филимонова*, (см. *Малопургинский район*), П.И. *Захарова* (см. *Красногорский район*), Д.И. *Бронникова* (см. *Шарканский*

район), М.А. Головизина, В.А. Широкова (см. Якшур-Бодьинский район), С.Н. Утюгова (см. Кизнерский район), О.В. Сухарева, В.Г. Усманова, Р.В. Черных (см. Селтинский район), М.С. Семакина (см. Ярский район), Г.М. Главатских (см. Кезский район), Д.М. Грязеву (см. Юкаменский район), Л.Г. Бывальцеву, А.А. Кузнецова (г. Ижевск), Д.Г. Корепанова, К.В. Ускова (см. Игринский район) и др.

Лит.: Романов Н.Н. Краткие очерки уездов Вятской губернии. Вятка, 1875. С. 51; Лигенко Н.П. Крестьянская промышленность Удмуртии в период капитализма (60–90-е гг. XIX в.); Климов К.М. Удмуртское народное искусство. Ижевск: Удмуртия, 1988. С. 20–27; 1991. С. 127–128; Косарева И.А. Традиционная резьба по дереву у удмуртов. Учебно-методическое пособие. Ижевск: Издат. Дом «Удмуртский университет», 2003; Крюкова Т.А. Удмуртское народное изобразительное искусство. Ижевск – Ленинград, 1973; Владыкин В.Е., Христолюбова Л.С. Этнография удмуртов: Учебное пособие по краеведению. Ижевск: Удмуртия, 1997. С. 163–166; Климов К.М. Солнце на воротах // Памятники Отечества: Полное описание России. Удмуртия, М.: Советская Россия, № 1–2(33), 1995. С. 68–70; Косарева И.А. Художественное решение декора деревянных подголовников в традиции можгинско-малопургинской подгруппы собственно-южных удмуртов // Вестник Челябинского государственного университета. 2015. № 14 (369). История. Вып. 64. С. 41–44.

Ист.: Удмуртские резные изделия как бытовая утварь. Режим доступа: <http://informvest.ru>.

Е.В. Байкова, И.А. Косарева.

РЕМЁСЛА ТРАДИЦИОННЫЕ ХУДОЖЕСТВЕННЫЕ, иск. представителей традиц. сообществ (охотников, скотоводов, крестьян), основанное на передающемся от отца к сыну, от матери к дочери мастерстве худ. обработки мат-лов, дарованных природой. Это дерево и его производные (береста, лыко, корень, лоза), глина, текстильные волокна (лён, конопля, шерсть), кожа, кость, металлы. Технологии и инстру-ты просты и универсальны, сохранены с глубокой древности: вырубание топором, резьба ножом, вязание и плетение с помощью крючка, прядение на прялке, кручение нити веретеном, шитье и вышивание иглой. Постепенно в обиход мастеров Р. приходят более сложные приспособления, развивается токарное и столярное ремесло, кузнечное и гончарное дело, ткач-во на станках, кружево-

плетение и т.д. Изделия изготавливаются из доступного местного сырья в каждом доме, для обихода семьи. Каждый крестьянин умел построить дом и вырезать детям игрушку, каждая крестьянка могла соткать полотно, сшить одежду, украсить её вышивкой. Поскольку Р. – сфера создания только необходимых в жизни вещей, практ. функция вещи (польза) рождает её худ. характер (красоту). В Удмуртии были особенно развиты домаш. Р.: резьба и долбление из дерева, плетение из лозы, лыка, соснового корня и щепы, узорное ткач-во, вышивка, лоскутное шитьё, гончарное ремесло. Худ. ценность изделий Р. заложена отбором и сохранением многовек. опыта. Красота проявляется в лаконичной форме как следствие экономии средств и усилий, понимании свойств мат-лов и бережном отношении к ним. анс. решения построек и облика чел. Дом, его резной декор, встроенная уник. мебель, посуда и утварь, текстильные покрывала, занавесы, скатерти – всё подчинялось строгой логике мировоззрения, связанного с природ. окружением. Одежда, обувь, головные уборы, украшения также создавались в анс. Объединяющим нач. было следование трёхчастной картине мира (небо, земля, подземный мир), почитание их как гармонич., ритмически организованного мира природы. В синкретическом (неразрывном) единстве в произведениях находятся след. функции: практ. (использование украшенных вещей в ежедн. жизни, неотрывной от ритмов и законов природы); обрядовая (участие в ритуальной и праздн. жизни нар. коллектива); эстет. (создание мифо-поэт. картины мира в системе обобщённых орнаментальных образов-концептов, передача гармонии природы по законам красоты – целостно, в единстве формы и содержания); идейно-смысловая (ощущение единства матер. и духовного, земного и вечного, постижение себя, как части вселенной, где важнейшее – образ Дома, Земли, Отечества); воспитат. (бережное отношение к природе, соблюдение законов коллективного бытия,



*Пестерь традиционный.
Плетение из лыка*

передача опыта предков, взглядов, представлений, умений).

В Удмуртии технологии Р. приравнены к культ. наследию, охраняемому законом Удмуртской Республики от 14 июля 2021 г. № 78-РЗ «О нематериальном культурном наследии в Удмуртской Республике». Мастера Центров и Домов ремёсел возродили и развивают утрачен. некогда ремёсла, например плетение из соснового корня, позволяющее создавать прочные и лаконичные вещи, востребованные совр. людьми, что доказывают работы в этой технике мастеров Кезского и Ярского Домов ремёсел.

Е.И. Ковычева.

РОСПИСЬ ХУДОЖЕСТВЕННАЯ, иск. декорирования красками дер. изделий: посуды, мебели, игрушек. Роспись привнесена в культуру удм. народа из др. регионов, прежде всего, из Вятского кр., где бытовали расписные столы, шкафы, сундуки, бураки, прялки, токарная посуда. Собственно удм. роспись была простой: либо окраской, либо примитивным подражанием рус. росписям. Встречается она на прялках, сундуках, подголовниках. Применялись в основном природ. цвета – охра, сажа газовая, водяные краски. Масляными красками стали расписывать только в нач. XX в. Особо выделялись мастера-сундучники. Сундуки изготавливали из досок, покрывали коричневой, красной, синей, зелёной или жёлтой краской. Изготавливали их в форме матрёшек для удобства перевозки (друг в друге). Роспись, встречаемая в этногр. образцах XIX–XX вв., родственна рус. росписи Вятской губ. и называется «зуч пужы» (рус. узор). Основа стиля росписи: линии и точки в геометр. композициях. Очень редко расписывали растит. орнаментами, стилизован. цветами и листьями в технике живопис. мазка. Это элементы урало-сибирской росписи, популярной в соседних рус. регионах и имевшей местные варианты (обвинская роспись в Пермском кр.). Тюмень являлась основным поставщиком расписан. предметов обихода, где оформляли не только предметы домаш. утвари, но и избы. Иногда сундуки украшали геометр. орнаментом, состоящим из точек, штрихов, кружков, крестиков. Большое влияние на декор. роспись в Удмуртии повлиял текстиль. В анс. интерьера избы расписные прялки, подголовники, сундуки переключались с ткач-вом и вышивкой.

В наши дни декор. роспись Удмуртии ищет своё место в системе ДПИ и формируется из разных

ист. Мастера ставят задачу передать нац. своеобразие, любовь к своей Родине. Навыки геометр. росписи связаны с желанием стилизовать текстильные орнаменты, цветовой строй отражает предпочтения разных р-нов Удмуртии. Сложилось направление, работающее над созданием дер. расписных кукол в нац. костюмах, как в форме матрёшки, так и в простых, неразъёмных формах. Можно отметить кукол Н.В. Кутявиной (см. Ярский район), передающих особенности костюма сев. удмуртов: бело-красная гамма цветов, головное полотенце, завязан. особым образом, многослойность костюмн. комплекса, деликат. исполнение кукол-матрёшек в сев. и юж. костюмных комплексах, разработан. А.С. Малых (см. Балезинский район). Куклы Е.Н. Перевощиковой (см. Якшур-Бодьинский район) воплощают своеобразие костюм. комплекса центр. р-нов республики. З.Л. Щепиной (г. Можга, см. Можгинский район) создан интересный образ куклы, отображающий яркую пёструю палитру, строение и детали жен. костюма юж. регионов Удмуртии. Отмеченные авт. владеют техникой линейной прорисовки и кистевого мазка. Среди специалистов по худ. росписи выделяются также Л.В. Гуцина (см. Шарканский район), С.В. Цыкунова (см. Игринский район), Т.В. Головизина, О.Н. Казанцева, А.Н. Образцова, А.А. Симонова (г. Ижевск) и др.

Лит.: Казанцева О.Н. Кукла – символ народной культуры. Метод. пособие. Ижевск: НЦДПИИР, 2013; Перевощикова Е.Н. Роспись сундука. Метод. пособие. Якшур-Бодья: МАУ ИКЦ ЦДПИИР, 2017; Кутявина Н.В. Художественная роспись по дереву. Комплект шкатулок «Инвожо дыр». Метод. пособие. Яр: Ярский районный Центр ремёсел, 2016; Климов К.М. Удмуртское народное искусство. Ижевск: Удмуртия, 1988; Климов К.М. Ансамбль как образная система в удмуртском народном искусстве XIX–XX вв. Ижевск: Издат. Дом «Удмуртский университет», 1999; Удмурт пужыос. Удмуртские узоры. Ижевск: Удмуртия, 1994.

Е.В. Байкова.

РУБАХА УДМУРТСКАЯ ТРАДИЦИОННАЯ. Основа традиц. костюмных комплексов разных этногр. гр. удмуртов – традиц. удм. рубаха дэрем (от удм. дэра 'холст'). Наиболее архаичной является удм. нательная рубаха прямого туникообразного кроя с перегнутым в плечах центр. полотнищем, прямыми боковинами, пришитыми под прямым углом рукавами, квадрат. ластовицами и сдви-

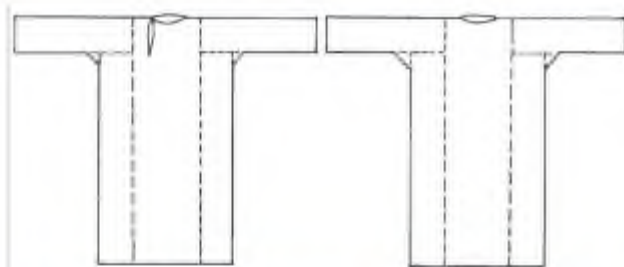

Крой рубахи туникообразный, прямой, со сдвинутым направо нагрудным разрезом. Конец XIX в.

нутым вправо нагруд. разрезом. Этот покрой сохранили в девичьей и жен. одежде косинские удмурты – в прошлом наиболее изолирован. от внеш. мира часть сев. удмуртов ватка; в девичьей одежде его сохранили слободские удмурты – др. часть сев. удмуртов. Он уцелел в традиции унинской терр. гр. удмуртов-калмезов (в Унинском р-не Кировской обл.), у части луговых марийцев, а также в муж. и похоронных рубахах коми.

Девичьи рубахи сев. удмуртов ватка (косинских и слободских) сохранили треугольную нагруд. нашивку – букв. с удм. оберег, ограждающий грудь из полос кумача, обрамлён. мелкой вышивкой. Рукава жен. праздн. (в т.ч. свадеб.) рубах

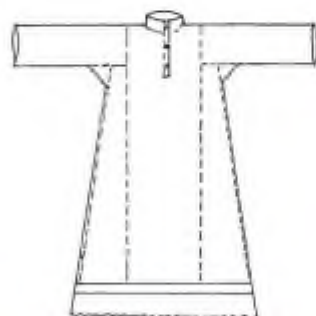

Крой рубахи средне-ижской левобережной подгруппы собственно-южных удмуртов. Начало XX в.

Рубаха унинских калмезов. Конец XIX в. Фото Косаревой И.А.



косинские и слободские удмурты декорировали широкой полосой рельефной красной вышивки. Девичьи рубахи и рубахи из комплектов повседнев. жен. одежды декорировали в верх. части рукава небольшой вышитой шестиугольной фигурой, известной под названиями колтырмач и пелё. Подолы девичьих рубах декорированы тканой красной полосой. Подолы жен. рубах украшены счётной вышивкой, мотивы к-рой зависят от комплекта одежды. На свадеб. рубахах швом «набор» вышивали геометризovan. растит. орнаменты. Старин. холщёвые рубахи унинских калмезов имеют вышивку вдоль смещён. вправо нагруд. выреза и в верх. части рукава. Сев. удмурты ватка, проживающие в причепецких р-нах Удмуртии декорировали рукава рубах тремя поперечными узорными полосами в технике браного ткач-ва. Такая вещь известна под названием пестро саес дэрем 'рубаха с полосатыми рукавами'.

Для этногр. гр. верхнеижско-шакранских удмуртов характерны рубахи, в к-рых верх. часть выполнена из цв. фабр. ткани (ситца), а ниж. – из белого льняного холста. Рукава таких рубах по старинке имеют ластовицы, а на груди и спине могут быть пышные кокетки – результат модернизации покроя. Под тюркским влиянием часть удм. этногр. гр. стала кроить рубахи с центр. нагруд. разрезом. (Это было характерно для бесермян, в формировании к-рых приняли участие, как удмурты, так и тюрки). Собственно калмезы, населяющие прикильмезские р-ны Удмуртии кроили туникообраз. рубахи с центр. нагруд. разрезом, вдоль к-рого размещали симметр. полосы счётной вышивки швами «набор» и «счётная гладь». У водзимоньинской подгр. собственно-юж. удмуртов во второй пол. XIX в. вдоль центр. нагруд. разреза рубах вышивали перпендикуляр. разрезу рельефные полосы и мелкие чёрные фигуры, простёган. швом «роспись».

Юж. удмурты во второй пол. XIX в. перешли к изготовлению одежды из клетчатой или полосатой ткани алача (от тат. ала 'пёстрая'). Покрой таких рубах обрели центр. нагруд. разрез с подковообраз. декор. оформлением, а позднее планку с пуговицами и небольшой воротник-стойку. Появились рубахи с оборками, ширина к-рых была разл. у разных этногр. подгр. У среднеижской левобереж. подгр. собственно-юж. удмуртов – узкой. У алнашко-киясовской и граховско-южнокизнерской – широкой, от бедра и часто с не-



Рубаха среднеижской
левобережной подгруппы
собственно-южных удмуртов.
Начало XX в. Фото Косаревой И.А.

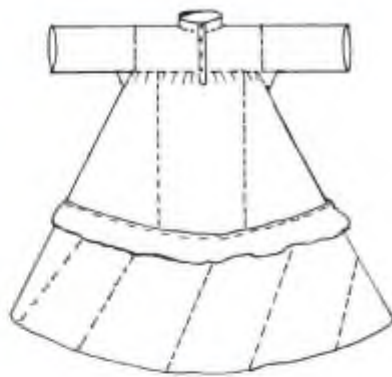

Крой рубахи
алнашско-княсовской подгруппы
собственно-южных удмуртов.
Начало XX в.

большой доп. оборкой из фабр. ткани. У можгинско-малопургинских – ср. ширины. Рукава наделяли пышной сборкой у плеча и запястья. На груди и спине помещали кокетки. Такой крой приближал рубаху к гор. платью. В праздн. образцах между основной частью и оборкой вшивали



Крой рубахи
северно-кизнерской
подгруппы
собственно-южных
удмуртов. Первая
половина XX в.

тесью домаш. изготовления с узорами, выполнен. в выбор. технике. Среднеижские левобереж. и закамские удмурты применяли выборную технику при создании ткани для рубах, вписывая узорные мелкие геометр. элементы (ромб. фигуры, восьмилучевые розетки) внутрь клеток. Кроме того, праздн. образцы шили из ткани с узором кеж пужы 'хрустящий узор', получаемым благодаря неравномер. прокраске нитей основы. В сер. XX в. появляется рубаха притален. покроя с домотканым низом и однотон. сатиновым верхом.

Шошминские удмурты в кон. XIX – нач. XX вв. изготавливали рубахи из пестряди в мельчайшую красно-чёрную крапинку с небольшой оборкой из ситца и нашитыми в ниж. части стана разноцв. шёлковыми или атлас. лентами. Такие рубахи имели крой с центр. перегнутым в плечах полотнищем, пришитыми к нему расширяющимся книзу боковинами, воротником-стойкой и планкой для пуговиц. Рукава таких рубах имеют длину в $\frac{3}{4}$ и завершаются широким манжетом.

Лит.: Косарева И.А. Традиционная женская одежда периферийных групп удмуртов. Ижевск: УИИЯЛ УрО РАН, 2000; Косарева И.А. Этнографические группы удмуртского народа (опыт выделения) // ИОАИЭ при Казанском университете. Т. 37. Ч. 2; Ч. 3. Казань, 2017; Косарева И.А. Искусство узорного ткачества удмуртского народа. Ижевск, 2020; Лебедева С.Х. Народная одежда удмуртов Ижевск, 2008; Черных А.В. Удмурты. Традиционный костюм народов Пермского края. СПб.: Издат. Дом «Маматов», 2020.

И.А. Косарева.





САБРЕКОВА Наталья Валерьевна, см. *Юкаменский район*.

САВЕЛЬЕВА (Котлярова) Людмила Ивановна (р. 1949, г. Харьков, Украина), искусствовед. Окончила искусствовед. отд-ние ист.-филол. ф-та Ленинград. гос. ун-та, аспирантуру НИИ худ. пром. (1976–79, Москва). Работала в Удм. краевед. музее, в 1973–76 – мл. науч. сотр. сектора искусствоведения УдНИИ (ныне УИИЯЛ УдмФИЦ УрО РАН), с 1979 – науч. сотр. НИИХП (Москва). С 1981 живёт в Париже. Науч. интересы связаны с исследованиями удм. нар. прикладного иск. Авт. работ по вышивке и ткач-ву.

Соч.: Вышивка центральных районов Удмуртии // *Искусство Удмуртии*. Ижевск, 1975. С. 85–114; Из истории народного искусства Удмуртии (наблочные доски) // *Искусство Удмуртии*, 1975. С. 159–167; Народная вышивка бесермян // *Вопросы искусства Удмуртии*. Ижевск, 1976. С. 49–71; Изучение удмуртского народного декоративно-прикладного искусства // *Изучение искусства Удмуртии*. Ижевск, 1977. С. 3–21.

Лит.: Самсонов С. Парижын улэ удмурт нылкышно // *Кенеш*. 1992. № 9. С. 25–38; Котлярова (Савельева) Людмила Ивановна // *Христоробова Л.С. Учёные – удмурты: Биобиблиографический справочник*. Ижевск, 1997. С. 430–431; Савельева (Котлярова) Людмила Ивановна // *Институт: история и современность: К 70-летию Удмуртского института истории, языка и литературы Уральского отделения Российской академии наук: Сб. статей*. Ижевск, 2001. С. 344.

САДЫКОВ Азат Фиданлович, см. *Киясовский район*.

САЗЫКИНА Ирина Анатольевна (р. 10.3.1956, г. Ижевск УАССР), дизайнер одежды, худ.-модельер, доц. (2012). Засл. деят. иск. УР (2008), к.иск. Окончила Ростовское худ. уч-ще (1978), Моск. технол.



*Сазыкина
Ирина Анатольевна*

ин-т (1989), аспирантуру Моск. текстил. ун-та им. А.Н. Косыгина. Повышала квалификацию в Париже (1997), в Хельсинки (1999), в Моск. худ.-пром. академии им. С.Г. Строганова (2010). С 1997 преподаёт в ИИИД УдГУ: ст. преп. отд-ния дизайна, доц., зав. каф. дизайна одежды, доц. каф. компьютерных технологий (с 2012). На протяжении 20 лет сотрудничает с творч. коллективами респ.: ансамбль «Шулдыр жыт», с дет. капеллой юношей «Ингур», с певицей В. Пудовой, с этнопевицей Н. Уткиной; с Союзом марийцев в Удмуртии. Участник конкурсов «Международная премия дизайна», «Российско-Британский форум», выст. «Малый бизнес и индустрия моды. Прет-а-порте на Покровке» (Москва, 2003), Междунар. фестиваля моды (г. Екатеринбург, 2003). Участник выст., посв. Общерос. молодёж. форуму Ассамблея народов России «Мы – россияне» (2008). По эскизам С. созданы костюмы для композиции «Рождение» для церемонии открытия межрегион. фестиваля фин.-угор. народов «Воршуд» (2009). Участвовала в орг-ции I Респ. фестиваля молодых худ. по костюму «Бабушкин сундучок», посв. 250-летию г. Ижевска (2010); в респ. науч.-практ. конф. для работников культуры «Национальный костюм: приёмы и методы стилизации» (2011). Организовала перс. выст. «Души прекрасные порывы» в худ. музее УдГУ (2011). Со студентами и педагогом Е.В. Рубцовой получила Гран-при в Междунар. конкурсе Нац. одежды с коллекцией «Мелодии Удмуртии» (г. Казань, 2011). В качестве рук. студ. коллектива «Сезоны-10» принимает участие в создании сцен. костюмов и разработке сцен. образа для студентов УдГУ, участвующих в междунар. и всерос. мероприятиях: «Мисс студенчество Финно-Угрии – 2013» (г. Саранск, 2013); всерос. межвуз. фестивале «Татьянин день» (г. Казань, 2013); XI Межрегион. конкурсе-фестивале «Татьяна Поволжья – 2014» (г. Саранск, 2014), III Междунар. конкурсе «Мисс студенчества Финно-Угрии – 2014», Евразийский фестиваль студ.

творчества – диплом II ст. (Оренбургская обл. 2014). Подготовила студентов к Всерос. межвузов. конкурсу молодых дизайнеров «Новый взгляд – 2012» в рамках XXII Междунар. межвуз. студ. фестиваля (г. Екатеринбург), для X Междунар. фестиваля «Красное платье» (г. Пермь, 2013). Совместно с ИПКиПРО УР организовала респ. фестиваль-конкурс «Девушка красавица». Авт. эскизов костюмов для открытия I Всерос. спартакиады инвалидов (2013); для дет. гр. коллектива «Бурановские бабушки». Имеет Благодарственные письма Пред. Прав-ва УР (2009), Мин-ва культуры УР (2014).

Лит.: Сазыкина Ирина Анатольевна. Удмуртская Республика: Культура и искусство. Энциклопедия. Ижевск, 2014. С. 420.

САЛТЫКОВА Елена Витальевна, см. г. Глазов.

САЛТЫКОВА Ольга Николаевна, см. Дебёсский район.



Сафиуллин
Анвар Гумарович

САФИУЛЛИН Анвар Гумарович (р. 1.5.1952, г. Ижевск УАССР), худ., график. Чл. СХ России (1991). Окончил худ.-граф. ф-т УдГУ (1975), учился у А.П. Холмогорова. В 2000–12 преподавал в Инте иск. и дизайна УдГУ (каф. ДПИ и нар. промыслов), доц. Работает в технике монотипии. Осн. произв.: серия офортов «Будни малой авиации»; сер. монотипий «Птицы в неволе», «Пернатые дикувины», «Рыцари в турнирах», «Мои прекрасные лошади», «Портреты милых дам», «Девочки-припевочки», «Девушки нелёгкой судьбы», «Комарография», «Балет»; сер. «Джас с заглавной» («Импровизация»). Как график оформил более 40 книж. изд. Участник зонал. («Большая Волга»), всерос. и всесоюз. выст. Удостоен диплома ЮНЕСКО за вклад в дело борьбы за мир во всём мире.

Лит.: Сафиуллин Анвар Гумарович. Удмуртская Республика: Культура и искусство. Энциклопедия. Ижевск, 2014. С. 426.

СВЕТЛАКОВ Пётр Иванович, см. Белезинский район.

СЕЛИВЕРСТОВА Ольга Евгеньевна, см. Дебёсский район.

СЕЛТИНСКИЙ ДОМ РЕМЁСЕЛ, см. Селтинский район, Центр Дом ремёсел.

СЕМАКИН Михаил Сергеевич, см. Ярский район.



Семенов
Владимир Алексеевич

СЕМЕНОВ Владимир Алексеевич (21.10.1930, г. Глазов ВАО, ныне УР – 9.7.1999, г. Ижевск УР), археолог. Окончил ист. ф-т УГПИ (1955), в течение учеб. года работал учителем в Постольской ср. шк., ныне Завьяловского р-на. В 1955–59 – зав. отд. истории, в 1959–69 – зам. дир. по науч. работе Удм. респ. краевед. музея. С 1969 в УдНИИ: зав. сектором археологии и этнографии, в 1978–91 – ст. науч. сотр., в 1991–94 – зам. дир. по общим вопросам. Археологией начал заниматься в студ. годы, участвовал в археол. раскопках в составе Удм. археол. эксп. (УАЭ), возглавляемой В.Ф. Генингом. Изучал проблемы ср.-век. археологии в юж. и сев. р-нах Удмуртии, в т.ч. вопросы происхождения удмуртов, матер. и духовная культура прикамского нас. в разные хронол. периоды. Исследованные С. Петропавловский (VI–VII вв.), Варнинский (кон. V–IX вв.), Ореховский (XVI в.) могильники стали опорными пам. в освещении проблем древней истории кр. Первым из археологов обратился к изучению удм. могильников эпохи позднего средневека, правобережья р. Вятки, внёс большой вклад в исследование пам. басс. р. Чепцы, результаты опубл. более чем в 30 науч. работах. Участник регион., всесоюз. и междунар. науч. конф. и конгрессов.

Лит.: Иванова М.Г., Шутова Н.И. Памяти Владимира Алексеевича Семенова // Finno Ugrika. 2000. № 1.

СЕМЁНОВ Владимир Алексеевич (р. 31.5.1971, пос. Кизнер УАССР), мастер ДПИ, методист МБУК «Дом творчества и досуга» (отд. ДПИ) г. Сарапула. С 2002 участвует в респ. и гор. выст. ДПИ, III Респ. конкурса «Парковая скульптура» (г. Глазов, 2004). Работает резчиком по дереву. Использует геометр. трёхгранную, кудринскую и объёмную техники резьбы по дереву. Владеет бондарным ремеслом.

Лит.: Куликов К.И. Возрождённая древность. Народное декоративно-прикладное искусство Удмуртии. Альбом. Ижевск, 2005.



*Семибратова
Вера Алексеевна*

СЕМИБРАТОВА Вера Алексеевна (р. 25.9.1950, д. Витенево Моск. обл.), учитель рус. яз. и лит-ры. Засл. работник культуры УР (2011). Окончила Павловский автомех. тех-м Горьковской обл., УдГУ (1973). Работала в НМ УР в 1970–84: библиотекарь, науч. сотр., ст. науч. сотр., гл. хранитель. В 1984–88 – воспитатель вспомогат. шк. г. Павловска, в 1988–90 – воспитатель, учитель Кировского п/о «Умелец» г. Вятские Поляны Кировской обл. В 1991–94 – рук. кружка «Плетение из лозы» шк. творчества Октябрьского р-на г. Ижевска. С 1994 – преп. лозоплетения Респ. эксперимент. эстет. комплекса шк-гимназии № 56, ДШИ № 13 г. Ижевска. Воспитанники С. – лауреаты и дипломанты район., гор., респ., междунар. конкурсов дет. творчества. Благодаря деят-сти С. ДШИ № 13 стала базовой для проведения респ. курсов повышения квалификации работников Центров и Домов ремёсел по лозоплетению. Способствует возрождению этого вида нар. промыслов в респ. Создала авт. программу по лозоплетению – победитель конкурса метод. работ (Москва, 1995). Внесла раздел «Стилизация природных форм», «Плетение мебели» в новую образоват. программу (2005). Проводит метод. семинары, респ. курсы для преп. ДПИ, семинары-прак-

тикумы, курсы (в Ин-те развития образования) по лозоплетению. Одна из организаторов Респ. конкурса дет. творчества «Народное, нарядное, родное» (с 2001), куратор номинации «Лозоплетение». Публикуется в период. печати. Пост. участница Междунар. пед. чтений под рук-вом акад. Ш. Амонашвили. Победитель респ. конкурса метод. работ. Соискатель пр. Прав-ва УР «Признание» (2011). Награждена Почёт. грамотами Мин-ва культуры РФ и Рос. профсоюза работников культуры (2003), Мин-ва культуры УР (1998, 2000, 2003).

Л.Д. Вельтюкова.



*Сергеева
Анна Владимировна*

СЕРГЕЕВА Анна Владимировна (р. 28.10.1984, г. Ижевск УАССР), дизайнер одежды, стилист. Окончила УдГУ (2007), магистратуру (2019), продолжает учёбу в аспирантуре Уральского гос. арх.-худ. ун-та (г. Екатеринбург) по спец-сти «Искусствоведение» (2021). Труд. деят-сть начала стилистом в журн. «Вкусная жизнь» (2010–12). В 2012–13 – вед. программы «Формула стиля» на телеканале «ТНТ – Новый регион», в 2013–15 – рук. Шк. стиля имиджа «АВС» (Анна Владимировна Сергеева), в 2015–16 – ред. рубрики «Стиль» в журн. «Gorod», в 2016–21 – преп. по стилю в междунар.-модельном агентстве «Focus» (г. Ижевск). С 2021 – зав. отд. ткач-ва и худ. текстиля в НИЦДПИиР. С. изучает природ. красители и применяет их при окрашивании текстиля. Создала теорию по выбору палитры для потребителя, основанную на традиц. костюмах и природ. красителях региона. В 2020 выпустила в соавт. с К.С. Ившиным монографию «Цветовой код Удмуртской Республики». В 2021 создаёт аксессуары и текстильные куклы на основе своих разработок, связанных с красильными растениями Удмуртии. Например, кукла «Ведунья Айно». Набивка куклы сеном и аромат. травы – душица,



Образцы тканей, окрашенные природными красителями

мята и др. Костюм куклы полностью окрашен природ. красителями с элементами набойки. Консультантами А. Сергеевой являлись Т.В. Козлова – дир. каф. иск. костюма и моды ин-та иск. РГУ им. А.Н. Косыгина и А.А. Васильев – искусствовед, историк моды и вед. передачи «Модный приговор» (Москва), Е.С. Лекомцева – хозяйка этнокомплекса «Живица» (пос. Кез УР) и д.б.н., проф. В.В. Туганаев (г. Ижевск), А. Сергеева – эксперт проекта по созд. эксперим. творч. лаборатории худ. текстиля «Этника: перезагрузка» (2020), стилист, спикер в нац. проекте красоты и талантов «Чеберай» (2020), чл. жюри открытого респ. фестиваля-конкурса дизайна «ГОРДО» (2021). С 2021 сотрудничает с «Республиканским центром дополнительного образования детей», (г. Ижевск), проводит семинары для рук. театров мод и рук. коллективов ДПИ. С. – участница Всерос. форума молодых исследоват. «Дизайн и искусство-стратегия

Куклы, оформленные с применением природных красителей. Сергеева А.В.



проектной культуры XXI века» (Москва, 2017), науч.-практ. конф. «Ижевск – столица российского дизайна» (2018), *Всероссийской школы ткачества* (г. Ижевск, 2018). Чл. Союза дизайнеров России, лауреат II ст. V Междунар. конкурса студ. науч. работ в обл. иск. и худ. образования (2019), лауреат II ст. XXI Всерос. науч.-практ. конф. и смотр.-конкурса работ студентов, аспирантов по направлению «Технология художественной обработки материалов» (г. Ижевск, 2018).

Соч.: Сергеева А.В., Ившин К.С. Цветовой код Удмуртской республики. Ижевск: Институт компьютерных исследований, 2020.

А.П. Сидорова.

СЕРЕБРОВ Леонид Иванович (1858, Златоустовский з-д Уфимской губ., ныне г. Златоуст Челябинской обл. – 1918, Ижевский з-д Вятской губ., ныне г. Ижевск УР), гравёр, ювелир. Начинать работать на оруж. з-де в г. Златоусте, с 1885 – в Ижевске, в мастерской магазинной коробки оруж. з-да. Передал ижевцам златоустовские традиции худ. обр. металла (травление, никелирование, гравировка иглой по лаку, золочение, серебрение, снение, всечка драг. металлов в линию), широко применяя их для украшения охотн. ружей, вып. к-рых на з-де начался в 1885. Благодаря усилиям С. сложился и своеобразный куст. промысел по вып. богато украшен. столовых приборов. С. изображал на их плоскостях виды Ижевского з-да, орнамент «плетёнка», надписи «Сыр», «Масло» и т.д. За 54 подобных произв. на науч.-пром. выст. произв. Волжско-Камского кр. и Востока России (Казань, 1890) удостоен серебр. медали. В 1880–1900-е вёл курс гравирования в Ижевской оруж. шк., и уже поэтому может считаться основоположником Ижевской шк. худ. обработки металла.

Лит.: Шумилов Е.Ф. Серебров Леонид Иванович. Удмуртская Республика. Энциклопедия. Ижевск, 2000. С. 635.

СЕРЕБРЯННИКОВА Екатерина Ювенальевна, см. *Дебёсский район.*

СЕРЬГИ УДМУРТСКИЕ (Слободской и косинский типы). Для традиций двух близких в культ. и ист. отношении подгр. сев. удмуртов ватка – косинской и слободской были характерны отлитые из серебра серьги. Косинская серьга состоит из несомкнутого металл. кольца и двух, надетых на него, тоже металл. длинных стержней



Серьги русской работы, бытовавшие у косинских (слева) и слободских (справа) удмуртов

с металл. имитацией крупной бусины в центре стержня. Слободская серьга представляет собой прикреплён. к серебр. дужке заovalенную с одной стороны серебр. пластину с вставлен. в её центр небольшим красным камнем. К литым отверстиям, расположен. по ниж. краю пластины, крепятся на проволочных петлях четыре небольших стерженька. Оба типа этих украшений имели распространение в разных частях рус. земли. Серьги косинского типа бытовали в XVII-XIX вв. в Костромской губ. А сережки, характерные для слободских удмуртов в XVII-XIX вв., были частью жен. наряда в разных у. Вологодской губ. и среди прочих местностей – в Устюжских землях. Мас. распространение серёг обоих типов среди удм. нас. можно объяснить активной торговлей. Косинские и слободские удмурты были связаны с разными потоками товаров. Изделия рус. ювелиров вытеснили бытовавшие у обеих гр. исконные местные украшения.

Лит.: Косарева И.А. Традиционная женская одежда периферийных групп удмуртов. Ижевск: УИИЯЛ УрО РАН, 2000.

И.А. Косарева.

СИДОРОВ Александр Евгеньевич, см. Увинский район.

СИДОРОВ Геннадий Евгеньевич, см. Увинский район.

СИДОРОВА Анэтта Петровна (р. 20.11.1939, с. Тыловой Дебёсского р-на УАССР), журналист, обществ. деят. Засл. работник культуры УР (1982) и РФ (1998). Чл. СЖ России (1967). Окончила



Сидорова
Анэтта Петровна

Пермский гос. ун-т (1965), Свердловскую ВПШ (1970). До 1972 работала корр. Кезской район. газ. «Звезда», зав. отд. Кезского РК КПСС. В 1972–95 – зам. мин., мин. культуры УАССР. По окончании срока полномочий и выходе на пенсию была референтом пост. комиссии Гос. Совета УР по науке, образованию, культуре и молодёж. политике (1995–2000), дир. Гос. театра оперы и балета УР (2000–03). С 2003 – вед. специалист отд. междисциплинар. и прикладных исследований УИИЯЛ УдмФИЦ УрО РАН. Работая в сфере культуры, А.П. внедрила ряд новых идей. Одна из них – использование археол. мат-ла в совр. декор.-прикладное иск. В 1991 в 2-х этаж. здании-памят. archit. XIX в. (1810 – 37, арх. С.Е. Дудин и Н.К. Бабушкин) в Ижевске по ул. Советской был открыт НЦДПИИР с сетью район. Центров и Домов ремёсел. Внимание нар. умельцев было направлено на возрождение нар. иск. Своевременность принятых мер, взаимодействие с учёными УИИЯЛ УрО РАН и органами мест. самоуправления дали возможность вывести культуру Удмуртии на новый уровень. Деят-сть вновь созданной системы учреждений культуры респ. признана Мин-вом культуры РФ уника., она изучается мн. регионами России. При участии С. изданы: энц. «Удмуртская Республика: Культура и искусство» (Ижевск, 2012, 2014, 2-е изд. испр. и доп.), энц. справочник «Многонациональная сценическая культура Удмуртии» (2014). Участвовала в подготовке и принятии Пост. През. Гос. Совета и Прав-ва УР «О государственной поддержке творческих союзов УР» (1995), Закона УР «О культуре» (1996). Избиралась деп. Верх. Совета УАССР 12-го созыва, зам. пред. и сопред. Союза женщин Удмуртии (1986–95). Лауреат Гос. пр. УР (2014). Почёт. гражданин Дебёсского р-на (2014).

Соч.: Направленный поиск. Культпросвет-работа. М., 1976. № 4; Особенности работы культпросветучреждений Удмуртии в условиях рыночной экономики // Историко-культурное развитие народов Среднего Поволжья: традиции и инновации. Саранск, 2005; Роль энциклопедических изданий в сохранении историко-культурного наследия народов Удмуртии // Вопросы энциклопедистики. 2019. № 2(2). С. 62–68. (В соавт.); История развития декоративно-прикладного искусства и ремёсел в Удмуртской Республике // Государственность Удмуртии: историко-культурные практики и стратегии современного развития: сб. статей по мат-лам Междунар. науч.-практ. форума «100-летие государственности Удмуртии: исторические вехи и перспективы развития» (Ижевск, 15 октября 2020 г.). Т. 2. Ч. 1 / УдмФИЦ УрО РАН. Ижевск: Тип. «МарШак», 2020. С. 186–193.

С.Д. Смирнова.

СИДОРОВА Надежда Родионовна, см. *Увинский район.*

СИЛАНТЬЕВА Зоя Владимировна, см. *Малопургинский район.*

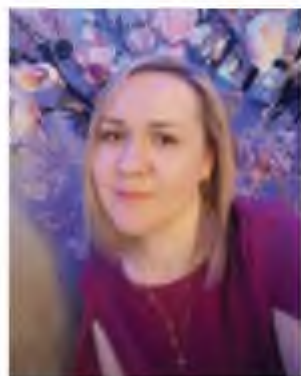

*Симонова
Ангелина Алексеевна*

СИМОНОВА Ангелина Алексеевна (р. 17.3.1984, пос. Кизнер УАССР), преп. ДПИ, методист по худ. росписи. Окончила Сарапульский авиац. тех-м (2006), УдГУ (2011). В 2006–09 – худ.-оформитель Кизнерского район. Центра ДПИ, с 2009 – методист по росписи НЦДПИиР. Участница респ. выст.

СКАЛ СЮР, коровий рог. Пастуший сигнал. инстр-т. Изготавливался из рога домаш. животного (коровы, быка), к-рый предварительно вымачивался и вываривался, затем острым ножом снимался весь нарост до основания. На кончике рога просверливалось отверстие, куда вставлял-



Скал сюр. Из фонда НМ УР им. К. Герда

ся мундштук. Мундштук делали из дер. катушки для ниток, один конец к-рой спиливался, на др. конец по кр. наставлялись 2 спички, через к-рые протягивалась береста и закреплялась с двух сторон на стволе мундштука. Как правило, не имеет игровых отверстий, однако встречались инстр-ты с двумя отверстиями. Использовался как сигнал. инстр-т, оповещающий о времени выгона скота и его возвращении в деревню.

Лит.: Кунгуров С.Н. Удмуртские традиционные музыкальные инструменты. Ижевск, 1992; Бойкова Е.Б., Владыкина Т.Г. Песни южных удмуртов. Вып. 1. Ижевск, 1992. (Удмуртский фольклор).

И.В. Пчеловодова.

СКАТЕРТИ УДМУРТСКИЕ ТРАДИЦИОННЫЕ – жёккышет (удм. жёк ‘стол’, кышет ‘платок’) – важный элемент праздн. убранства удм. дома. Эти изделия выполняли в самых разных техниках. Очень эффектно скатерти, выполн. в многоремизной технике, к-рая предполагала слож. заправку станка: нити основы необходимо было продеть через большое кол-во ремизок – приспособлений для разделения нитей основы изготавливаемой ткани и раскрытия зева для прокладывания уточной нити. При этом был необходим тщательный расчёт нитей. Для большинства видов ткач-ва достаточно двух или четырёх ремизок. При использовании большого числа ремизок возникало множество вариантов зева, чётко рассчитан. мастерицей при подготовке стана к работе. Это позволяло создавать сложный многоремизный рис. ткани. Наиболее опытные удм. мастерицы могли использовать до двенадцати ремизок. В этой технике ткали праздн. скатерти. Они обладают тонким рельефным рис., некоторые узоры к-рого можно сравнивать с расходящимися по воде кругами.

Клетчат. скатерти с узорами, выполн. в выборной технике, были характерны для традиции собственно-юж. удмуртов, к-рые ткали изделия с глубоким красным фоном, разбитым перпенди-



*Скатерть традиционная. Северные удмурты.
Многоремизное ткачество. Начало XX в.
Фото Косаревой И.А.*

куляр. широкими тёмно-синими, полосками на круп. клетки. В круп. квадратах на пересечении перпендикуляр. синих полос, где синий цвет становится интенсивным, мастерицы размещали выполн. в выборной технике круп. сложные ромб. фигуры белого и красного цветов.

В юж. р-нах Удмуртии было выявлено бытование белых ажурных скатертей, близких к традиции казанских татар. Остаётся невыясн. вопрос об

*Скатерть традиционная. Южные удмурты.
Выборное ткачество. Начало XX в.
Фото Косаревой И.А.*



авт. этих изделий. Возможно, они изготовлены в тат. деревнях и проданы удмуртам. Или удм. ткачихи, общаясь с тат. мастерицами, освоили технику ажур. ткач-ва.

У верхнеижско-шарканских удмуртов бытовали изделия, выполн. в кустарных мастерских. При создании этих вещей применяли технику «браная в рубчик», формирующую на поверхности ткани параллельные рубчики. В орнаментике этих изделий ощутимы отголоски стиля «модерн».

Лит.: Косарева И.А. Искусство узорного ткачества удмуртского народа. Ижевск, 2020.

И.А. Косарева.



*Смирнов
Алексей Петрович*

СМИРНОВ Алексей Петрович (10.6.1899, Москва – 10.3.1974, там же), археолог, д.и.н. (1944). Сотр. Ин-та археологии АН СССР (с 1932), проф. МГУ (1951–55). Специалист по археологии ран. жел. века и ср. веков Вост. Европы. Осн. исследования С. посв. археологии и истории Поволжья и Прикамья, руководил крупными археол. эксп., мн. лет изучал города Волжской Булгарии. Одним из гл. направлений его работы были вост. финны. В 1926–30, 1936 проводил разведки на терр. Удмуртии и раскопки город. Дондыкар, Иднакар, Учкар; исследовал могильники Бигершай, Чемшай. Мат-лы этих раскопок вошли в науч. лит-ру как эталонные пам. ср.-век. удмуртов. Авт. св. 200 науч. работ. Осн. работы по истории и культуре удмуртов: «Социально-экономический строй восточных финнов» (М., 1928); «Дондыкарское городище» (М., 1929); «Финские феодальные города» (М., 1931); «Памятники феодального строя среди удмуртов» (Ижевск, 1937); «Очерки древней и средневековой истории народов Среднего Поволжья и Прикамья» (М., 1952. В соавт.). Награждён орд. Труд. Кр. Знамени.

М.Г. Иванова.



Смирнов
Иван Николаевич

СМИРНОВ Иван Николаевич [7(19).1.1856, с. Арино, Казанская губ. – 15(28).5.1904, Казань], историк, этнограф, проф. Казанского ун-та. Окончил Казанский ун-т. Специализировался по истории юж. славян. Под влиянием М.П. Веске, проф. Дерптского ун-та, приехавшего в Казань в качестве лектора, С. проявил большой интерес к этнографии вост.-фин. народов. Возможно, сыграло свою роль и то обстоятельство, что С. по отцу был мариец. С 1888 совершал регулярные исследоват. поездки к финноязыч. народам Поволжья. Авт. первой моногр. по этнографии удмуртов «Вотяки. Историко-этнографический очерк», в 1890 опублик. отд. вып. в «Известиях» ОАИЭ при Казанском ун-те (Т. 8, вып. 2); моногр. «Черемисы» (1889), «Пермяки» (1891), «Мордва» (1895), в к-рых считал необходимым «научно систематизировать мат-лы, собранные предыдущими исследователями». Труд С. «Восточные финны» получил высокую оценку рус. и заруб. науч. общественности, был переведён на франц. яз. В 1896 имп. АН наградила этот труд Уваровской пр., РГО присудило зол. медаль, Угро-фин. учёное об-во в Гельсингфорсе (Хельсинки) избрало С. своим чл. С. поставил изучение этнографии поволжских народов на уровень требований совр. ему ист. науки. Не случайно учёный был приглашён в качестве офиц. эксперта обвинения на Мултанский процесс, где он выступил дважды. Позднее прекратил свои занятия этнографией вост.-фин. народов и вновь вернулся к проблемам истории юж. славян.

Соч.: Вотяки. Историко-этнографический очерк // Известия ОАИЭ при Казанском ун-те. Казань, 1890. Т. 8. Вып. 2.

Лит.: Владыкин В.Е., Христолюбова Л.С. История этнографии удмуртов. Ижевск, 1984.

СМОЛЬНИКОВА Ольга Анатольевна (р. 18.2.1973, г. Ижевск УАССР), учитель ИЗО и черчения.



Смольникова
Ольга Анатольевна

После окончания ф-та иск. УдГУ в 1996 работает преп. декор.-прикладного иск. *Удмуртского республиканского колледжа культуры*. Преподаёт дисциплины: «Орнамент», «Цветоведение», «История мировой культуры», «История мировой и отечественной культуры»; виды – «Художественное ткачество и ковроткачество». Ведёт учеб. и производств. практику, является рук. выпускных квалификац. (дипломных) работ, рук. гр. на спец-сти ДПИ и НП. Имеет высшую квалификац. кат. Большое влияние на становление С. как худ. и мастера по худ. текстилю оказала преп. Л.Е. *Повышева*. С. высокопроф. специалист, в совершенстве владеет методикой преподавания прикладного иск. За основу в обучении С. берёт изучение клас. наследия рос. и заруб. иск. текстиля, знакомство и освоение технологии нар. ткач-ва, совр. интерпретацию нар. приклад. творчества, основанные на соединении разл. технологий. Экспериментирует с текстурой, фактурой мат-ла и цветом. Познават. интерес уч-ся развивает через умение использовать многообразие худ. мат-лов и приёмы работы с ними. Уделяет большое вни-

«Берегиня». Смешанная техника: батик, аппликация.
Смольникова О.А.



мание воспитанию личности будущих специалистов. Формирует бережное отношение к нар. творчеству, приобщает студентов к миру изобразит. и приклад. иск. через темат. беседы, практ. работу и личным примером. Стремится пробудить в каждом студенте твор. воображение и образное мышление, развить худ. вкус. С. – твор. личность, пост. ищущая новые пути решения композиц. задач. Изделия студентов выполняются на высоком проф. уровне, со вкусом, фантазией и всегда легко вписываются в совр. интерьер. Повышает свой проф. уровень, проходит курсы повышения квалификации, стажировки. Полученные знания находят практ. применение в учеб. процессе. Участвует в орг-ции выст. прикладного иск., худ. текстиля: выст. студ. работ «Вдохновение» (МАУК «Музей города Ижевска», ВЦ «Галерея»); орг-ция и проведение открытия выст. работ студентов УРКК «Реки времени. Узор. Форма. Материал» (МБУК «Алнашский Дом ремёсел»); орг-ция и проведение выст. худ. текстиля в ДШИ № 7 г. Ижевска. Результаты твор. деят-сти С., подтверждаются успеш. участием студентов в выст. район., респ., рос., междунар. уровня: Рыжий фестиваль, Белый фестиваль, фестиваль «Land Art», III Район. Арт-фестиваль ДПИ «Голос творчества» выст.-конкурс «Родное ремесло: традиционное и современное», Междунар. фестиваль-конкурс декор. иск. «Незабытые традиции (Москва, 2013, диплом II ст.), Рос. выст.-конкурс студ. работ «Дебюты» (г. Екатеринбург, 2010, диплом лауреата III ст.), Всерос. конкурс «Заповедники моего края» (С.-Петербург, 2016, диплом I ст.) и др. Мн. выпускники С. работают по спец-сти в Центрах и Домах ремёсел, среди них вед. специалист мастерской по двухремизному ткач-ву Узей-Туклинского Дома ремёсел – Е.Г. Сунцова; Е. Степанова, Валерия и Валентина Мерзляковы – чл. СД России. Под рук-вом С. студенты активно участвуют в гор. и респ. мероприятиях с мастер-кл. по ДПИ: помощь в орг-ции акции «Курс молодого бойца «Один день в армии»; МК «Парки Удмуртии» им. С.М. Кирова и им. М. Горького; Мин-ва культуры УР в рамках «Абилимпикс»; в студ. науч.-практ. конф. Вносит большой вклад в дело подготовки кадров в отрасль культуры, привлечения молодёжи к проф. творчеству. Чл. первичной проф. орг-ции. Награждена Почёт. грамотой Мин-ва культуры и туризма УР (2015), Благодарственным письмом Мин-ва культуры, печати и информации УР (2011), Благодарностью Всерос. ассоциации междунар. культур. и гуманитарных связей

СХ России, Междунар. дет. худ. галереи за подготовку победителей Междунар. конкурса дет. худ. творчества, посв. 55-летию полета Юрия Гагарина в космос «Космические фантазии» (Москва, 2016).

С.Д. Смирнова, Т.В. Шарпова.



*Собина
Наиля Мизхатовна*

СОБИНА Наиля Мизхатовна (р. 19.6.1953, г. Кизел Пермской обл., ныне кр.), библиотекарь. Засл. работник культуры УР (1996) и РФ (2003). Окончила Казанский ин-т культуры по спец-сти «Библиотечноеведение, библиография» (1976). В 1976–78 – ст. библиотекарь Респ. б-ки им. В.И. Ленина г. Ижевска. В 1978–81 работала в сов. в/ч, размещённой в ГДР. С 1982 – дир. ЦБС г. Ижевска, с 1988 – дир. Респ. б-ки им. В.И. Ленина. С 2004 – зам. мин. культуры, печати и информации УР, в 2013–17 – дир. НЦДПИиР. Работая в этой должности, она создала обновленную концепцию развития НЦДПИиР. В 2011 за создание в Удмуртии шк. ткач-ва С. в составе авт. коллектива удостоена пр. Прав-ва РФ в обл. культуры. Награждена почёт. грамотами Мин-ва культуры УР, Прав-ва УР.

А.П. Анаева.

СОБОЛЕВ Игорь Валентинович, см. *Воткинский район.*

СОВЕТСКАЯ СИМВОЛИКА В ПРЕДМЕТАХ ДЕКОРАТИВНО-ПРИКЛАДНОГО ИСКУССТВА. Рев. события 1917 и послед. изменения в полит. устройстве гос-ва, привнесли новую символику в нар. орнаментальное иск. и предметы повседнев. культуры. В выработке сов. идентичности и мировоззрения важную роль играли механизмы худ. творчества, в свою очередь, нар. прикладное иск. переосмысляло и воплощало новые символы, вписывая их в традиц. орнамент, предметы быта, выст. образцы прикладного иск.



Рубель. д. Люкиудья Завьяловского района УАССР.
Фото Бабкина Э.Г. 1977 г. НА УИИЯЛ УдмФИЦ УрО РАН.
Фотофонд. Д. 5448



Декор ворот с пятиконечной звездой. Резьба. Кришены.
д. Порым Граховского района УР. 2007 г.
Фото Поповой Е.В.

Включение гос. (герб, флаг, лозунги) и рев. символов (серп, молот, пятиконечная звезда) в нар. культуру сопровождалось их переосмыслением, свидетельствовало о внедрении в обществ. и худ. сознание новой идеологии.

Символика сов. гос. наносилась на предметы в сочетании с традиц. орнаментом, порой заменяя в композиции такие важные для традиц. картины мира и мифологии образы как солярные символы, знаки родовой принадлежности. Сов. символика (серп, молот, звезда, стяг, колосья, будёновка) в сочетании с традиц. орнаментом наносилась на предметы интерьера (подголовники, мебель), инстру-ты (валёк, прялка), утварь (туеса),

текстиль (полотенца, салфетки, ковры), декор фасадов (наличники, ворота) и др. Во 2-й пол. XX вв. появляются др. символы обществ.-полит. жизни: ветки лавра, голубь мира, солнце в лучах, факел, спутник и ракета, изображение Кремля, символов Олимпиады-80.

Помимо бытовых предметов создавались и высокохуд. образцы текстиля с сов. символикой и текстами (ковры, полотенца, салфетки), выполн. в традиц. технике и мат-лах. Это традиц. удм. ковры с сов. символикой (серп, молот) и портретами рук. гос-ва (В.И. Ленина, И.В. Сталина, С.М. Кирова, К.Е. Ворошилова и др.). К выст., праздн. и юбилейным датам в 1930-е удм. ков-

ровщицами созданы орнаментальные ковры-паласы с изображениями вождей, выдающихся гос. деят. (работы А.Ф. Фофановой, А.А. Перевозчиковой, Е.И. Корюхиной и Петровой). Полотнища в ширину холста сшивали на стыке узоров и портретов. Мастера включали наряду с традиц. геометр. и растит. орнаментом новые мотивы с сов. символикой, вытканными текстами как «СССР», имена рук. гос-ва.

Ковры ткачих Е.И. Корюхиной и А.А. Перевозчиковой с портретами вождей в 1937 были на выст. удм. нар. творчества (Ижевск) (см. *Выставка удмуртского народного творчества*). Сюжетный ковёр дерев. ткачихи А.А. Фофановой «В.И. Ленин в Разливе» приобрела Третьяковская галерея как значит. худ. произведе-

Наличники. Удмуртия.
д. Каменное Завьяловского
района УР. 2007 г.
Фото Поповой Е.В.



Полотенце с надписью «70 лет
Октябрю 1987». Мастер Мазитова З.
д. Карамас-Пельга Киясовского района УР.
2005 г. Фото Поповой Е.В.



ние. Часто портреты и эскизы для таких изделий выполняли худ. Портреты имитировали приёмы и способы живописи, перенесённые в технику удм. ковроткачества, что не было характерно для традиц. изделий. Популярные нар. орнаменты располагались вокруг основного изображения.

Тканые и вышитые изображения В.И. Ленина, встречались в удм. домах и в 1980-х. Портреты вождей, текстиль с сов. символикой использовались в обществ. учреждениях: избах читальнях, Кр. уголке, Кр. избе, ленинских комнатах, рабочих каб., и как представит. подарки с этн. элементом.

Символы нового времени, актуальные события гос. и мировой политики, спорта переосмыслились в нар. прикладном творчестве и мастерами наивного иск. Это резьба дерев. мастера самоучки Михаила Васильевича Абашеева (1918 г.р.), жителя д. Васькино Алнашского р-на Удмуртии. В его работах, наряду с героями сказок и фольклора, сюжетов крест. жизни, основной темой была лениниана, изображение «знаковых» моментов биографии вождя, фольк. интерпретация образа и сюжетов биографии. Это небольшие скульпт. работы «Ленин на охоте», «Ленин и Горький пьют чай», «Ленин в окружении детей» и работы антивоен. тематики.

Отд. орнаменты и темы актуализировались накануне важных событий: юбилейные даты со дня рождения В.И. Ленина, годовщины Окт. рев-ции. Образцы текстиля для интерьера (полотенца, салфетки) включали вышитые или вытканые актуальные даты сов. гос-ва, названия гос. праздников, лозунги. Используя новую символику, мастера отражали наиболее знаковые факты и события гос. истории. Адаптация и трансформация новых символов и плакатных образов происходила на уровне фольк. сознания, включая работы по гос. заказу. Предметы декор.-прикладного творчества с сов. символикой являются синтезом традиц. орнамента, технологий и новых символов гос-ва.

Лит.: Гартиг В.О. Взаимосвязи самодеятельного и традиционного крестьянского искусства Удмуртии // Творческие проблемы современных народных художественных промыслов Удмуртской АССР. Ижевск, 1983; Крюкова Т.А. Удмуртское народное изобразительное искусство. Ижевск – Ленинград, 1973; Попова Е.В. Советская символика в декоре предметов материальной культуры // Материальная культура башкир и народов Урало-Поволжья. Материалы конфе-

ренции. Уфа, 2008; Попова Е.В. Новая (советская) символика и предметный мир крестьянской повседневности // Этнокультурные процессы в многонациональном государстве (к 100-летию Революции 1917 года в России). Мат-лы Шестнадцатых Междунар. С.-Петербургских этногр. чтений. СПб., 2017. С. 43–47.

Е.В. Попова

СОВРЕМЕННЫЙ НАЦИОНАЛЬНЫЙ КОСТЮМ, изготовление, создание этногр. достоверных и стилизован. костюмных комплексов с применением знаний этнографии, конструирования и декорирования костюмов с помощью традиц. технологий шитья, ткач-ва, вышивки, вязания, ювелир. иск. Каждая дерев. женщина с малых лет была приучена прясть лён, коноплю, шерсть, окрашивала нити нат., а позже покупными анилиновыми красителями, ткала на станке полотно, шила праздн. и повседнев. одежду. К свадьбе удм. девушка, большая труженица, должна была приготовить наряд для себя и жениха, вывешивая в избе собственноручно изготовл. платья. Мастерство новобрачной доказывали раскрытые на показ сундуки с тканью для одежды всех чл. будущей семьи. Длин. рулоны щедро раздавались новой родне. Соревнование мастериц соседних родов продолжалось в момент календар. праздников. Красота жен. костюмов демонстрировалась в момент пения, танца, подачи пищи гостям. Родовая принадлежность участниц праздника узнавалась по излюбленным узорам и отличиям в покрое костюмов.

Мастера Центров и Домов ремёсел Удмуртии прекрасно овладели иск. реконструкции традиц. костюмов. В 2013 встал вопрос об изготовлении костюмов для прославл. кол-ва «Бурановские бабушки», являвшихся точной копией ист. костюмов из сундуков. Скрупулёзно изучив традиц. юж.-удм. костюмный комплекс, мастерицы из Старо-Моньинского Дома ремёсел (см. *Малопургинский район*) воссоздали ансам., покоряющий культурой формы, орнаментации и колорита. Традиц. жен. рубаха юж. удмуртов кон. XIX – нач. XX в. шилась из пестряди, к-рая отличается шириной клеток, толщиной полос, цветом нитей. Цветовая гамма старин. костюмов с. Бураново построена на сочетании трёх цветов: красного, чёрного, белого. По покрою рубаха-туника, в виде платья на кокетке (килимо дарем) имеет два боковых скошенных клина, широкие рукава с клиньями, суживавшиеся к кистям, неболь-

шой стоячий воротник. Вдоль грудного разреза нашиты тканые узорные полосы. К подолу рубахи пришиты оборки (сöзул, итэт, карта) длиной 10–12 см (длина оборки могла отличаться в зависимости от локализации костюма), а между нею и станом – узор. полосы. Фартук юж. удмуртов очень яркий, многокрасоч., с чётко читаемым рис. орнамента. По всему полю передника ритмично, образуя сетку из незримых квадратов, располагаются мотивы узоров, симметрия распределения цвета в к-рых отсутствует. Орнамент представлен шестигранниками, косыми крестами, треугольниками, ромбами с продолжен. сторонами, последние являются символом плодородия. По низу фартука подшита оборка, связан. крючком. Сотканы пояса. В костюмном комплексе удмуртов круговая замкнутость пояса – символ вечного круговорота жизни. Тканое полотно изготавливали мастера Л.Н. Имполитова и Е.В. Анисимова. Серьёзную задачу представлял подбор ниток, соответствующих по цвету и качеству пряже домаш. произ-ва XIX – нач. XX вв. Для воссоздания первоиздан. облика старин. полотна мастерицами было исполнено множество образцов пестряди. Ими выткано почти 200 м ткани на платьях. Руч. станок, как в старину, позволяет создавать полосу шириной всего 37–39 см. Каждое из восьми платьев отличается друг от друга по оттенку, но не нарушает колорист. решения всего комплекта. Для фартуков вытканы в технике выборного ткач-ва точные копии узор. тканей, отличающиеся друг от друга по орнаментации. Был реконструирован покрой платьев и фартуков. Пошив комплектов осуществляла Э.М. Александрова, старательно подгоняя каждую полосу ткани. Участницы фольк. коллектива «Бурановские бабушки» строго следили за тем, чтобы реконструированные костюмы не отличались от тех, в к-рых они выступали на конкурсе в Баку (Азербайджан).

В течение 2015–17 НЦДПИИР успешно был реализован проект «Улон сюанысен кутске» («Жизнь начинается со свадьбы»). Проект посв. традиц. свадеб. и около свадеб. праздн. одежде локальных гр. удмуртов (XVII–XVIII вв.). Цель – возрождение и пропаганда удм. костюм. традиций. В работе проекта приняли участие твор. кол-вы Алнашского, Дебёсского, Игринского, Старомоньинского, Узей-Туклинского, Якшур-Бодьинского Домов ремёсел. Коллекция свадеб. костюмов уник. тем, что представляет традиц. свадеб. комплексы практически всех локальных

гр. удмуртов в их самобытности. На протяжении нескольких лет данная коллекция «Жизнь начинается со свадьбы» демонстрируется на крупнейших респ., межрегион., всерос. мероприятиях, функционирует как передвижная выст. по р-нам респ., а также успешно представляет регион и за его пределами. В программе дефиле, показы и презентации с лекциями и рассказами. В 2018–20 специалистами отд. ДПИ (ныне отд. по работе с нематер. культ. наследием) РДНТ была создана серия просвет. видеороликов, в основу к-рых положена демонстрация одежды из коллекции «Жизнь начинается со свадьбы».

Развитию совр. дизайна этн. костюма в Удмуртии, способствует открытие в УдГУ направления подготовки «Художественное проектирование костюма». Л.А. Молчанова, разработавшая курс по моделированию совр. нац. костюма, воспитала не одно поколение дизайнеров, ощутивших интерес к нац. костюму, его семантике и символике. Можно предположить, что первый интерес к стилизован. костюму появился при создании сцен. костюмов для самодеят. коллективов. В последнее время в дизайнерском пространстве Удмуртии много новых имён модельеров, работающих над эксклюзив., стилизован. вещами. Ценность дизайнерских работ, создан. вручную, в том, что они существуют в единств. экз. Спросом у молодёжи пользуются платья из дем. недорогих тканей – штапеля и льна, к-рые отражают удм. нар. стиль и мировые подиумные тенденции. Они уместны для сем. праздников, для работы в офисе, похода в театр. Этн. тема сейчас на пике популярности. Такие признаки нар. костюма, как многослойность, декор., многоцветие вошли в моду. Традиц. крой, символика декора, использование нат. тканей, особый способ ношения костюма указывают на удм. традицию, организуют совр. костюмный ансамбль. Этим отличается творчество Полины Кубисты и В. Кузнецовой, мн. лет работающих над сцен. костюмами для исполнителей удм. эстрады (анс. «Шулдыр жыт», «Малпан», А. Плотникова).

В 2020 – проект отд. ДПИИР РДНТ «Этника: перезагрузка» выиграл грант През. РФ для поддержки твор. проектов общенац. значения в обл. культуры и иск. Гл. идея проекта – создание твор. лаборатории этн. текстиля, в к-рой объединят свои усилия дизайнеры и мастера по худ. текстилю. В проекте приняли участие 72 участника из Удмуртии и городов России. Итогом стало не просто создание 35 этн. костюмов, 12 аксессуаров,

9 коллекций, но и выявление потенциала мастеров, работающих с удм. одеждой, открытия новых имён, таких как Е.Г. Сунцова, Л.В. Лумпова, Н.Н. Токмишина (Узей-Туклинский Дом ремёсел, см. Увинский район), А.А. Шумина, С.В. Загребина, С.А. Широкова (Центр ДПИИР, см. Якшур-Бодьинский район), Н.В. Измайлова, С.Б. Ломоносова (Алнашский Центр ремёсел и туризма, см. Алнашский район), О.А. Агафонова, Н.В. Касаткина, О.Е. Брызгалова (Игринский РЦ ДПИИР, см. Игринский район), С.А. Шадрин (ДК «Электрон» – Центр возрождения и развития нац. культур, см. г. Сарапул), М.В. Гагарина (г. Глазов), Н.Г. Поздеева (Дебёсский РДР, см. Дебёсский район), Е.В. Анисимова, Т.Н. Харлампьева, Э.М. Александрова (Старомынинский ДР, см. Малопургинский район), В.Н. Дзюина (Район. Дом худ. промыслов и ремёсел, см. Балезинский район), А.В. Сергеева (г. Ижевск), Л.А. Кутергина (Шарканский Дом ремёсел, см. Шарканский район), Т.В. Моисеева (отд. Центра туризма и ремёсел, см. Завьяловский район), В.Н. Кузьмина (Дом ремёсел, см. Кезский район), Л.М. Камидуллина (Каракулинский р-н), К.П. Микешкина (Центр ремёсел и туризма «Высокий берег», см. Сарапульский район) и др.

Е.В. Байкова, Е.И. Ковычева,
М.Е. Орлова, Л.А. Суднева.

СОЗИНА Элеонора Львовна (р. 1944, г. Куйбышев, ныне г. Самара), худ. ДПИ. Окончила Моск. технол. ин-т отд-ние худ. обработки тканей (1968). Работала на Ижевской фабрике художественных товаров. Участник зон. выст. «Большая Волга» (г. Ульяновск, 1969), выст. произведений худ. авт. республик РСФСР (Москва, 1971) и др. С. создала гобелен «Вариации на тему песни о дроздах»

Панно «Бабье лето», Шёлк, батик.
Созина Э.Л.



(1974), эскизы для ковров «Ижевск», «Италмас», «Песня». В её работах проявляется стремление передать состояние природы через образы цветов, деревьев, птиц. С. работала и в технике батика. Для её творчества характерно использование контрастов тёплых и холодных красок, противопоставление крупных деталей мелким, интенсивных и резких линий тонким и мягким. Ею создано панно «Бабье лето» (1971), смысловая сюжетная основа к-рого – радость и красота жизни, нерасторжимое единство чел. и природы. В технике батика ею созданы также панно «Петухи» в красном и синем варианте (шёлк, батик, анилины).

Лит: Поляк А.И. Изобразительное искусство Удмуртии. Ижевск: Удмуртия, 1974. С. 142–143.

СОКОВНИНА Наталья Васильевна, см. Вавожский район.

СОЛОВЬЕВА Тамара Ивановна, см. Киясовский район.

СОЛОМИНА Виктория Евгеньевна, см. Яркий район.

СОМОВА Анна Павловна, см. Сарапульский район.

СОФРОНОВ Виктор Дмитриевич (5.12.1941, г. Ижевск УАССР – 9.7.2020, там же), педагог. Засл. работник культуры УР (1995). Окончил ист. ф-т УдГУ (1974). В 1959–66 работал на з-дах г. Ижевска. В 1966–73 – зав. отд. Первомайского РК ВЛКСМ и Ижевского ГК ВЛКСМ. В 1973–89 – в Удм. респ. культ.-просвет уч-ще: зам. дир., зав. практикой клубного отд-ния, преп. клубоведения. В 1989–92, 1996–2005 – в аппарате Мин-ва культуры УР. Софронов В.Д. – первый рук. НЦДПИИР. Как опытному специалисту в обл. культпросвет-работы, ему было поручено активизировать работу по возрождению и развитию традиц. культуры в респ. За четыре года (1992–96) ему удалось создать сеть Центров и Домов ремёсел в регионе. С. является авт. сценариев респ. мероприятий, среди них: респ. фольк. праздник (1987); торжеств. собрание и праздн. концерт, посв. 90-летию со дня рождения М.Т. Калашникова; открытие VI Всерос. летних сел. спорт. игр (2006); культ.-спорт. праздника «Навеки с Россией», посв. 450-летию добровольного вхождения Удмуртии в состав Рос. гос-ва (2008) и др.

Лит.: Софронов Виктор Дмитриевич. Удмуртская Республика: Культура и искусство. Ижевск, 2014. С. 446.



Спасский
Николай Александрович

СПАССКИЙ Николай Александрович [29.11(11.12)1846, г. Вятка, ныне г. Киров – 1.3.1920, там же], статистик, историк, ред. Родился в семье вятских учителей, окончил Вятскую гимназию, Казанский ун-т. Редактировал неофиц. части «Вятских губернских ведомостей». Более 40 лет был секретарем Вятского статист. комитета, широко привлекал к работе в нём вятскую интеллигенцию. Под рук. Н.А. Спасского в 1880 вышли 2 тома сб. «Столетие Вятской губернии» с приложением сб. док-тов. Он составил и отредактировал 36 т. ежегодника «Памятной книжки и календаря Вятской губернии» (1880–1916), 46 выпусков «Трудов» Вятской учёной архивной комиссии. Ежегодник заключал в себе разнообразные работы как самого Николая Александровича по статистике всех отраслей текущей жизни, дающие полную картину жизни губернии, так и др. местных исследователей по рацл. отраслям краеведения. Особое внимание С. обратил на изучение местной куст. пром-сти и быта кустарей, эксплуатируемых скупщиками. Как знаток дела, он в 1882 был командирован в Москву для орг-ции вятского куст. отд. на Всерос. выст. Составил спец. для выст. статист. очерк «Кустарная промышленность Вятской губернии» («Статистическое описание Вятской губернии», Вятка, 1875. Работа премированная зол. медалью). На выст. вятский отд. имел большой успех: вятские кустари получили мн. наград и удостоились медалей, причём молодые кустари, раньше неизвестные, стали сбывать свою продукцию за границу (в Англию и Америку). В развитии куст. пром-сти в Вятской губ. Н.А. Спасский видел «прочную будущность» в силу значит. спроса на её изделия как внутри региона, так и за его пределами. В 1887 Вятским губ. зем. собранием на очередной XX сессии, Николай Александрович был избран чл. комиссии по устройству куст. выст. в Вятке.

В 1888 назначен чл.-делопроизводителем комитета по изучению и улучшению куст. пром-сти в Вятке. После революции работал в публичной б-ке им. А.И. Герцена, был пред. книжно-библиогр. комиссии.

Лит.: Чудова Г.Ф. В те далекие годы. Киров, 1981. С. 75–83, 85–87, 101, 103, 134, 143; Спасский Н.А. Труды по истории и статистике Вятского края. Киров, 2014. С. 205–207; Кустарная промышленность Вятской губернии: статистический очерк // Календарь Вятской губернии на 1883 год. Вятка. 1882. С. 3–55. (Отд. II).

С.Д. Смирнова.

СРЕДНЕВЕКОВОЕ ИСКУССТВО. Культура средневеков. удм. (вторая пол. I нач. II тыс. н.э.) – своеобразная «цивилизация» со слож. обществ. структурой и определ. духовными ценностями сформировалась в басс. р. Чепцы и на прилегающих терр. В условиях господства пашен. земледелия в хоз. занятиях в основе мировоззрения и верований мест. нас. лежал землед. аграр. культ с сохранением значимости охотничьей и промысловой магии. Иск. характеризуют высокохуд. образцы мелкой скульптуры (изображения диких и домаш. птиц и животных, фаллические символы), металл. пластика (изображения животных, птиц, режечел. и человекообраз. фигур, солярные и лунарные знаки, двойные коньки) и граф. орнамент по керамике, кости, рогу, возможно дереву. Геометр. узоры состоят из точек, штрихов, ёлочек, зигзагов, сетки, округлых и треугольных штампов и пр. Центр. персонажами являются образы коня и утки, на втором месте располагаются изображения диких животных и птиц. Представлены образы местной фауны – кони, лоси, птицы, пушные звери, медведи. Среди скульптур и пластин редки изображения хищников – волк, змея, хищная птица. Образ чел. (всадница/всадник на коне, фигурка или личина на груди или на спинах птиц, антропоморфный символ – знак на гребнях и копушках) занимает подчинённое положение в образной системе средневеков. иск. Особое место занимает образ могуществен. прародительницы, Великой Матери управляющей вечным круговорот. жизни, к-рый нашёл воплощение в культ. пластинах «всадница на змее», коньковых подвесках, в серьгах с изображением жен. фигурки. Осн. мотивы и символика произведений прикладного иск. отражают представления о небесном божестве, родоплемен. покровителях, хозяевах дикой природы и божестве

плодородия. По древним верованиям средневек. божества имели зоо-орнитоморф. облик, хотя всё большее распространение получают идеи об антропоморф. существах, к-рые постепенно замещают собой звериный облик архаич. богов и духов. Обращает внимание развитость символ. абстракт. природы древних представлений. Предназначение предметов прикладного иск. – магические и охранительные функции. Изделия с изображениями животных и птиц служили амулетами. Знаком власти являлись так называемые «жезлы начальников» (родоначальников, богатырей). Некоторые пластины являлись символ. изображениями божества, к примеру всадник/всадница на коне – образ божества плодородия. С помощью таких предметов производились действия с целью получения богатого урожая, достижения удач. охоты, совершали обряды посвящения и пр. Знаками-маркерами высокого яруса Вселенной, обозначавшими небес. сферу и его обитателей, выступали чел. личины и петельки для привешивания (на коньковых подвесках), образы коня, лося, птицы, змеи, солнечные лики, соляр. и лунарные знаки. Лунный узор в виде восьмиконеч. звезды (толзэ) с костяного пряслица служил символом счастья, благополучия, изобилия, знаком плодородия и воспроизв-ва. Его появление в передней Азии относят к IV тыс. до н.э. Мотив имел широкое распространение в культур. традиции христианства, на Рус. Севере, на Украине, в Белоруссии, Скандинавии. Образ-концепт стал одним из нац. удм. символов, представлен на гос. флаге и гербе УР. Его связывают ещё и с др. небесным светилом – солнцем. Культ. своеобразие и целостность, ярко выражен. стиль и бесспорная худ. ценность произведений прикладного иск., следование определ. традициям указывает на существование особой гр. людей (жрецы и/или богатыри-родоначальники) в соц. структуре удм. общ-ва, являющихся хранителями духов. традиции. Образы и стилистика средневек. изделий, навеянные ими идеи представлены в творчестве совр. худ., скульпторов, дизайнеров и ювелиров (Л.А. Молчанова, А.П. Степанов, В.П. Степанов и др.) этнофутурист. направления, а также в работе мастеров Центров и Домов ремёсел УР.

Лит.: Смирнов А.П. Очерки древней и средневековой истории народов Среднего Поволжья и Прикамья // МИА. 1952. Т. 28. Семенов В.А. Варнинский могильник // Новый памятник поморской культуры. Ижевск, 1980. С. 5–135; Ивано-

ва М.Г. Иднакар: Древнеудмуртское городище IX–XIII вв. Ижевск, 1998; Иванова М.Г., Куликов К.И. Древнее искусство Удмуртии. Ижевск, 2000; Шутова Н.И. Дохристианские культовые памятники в удмуртской религиозной традиции: Опыт комплексного исследования. Ижевск, 2001; Куликов К.И. Возрожденная древность. Ижевск, 2005; Шутова Н.И. Традиционное удмуртское женское божество Кылдысин: Множественность образа и направления эволюции // Религия в истории народов России и Центральной Азии: материалы II Международной научной конференции. Барнаул: Изд-во Алт. ун-та. 2014. С. 366–370; Шутова Н.И. История происхождения и семантика лунного знака *толзэ* // Вестник Удмуртского университета. 2015. Т. 25. Вып. 4: История и филология. С. 87–94.

Н.И. Шутова.

СРЕДСТВА ВЫРАЗИТЕЛЬНОСТИ ДЕКОРАТИВНО-ПРИКЛАДНОГО ИСКУССТВА, основные приёмы, отвечающие за доходчивость худ.-образного решения произведения. Это яз. ДПИ, к-рый необходимо знать худ. и зрителю, чтобы достичь понимания и эмоц. впечатления. Функция произведения ДПИ должна прочитываться в **форме** – объёмно-пространственном решении и конструкции, под к-рой понимается соотношение и взаимосвязь элементов сложной, составной формы. Поскольку форма отвечает за пользу изделия, то она должна быть не только красива, но и эргономична, т.е. наиболее эффективна в работе, подчинена не только физ. параметрам чел., но и его мировоззрению, психике. Например, прялка – традиц. INSTR-т для прядения расчёсанных волокон растит. или животного происхождения, состоит из «донца» – простой неукрашенной доски, на к-рую садится пряжа, выточенного или вытесанного вертика.



Старинная прялка.
Конец XIX – начало XX в.
Изделие с выставки
Ярского Центра ремёсел
«В краю родном»

«столбца», увенчанного гребнем или «лопаской» – лопастью, к к-рой привязывали кудель. Прялка часто была подарком девочке, девушке-невесте, т.к. отражала представление о нити как об олицетворении чел. жизни, о прядении как сотворении удачной или неудачной судьбы, недаром богини счастливой или несчастной доли мыслились пряжами. Поэтому «лопаску» богато украшали резьбой или росписью символ. содержания, где сосредотачивались самые доброжелательные образы и знаки. Традиц. прялки сев. р-нов Удмуртии украшены крупным стилизованным симметричным по четырём осям цветком-розеткой, к-рый семантически восходит к символу солнца.

Не случайна форма глиняной крынки для молока. Напоминая зрелое жен. тело, она намекает на важность продолжения рода, вскармливания детей. Дно достаточно широко для устойчивости. Тулово имеет округлость именно той вместительности, к-рая позволяет поднять наполненную крынку одной рукой, обхватив горловину ладонью. Венчик в верх. части не даёт руке соскользнуть. Диаметр горловины зависит от длины жен. ладони и размера кулака, к-рый во время мытья нужно просунуть внутрь, чтобы отмыть остатки прикипевшего молока. Мастера и сегодня стараются выдержать пропорции традиц. крынки, что подтверждают работы преп. УдГУ Л.А. Захаровой и А.А. Зворыгиной.

За гармоничность прялки и крынки отвечает кроме пропорциональности **симметрия** – зеркальное подобие правой и левой половин относительно оси симметрии, позволяющее воспринимать форму понятной, быстро читающейся, законченной. Симметрия вызывает ощущение стати-



Нытлет – традиционная заплечная сумка. (Малопургинский район).

Чибышева М.П.

ки – неподвижности. Отсюда монументальность и значительность образного решения изделия.

Асимметрия как отсутствие симметрии, наоборот – отвечает за **динамичность**, изменчивость, инд. образа. Не случайно симметричен космос – структурно организованный в образе мирового древа, с к-рым соотносится трёхчастная прялка, в отличие от первичного хаоса – бескрайней, непостижимой умом, пост. меняющейся, неупорядоченности. Симметрия и асимметрия редко существуют отдельно друг от друга. Вместе они дают множественность вариантов формы с гармоничным проявлением статики и динамики, как например – топор или кувшин с одной ручкой. Ещё одна характеристика гармонии – **пластика** как выразительность объёмной формы и плавность перехода одних элементов формы в др., что создаёт ощущение приятного спокойствия в отличие от резких, угловатых, дисгармоничных, будоражащих форм. Это качество хорошо заметно в изделиях В.А. Власова из сувеля, твердого нароста на стволе дерева.

Третий признак гармонии – **композиц. целостность**. Термин «композиция» обозначает «соединение», «связывание», «составление» целого из отд. частей, что может быть достигнуто одним из трёх способов: через неразрывность частей, их соподчинение или выявление гл. и второстепенного. Усвоить **средства выразительности ДПИ** можно на примере орнамента – разными способами наносимого на изделие стилизованного (обобщённого) изображения, имеющего свою образность, неразрывно связанную с образностью несущей его вещи. Следуя заключениям Н.П. Бесчастнова средства выразительности орнамента делятся на элементы изобразит. яз.: точка, линия, штрих, пятно,

Набор посуды в традициях крестьянского гончарного искусства. Захарова Л.А., Зворыгина А.А. (УдГУ)



цвет; принципы их орг-ции: цельность, симметрия, асимметрия, ритм, пластика; св-ва поверхности изображения: качество мат-ла, фактура, текстура. **Точка** достигается одним касанием инструмента разной силы, а значит и размера. Это удар заострённого металла, стержня по коже или бересте, отверстие от сверла или след от кончика острой кисти на дереве. **Линия** – черта, полоса, протяжённый и тонкий пространственный объект, к-рый оставляют острые инструменты и кисть, движущиеся в каком-либо направлении. Линии бывают одинаковой и изменчивой толщины, прерывистые и непрерывные, прямые и волнистые, с плавными и острыми углами. Они могут быть длинными и короткими, последние превращаются в **штрихи**, если наносятся параллельно через одинаковые промежутки. **Пятно** – обл. изображения, выделяющаяся по цвету и тону на остальной поверхности: красное пятно на белом фоне, или светлое пятно на тёмном фоне. **Цвет** – это ощущение, к-рое получает чел. при попадании ему в глаз световых лучей разной длины в природе. Цвет также достигается окрашиванием поверхностей с помощью красок, к-рые создаются из измельченных минералов и связующего в виде воды, масел, клеевых растворов, спирта и др. Св-ва цвета – **насыщенность**, отвечающая за активное и пассивное восприятие красочных пятен, **тон** – светлота или темнота, к-рые достигаются разведением или уплотнением краски, **тепло-холодность** – близость цветов к огню, солнцу или ко льду и небу. Качества цвета воспринимаются не только глазами, но и чувствами. Яркие, насыщенные, тёплые цвета бодрят, а ненасыщенные, бледные, холодные – успокаивают. Последние уходят на второй план, тогда как тёплые цвета выступают из тёмного монохромного фона, как это происходит в узорных изделиях южных удмуртов, например у нар. мастерицы М.П. Чибышевой.

Орнаменты делятся по характеру мотивов – отд. изображений: на геометрич., растит., орнитоморфные, зооморфные, антропоморфные и смешанные. Иногда орнамент формируется на основе **сюжета** – изображения на основе рассказа, повествования. По композиционной орг-ции выделяют орнаменты линейные, раппортные (в полосе), сетчатые (в прямоугольнике), центричные (в круге, квадрате, ромбе). **Ритм** – универс. структурный принцип, характерный для природ. и созданных руками чел. объектов. Ритм управляет явлениями природы, создавая уверенность

в наступлении дня вслед за ночью, зимы вслед за летом. Ритм осознается при простейших действиях: рубке дерева, плетении из полос, сшивании одежды стежками нитей. **Раппорт** – чередование подобных мотивов, чаще по краю изделия, для его орг-ции используется ритм как повторность элементов и интервалов, создающая единообразие, или мерность чередования соизмеримых, но не равных элементов и отношений. **Сетки** строятся на основе квадратов и ромбов, мотивы располагаются либо в их углах на пересечении линий, либо в центре. Такая композиция часто используется в оформлении тканей, она может распространяться бесконечно как по горизонтали, так и по вертикали. Её применяют в настенном декоре и коврах, потому иногда называют ковровой. Центричные композиции представляют из себя розетки, построенные на симметрии вращения, части к-рой при повороте вокруг оси совпадают между собой. Св-ва таких композиций – замкнутость, завершенность формы, абстрагированная идея. Текстильные изделия Л.П. Щиновой (с. Якшур-Бодья), расписной сундук работы А.С. Обухова, Л.А. Баталовой (с. Селты) подтверждают эти правила.

Важную роль в ДПИ играют св-ва и выразительный яз. мат-лов, большинство из к-рых природ. С давних времён для изготовления изделий ДПИ использовалось минер. сырьё: драг., полудраг., простые грубые, но прочные камни, песок и глина. Доступным было дерево разных пород и его составляющие: кора, ветви, корни, стебли, в т.ч. превращённые в расчёсанные волокна для прядения нитей. Не менее распространены мат-лы

*Традиционные женские налобные повязки удмуртов, проживающих в Бавлинском районе Республики Татарстан (реплики).
Щинова Л.П. Якшур-Бодьинский ЦДПИиР*



животного происхождения: кожа и шерсть, кости, клыки и бивни. В последнюю очередь люди научились добывать из руд металлы и их сплавы, обладающие разл. ценностью, начиная от широко распространённых бронзы и железа, заканчивая редкими золотом и серебром, ставшими эквивалентом богатства. Физ. св-ва мат-лов активно влияют на формообразование. Это прочность и хрупкость, мягкость и твёрдость, способность плавиться, вытягиваться, затвердевать от температурных воздействий. Достоинства металлов выявляет мастер П.М. Зорин в изделиях в традициях средневек. ювелиров. Не менее важны эстет. св-ва поверхностей мат-лов. **Фактура** – состояние, оцениваемое на ощупь, как наличие гладкости или шероховатости, пористости или бугристости, матовости или блеска. **Текстура** – визуально воспринимающейся природ. рис. мат-лов, свой у каждой породы камня, древесины разных сортов, у бересты, кожи, кости. Наконец, это цвет, к-рый исконно имеют мн. мат-лы, что придаёт им особую ценность и красоту. Что хорошо заметно в изделиях С.В. Кореневой.

Произведение ДПИ может воздействовать на зрителя или потребителя спонтанно, как носитель внешней красоты, но только в работе настоящего мастера, в совершенстве владеющего средствами выразительности, мы оцениваем удобство пользования, продуманность и идейную содержательность формы и декора, глубину ценного, отобранного десятилетиями и веками опыта мн. поколений людей.

Лит.: Бесчастнов Н.П. Художественный язык орнамента. М.: Гуманит. изд. центр «ВЛАДОС», 2010.

Е.И. Ковычева.

СТАРОМОНЬИНСКИЙ ДОМ РЕМЁСЕЛ,

см. Малопургинский район.

СТЕПАНОВ Анатолий Петрович (р. 2.8.1960, д. Гульцо Увинского р-на УАССР), худ.-керамист. Чл. ТСХР (с 2021). Окончил худ.-граф. отд-ние Дебёссского пед. уч-ща (1979), худ.-граф. ф-т УдГУ (1988). Служба в рядах СА (1980–82). В 1979–2001 преподавал в общеобразоват. шк. №№ 21, 41 г. Ижевска. Занимается изучением гончарных традиций удмуртов и возрождением мелкой керам. пластики. На основе данных археологии и фольк.-лингвист. мат-лов реконструировал древние скульптурки и на их основе разработал стиль удм. глиняной игрушки. Изготавливает

*Степанов
Анатолий Петрович*



глиняные и реконструирует муз. INSTR-ТЫ на основе нар. традиций: шулан, пеллян (глиняная свистулька), мугуран (свистулька-окарина), кубыз (удм. скрипка), тангыра (ксилофон), бубень (бубен), дымбыр (барабан), такуртон (дер. барабан), пыж-крезь (ладьевидные гусли), быз (удм. волынка). В 1991 при шк.-лицее № 41 г. Ижевска организовал твор. мастерскую «Мугур» («Мелодия Земли»). В 2014 вновь создана сем. студия керамики «Мугур» в Ижевске. Проводит мастер-кл. по лепке и гончарному делу для школьников, керамистов, педагогов и студентов. Разработал стиль авт. глиняной игрушки на основе изучения нар. традиций и первоисточников. В ИУУ г. Ижевска (ныне Ин-т развития образования) С. проводил ежегод. семинары для учителей ИЗО, худ. труда, воспитателей дет. садов по этнорегион. компоненту в глиняной игрушке (1991–2003). С 1995 С. презентует свою игрушку и участвует в разл. этнофутурист. и худ. фестивалях, науч. конф., выст.-ярмарках: Ижевск, Москва, С.-Петербург, Саратов, Казань, Сыктывкар, Пермь, Киров, Екатеринбург, Челябинск, Сургут, Тюмень, Таллин (Эстония). Участник всех респ. выст. и фестивалей по нар. творчеству в рамках проекта

«Глиняный народ». Степанов А.П.





Пегас «Пыльва». Степанов А.П.

«Культурная столица Поволжья» (г. Набережные Челны, г. Ульяновск); Всерос. выст. «Гончары России. Глиняная игрушка» (2001, 2003). Лауреат Удм. респ. конкурса «Салют Победы – 2000» в номинации «Глиняная игрушка»; дипломант Всерос. выст. «Гончары России. Игрушка» (г. Тверь, 2000, 2003), выст. рукотворной игрушки (Москва, 2001), 3-го Всерос. фестиваля нар. творчества «Салют Победы» (г. Екатеринбург, 2004) и др. Передвижные выст.: «Улон бугор» по 12 р-нам республики (2006–17), перс. выст. керамики в Ижевске (2000); керам. симпозиумы: г. Пермь (2012), «Диалог» (Звартава, Литва, 2009; Кохила, Эстония, 2008); симпозиумы по скульптуре из дерева: в Финляндии – Кемиярви, Какслаутта (2005, 2011, 2013), в Эстонии – Сагади и Сааремаа (2004, 2010). С 2012 С. создаёт из природ. мат-лов лэнд-арт скульптуры. Участник лэнд-арт симпозиумов: Андерсон-Центр (США, 2014), Тохмаярви (Финляндия, 2018), Пыльва (Эстония, 2018), г. Пермь (2012, 2014, 2015, 2017, 2018), куратор лэнд-арт фестиваля «ДондыДор» (г. Глазов,

2018). Изделия С. хранятся в НИЦДПИИР УР, Нац. музее УР им. К. Герда, Тверском обл. музее им. Л. Чайкиной, ГРДНТ в Москве, в частных коллекциях в России, Англии, Бельгии, Венгрии, Германии, Латвии, Финляндии и США. Награждён Почёт. грамотой Гос. Совета УР (2000).



*Степанов
Василий Петрович*

СТЕПАНОВ Василий Петрович (р. 10.8.1962, д. Гульцо Увинского р-на УАССР), худ.-ювелир, чл. СД России (2016). Окончил худ.-граф. отд-ние Дебёссского пед. уч-ща (1981), худ.-граф. ф-т УдГУ (1986). В 1986–87 преподавал в Увинской шк.-интернат, 1987–90 в ср. шк. № 72 г. Ижевска, с 1990 – ст. преп., доц. каф. ДПИиНП, зав. мастерской худ. обр. металла Ин-та иск. и дизайна УдГУ. Подготовка студентов ведётся в направлениях: чеканка, витраж, худ. эмалирование, ювелир. дело. С. один из вед. специалистов УР в обл. ювелир. дела. Авт. и победитель конкурса проектов соц.-экон. развития УР с проектом «Творческая лаборатория ювелирных украшений» (2005). Вместе с И.В. Кондратьевой явл-ся организа-



*«Прародительница».
«Удмурточка». Эмаль, металл.
Степанов В.П.*



Комплект
украшений
«Солнечные кони».
Медь, перегородчатая
эмаль.
Степанов В.П.



тором и твор. рук. мастерской этн. украшений «Ибыр весь», где выполняются изделия в технике чеканки и горячей перегородчатой эмали. Создаёт совр. этноювелир. украшения, возрождая этн. традиции на основе реконструкции археол. мат-лов древнего ювелир. иск. удмуртов. Работы С. представлены в экспозиции НМ УР им. К. Герда виде реплик с археол. предметов в костюмных комплексах V, VIII, XII вв. (2004) Выполняет реставрац. работы бытовой и церковной утвари. Создал металл. украшения к костюмам героев х/ф «Тень Алангасара» (1992), сцен. костюмам удм. фольк. театра «Айкай» (1993), Гос. акад. анс. песни и танца УР «Италмас» (1995), спектакля «Эбга» Нац. театра УР (1995), Театра обско-угорских народов «Солнце» (г. Ханты-Мансийск, 2005). Дипломант II Всерос. выст. «Школа. Учитель. Искусство» (в соавт. с Л.А. Молчановой) Гран-при Всерос. конкурса «Серебряная игла» (г. Казань, 1999). Участник выст. молодых худ. Удмуртии «Декоративные птицы» (г. Ижевск, 1985), выст.-презентации украшений «Удмуртские знаки и символы» на фестивале «Волга – река мира». Диалог волжских народов (2007), организатор и участник юбил. выст. мастерской «Ибыр весь» «Волшебный блеск эмали, металла завитою» (г. Ижевск, 2015), перс. выст. «Украшения, рождённые огнём» (с. Дебёсы, 2016), юбилейной выст. «Эмали блеск, металла завитою» (г. Ижевск, 2017), участник Всерос. выст. «Арт-Пермь» (2008–21), «Арт-Казань» (2010–13), «Арт-Россия» (г. Ниж. Новгород, 2017), «Народные промыслы России «Ладья. Зимняя сказка» (Москва, 2010–17). Представлял коллекции совр. удм. украшений на фестивале «Шумбрат – финно-угрия» в музее «Эрзи» (г. Саранск, 2007), на конгрессе фин.-угор. народов (г. Ханты-Мансийск, 2008), ярмарке мастеров при открытии «Этно-парка Ибица» (г. Сыктывкар, 2011). Украшения и изделия находятся в частных коллекциях во мн. городах России и зарубежья.

Лит.: Музей и современность: сб. ст. Ижевск, 2005.

СТОЛЯРНО-ТОКАРНОЕ РЕМЕСЛО, изготовление мебели, домаш. посуды посредством сборки из обработан. брусков, реек, дощечек или способом вытачивания на токарных станках. Первые токарные станки начали применять ещё древние египтяне и римляне. В XVIII в. учёный-механик А.К. Нартов разработал первый в мире винторезный агрегат с зубчатыми колесами и механизированным суппортом. Развито было точение посуды в Поволжье на токарных станках, ручных, водяных или приводившихся в движение лошадью. У изделий, сделанных на токарном станке, ровная и гладкая поверхность, геометр. правильная форма. Для точения используют полукруглую стамеску и плоские резцы, разметочные и контрольные инстру-ты. При изготовлении полого изделия вытачивают полость крючковидными резцами или кольцами. Токарное изделие шлифуют наждачной бумагой, полируют древесной стружкой, покрывают лаком или восковой мастикой. Удмурты овладели токарным мастерством ещё в XVIII в. для изготовления мебели и разл. домаш. утвари. Особым предметом восхищения являлись дер. чашки. Академик Г.Ф. Миллер писал: «Иногда точат помянутые чашки так тонко, что оные прозрачны бывают, прежде наведения олифою чашки бывают беловаты в просерь, с черноватыми в пробел жилками; от олифы же прочнее дерево становится желто, а жилки черноваты в прочернь». Трудно определить, в каком из селений столярно-токарный промысел появился раньше. В подворной описи 1871 указывается, что изготовление простой крест. мебели: столов, стульев, комодов и т.д. – началось лет 10 тому назад в Унинской и Ореховской вол. Глазовского у. В Сарапульском у. в Пургинской вол. данный промысел появился в 1865. В Завьяловской вол. он возник в 1866. Основоположниками явились работники, ранее трудившиеся в столярной мастерской Ижевского э-да. С 1870 промысел развился в с. Дебёсы. К 1900 мебельно-столярный промысел в Удмуртии был развит достаточно широко, в кр. насчитывалось 1173 мебельщика. В составе изготавливаемой столярами продукции были: веретена, столы, стулья, диваны, посудные шкафы, комоды, ткацкие станы, двери, вешалки и т.д.

Одним из уник. в Удмуртии является токарная обработка напльвов на древесных стволах капа и сувели, к-рая и в наши дни развивается редкими специалистами. Непростая форма самого капо-корня подсказывает мастерам форму буду-

щего изделия, чаще посудного. Природ. рис. сувель придаёт каждому изделию особую красоту и уник. При распиле сувель имеет текстуру по рис. близкую к мрамору и перламутру (это основной признак отличия от капа). Из древесины токарным способом изготавливается посуда и др. домаш. утварь. В н.в. можно выделить след. специалистов в обл. столярно-токарного ремесла: Л.И. Кедров и А.В. Орехов (см. *Алнашский район*), В.Н. Вострецов (г. *Сарапул*), Н.А. Масленников (см. *Увинский район*), С.В. Бузмаков, А.В. Дзюин (см. *Балезинский район*) и др. Технологию обработки капа и сувели восстановил В.В. Власов (см. *Балезинский район*), владеют технологией Г.Е. Сидоров (д. Узей-Тукля, см. *Увинский район*), А.Ф. Садыков (см. *Киясовский район*) и др.

Лит.: Миллер Г.Ф. Отрывки из сочинений путешественников XVI–XVIII вв. о Вятке и её обитателях // Календарь или Памятная книжка Вятской губернии на 1897 г. Вятка, 1898; Лигенко Н.П. Крестьянская промышленность Удмуртии в период капитализма (60–90-е гг. XIX в.). Ижевск, 1991. С. 125–127; Лигенко Н.П. Народное искусство и художественные промыслы Удмуртии. Ижевск, 1980. С. 73–82; Материалы по описанию промыслов Вятской губернии. Вып. IV. С. 20, 31. Вып. 5. С. 20; Каталог кустарного отдела Вятской губернии. С. 21; Дополнение к каталогу кустарного отдела Вятской губернии. С. 65.

Ист.: ГАКО. Ф. 574. Вятский губернский статистический комитет. г. Вятка; А.К. Нартов – творец технического прогресса в России первой половины XVIII века. Режим доступа: <https://ruvera.ru>.

Е.В. Байкова.

СОЛОМКА. Художественная обработка. На терр. Удмуртии не зафиксировано документально выполнение соломенных скульптурок животных. Обработка соломки чаще всего применялась в плетении предметов быта, игрушек, обуви. Традиц. пляшущую куклу «стригушку» использовали в качестве оберега, защищавшего ребёнка во время игры. В статье Н.П. Лигенко «Нескучное ремесло» упоминаются лапти «плетёные из соломки – соломенники». Большое кол-во домаш. утвари сплетённой из соломки в технике спиралевидного плетения существовало на терр. Удмуртии. И по сей день в некоторых деревнях Удмуртии встречаются соломенные чаши под хранение лука, чеснока. На терр. Тольёнского и Зармедлинского посёл. Дебёсского р-на были

найжены чаши круглой и конусовидно усечённой формы, к-рые использовались для выпечки хлеба. Одним из ярких примеров обращения к технологии плетения соломки, является творчество Е.А. Чермяшиной – нар. мастера России, методиста по худ. обработке соломки *Дебёсского районного Дома ремёсел* (см. *Дебёсский район*). Иск. плетения соломки она обучилась на Кировской ф-ке худ. изделий «Идеал», где познакомилась также с технологией инкрустации соломкой. Первая игрушка из соломки была создана по аналогу работ нар. мастера нар. иск. Е.К. Медянцева (с. Михайловка Пензенской обл.), к-рую считает своим учителем. Е.А. Чермянина стремится, чтобы её твор. работы навевали дыхание старины, создаёт мифол. образы, передаёт сюжеты из сел. жизни. Изучение нар. костюма удмуртов дало возможность разработать кукол в нац. костюмах. Накопленный опыт Ч. передаёт молодым мастерам, коллегам и подрастающему поколению, а также отражает в метод. разработках. В н.в. технологии худ. обработки соломки сохранены в: Малопургинском р-не (З.В. *Силантьева*), Якшур-Бодьинском (О.С. *Первощичкова*), г. Ижевске (Н.Н. *Иванова*), Алнашском р-не (Н.С. *Тарасова*) и др.

Лит.: Лигенко Н.П. Нескучное ремесло // Памятники Отечества. Полное описание России. Ижевск: Удмуртия, 1995. С. 76–80; Декоративно-прикладное искусство Удмуртии: [книга-альбом] / [сост.: Е.В. Байкова, Н.А. Кузнецова]. Ижевск: Удмуртия, 2013; Перминова М.И. Соломка и её превращения // Энциклопедии земли Вятской. Т. 10. Ремёсла. Вятка, 2000. С. 502–522.

Е.В. Байкова.

СОЛОНИНОВ Александр Сергеевич (р. 29.5.1941, г. Воронеж – 20.10.2013, г. Ижевск УР), ювелир, гравёр. Гравёр-оружейник 1-го кл. (1973). Засл. деят. иск. УАССР (1990). Нар. худ. УР (2002). Чл. СХ России (1970). В 1967 окончил сканно-ювелир. отд-ние Красносельского уч-ща худ. обр. металла. Работал на Ижевском мех. з-де (1967–85), з-де «Ижмаш» (с 1985). Самобытно развил традиции красносельской скани (филиграни), соединив их с приёмами ижевской инкрустации. Одним из первых (наряду с В.К. *Галановым*) использовал в оформлении ружей холодную эмаль, применявшуюся ранее только в медалях. Охотн. ружья и карабины С. украшает гравировкой с введением скани. Карабины «Изюбр», «Лось», «Медведь»,



Солонинов
Александр Сергеевич

«Тигр» экспонировались на всерос. выст. В ювелир. иск. обращается к технике скани выполня декор. плакетки, в т.ч. «Знаменосец» (1969), панно «Красные кавалеристы» (1970) – обе работы в УРМИИ, «Чипчирган» и др. Часто использует гнутый металл, литьё, гравировку, драг. и поделочные камни, что даёт ему возможность подчеркнуть выразительность металла. Лучшие ювелир. гарнитуры: «Красная Армия всех сильней» (1977); «Цветение» (1977); «Молодёжный» (1979); «Сирень цветёт» (1979); «Вечерний» (1983); «В царстве Снежной королевы» (1985) – все в УРМИИ. Выполнял работы по оформлению элитных ружей в подарок Л.И. Брежневу, Д.Ф. Устинову, Б.Н. Ельцину, Д.А. Кунаеву, Ш.Р. Рашидову. С 1998 в Школе ружейного мастерства им. Л. Васева преподавал предметы «Орнамент», «Композиция». Подготовил более 100 мастеров худ. обр. металла. С 1969 участвовал в выст.: зон. «Большая Волга», всерос., всесоюз. Работы С. экспонировались на выст. произв. сов. худ. в Монголии (Улан-Батор, 1971). Музей Улан-Батора приобрёл 6 ювелир. комплектов. Перс. выст. в Ижевске: УРМИИ, 2001; ОАО «Ижмаш», 2006. Чл. зон. выст. ком. «Большая Волга». Лауреат пр. Комсомола Удмуртии (1972). Кавалер Орд. «Про-

Комплект украшений «Красная Армия всех сильней».
Браслет, кольцо. Серебро, ковка, чеканка. 1977 г.
Солонинов А.С. Из фонда УРМИИ



фессионал России» (2007). Награждён Почёт. грамотой Гос. Совета УР (1990).

Лит.: Солонинов Александр Сергеевич. Удмуртская Республика: Культура и искусство. Ижевск, 2014. С. 444.

Е.П. Виноградова.



Строк
Анна Шайхнуровна

СТРОК Анна Шайхнуровна (р. 18.2.1970, г. Ижевск УАССР), преп. истории, мастер по вышивке и ткач-ву. Нар. мастер России (1999). Засл. работник культуры (2006). Окончила Моск. геолого-развед. тех-м по спец-сти «Геология, поиски и разведка месторождений полезных ископаемых» (1989), УдГУ по спец-сти «Историк. Преп. истории по специальности «История» (2007). В 1992–93 – вышивальщица на Калужской ф-ке худ. вышивки. Здесь проявились её худ. талант, любовь к нар. вышивке. В 1993–99 – методист отд. фолькл. Калужского обл. науч.-метод. центра нар. творчества. С 1999 в НЦДПИиР г. Ижевска: вед. мастер-методист по ткач-ву, зав. худ. салоном (с 2001), зав. экскурс.-выст. отд. (2003–07). Вела большую орг. и пропагандист. работу среди посетителей худ. салона. Проводила экскурсии с разл. кат. нас. Дипломант II Всерос. выст.-конкурса «Вышитая картина» (Москва, 1998), конкурса мастеров «Славянский базар» (г. Витебск, 2001), II Междунар. фестиваля ремёсел фин.-угор. народов «Югра» (г. Ханты-Мансийск – г. Салехард, 2002), III Всерос. фестиваля нар. творчества «Салют Победы» (г. Екатеринбург, 2004), фестиваля «Неразгаданная поэзия костюма» (г. Салехард, 2004), II Всерос. фестиваля нац. костюма (г. Йошкар-Ола, 2005); удостоена спец. диплома межрегион. фестиваля «Зарни кияс» (г. Сыктывкар, 2005). Лауреат регион. выст. «Мастера Большого Урала» (г. Курган, 2001). В 2007–18 – инж.-геолог, с 2017 – нач. партии АО «Прикам-промпроект». Прошла проф. переподготовку



Элементы татарского костюма: калфак, тюрбетейка, фартур. Шитьё по бархату. Строк А.Ш.

в Уральском гос. горном ун-т по программе «Инженерные геологические изыскания при строительстве» (г. Екатеринбург, 2018). С 2019 – науч. сотрудник БУК УР «Национальный музей УР им. К. Герда». Авт. текстильных изделий интерактивного фонда музея. Разрабатывает и проводит экскурсии и мастер-кл. по жен. видам рукоделия для разных кат. нас., консультации для мастеров УР по технике вышивки, ткач-ва. Уник. изделия мастера хранятся в Респ. фонде изделий ДПИ и худ. ремёсел, в Собрании ГРДНТ им. В.Д. Поленова. Награждена Почёт. грамотой Гос. Совета УР (2004).

Л.В. Леонтьева.

СУВЕНИР (от франц. слова *souvenir* – подарок на память), памятный предмет, связанный с пребыванием в стране, насел. пункте, с памятным событием. Это изделия ДПИ или худ. пром-сти (дизайна). Сувениры несут знаковую информацию, от к-рой зависит памятная функция. Неотъемлемая часть совр. жизни, где возросла роль отдыха, туризма и путешествий, бизнеса, коммерции и рекламы. Сувениры имеют торговую привлекательность, броскость, оригинальность и худ. выразительность, к-рая достигается такими эстет. средствами: запоминающийся, несущий символ. значение цвет, орнамент, форма, материал.

Сувениры делятся на несколько гр. **Деловые сувениры** – незаменимый инстр-т бизнес-коммуникаций, рекламная продукция, визитная карточка компании, способ продвижения торговой марки, знак внимания партнёрам и клиентам, основа корпоративного патриотизма сотрудников. Сюда входят бесплатные подарки для мас. потребителя, вручать к-рые принято на рекламных акциях, выставках, конф.: ручки, календари, блокноты, значки. Это типовые изделия пром. произ-ва с нанесённым на них логотипом компании, худ. к-рого зависит только от мастерства граф. дизайнера. Второй вид сувениров – **памятные подарки**, к-рые мы привозим из поездок, пропагандируя турист. маршруты, популярные места, достопримечательности. Например, имеющие небольшую цену магниты, кружки с изображения архит. и природ. памятников, гербами насел. пунктов. При их изготовлении используются техники пром. тиражирования: печати, штамповки. Гастроном. сувениры, куклы в нац. костюмах, изделия нар. промыслов, доказывают уник. местных худ. традиций. Здесь присутствует узнаваемость, переданная через орнаменты, костюмы, древние изображения-архетипы. Достоинство в сравнении с типовыми сувенирами в оригинальности, уник., функциональности. Удешевление изделий ручной работы даёт разделение труда, экономия мат-лов и труд. усилий, многократный повтор, исключая лишние действия.

VIP-сувениры – подарки представителям междунар. делегаций, политикам. Эксклюзивные изделия, сделанные на заказ, отражающие место происхождения, особенности нац. культуры, уник. достижения мастеров, редкие местные технологии. В дорогой кат. сувениров не желательны бесполезные, богато украшенные вещи. Им придаётся глубокая идея, несущая ценности терр.,

Сумка-рюкзак с позументной вышивкой. Щинова Л.П.



Матрешка с видами г. Саратова. Кудачова Н.М.



соотносимые с понятием «культурный бренд». В этом качестве уместны произведения нар. иск., учитывающие интересы совр. потребителей. В Удмуртии это узорно-тканые изделия от ковров до аксессуаров делового облика, одежда и скатерти с нац. вышивкой, дер. резные шка-тулки и сундуки, гравированные ружья и ножи, украшенные туеса из бересты. Из старинного г. Сарапула приятно привезти на память матрешку в образе купчихи с видами этого города, выполненную со знанием законов декор. стилизации Н.М. *Кудаковой*. Мастера из Удмуртии часто становятся победителями Всерос. конкурса «Туристический сувенир». Здесь особенно успешны Игринский, Якшур-Бодьинский, Дебёсский Дома ремёсел. В 2015 Гран-при в номинации «этнографический сувенир» присвоено сувенирной матрешке «Эгра, Порга, Вортча» (пос. Игра), в 2021 Гран-при получено за сувенирную ложку (авт. К.В. *Усков*, С.В. *Цыкунова*, пос. Игра), 1-е место присвоено за комплект из сумки и косметички с позументной вышивкой (авт. Л.П. *Щинова*, с. Якшур-Бодья).

Е.И. Ковычева

СУВОРОВА Ольга Ивановна, см. *Завьяловский район*.



*Суднева
Любовь Александровна*

СУДНЕВА Любовь Александровна (р. 27.4.1990, с. Кекоран Якшур-Бодьинского р-на УАССР), дизайнер одежды. Окончила Удм. респ. колледж культуры отд-ние «Декоративно-прикладное творчество», направление «Художественная вышивка» (2010), ИИИД УдГУ по спец-сти «Художественное проектирование костюма» (2015). С 2015 – методист отд. худ. текстиля НЦДПИиР. Со студ. лет активно представляет свои коллекции на разл. конкурсах и фестивалях моды. Работы С. были представлены на фестивале совр.

удм. моды «Эльныйл» (г. Ижевск, 2013, 2014), II Всерос. выст. «Искусство современной вышивки» (г. Тверь, 2013), Междунар. фестивале совр. ручного ткач-ва «Кросна» (г. Ижевск, 2015). Среди достижений молодого дизайнера – 3-е место на X Междунар. фестивале «Красное платье» (г. Пермь, 2013); Гран-при конкурса эскизов молодых модельеров и дизайнеров в рамках ижевского фестиваля «Гимн ремеслу – 2014». На Междунар. конкурсе высокой моды «Этно-Эрато» в номинации «Этнические мотивы в современном костюме» коллекция С. «Древо» (совр. удм. костюм) заняла 3-е место (Москва, 2015). Эта же коллекция удостоена высшей оценки жюри в номинации «Этно» на регион. (ижевском) туре Междунар. конкурса «Кутюрье года – 2016». Коллекция «Древо» создана по мотивам костюм. комплекса срединных удмуртов (Якшур-Бодьинский и Шарканский р-ны). На аутентичность декора коллекции указывает треугольный платок куиньсэрго, аппликативные элементы и полосы, отсылающие к образу Мирового древа. В 2015 С. создано совр. свадеб. платье с элементами этно по эскизу Л.А. Молчановой, вошедшее в кат. «Особо ценное изделие». В 2019 Любовь Александровна стала победителем в номинации «Профессионалы» Открытого фест.-конкурса нац. моды «Чильтыр-вальтыр»

Коллекция современной молодёжной одежды в этническом стиле «Древо». Суднева Л.А.



с коллекцией «Ингур» (Можгинский р-н); в том же году участвовала в выст. сем. династии мастеров «Семья мастеровая» в Якшур-Бодьинский Центре ДПИиР и НЦДПИиР.

Ист.: Суднева Любовь. Режим доступа: <https://vorshud.unatlib.ru>



Судницын
Анатолий
Алексеевич

СУДНИЦЫН Анатолий Алексеевич (28.10.1939, д. Александровка Граховского р-на УАССР – 26.8.2006, с. Грахово УР), мастер худ. обработки соломки. После окончания Граховской ср. шк. учился в Ижевском строит. тех-ме, затем в строит. ин-те (Украинская ССР). В качестве монтажника-верхолаза участвовал в стр-ве домен. печей, работал в арх.-конструктор. бюро в Бугуруслане и Елабуге, в «Удмуртгражданпроекте» г. Ижевска. Приклад. творчеством занимался с дет. лет. Отлично изучил технологию изготовления худ. изделий. Мечтал об оформлении интерьера своего дома резными предметами из дерева и соломки. Отчасти у него это получилось. После выхода на пенсию в шк. иск. при Удм. респ. уч-ще культуры (ныне Удм. респ. колледж культуры) обучал студентов плетению соломки. Любимому делу посвятил свою жизнь. Его творения экспонировались на респ. выст. Удмуртии и Татарстана. Работы С., выполненные из соломки, хранятся в Граховском район. краевед. музее им. Ашальчи Оки.

Ист.: Граховский районный краеведческий музей им. Ашальчи Оки. Вестник музея (январь 2022). Режим доступа: <https://museum-grahovo.udm.muzkult.ru>.

М.К. Козлов, С.Д. Смирнова.



Ваза. Плетение из соломки.
Судницын А.А.



Судницын
Борис Алексеевич

СУДНИЦЫН Борис Алексеевич (р.13.10.1943, с. Новогорское Граховского р-на УАССР), геолог, кадровый военный. Окончил Исовский геолого-развед. тех-м Свердловской обл. (1964), Омское общеобразовательное командное уч-ще (1976). Любовь к обработке дерева привил Б. Судницыну односельчанин М. Короблев, возглавлявший строит. бригаду, в к-рой с 8-го кл. работал и Борис. Здесь подросток научился изготавливать дверные и оконные рамы, вырубать и ставить срубы. Уволившись в запас (1992), он переехал в райцентр (с. Грахово). Своими руками построил дом с мастерской. Начал вплотную заниматься изготовлением наличников. Делает их на заказ, обращая особое внимание на архит. стиль изделий. Наличники в этн. нар. стиле с ажурными резными элементами придают каждому фасаду дома индивидуальность. Резьбу и сложный рельеф использовал Б. Судницын в дер. обрамлении портрета пер. удм. поэтессы А. Оки, к-рый находится в Граховском район. краевед. музее.

М.М. Козлов.



Наличник
с ажурными
резными
элементами.
Судницын Б.А.

СУМКА ЗАПЛЕЧНАЯ ТКАНАЯ (удм. ныпъет 'котомка') – традиц. удм. приспособление для переноски ребёнка младенческого возраста за спиной. Конструктивно такое приспособление представляет собой прямоугольный отрез ткани с пришитыми к углам прочными, спец. выткан. лямками. Ныпъет имел широкое распространение в удм. быту. Это изделие могли шить из простой ткани, не украшать или украшать очень скромно. Но у можгинско-малопургинской подгр. собственно-юж. удмуртов сложилась традиция изготовления узор. ныпъетов. Ширина ныпъета совпадала с шириной ткани, изготовленной на традиц. станке. Украшением вещи чаще всего становилась одна крупная орнаментальная фигура традиц. коврового узора. Верхнеижско-шарканские удмурты декорировали ныпъеты яркими проложенными по утку полосками, как они это делали в своих покрывалах на постель.

Лит.: Климов К.М. Удмуртское народное ткачество. Ижевск, 1979; Климов К.М. Удмуртское народное искусство. Ижевск, 1988; Косарева И.А. Искусство узорного ткачества удмуртского народа. Ижевск, 2020.

И.А. Косарева.

СУНГУРОВ Дмитрий Николаевич, см. *Ярский район.*

СУНЦОВА Екатерина Геннадьевна, см. *Увинский район.*



*Суркина
Ильсояр
Файзрахмановна*

СУРКИНА (Галиева) Ильсояр Файзрахмановна (р. 20.8.1952, г. Казань Тат. АССР, ныне Респ. Татарстан), инж. междугород. связи, мастер кружевоплетения. Окончила с отличием Казанский тех-м связи (1971), ф-т междугород. связи Куйбышевского ин-та связи (1977). Кружевоплетением заинтересовалась в 1975. В 1989 С. открыла курсы в ДК «Ижмаш» г. Ижевска. На первое занятие

пришло более 100 чел. С этого времени кружевоплетение является основным родом деятельности мастерицы. В 1992 создала фирму «Ирина». За годы работы в шк., насчитывающей в общей сложности более 2-х тыс. учениц, сформировалась новая самобыт. традиция ижевского кружевоплетения. Хотя изнач. основа этой традиции кукарское (кировское) кружево с его богатыми орнаментальными возможностями, динамичной плотнянкой, кружево шк. И.Ф. Суркиной значит. отличается и обладает самостоят. худ. ценностью. Об этом ярко свидетельствует успех ижевских мастериц на Первом Междунар. фестивале кружева «Vita lace» («Живое кружево») (г. Вологда, июнь, 2011). Здесь были представлены изделия из Англии, Франции, Словении, Словакии, Польши, Австрии, Хорватии, Болгарии, Бельгии, Голландии, Италии и 24 регионов России – как любители, так и профессионалы. В конкурсе «Лабиринт кружева» в номинации «Лучшая авторская работа» в исполнении кружевницы-любителя С. с четырьмя ученицами получила 1-е место, а пред. жюри фестиваля М.А. Сорокина и гл. худ. вологод. кружевной фирмы (бывшей ф-ки) «Снежинка» Г.Н. Мамровская отметили, что ижевские кружевницы превзошли всех. Во-первых, использование ниток толщиной с волос. Как правило, это вискозные (иногда в сочетании с полиэстерными), что придаёт изделиям блеск, или льняные нитки. А кировское кружево плетут из ниток мулине, поэтому оно мягче и более матовое. Вторая отличительная особенность ижевской шк. – новаторство в использовании цвета

Зонт. Ткань, кружево. Суркина И.Ф.





Галстук «Атласные цветы». Ткань, кружево.
Суркина И.Ф.



Фрагмент платья. Кружево. Суркина И.Ф.

и мат-ла. С. мастерски работает с цветом. Пастельные тона кружева плавно переходят друг в друга, образуя изумит. цвет. гамму. С. спец. изучала колористику, чтобы обогатить палитру кружевных изделий для одежды и столовых наборов. Она активно работает с модельером ижевского ателье по пошиву одежды «ЛЕТАС» С.В. Зайцевой по использованию кружев в качестве декора для верх. одежды. Изящные шубы, пальто, костюмы, платья с кружевами пользуются большим спросом. Среди клиентов арабский шейх, заказавший для супруги «русское чудо». Кружево С. по праву является нац. достижением

не только Удмуртии, но и России. Изделия её шк. демонстрировались на выст.-ярмарках нар. худ. промыслов России «Ладья» (Москва, 2003, 2008), Новосибирск и Ярославль (1995), в «Арт-галерее» Казани (2009–11, 2013), Удмуртии – Удм. респ. музей ИЗО и Нац. музей УР им. К. Герда, на праздниках «Гербер», масленице, медовом спасе; на заруб. выст. в Коломбо (Шри-Ланка, 1994) в рамках Рус. фестиваля сети гостиниц «Ренессанс», в Будапеште (Венгрия, 1997), Ленебурге (Германия, 2001), Лиможе (Франция, 1992), а также в Пакистане, Марокко. По итогам конкурса «Лабиринт кружева» (г. Вологда, 2011) за верность

Декоративная салфетка, Кружево. Суркина И.Ф.



Женское платье с использованием кружева.
III Международный фестиваль кружева, «Vita Lace»
г. Вологда, 2017 г. Суркина И.Ф.



традициям, сохранение нар. промыслов награждена высшей наградой фестиваля – дипломом I ст. и спец. брошью – серебр. коклюшкой.

А.П. Сидорова.

СУХАРЕВ Олег Владимирович, см. *Селтинский район.*

СЫСОЕВА Нина Николаевна, см. *Юкаменский район.*

СЫСОЕВА Раиса Рифкатовна, см. *г. Глазов.*

СЮЙ ШУЛАН глиняная свистулька, окарина. Инстр-т в виде птицы (утки, петуха) со свистковым вырезом и боковыми отверстиями, продолговатой щелью. Время появления С.-ш. связывают с процессом освоения и изготовления глиняных изделий. Применялся в ритуал. обрядах, играть на них в др. время запрещалось. Открывая и закрывая боковые игровые отверстия, можно получить звуки разной высоты, исполнять разл. мелодии подвижного характера. Благодаря усилиям мастера А.П. *Степанова* в н.в. этот инстр-т получил вторую жизнь в виде новых форм и образов, опирающихся на мифологию удмуртов. Используется во мн. фольк. коллективах, а также в дет. учреждениях, общеобразоват. и муз. шк. УР.



*Сюй шулан (свистулька из глины).
Из фонда НМ УР им. К. Герда*

Лит.: Кунгуров С.Н. Удмуртские традиционные музыкальные инструменты. Ижевск, 1992; Удмурты: историко-этнографический очерк. Ижевск, 1993; Степанов А.П. Традиционный удмуртский музыкальный инструмент шулан в системе этнокультурного развития // Музыкальный инструментарий народов Поволжья и Урала: традиции и современность. Ижевск, 2004; ПМА.

И.В. Пчеловодова.





ТАНГЫРА (звукоподр. «тан-гыр») сигнальный ударный муз. INSTR-T, известный удмуртам с древних времён. INSTR-T состоял из трёх тюлек разной длины и диаметром 100, 150, 200 мм, что соответствовало разной высоте звучания. Между двух близко стоящих деревьев (ель, пихта, сосна) на высоте 2–2,5 м от земли закреплялся шест, к нему привязывали верёвку, с помощью которой подвешивали тюльки. Играли на Т. двумя руками, постукивая по тюлькам сухими крепкими ветвями. Употреблялся для исполнения сигналов на большое расстояние в лесу. Возможно, служил для передачи сигналов тревоги, общ. сбора. Последняя игра на Т. зафиксирована в 1977. В н.в. INSTR-T возрождён И.И. Капитоновым (с. Бураново Малопургинского р-на УР). Анс. крезистов «Сайкан» использует этот муз. INSTR-T.

Лит.: Голубкова А.Н. Роль музыкальных инструментов и инструментальной музыки в духовной культуре удмуртов // Вестник Удмуртско-

Тангыра. АЭМЗ «Лудорвай»



го университета. 1992. № 6. С. 63–69; Удмурты: историко-этнографический очерк. Ижевск, 1993; Кунгуров С.Н. Удмуртские традиционные музыкальные инструменты. Ижевск, 1992.

И.В. Пчеловодова.

ТАРАСОВ Николай Михайлович, см. Малопургинский район.

ТАРАСОВА Зинаида Михайловна, см. Малопургинский район.

ТАРАСОВА Нина Семёновна, см. Алнашский район.

ТАРАСОВА Ольга Анатольевна, см. Малопургинский район.



Тачыртон. Из фонда НМ УР им. К. Герда

ТАЧЫРТОН/ТАКЫРТОН/ТАГРА/АГРА (звукоподр. «тачыр») трещотка. Состоит из четырёхугольной дер. рамы с березовой пластиной посередине и ребристого валика. Размеры валика с рукояткой 350–470 мм, рамки в ширину 150–250 мм. Когда раму вращали вокруг своей оси, её пластинка задевала за ребристую поверхность валика и издавала звуки. Звучание INSTR-T сильное, трескучее. В прошлом Т. использовался для отпугивания злых духов во время проведения ритуальных обрядов (Пёртмаськон, в ночь на Вел. Четверг), для оповещения ночью, в н.в. при-

меняется фольклорными коллективами, распространён в качестве дет. игрушки.

Лит.: Голубкова А.Н. Роль музыкальных инструментов и инструментальной музыки в духовной культуре удмуртов // Вестник Удмуртского университета. 1992. № 6; Удмурты: историко-этнографический очерк. Ижевск, 1993; ПМА.

И.В. Пчеловодова.

«ТЕХНОЛОГИЯ ПРОМЫШЛЕННОЙ И ХУДОЖЕСТВЕННОЙ ОБРАБОТКИ МАТЕРИАЛОВ», каф. ФГБОУ ВО ИжГТУ им. М.Т. Калашникова, организована в 1996 на ф-те «Реклама и дизайн» при участии Удм. ин-та истории яз. и лит-ры УрО РАН (с 2017 в структуре Удм. федер. исследоват. центра УрО РАН). В 2019 каф. в составе Инж.-строит. ф-та, на базе к-рого создан Ин-т стр-ва и архит. им. В.А. Шумилова (ИСА). Здесь преподаются основы ДПИ, применяемые в новых технол. условиях. На каф., специалисты к-рой работают на стыке иск., науки и пром-сти, обучают практ. навыкам реалист. и стилизован. рис. и живописи, композиции, скульптуры, изображения архит. пейзажа, приёмам разработки эскизов худ. изделий и выполнению автор. изделий из древесины, стекла, листовых металлов.

Учеб. процесс выстроен от простого к сложному: после изучения истории иск., клас. произведений ДПИ и предметов интерьера, нац. худ. культуры студентам предлагается переосмысление подходов, технологий конструирования и произв-ва изделий, исходя из задач серийности. Отличит. особенностью является углублённое практ. изучение мат-лов и технологий изготовления худ. изделий из разных мат-лов. Выпускник должен сочетать в себе качества худ. конструктора и технолога, уметь работать на совр. оборудовании, позволяющем сократить время на изготовление изделий. Такой специалист с успехом справляется с разнообразными задачами по проектированию и конструированию. Авт. как единичных, так и мелкосер. и выпускаемых сериями изделий умеет сократить время на изготовление изделий. Спрос на высокохуд. изделия пост. растёт, поэтому актуально в твор. процессе использование совр. станков с ЧПУ, лазерного оборудования, аддитивных технологий, изучения компьютерных программ для создания 2D и 3D изображений. Используя в произ-ве изделий совр. оборудование, мастера совершенствуют дизайн декор. изделий, появляются новые возможности декорирования и новые виды изделий. Использование станков



Учебная работа Березиной А.

с ЧПУ значительно ускоряет и упрощает изготовление изделий, например, из древесины при создании ажурных, рельефных элементов. Кроме этого, в случае возрождения или реставрации какого-то старого или сохранившегося в единств. виде фрагмента, детали или изделия, использование 3D моделирования и станков с ЧПУ позволяет быстро воссоздавать изделие.

При использовании лазерных станков появляется возможность изготовления большого кол-ва одинаковых изделий или их деталей из плитных, листовых и рулон. мат-лов и нанесения на них гравированных рис., надписей. Аддитивные технологии позволяют создавать прототипы сложных изделий, для изучения внешней формы, поиска лучшего худ. решения, простого внесения изменений перед окончательным изготовлением. Часто мастера работают с разными мат-лами, сочетают их в своих работах, тем

Учебные работы студентов. Коллектив авторов



самым обогащая худ. ценность декор. изделий. Используя в работах совр. оборудование, мастера демонстрируют свои проф. компетенции, т.к. в таких работах сложнее учесть чувство стиля, эстетику отд. деталей и изделия в целом, свойства мат-лов, особенности конструкции. Подготовку специалистов осуществляют: зав. каф., доц. Ю.В. Ложкин, д.тех.н., проф. М.М. Черных, проф. В.Р. Севрюгин, доц. В.Д. Тишин, Т.В. Конягина, П.А. Останина, Е.В. Каргашина, О.М. Санду, Д.Ю. Семенов, А.В. Рябчиков, А.В. Кладов, ст. преп. А.А. Загоруйко, ст. преп. Г.Р. Валиева, ст. преп. Е.В. Бичурина и В.М. Соколов. Ежегод. по направлению ТХОМ выпускаются в ср. по 20 чел. Специалисты работают с мат-лами, к-рые наиболее доступны, востребованы и ист. использовались на терр. республики. Важной задачей становится комплексная подготовка, сочетающая твор. и инж. составляющую. В работах часто используются нац. мотивы с целью сохранения культ. наследия, ист. памяти. Свои проф. навыки студенты демонстрируют на ежегод. всерос. конкурсах по направлению ТХОМ, участвуют в нац. конкурсах, ярмарках, во всерос. науч.-практ. конф. и смотре-конкурсе твор. работ студентов, магистров и аспирантов по направлению «Технология художественной обработки материалов», становятся призёрами и победителями в разл. номинациях. На XXIII Всерос. науч.-практ. конф. и смотре-конкурсе твор. работ (С.-Петербург, 2020) студенты ИжГТУ показали высокий уровень твор. работ, были отмечены 6 дипломами в разл. номинациях. Также в 2020 в г. Ульяновске на Всерос. цифровой олимпиаде с междунар. участием «Волга-IT'20», по дисциплине «Веб-дизайн» 2-е место заняла студентка направления ТХОМ А. Макрушина. Высокую оценку работ студентов при использовании совр. технологий и мат-лов подтверждают дипломы ежегод. выст.-сессии инноваций, проводимой ИжГТУ им. М.Т. Калашникова. В 2020 дипломы III ст. получили И. Теплякова за проект «Возможности использования вспененных материалов в дизайне предметов интерьера» и Э. Ахметова с проектом «Разработка сувенира «Вечный студент» с использованием технологии 3D-печати». В 2021 на выст. инноваций диплом I ст. получила М. Симонова за проект «Разработка дизайна детской игрушки для слепых и слабовидящих детей с использованием фактур», диплом III ст. был у К. Воробьева за проект «Использование технологии 3D-печати в изготовлении сувенирной продукции». Студенты принимают



Студенческая учебная работа

участие во Всерос. фестивале-конкурсе «Потомки великих мастеров»: М. Корепанова удостоена диплома I ст. в номинации декор. резьба по дереву (2017); А. Муканова участвовала с декор. светильником из древесины и стекла (2018); М. Зыкова – с декор. композицией из древесины «Девушка» (2021). В нояб. 2021 в г. Кирове, в Вятском гос. ун-те проходил Межрегион. образоват. марафон #ArtTech #Все_в_цифре в рамках Всерос. конкурса молодёжных проектов среди образоват. орг-ций высшего образования, орг. ФАДМ (Росмолодёжь). Целью марафона являлось формирование цифровой культуры молодёжи в сфере техн. творчества и изобразит. иск., привитие интереса и мотивации к дальнейшему развитию в обл. цифровых технологий моделирования и прототипирования разл. изделий и объектов. Участие приняли две команды, состоящие из студентов направления ТХОМ и их рук-лей. В состав команды № 1 вошли студенты 4-го курса – С. Потапова и Д. Лотова, 3-й курса – С. Хейлу и Д. Токарева, рук. – зав. каф. ТПиХОМ, доц. Ю.В. Ложкин. Состав команды № 2 – студенты 3 курса – А. Константинова и А. Мокрецова, 2-й курс – И. Некрасов и П. Рылова, рук. – доц. Т.В. Конягина. В номинации «аддитивные технологии» студенты ИжГТУ им. М.Т. Калашникова получили дипломы победителей. Команда № 1 завоевала 1-е место с проектом «Мини-скульптура «Вятская кикимора», команда № 2 – 2-е место за проект «Вятские сувениры».

Ю.В. Ложкин.



Тихонова
Татьяна Семёновна

ТИХОНОВА Татьяна Семёновна (р. 22.11.1991, д. Ниж. Сыръез Алнашского р-на УР), соц. педагог, мастер по ткач-ву. Окончила Ин-т педагогики, психологии и соц. технологий УдГУ (2014), магистратуру Ин-та удм. филологии, фин.-угроведения и журналистики (2016). Обучилась ткач-ву на курсах в НЦДПИиР г. Ижевска (2014) у мастеров традиц. ткач-ва – Н.Г. Мансуровой, В.Н. Фардиевой, Л.И. Буяновой. В 2014–16 – соц. педагог БПОУ УР «Радиомеханический техникум им. В.А. Шутова», в 2016–18 – вед. методист отд. удм. ткач-ва НЦДПИиР, с 2018 – соц. педагог АПОУ УР «Ижевский промышленно-экономический колледж». Создаёт копии и реплики этногр. изделий с сохранением технологии произ-ва, размеров, цветового решения. Владеет традиц. технологией прядения, окрашивания пряжи. Применила навыки во время проекта «Ковры Удмуртии» (2018) –

Ковёр. Традиционное ткачество. Тихонова Т.С.



*Покрывало свадебное удмуртов
Шарканского района.
Полотенце.
Традиционное ткачество.
Тихонова Т.С.*



соткала свадеб. покрывало центр. удмуртов из спряденной и окрашенной мастером шерстяной пряжи. Актуализирует традиц. технологии ткач-ва в своих изделиях: косметички, сумки, декор. подушки и салфетки. Участница респ. выст., *Всероссийской школы ткачества* (с. Варзи-Ятчи, 2018). Среди «Особо ценных изделий» Т., занесённых в эл. каталог изделий ДПИ: ковёр (2017), тканое традиц. тат. полотенце (2018), свадеб. покрывало центр. удмуртов (Шарканский р-н) (2018). Уник. изделия мастера Т. хранятся в Респ. фонде изделий ДПИ и худ. ремёсел. Участница фольк.-этногр. анс. «Чипчирган» (2016–18), солистка студии традиц. танца «Эктон корка». Рук. проекта «Артана» (2013), направл. на гармонизацию межэтн. отношений. Солистка гр. «Post-dukes», исполняющая удм. фольклор в эл. обработке.

Лит.: Галеева М.С. Татьяна Тихонова // *Инвожо*. 2021. № 3. Март. С. 16–23.

Л.В. Леонтьева.

ТКАЦКИЙ СТАН И ЕГО ДЕКОР. Для удм. традиции характерен горизонт. стан. Важная часть стана – рама с продольно натянутыми в горизонт. плоскости нитями основы, через к-рые ткачиха пропускает в поперечном направлении нити утка. До распространения в XIX в. имеющего раму стана рус.

типа, удмурты имели лёгкий мобильный стан без рамы. Этот архаичный тип ткацкого стана сохранился у удмуртов Закамья, в сев.-зап. Башкортостане. Блоки ткацкого стана *вырт йыл* (*вырт* 'ремизки' *йыл* 'верхушка') – детали, позволявшие управлять в процессе ткач-ва ремизками, разделяющими нити основы. Эти парные детали содержали внутри себя вращающиеся дер. колёсики-диски. Судя по декор. оформлению, они обозначали для создателей традиции верх. часть мироздания, и уподоблялись солнцу. В удм. традиции их украшали при помощи резьбы с параллельными штриховыми врезками по раскрашенной в красный цвет поверхности и мелкой выемчатой резьбой. Это те приёмы декорирования, к-рые известны по худ. оформлению удм. прялок. Иногда блоки включали объёмное изображение конских головок. Образ коня в мифологии индоевроп. народов в древности ассоциировался с солнцем. Резной выемчатый декор массивных блоков, предназначенных для многоремизного ткач-ва, позволяющих ткать на восьми ремизках, располагался с боковых сторон. Среди блоков, созданных в сов. время, можно встретить образцы декор с сов. символикой.

Очень важная часть ткацкого стана – *кись* 'бёрдо' – мелкая дер. решётка, сквозь к-рую пропускали нити основы. Она была необходима для того, чтобы уплотнять в формирующейся ткани вновь проложенную уточную нить. Бёрдо вкладывали в особую деталь – *набилки*. В удм. традиции она получила название *кись ан* 'бёрда челюсть'; *ан* 'челюсть'. В стане с рамой *набилки* крепились к верх. части рамы, а в стане без рамы – к потолку и соотносились создателями традиции с верх. частью мироздания. Поэтому их также украшали объёмно вырезанными изображениями конских головок. Традиция хорошо сохранилась до нач. XX в. у удмуртов Вавожского р-на. Образ коня, связанный с солнцем, светом и огнём в традиц. удм. дер. изделиях, появляется в чаг возён 'светец' – приспособлении для держания лучины.

Лит.: Иванова Ю.В. Следы солярного культа // Календарные обычаи и обряды в странах зарубежной Европы. Исторические корни и развитие обычаев. М.: Наука, 1983; Климов К.М. Удмуртское народное искусство. Ижевск, 1988; Косарева И.А. Традиционная резьба по дереву у удмуртов, Учебно-методическое пособие. Ижевск: Издат. Дом «Удмуртский Университет», 2003; Крюкова Т.А. Удмуртское народное изобразительное искусство. Ижевск – Ленинград, 1973.

И.А. Косарева.

ТКАЧЕСТВО УДМУРТСКОЕ УЗОРНОЕ, наиболее значительный вид ДПИ удм. народа, к-рый сохраняет своё значение в наши дни и представляет собой бытующую традицию не оборвавшейся преемственности. О времени появления ткач-ва в Предуралье судить сложно. Достаточно ранними свидетельствами существования этого вида промысла служат находки археологов. Уже на посел. Ананьинского (VIII–III вв. до н.э.) и Чепецкого (X–XIII вв.) были обнаружены орудия труда прядения – пряслица, кусочки тканей, остатки ткацкого стана.

По археол. данным, уже в X–XIII вв. у удмуртов был распространён ткацкий стан с горизонт. расположенной основой, более совершенный, чем древнейшие станы с вертикал. основой. В XIX в. удмурты имели лёгкий мобильный стан без рамы и заднего навоя. В кон. XIX – нач. XX в. у удмуртов получает распространение стан рус. типа с рамой и задним навоем, в к-ром ремизки, блоки и *набилки* подвешивают к раме. Дефицит фабр. тканей, период, возникавший вследствие тяжелейших потрясений, пережитых страной в XX в., способствовал сохранению навыков изготовления тканей в домаш. условиях. Во мн. крест. хоз-вах до послевоен. времени сохраняются ткацкие станы – массивные дер. сооружения с различ. приспособлениями для разных видов тканья. Веками отработывали и совершенствовали ткачихи техн. приёмы, наделющие ткань определ. структурой, фактурой и орнаментикой.

Изговл. вручную ткани использовались для пошива одежды, обустройства и украшения жилища. Традиция ткач-ва была повсеместно распространена у удмуртов с древнейших времён до сер. XX в. В удм. деревнях каждая женщина умела выращивать волокнистые растения (коноплю и лён), обрабатывать их и шерсть животных, прясть и ткать. С семилетнего возраста девочек обучали разным видам ткач-ва: ажурному, бранному, выборному, переборному, многоремизному, закладному, ткач-ву в рубчик и, конечно, изготовлению половинок. Появление анилиновых красителей на внутр. рынке в XIX в. позволило окрашивать ткани в яркие насыщ. цвета, отличавшиеся от сдержанной цветовой гаммы, получаемой растит. волокнами. Дефицит фабр. тканей, периодически возникавший вследствие тяжёлых потрясений, пережитых страной в XX в., способствовал сохранению навыков изготовления тканей в домаш. условиях.



*Чалма. Браное ткачество. Фрагмент.
Южные удмурты. Фото Косаревой И.А.*



*Ковёр. Переборное ткачество. Фрагмент.
Южные удмурты. Фото Косаревой И.А.*

Тканые орнаменты формируются в процессе создания ткани. Техника ткач-ва предопределяет геометр. характер орнаментов. Для удм. орнаментики характерны фигуры сложных очертаний, в основе к-рых лежат ромбы, кресты, квадраты и треугольники. Природ. красители изнач. определяют сдержанную цветовую гамму изготавливаемого текстиля. С появлением анилиновых красителей во второй пол. XIX в. у юж. удмуртов, имевших возможность покупать такие красители у торговцев-татар, цветовая гамма существенно обогащается. Наступает расцвет безворсового ковроделия. Создаётся большое кол-во ярких многоцв. изделий, давших новое худ. решение праздн. костюма и жилой среды, в к-рой протекала жизнь удм. крестьян. Распространился геометризован-

ный растит. орнамент. В сер. XX в. в ковроделии получил распространение мотив «птица на ветке». Для удм. крестьянок в XIX в. и на всем протяжении XX в., ручное ткач-во являлось не только процессом создания жизненно необходимого мат-ла для изготовления одежды и предметов домаш. обихода, но и важным твор. актом. Поэтому даже в наши дни, когда есть огромный выбор фабр. тканей любого качества и декор. тканых изделий – ковров и покрывал, удм. мастерицы продолжают создавать узор. изделия, сохраняя и развивая традицию, уходящую корнями в далёкое прошлое.

В разных частях удм. этн. терр. существовали свои специфич. традиции узор. ткач-ва. Так традиц. узор. ткач-во юж. удмуртов имеет свои особенности. Мастерицы этой этногр. гр. ис-

*Ныпвет. Переборное ткачество. Фрагмент.
Южные удмурты. Фото Косаревой И.А.*



Покрывало на постель. Фрагмент. Верхнеижско-шарканские удмурты. Фото Косаревой И.А.





Скатерть. Выборное ткачество. Южные удмурты.
Фото Косаревой И.А.

пользовали браную, выборную и закладную технику. Рубахи из тёмной пестряди украшали вписанными в клетки мелкими светлыми geometr. мотивами, выткан. в выборной технике. Рубахи из полосатой пестряди у собственно-юж. и закамских удмуртов украшали мотивом кеж пужы 'хрустящий узор', образованным за счёт неравномерной прокраски нитей основы, к-рые при покраске были завязаны в узлы и в этих местах не прокрасились. При переплетении с нитями утка не прокрашенные участки образуют цветные пятна с неровными, словно бы рваными, очертаниями. Подобный способ декорирования ткани характерен для народов Ср. Азии, он появился у удмуртов благодаря контактам с тюрками. Из такой ткани шили праздн. рубахи, фартуки, покрывала, чехлы на перину. Они встречаются в муж. ритуальных поясах.

Интересны приспособления для переноски младенцев ныпъеты, с одним круп. орнаментом посередине. Фартуки юж. удмурты ткали в браной технике с круп. красными узорами на белом фоне. Широкое распространение имели горчишно-жёлтые и красные фартуки с круп. орнаментальными формами, свободно расположен. на узорном поле, имеющими сложную внутр. разработку, выполнен. в выборной технике. Для убранства дома сев. удмурты изготавливали декор. полотенца с красным geometr. орнаментом, вытканым в браной технике. Для шарканских удмуртов характерны решенные в крупных geometr. формах покрывала на постель. Особенно интересными в худ. отношении, сложными в исполнении были ковры с закладным узором по всему полю. Для них характерны многоцветие

и сложная разработка орнамента, состоящего из ромб. фигур со ступенчатыми краями.

Специфическим явлением, отличающим худ. традицию верхнеижско-шарканских удмуртов, являются изделия кустарных мастерских, орг. земством в нач. XX в. в с. Сосновка, относящиеся ныне к Шарканскому р-ну. Среди них – декор. полотенца, подола праздн. жен. одежды, скатерти и покрывала, выполненные в «браной в рубчик» технике. Местное название такой техники – корам – рубленная. Для такой техники характерна узорная уточная нить одного цвета, стежки к-рой через равные промежутки прижаты белой нитью доп. зева к узор. полотну. Изделия кустарных мастерских распространялись благодаря торговле по всему ареалу верхнеижско-шарканской этногр. гр. Наиболее умелые мастерицы сами воспроизводили узоры изделий кустарных мастерских. Для мотивов орнамента декор. полотенец и подола праздн. одежды характерны цветочные гирлянды, виноград. лозы, дубовые листья и жёлуди, двуглавый орёл. Иногда в мотивах орнамента ощущаются отголоски орнаментики модерна с их гибкими пластич. формами. Декор. полотенца, тканые узор. вставки праздн. одежды и узор. скатерти с такими узорами бытовали на терр. Шарканского и Якшур-Бодьинского р-нов. Создание узор. изделий оставалось домаш. ремеслом, к-рым владели многие женщины-крестьянки. В 1890-е оказались зафиксированными как имеющие связь с рынками 3523 удмуртки-рукодельницы Глазовского и Сарапульского у. Совершенство орнаментального ткач-ва было замечено организаторами кустарной пром-сти. Удм. ткачихи участвовали в рос. и междунар. выст., удостоивались зол. медалей и дипломов. Так, во Всерос. выст. 1886 в Ниж. Новгороде принимали участие 15 мастериц Лудошурской и Кестымской вол. с полотенцами и салфетками всевозмож. техник и расцветок. На Казанской науч.-пром. выст. 1890 были представлены более 50 ярких, красочных образцов рукоделий удм. женщин, среди к-рых ткани для одежды, скатерти, салфетки, полотенца, покрывала, жен. рубахи, пояса. Похвального листа были удостоены А.Г. Демина, М.А. Васильева, А.В. Субботина. Арх. данные позволили Н.П. Лигенко заметить, что «знаменитостями в женском рукоделии был богат и Сарапульский у. Далеко за пределами края своими талантливыми рукодельницами было известно с. Сосновка, к-рое называли «местным Парижем». Особенно удачными для сосновских

мастериц были Всерос. выст. 1902, 1903 и 1913. На Всерос. кустарно-пром. выст. 1903 награждена денежной премией ткачиха Ю. Григорьева. На перечисленных выст. отмечались изделия мастерицы А.С. Аверкиевой. На Всерос. кустарно-пром. выст. 1913 в Петербурге мастерицы А.П. Бессмертных, А.И. Курбатова, П.Н. Татаркина, А.Е. Мерзлякова были удостоены бронз. медалей, похвальных листов и премий. Среди особо отмечен. мастериц значилась А.У. Мерзлякова и М.С. Полонянкина. Накануне революции Вятским земством были предприняты попытки организовать кустарные произв-ва с обучением мастериц. Но организаторы не понимали ценности нар. опыта. В.Н. Белицер отмечает, что орг. земством учеб. коврово-ткацкие шк. на терр. бывшей Вятской губ. (в Глазове, Балезино) не были обращены к местным орнаментальным и технол. традициям.

Попытка создать ткацкую мастерскую была предпринята в с. Шаркан уже в сов. время (1927–31). Обучение орнаментальной композиции и ткач-ву на усовершенствованных пром. станках прошли 60 женщин-удмурток, имелась своя красильня. Попытка производить скатерти, салфетки, покрывала, полотенца, муж. рубашки с новыми (не удм.) узорами провалилась, закрытие мастерской сопровождалось порчей оборудования. Интерес к нац. ткач-ву возродился в 1936 во время проведения декады местного иск. В 1937 после выст. удм. нар. творчества в Ижевске стали известны имена лучших ткачих из Шарканского и Вавожского р-нов. Идеолог. влияние сов. властных орг-ций проявилось во включении в изделия с традиц. орнаментацией красной звезды, серпа и молота, гербов. В пышном обрамлении из нар. орнамента по эскизам и картинам проф. худ. выполнялись сюжетные композиции с изображениями Ленина и Сталина. С выст. были отправлены на Всемирную выст. в Париже 22 работы 11 удм. ковровщиц, а Третьяковская галерея приобрела ковёр «Ленин в Раазиве» А.А. Фофановой.

В 1960–80 в СССР возродился интерес к нар. иск. и худ. промыслам, стали выделяться средства для науч. изысканий и возрождения произв-в в пром. масштабах. Учёные закупали для центр. и респ. музеев образцы тканых изделий ручной выработки, был зафиксирован на киноплёнку процесс старинного труда, стали известны имена ткачих-сестёр Мазитовых из д. Карамас-Пельга Киясовского р-на.

Появление текст. пром-сти в Удмуртии связано с деятельностью Ижевской фабрики художественных товаров. Открытие ф-ки было вызвано необходимостью организовать мастеров, объединить их, дать возможность обучиться друг у друга. Однако итоги работы ф-ки выявили множество недочетов. Узор. ткач-во не отличалось большим разнообразием. Покрывала, пледы, изготовл. в технике ремизного ткач-ва, с однообразным рис., мрачным колоритом из-за отсутствия качеств. пряжи, что никогда не было свойственно удм. ткач-ву. Мало внимания уделялось изучению худ. и техн. приёмов узорного ткач-ва. Кроме того, труд самого коллектива пошёл не совсем по задуманному руслу: худ. мало считались с богатыми нац. традициями, разрабатывались орнаменты для ковров, близкие кавказским. Эти ковры широко распространялись по республике, по стране, шли на экспорт.

В такой ситуации процент традиц. ручного ткач-ва оказался ничтожным, однако о его вымирании речи не шло, т.к. практически в каждом уголке республики оставались мастера, сохранявшие самобытность текстиля своего р-на. С 1992, благодаря поддержке рук-ва региона, учёных Удмуртии, уник. таланту мастера А.В. Ядыгаровой, к-рая самоотверженно посвятила себя делу развития ткач-ва в Удмуртии, началось возрождение традиций ткач-ва в системе Центров и Домов ремёсел республики. Были восстановлены все виды ткацких техник, воспитано не одно поколение ткачих при 23-х муниц. Центрах и Домах ремёсел. В концепции сохранения традиц. ДПИ значительная роль была отведена созданию «Школы ткачества», за что в 2012 курировавшие направление учёные (д.и.н. В.Е. Владыкин, д.и.н. М.Г. Иванова, д.иск. В.Б. Кошаев) и рук. системы (засл. работники культуры РФ Р.М. Каримов и Н.М. Собина) были удостоены Пр. Прав-ва РФ в обл. культуры и иск. В республике создано более 50 мастерских по ткач-ву, у каждого мастера есть свои ученики. Около 150 талантливых мастеров расширяют спектр использования традиц. ткач-ва. Уник. творения являются образоват. базой для подрастающего поколения.

Известны не только в Удмуртии, но и в России имена ярких талантливых ткачих. Это Н.Р. Сидорова, Е.Г. Сунцова (см. Увинский район), Л.И. Буянова, Н.Г. Мансурова, В.Н. Фардиева, Т.С. Тихонова (г. Ижевск), Е.И. Виноградова, Л.П. Щинова, С.А. Широкова (см. Якшур-Бодьинский район), Н.В. Измайлова, И.Б. Васильева, Н.Д. Якушева

(см. *Алнашский район*), С.В. Русских, Н.Г. Ускова (см. *Игринский район*), М.А. Макарова (см. *Балезинский район*), Т.М. Арасланова (см. *Юкаменский район*), М.С. Барышникова (см. *Ярский район*), С.В. Главатских (см. *Кезский район*), Е.Н. Иванова, Л.Г. Камашева (см. *Киясовский район*), И.Н. Бабошкина (см. *Завьяловский район*), Е.В. Анисимова, Л.Н. Имполитова (см. *Малопургинский район*), О.Ю. Коротаева (см. *Селтинский район*), Н.Г. Поздеева (см. *Дебёсский район*), Е.С. Маркелова (см. *Можгинский район*), Н.Ю. Мосунова (см. *Шарканский район*), Л.Г. Мурзина (см. *Каракулинский район*), Е.Ю. Петрова (см. *Кизнерский район*), Н.Л. Плеханова (см. *Вавожский район*), Т.И. Чепкасова, В.Н. Лодичева (см. *Воткинский район*), С.А. Шадринна (см. *г. Сарапул*).

Совр. удм. ткач-во сочетает в себе знание традиций и автор. подход в рамках местных стилей, что наглядно демонстрируют выст. и проекты последних лет. Первонач. мастера выполняли копии старинных музейных экспонатов, собранных во время эксп. в близлежащих деревнях, затем на их основе начали создавать изделия творчески переосмысленные, но сохраняющие в себе нац. идентичность и особенности местных традиций. Так, в творчестве мастеров *Алнашского Центра ремёсел и туризма* (см. *Алнашский район*) впечатление производит нарядное цветочное ощущение текстиля. В контрастной цветовой гамме сохраняется местная традиция. Текстиль используется в сочетании с др. видами нар. ДПИ. Удачна находка сочетания тканого полотна при декорировании мебели. Мастера *Узей-Туклинского Дома ремёсел* (см. *Увинский район*) Удмуртии разрабатывают новаторские вещи. Цветовая гамма тканых панно, полотенец и костюмов очень красивая, сложная, насыщенная энергией. Мастера С.В. Русских из Игринского р-на и М.А. Макарова из Балезинского р-на освоили сложнейшую технику многоремизного ткач-ва, бытовавшую у сев. удмуртов. М.А. Макарова на основе изученных этногр. мат-лов воссоздала ткач-во старообрядческих поясов с молитвой. Новым совр. жанром удм. ткач-ва стал гобелен, характерный для некоторых фин.-угор. народов. За короткий период времени мастера республики научились работать в этой технике ткач-ва. Это показывают работы мастеров НЦДПИИР, Юкаменского и Алнашского, Увинского, Игринского р-нов.

На развитие ткач-ва была направлена выст. деятельность. С успехом, охватив всю республику, прошли

выст.-конкурс по ткач-ву «Журчащие узоры» (2000), выст. «Удмуртская народная одежда. Вчера. Сегодня. Завтра» (2003), «Удмуртский костюм XXI века» (2007), «Удмуртия – доре мынам» («Удмуртия – мой край родной») (2008) и др. Интерес к древнему ремеслу побуждает район. Центры и Дома ремёсел обучать взрослых и детей, наладить произ-во и продажу ткацких станков, исполнять грантовые проекты, в т.ч. направленные на разрешение проблемы безработицы на селе. Это проекты «Традиции живая нить» и «Дорвыжы» («Корни») в Кизнерском Центре ремёсел (2009), «Чебер буюло дэреме» («Пестрый наряд») в Кезском Доме ремёсел и др. Отмечались наградами и званиями лучшие ткачихи. Лауреатом пр. Прав-ва УР «Признание» за вклад в развитие нар. творчества в 2008 стала Н.Р. Сидорова, после участия во Всерос. выст. совр. нар. иск. в Ниж. Новгороде зв. «Народный мастер России» была удостоена Л.И. Буянова (2014).

Каждая респ. выст., представляющая изделия ткач-ва, становится значимым событием в жизни республики. Сформировалось целое направление выст. проектов по актуализации предметов ткач-ва таких, к примеру, как: респ. выст. «Куиськон крезь (Мелодия тканого полотна)» (2018), представившая более 30 предметов совр. удм. ковроткач-ва, выст. «Убранство стола» (2021), демонстрирующая совр. и реконструирован. образцы тканых скатертей, а также фартуков на респ. выст. «Всё начинается с фартука» (2021).

УР стала одним из центров совр. рос. ткач-ва. Мастерство ткачих Удмуртии отмечалось на Всерос. и Междунар. фестивалях совр. ручного ткач-ва «Кросна». В конкурсе на тему «Шарф, галстук» (2013) победила С.В. Русских, в трёх номинациях конкурса «Платок» (2015) – Н.Г. Ускова, Е.С. Маркелова, Е.Г. Сунцова. В 2018 в республике прошёл фестиваль «Всероссийская школа ткачества» (см. *Фестивали, конкурсы*), ещё раз доказавший, что ручное ткач-во сохраняется и развивается в Удмуртии, оставаясь важной частью совр. ДПИ.

Лит.: Ермолаева Н. Разноцветные встречи. Рассказы об удмуртских народных мастерах. Ижевск, 1971. С. 58; Климов М. Удмуртское народное ткачество. Ижевск, 1979. С. 5–6; Королева Н.С. О состоянии и перспективах развития народных художественных промыслов в местной промышленности Удмуртской АССР // Творческие проблемы современных художественных промыслов в Удмуртской АССР. Ижевск, 1983. С. 90–104; Косарева И.А. Искусство узорного тка-

Тополева
Елена Владимировна



чества удмуртского народа. Ижевск, 2020.; Крюкова Т.А. Удмуртское народное изобразительное искусство. Ижевск – Ленинград, 1973; Лигенко Н.П. Крестьянская промышленность Удмуртии в конце XIX – начале XX века // Проблемы аграрной истории Удмуртии. Ижевск, 1988; Смирнов А.П. Финские феодальные города // На удмуртские темы. М., 1931. С. 46.

И.А. Косарева, Е.В. Байкова, Е.И. Ковычева.

ТОКМИНА Наталья Николаевна, см. Увинский район.

ТОПОЛЕВА Елена Владимировна (р. 4.12.1977, г. Ижевск УАССР), методист по традиц. вышивке и костюмным куклам. Окончила Удм. респ. уч-ще культуры, отд-ние ДПИ (2000), ИИиД УдГУ по спец-сти «Художественное проектирование костюма» (2010). В 2000–06 – худ.-керамист на пр-тиях Удмуртии, с 2006 – методист по керамике, традиц. вышивке и костюмным куклам в НЦДПИиР. Участница респ., регион., междунар. выст., форумов. Среди «Особо ценных изделий» Т. – кукла в костюме срединных удмуртов (Шарканско-якшурбодьинский комплекс) (2016), кукла в костюме юж. удмуртов (Завятский костюмный комплекс. Свадебный наряд) (2016), традиц.



Кукла в бесерминском
женском костюме.
Тополева Е.В.



Куиньсэрго. Традиционная вышивка. Тополева Е.В.

платок куиньсэрго (2017), нагруд. украшение по мотивам вышивки центр. удмуртов (2021). Уник. изделия мастера хранятся в Респ. фонде изделий ДПИ и худ. ремёсел. Награждена Почёт. грамотой Мин-ва культуры и туризма УР (2016).

Л.В. Леонтьева.

ТОПОЛЕВА Любовь Витальевна, см. Шарканский район.

ТОРОПОВА Надежда Фёдоровна, см. Ярский район.

ТРАВНИКОВА Галина Геннадьевна, см. Воткинский район.

ТРЕТЬЯКОВА Ирина Вениаминовна, см. Сарапульский район.

ТРЕФИЛОВА Вероника Витальевна, см. Кезский район.

ТРЕФИЛОВА Ольга Георгиевна, см. Балезинский район.



Трофимов
Сергей Семёнович

ТРОФИМОВ Сергей Семёнович (р. 14.2.1956, д. Пажгурт Селтинского р-на УАССР), педагог. Отл. просвещения РФ (1992). Засл. работник нар. образования УР (1999), засл. работник культуры УР (2004). По окончании (1977) ГППИ им. В.Г. Ко-



Трофимов С.С. с группой музыкантов

роленко работает преп. нар. INSTR-ТОВ в Воткинском пед. колледже им. П.И. Чайковского (ранее муз. пед. уч-ще). В своей деятельности особое внимание уделяет развитию удм. нар. муз. INSTR-ТА КРЕЗЬ. Создал ряд пьес для этого INSTR-ТА. Разработал программу «Музыкально-эстетическое воспитание школьников на основе фольклора и народной музыки», рассчитанную на сохранение и развитие нац. культур народов, проживающих в УР. Науч. эксперимент начал работу в 1993 на базе удм. кл. Воткинской общеобразоват. шк. № 1, где необходимым условием стало изучение традиц. нар. муз. INSTR-ТОВ и их практ. применение. За эти годы в Воткинске накоплен большой опыт по системному внедрению и развитию обучения ансамблевой игре на крезе. С. Трофимов реконструировал удм. традиц. INSTR-Т КРЕЗЬ, организовал его изготовление. Под его руководством мастера С.С. и Д.С. Калистратовы (отец и сын) с 1995 изготавливают INSTR-ТЫ и создают след. виды крезей: пичи (малый, альт), быдзым (великий) и бадзым (большой басовый). Т. ведёт практ. занятия по освоению нар. INSTR-ТОВ мугуран, варган, тангыра для создания нац. оркестра. Лауреат Всеудм. Нац. пр. им. К. Герда (2003, 2004).

Лит.: Христолюбова Л.С. Персоналии: портреты, биографии // Феномен Удмуртии. Т. 7. Хроника этнополитической жизни. 1988–2004. М. – Ижевск: Удмуртия, 2008. С. 362–363.

ТРОФИМОВА Елена Ясоновна (р. 6.7.1948, г. Ижевск УАССР), этнограф, к.и.н. В 1972 окончила ист. ф-т УдГУ, в 1984 – аспирантуру Ин-та



Трофимова
Елена Ясоновна

этнографии АН СССР под рук. В.В. Пименова. Работала преп. ист. и обществоведения в шк. Малопургинского р-на и г. Можги; мл. науч. сотр. в Можгинском фил. Респ. краевед. музея (1979–80). В 1984–92 работала в УИИЯЛ УрО РАН (ныне УИИЯЛ УдмФИЦ УрО РАН) науч. сотр. отд. этнографии и социологии. С 1992 преподавала на ф-те иск. УдГУ (читала курсы по этнографии и прикладному иск. народов Поволжья и Приуралья), доц. каф. изобразит. иск. С 2000 работала на ф-те соц. коммуникаций УдГУ, где вела курс этнографии народов Поволжья и Приуралья, а также по проблемам конфликтологии. Одновр. преподавала в ГГПИ им. В.Г. Короленко, вела занятия по этнографии в одной из гимназий г. Ижевска. Сферой науч. исследований Т. явл. нац. кухня и традиции питания удм. народа.

Соч.: Как сложилась народная кухня удмуртов: Блюда удмуртской кухни. Ижевск, 1991; Гостевой этикет удмуртов: обряды, обычаи, поверья. Ижевск, 1989. С. 18–27; Деревянная утварь удмуртов // Хозяйство и материальная культура удмуртов в XIX–XX веках. Ижевск, 1991. С. 118–129.

Лит.: Институт: история и современность (К 70-летию Удмуртского института истории, языка и литературы УрО РАН). Ижевск, 2001. С. 357.

ТУЕС БЕРЕСТЯНОЙ ТРАДИЦИОННЫЙ (удм. сарба) изготавливали из двух слоёв бересты. Внутр. слой (по-рус. сколотень) цельным, без надрезов снимали с дер. берёзового чурбака. Внутрь этой цилиндр. детали вставляли дер. круглое днище. Сколотень с внеш. стороны плотно обтягивали вторым слоем бересты (по-рус. – обшивкой), спец. приготовленным прямоугольным куском бересты, края которого надёжно скрепляли, прошивая стежками древесного мат-ла (расщеплёнными корнями) или стягивали при помощи «замка» – сложно вырезанных краёв, плотно по-

догнанных друг под друга. В ниж. части туеса поверх обшивки накладывали широкий ободок, также скрепляемый «замком». Он доп. укреплял днище внутри сколотня. Верх. ободок туеса, как правило, формировали, выгибая верх. край сколотня поверх обшивки. Туес закрывали круглой дер. крышкой с эргономичной П-образной гнутой дер. ручкой, закреплённой с внутр. стороны стерженьком.

Среди бытовавших на терр. Удмуртии туесов иногда можно встретить вещи с тиснёным орнаментом, со сквозной резьбой или с кистевой росписью. Однако это случайные вещи. И в каждом случае необходимо отслеживать историю их возникновения. У удм. народа не сложилась традиция декорирования верх. слоя берестяных туесов орнаментом. Но сами эти предметы всегда создавались с большим худ. вкусом. Естеств. тёплый цвет внутр. слоя бересты, стройные пропорции формировали облик вещи. Владение мат-лом, знание технологии позволяло создавать великолепные, надёжные в эксплуатации, практичные, радующие глаз, предметы. За всем этим также стояла многовек. традиция и накопленный опыт.

Лит.: Крюкова Т.А. Удмуртское народное изобразительное искусство. Ижевск – Ленинград, 1973; Климов К.М. Удмуртское народное искусство. Ижевск, 1988; Косарева И.А. Традиционная резьба по дереву у удмуртов. Учебно-методическое пособие. Ижевск: Издат. Дом «Удмуртский университет», 2003.

И.А. Косарева.

ТУРАЕВА Зинаида Николаевна, см. *Селтинский район.*

ТУРИСТИЧЕСКИЙ ПОТЕНЦИАЛ ДПИ, взаимовыгодное сотрудничество мастеров с представите-

лями турист. бизнеса, к-рое даёт возможности для привлечения и обслуживания туристов средствами ДПИ и нар. худ. ремёсел, формирование интереса к культ. наследию своего региона, умение ценить мастерство посетителей и хранителей уник. технологий, худ.-образное совершенство изделий.

Стратегия сотрудничества мастеров ДПИ с туризмом, к-рый подчиняется законам рыночной экономики, основана на связи с культурой как корневой основой жизни этноса. Эти. традиции коммерчески выгодны для туристического бизнеса, поскольку нар. культура не обезличена, а уник. в каждой местности, чем интересна представителям иных регионов. ДПИ востребовано в качестве сувенирной продукции в ознакомительных маршрутах и в событийном туризме, поскольку отражает символику, орнаментальный зрительный образ, технологические предпочтения своей терр., является концентрированным выражением нац. культуры. Культ. брендом с. Якшур-Бодья может стать позументная вышивка, на его формирование направлена проектная деятельность Якшур-Бодьинского Центра ремёсел.

Нас. пункты интересны туристам, как места традиц. бытования ремесл. технологий. Технологии как объект нематер. культ. наследия, мастера как их носители, объединения мастеров как их хранители охраняются законом УР от 14 июля 2021 г. № 78-РЗ «О нематериальном культурном наследии в Удмуртской Республике». Нар. промыслы и ремёсла оказались в центре культ. политики гос-ва. През. РФ В.В. Путин неоднократно акцентировал внимание на важности задачи сохранения нац. культур народов России, как богатстве, к-рое является базой для укрепления единства и суверенитета страны. В 1994 вышел Указ През. РФ «О мерах государственной поддержки народных художественных промыслов», в 1995 подписано постановление Прав-ва РФ «О дополнительных мерах государственной поддержки народных художественных промыслов РФ». В 1999 начал действовать федер. закон «О народных художественных промыслах», 29 июля



Изделия, продвигающие бренд «Бодьинский позумент» в разных техниках

2017 в него внесены изменения, что подтверждает значимость данного юрид. акта для стратег. развития России. 14 дек. 2017 распоряжением Прав-ва РФ, подписанным Д.А. Медведевым, был принят план мероприятий («дорожная карта») по сохранению, возрождению и развитию нар. худ. промыслов и ремёсел, комплексный характер к-рого подчеркнут тем, что в его реализации принимают участие Минпромторг, Минкультуры, Ростуризм, Минобрнауки, Роспатент, Минфин, Минэкономразвития России и субъектов РФ. Задача Минэкономразвития (Ростуризма) – интеграция нар худ. промыслов (НХП) и традиц. худ. ремёсел в индустрию туризма через реализацию мер поддержки мест традиц. бытования нар. худ. промыслов, включение их в турист. маршруты, выделение площадей для реализации изделий НХП, создание раздела НХП на Нац. турист. портале (www.russia.travel) в сети «Интернет», создание Общерос. классификатора НХП и мест их традиц. бытования. Минпромторг обеспечивает участие НХП в мероприятиях по продвижению турист. продукта на мировом и внутр. турист. рынках. Это обеспечение участия орг. НХП в федер. и ре-

«Им Мумы» («Мать Неба»).
Скульптура из дерева. АЭМЗ «Лудорвай».
Сидоров Г.Е. (автор идеи), Жуйков А.В.
Узей-Туклинский Дом ремёсел



гион. выст., ярмарках, орг-ция темат. выст-ярмарок нар. худ. промыслов на терр. субъекта РФ. Мин-во культуры сохраняет образцы и технологии изделий НХП, проводит их презентацию в рамках Дней культуры России за рубежом, пополняет Музейный фонд РФ произведениями НХП по заявкам музеев.

Мин-во культуры УР осознаёт важность поддержки и развития учреждений, занимающихся возрождением традиц. слоя культуры. Существует система Центров и Домов ремёсел во главе с НЦДПИИР. Большинство расположены в местах традиц. бытования ремёсел. В Центрах и Домах ремёсел есть коллекции произведений этногр. нар. иск. Нас. приобщается к традициям через мастер-кл. и выст. Центры и Дома ремёсел участвуют в событийном туризме через выст.-продажи. Проведение фестивалей парковой скульптуры позволило создать в нас. пунктах анс., формирующие худ. среду. Такой анс. существует в Музее-заповеднике «Лудорвай», куда регулярно приезжают туристы со всей России. При участии УдГУ в рамках программы стратег. развития «Приоритет-2030» начата работа по созданию турист. маршрутов, объединение их в кластер «Удмуртия мастеровая». Кооперация мастеров в Союз ремесленников Удмуртии, вступление в Ассоциацию нар. промыслов России позволит участвовать во Всерос. ярмарках и турист. маршрутах.

Ковычева Е.И.

ТУРОВА Светлана Фёдоровна (р. 20.1.1962, г. Ижевск УАССР), худ. по текстилю. Чл. СД России. В шк. годы увлеклась текстилем, проходя обучение у Л.Е. Пovyшевой. Окончила с отличием Худ.-граф. ф-т УдГУ (1986). Прошла стажировку в Москве в МГПИ им. В.И. Ленина, изучала основы учеб. процесса и твор. особенности текстильного направления в МВХПУ (МГХПА им. С.Г. Строганова) и ЛХПУ им. В. Мухиной (СПГХПА им. А.Л. Штигица). Создала мастерскую худ. текстиля в УдГУ на базе Ин-та иск. и дизайна и являлась её рук., доц. каф. ДПИ ИИИД. В творчестве чаще всего обращается к растит. и природ. мотивам. Т. предпочитает работать в технике горячего батика, используя его возможности в создании разл. эффектов набрызга. Сочетание мягких тонально-цветовых растяжек и эффекта брызг придаёт работам эмоциональность и экспрессию. Этому способствуют и открытая композиция, когда цветы как бы вы-



Турова
Светлана Фёдоровна

ходят за рамки картины. Использует своеобраз. приём в оформлении работ, при к-ром композиция выходит на паспарту в виде полос ткани. Для работ худ. характерны контраст, цветовые сочетания. Один из любимых приёмов Т. в батике – «накаты». Часто использует эффект кракле, или трещинок, к-рые образуют ветви деревьев. В гобеленах любит использовать «настиль» и «накрутки». Яркие краски батиков и гобеленов С.Ф. Туровой утверждают радость жизни, энергию и красоту природы. Участница выст.: «Искусство и образование» (Москва, ЦДХ, диплом I ст.), «Бизнес и малое предпринимательство» (Москва, ЦДХ), «Дизайн – 94» (Москва, ЦДХ), «Молодёжная выставка» (г. Ижевск), «Дизайн – 96, 97», «Арт – дизайн» (г. Ижевск), «Учитель – учению» (г. Ижевск), «Керамика и текстиль» (г. Ижевск), «И божество, и вдохновенье...» (г. Ижевск), всерос. фестиваля «Ижевск – столица российского дизайна» (2004), «Молодость России» (Москва), «Большая Волга» (г. Ниж. Новгород), «Art Week» (Москва), перс. и текстильные выст. в гг. Сыктывкар, Ижевск, Сарапул и др. Разработала и создала ткани для студий т/к Арсенал, Новый регион, коллекции тканей и аксессуаров для кафе и интерьеров г. Ижевска, Москвы и С.-Петербурга. Работы находятся в частных коллекциях

«Травы». Батик. Турова С.Ф.



США, Германии, Австрии, Финляндии, Ирана и др. стран.

Ист.: Турова Светлана Фёдоровна. Режим доступа: <http://f-iid.udsu.ru/decorative-and-applied-arts/teaching-staff/turova-svetlana-fedorovna>.

ТУРЫН/ТУЙ ШУЛАН свистулька из травы, тонкой бересты. Один из древнейших инстр-тов, известный мн. народам. Мат-лом для изготовления служат листья трав, злаков (осока, тимофеевка, пырей) и береста. Для воспроизведения звука существовало несколько способов игры. Лист натягивали и, расположив между губами, дули. Лист натягивали также между кусочками коры. Иногда растение натягивали между большими пальцами и дули в образовавшуюся между фалангами пальцев щель. Ладони рук складывались так, что получалось пространство, выполняющее функции резонатора. Характер звучания мог зависеть от ширины травинки и вида растения, напора воздушной струи и натяжения травы. Заранее определённой высоты звука на инстр-те быть не может. В последние годы мат-лом для подобных свистулек выступают плёнка от лука порей, целлофановая плёнка или бумага. Бытует в качестве дет. инстр-та. Дети стараются издать тонкий пронзит. свист или подражают голосам птиц.

Лит.: Попова Е.В. Игрушки из растений в детской игровой культуре удмуртов и бесермян // Традиционная культура. 2005. № 3. С. 85–93; Чисталев П.И. Коми народные музыкальные инструменты. Сыктывкар, 1964; ПМА.

И.В. Пчеловодова.

ТУТЭКТОН/ТУЙ ГУМЫ пастуший рожок, духовой муз. инстр-т, состоит из трубки конусообразной формы длиной 250–300 мм, изготавливаемой из жести, меди, латуни, железа или бересты. В верх. часть инстр-та вставляется мундштук из дер. катушки для ниток. Звук инстр-та, громкий и резкий, зависит от силы натягивания резинки, от её ширины и толщины (чем она тоньше и уже, тем звук инстр-та более яркий и звонкий), а также от силы вдувания. Т. не имеет игровых отверстий, однако встречались инстр-ты с двумя игровыми отверстиями. Поздние варианты рожка делали из стеклян. бутылок. Для этого дно бутылки обматывают ниткой и поджигают, затем опускают в холодную воду. Дно отпадает по линии натянутой нити. Т. выполнял в основном коммуникативную функцию: с его помощью



*Тутэктон. д. Кузубаево Алнашского района.
Из фонда НМ УР им. К.Герда*

подавали сигналы о времени выгона и возвращения скота, использовали для управления им в поле. Не исключено, что пастухи подобным образом передавали друг другу информацию. Бытовал инструмент также в качестве аккомпанирующего инструмента в вокальном ансамбле, в котором иногда вёл свою собственную партию.

Лит.: Голубкова А.Н. Роль музыкальных инструментов и инструментальной музыки в духовной культуре удмуртов // Вестник Удмуртского университета. 1992. № 6. С. 63–69; Кунгуров С.Н. Удмуртские традиционные музыкальные инструменты. Ижевск, 1992; Удмурты: историко-этнографический очерк. Ижевск, 1993; Пчеловодова И.В. Удмуртские традиционные музыкальные инструменты: современные находки // Материальная культура башкир и народов Урало-Поволжья: Сборник материалов. Уфа: Центр этнологических исследований, 2008. С. 310–321; ПМА.

И.В. Пчеловодова.

ТЮРИНА Марина Альбертовна (р. 24.1.1975, г. Ижевск УАССР), повар, специалист в обл. питания. Окончила ПУ № 38 г. Ижевска, повар 4 раз. (1992) и 5 раз. (1997), Ижевский лицей кулинарного иск. № 38, бухгалтер-экономист обществ. пита-



Тюрина Марина Альбертовна

ния (2004). С 1995 – гл. специалист по разработке рецептов нац. кухни в НЦДПИИР, в 2000–20 – зав. отд. пропаганды бытовой культуры. С 2019 по 2020 – зам. дир. За годы работы Т. изучены секреты иск. нар. мастеров удм. кухни в Алнашском, Шарканском и др. р-нах республики и внедрены в работу. Участвовала в организации респ. семинаров, выст., выездных мероприятий – проект «Удмуртская изба» (Германия, 2001), День города Коуволы и презентацией выст. нар. ремёсел при Фин.-угор. центре (Коуволы, Финляндия, 2014). Занималась разработкой рецептурных карт удм. блюд, проведением мастер-кл. по изготовлению блюд удм. кухни. Награждена Почёт. грамотами Мин-ва культуры УР (2001), Прав-ва УР (2016), Благодарственным письмом Мин-ва культуры УР (2011).

Лит.: Куликов К.И. Возрождённая древность. Народное декоративно-прикладное искусство Удмуртии. Альбом. Ижевск, 2005.

Л.В. Леонтьева.





УГЛАНОВА Нина Павловна, см. *Киясовский район*.

УДМУРТСКИЙ ИНСТИТУТ ИСТОРИИ, ЯЗЫКА И ЛИТЕРАТУРЫ УДМУРТСКОГО ФЕДЕРАЛЬНОГО ИССЛЕДОВАТЕЛЬСКОГО ЦЕНТРА УРАЛЬСКОГО ОТДЕЛЕНИЯ РОССИЙСКОЙ АКАДЕМИИ НАУК (УИИЯЛ УдмФИЦ УРО РАН), создан в марте 1931 как Удм. комплексный науч.-исследоват. ин-т (УдНИИ) для орг-ции науч. исследований в обл. соц.-полит., экон. жизни, истории и культуры удм. народа. Находился в ведении Сов. Мин. УАССР, с 1988 входит в систему РАН (Уральское отделение). С 2017 – в структуре Удм. федер. исследоват. центра (УдмФИЦ УРО РАН). Сыграл большую роль в развитии культуры удм. этноса, подготовке науч. и пед. кадров, нац. интеллигенции. В его стенах началось становление удм. языкознания, была инициирована разработка норм единого лит. яз., заложены основы изучения истории кр., его культуры и иск. кадрами проф. учёных.

В составе УИИЯЛ: отд. ист. исследований, отд. филол. исследований, отд. междисциплинарных и прикладных исследований, отд. библиотечных и арх. фондов. Основным направлением деятельности являются фундамент. и прикладные науч. исследования по истории, культуре, яз., лит-ре и фольклору народов Урало-Поволжского региона в контексте общерос. и мировых процессов.

Лидирующая роль УИИЯЛ в изучении истории и культуры народов Удмуртии и сопредельных терр., сохранении и популяризации их духовного наследия опирается на богатейшие археол., фольк.-этногр., лингвист. коллекции, уник. арх. и библиотечные фонды. Проводится обработка и публикация памятников удм. письменности. Выполняются работы по переводу фондов лексических, фольк. мат-лов на цифровые носители. Реализуются проекты комплексных междисциплинарных исследований археол. объектов.

Осуществляется активное сотрудничество с вед. рос. и заруб. науч., образоват. и культ. центрами. Значимые и перспективные разработки УИИЯЛ находят поддержку органов гос. власти УР, разл. науч. фондов. УИИЯЛ УдмФИЦ УРО РАН является орг. многочисл. науч. и науч.-практ. мероприятий (конгрессов, симпозиумов, конф.) междунар., все-рос., межрегион. и регион. уровней. Ежегод. изд. до 15–17 моногр., науч. сб-ков, словарей, учеб. пособий и др. Результаты фундамент. исследований обобщены в коллективных моногр. «История Удмуртии» (в 3 т.) (2004, 2005, 2007), «Удмуртская Республика: историко-этнографические очерки» (2012), «Марийцы Удмуртии: историко-этнографические очерки» (2021) и др. С участием вед. специалистов ин-та С.Д. Смирновой и А.П. Сидоровой осуществляется подготовка отраслевых респ. энц. (с 2001), за это время изданы энц.: «Удмуртская Республика: Просвещение, образование и педагогическая мысль» (2011, эл. версия), «Удмуртская Республика: Культура и искусство» (2012, 2014), «Удмуртская Республика: Здравоохранение» (2019), энц. справочник «Многоязычная сценическая культура Удмуртии» (2014). Гл. итогом исследований в обл. языкознания стали нормативные переводные академ. удм.-рус. (2008) и рус.-удм. (2019) словари, создание Нац. корпуса удм. яз., синтезатора удм. речи.

На протяжении мн. лет учёные УИИЯЛ ведут работу по возрождению нар. традиций в худ. творчестве, являются чл. худ.-экспертного совета НЦДПИИР Мин-ва культуры УР. К.И. Куликов и М.Г. Иванова – авт. науч. концепции развития ДПИ и ремёсел Удмуртии. Принимали активное участие в орг-ции и проведении ежегод. конкурсов-фестивалей садово-парковой скульптуры, к-рые стали значит. явлением в культ. жизни республики. К каждому конкурсу разрабатывались положение и методол. основы проведения, изложенные в спец. брошюрах. В 2011 М.Г. Иванова за создание шк. ткач-ва в Удмуртии была удостоена пр. Прав-ва РФ в обл. культуры.

В изданиях УИИЯЛ «Древнее искусство Удмуртии» (М.Г. Иванова, К.И. Куликов, 2000), «Возрожденная древность. Народное декоративно-прикладное искусство Удмуртии» (К.И. Куликов, 2005), «Удмуртский фольклорный миротекст: образ, символ, ритуал» (Т.Г. Владыкина, 2018) и др. систематизированы и отражены фольк.-этногр. и археол. мат-лы, раскрыта символика фольк. образов, активно используемых в совр. декор.-прикладном иск. (обработке дерева, глины, бересты, войлока,

кости и рога, металла и кожи, лозы и соломки, ткач-ве, гобелене, вышивке, шитье и вязании). Результаты взаимодействия учёных с нар. мастерами демонстрируются на многочисл. выст. с представлением высокохуд. изделий с символикой, тематикой, сюжетами нар. иск., фольк. и мифол. мотивами.

Сотрудники ин-та занимают определяющие позиции в орг-ции социокульт. пространства Удмуртии – праздн.-обрядового, культ.-досугового, худ.-твор. При их непосредств. участии готовятся концепции и планы проведения респ., гор. и район. мас. мероприятий, междунар., респ. и зон. темат. фестивалей. Они консультируют реж., сценаристов, худ. по разработке символики праздников и фестивалей, проводят семинары, читают лекции для мастеров ДПИ и ремёсел, специалистов район. ДК, Центров ремёсел и туризма.

В коллективе ин-та – 41 штат. науч. сотр., из них д-ров наук – 9, канд. наук – 30, 12 лауреатов Гос. пр. РФ и УР, 8 засл. деят. науки РФ и УР, 2 засл. работника культуры РФ и УР (на 2022). Большой вклад в фундам. исследования внесли учёные: д.и.н. – К.И. Куликов, Н.П. Павлов, М.В. Гришкина, М.Г. Иванова, Г.А. Никитина, Н.П. Лигенко, Н.И. Шутьова, Л.Н. Бехтерева; д.ф.н. – П.Н. Перевощиков, В.М. Ванюшев, Т.Г. Владыкина. На протяжении мн. лет здесь успешно работали лингвисты С.П. Жуйков, В. И. Алатырев (к.ф.н.), В.М. Вахрушев (к.ф.н.); историки М.А. Садаков (к.и.н.), С.П. Зубарев (к.и.н.), Г.К. Шкляев (к.и.н.), Л.А. Наговицин (к.и.н.), В.А. Семенов; к.иск. В.В. Ложкин и А.Н. Голубкова; фольклористы П.К. Поздеев и Л.Н. Долганова (к.ф.н.), к.и.н. Л.С. Христолюбова, Н.А. Родионов, А.Г. Иванов. Сегодня продолжают свои исследования этнографы – к.и.н. Е.В. Попова, И.Л. Поздеев; языковеды – к.ф.н. Л.Е. Кириллова, д.ф.н. Л.Л. Карпова, к.ф.н. Т.Р. Душенкова, Л.М. Ившин, С.А. Максимов, О.В. Титова; д.иск. И.М. Нуриева, д.ф.н. А.А. Арзамазов и др. Дир.: Я.И. Ильин (1931–32), В.А. Максимов (1933–34), Ф.П. Макаров (1935–37), к.и.н. Н.Н. Латышев (1937–38, 1941–44), М.В. Горбушин (1947–48), М.И. Гнедин (1945), И.Ф. Кутявин (1948–52), к.и.н. А.Н. Вахрушев (1952–55), к.и.н. И.А. Емельянов (1956–65), к.ф.н. В.Н. Захаров (1965–71), к.и.н. В.Г. Гусев (1971–78), д.и.н. К.И. Куликов (1978–2007), д.и.н. А.Е. Загребин (2008–16), с 2017 – рук. УИИЯЛ УдмФИЦ УрО РАН – к.и.н. И.Л. Поздеев.

Л.Н. Бехтерева.



Студенты УРКК на пленэре

УДМУРТСКИЙ РЕСПУБЛИКАНСКИЙ КОЛЛЕДЖ КУЛЬТУРЫ (УРКК), КПОУ УР, создан в 1945 как библиотечный отдел на базе Ижевского школьного пед. уч-ща, позже переросло в Ижевский библиотечный техникум. В 1961 преобразовано в Удмуртский культ.-просвет. уч-ще. 25 апр. 2006 уч-щу присвоен статус ГОУ СПО «Удмуртский республиканский колледж культуры». С 1 нояб. 2019 – казённое проф. образоват. учреждение УР. В 1992 была создана предметно-цикловая комиссия «Декоративно-прикладное искусство» (ПЦК). С 2012 колледж реализует Федер. образоват. стандарт ср. проф. образования 3+ по спец-сти 54.02.02 «Декоративно-прикладное искусство и народные промыслы» (по видам) (утв. пр. Мин-ва образования и науки РФ от 27 окт. 2014 г. № 1389). После успешного завершения курса обучения базовой подготовки (2 года 10 м-цев) присваивается квалификация «Художник народных промыслов». Обл. проф. деят-сти

Мастер-класс по вышивке ведёт Шаранова Т.В.





Студенты УРКК на экскурсии в АЭМЗ «Лудорвай»

выпускников является: худ. проектирование и изготовление изделий ДПИ. Объекты проф. деят-сти выпускников: произведения ДПИ, иконописи; потребители товаров худ.-бытового и интерьерного назначения; традиц. худ. произ-ва, пр-тия малого и ср. бизнеса; посетители выст., ярмарок, худ. салонов.

К видам проф. деят-сти относится: твор. и исполнит. деят-сть (изготовление изделий ДПИ инд. и интерьерного назначения); производств.-технол. деят-сть (изготовление бытовых предметов прикладного характера на традиц. худ. произ-вах, в орг-циях малого и ср. бизнеса). Обучение ведётся по видам ДПИ: худ. керамика, худ. ткач-во и ковроткач-во, худ. вышивка, худ. резьба по дереву. Все эти годы пед. коллектив отд-ния активно продвигает идею, лежащую в основе обу-

Студенты на мастер-классе «Приготовление удмуртских перепечей» в НИЦДПИиР



чения: освоение традиц. форм нар. иск. и дальнейший поиск авт. видения традиции и способа самовыражения. Задача – сформировать у твор. молодых людей глубокое понимание роли ДПИ в создании среды обитания совр. чел.

Подготовка спец-стов ср. звена осуществляется реализацией рабочих программ учеб. циклов общеобразоват. – базовых учеб. предметов и профильных учеб. дисциплин: история мир. культуры; история иск.; перспектива; ДПИ и НР; правовые основы проф. деят-сти; информ. технологии в проф. деят-сти; пласт. анатомия. В общ. гуманитарный и соц.-экон. учеб. цикл входят общепроф. дисциплины – рис.; живопись; цветоведение; орнамент; основы дизайна; графика, рус. яз. и культура речи; БЖД. В проф. цикл – проф. модули; твор. и исполнит. деят-сть и производств.-технол. деят-сть.

Для закрепления знаний и практ. навыков, полученных в мастерских, учеб. планом предусмотрено прохождение студентами практик: пленэр (натурные зарисовки на открытом воздухе), практика по получению первичных проф. навыков; проф. практики по профилю спец-сти – работа в Домах ремёсел или иных орг-циях города; практика по изучению памятников архит. и иск. в др. городах; преддипломная практика – производств. практика по профилю спец-сти. Интересна практика на базе учреждений культуры: район. Домов ремёсел, худ. мастерских, дизайн-студий и др. Учеб. практика по получению первичных проф. навыков нацелена на изготовление изделий декор.-прикладного характера, на оформление выст. пространств и проведение выст.

Итогом обучения является выпускная квалификация. работа, к-рая носит практ. характер – это изделие в мат-ле, разработан. и выполн. авт. Тематика дипломных проектов разнообразна: предметы мебели и костюм, элементы декора интерьера из дерева, текстиля и керамики, сувенирные изделия, садово-парковая скульптура и мн. др. Выпускники продолжают учёбу в вузах Ижевска, Москвы, С.-Петербурга, Саранска, Казани, Екатеринбурга, успешно трудятся в Домах ремёсел и шк. иск. республики, орг-циях и фирмах. Работы студентов и преп. достойно экспонируются на гор., респ., регион., рос. и междунар. выст. Новым этапом стало открытие в 2016 студии рис. и прикладного творчества «КРАСИВО», где взрослые и дети раскрывают свои таланты. Большой вклад в развитие спец-



Студенты на выставке «Человек советский» в УРМИИ

сти внесли преп. ПЦК ДПИ. С.З. Зиятов, один из основателей спец-сти в УРУК, входил в инициативную гр. людей, благодаря усилиям к-рых в 1992 открылось отд. «Декоративно-прикладное искусство». Преподавал такие дисциплины, как: «Композиция», «Технология», «История искусств», «Художественная резьба по дереву», был рук. учеб. и производств. практики (1992-2005); Э.А. Ярош – преп. высш. квалификац. кат., преподавала такие дисциплины, как: «Композиция», «Технология», «История искусств», «Художественная вышивка» (1992-2000), была рук. учеб. и производств. практики. В н.в. проживает в Австралии, занимается живописью и написанием дет. книг. Н.В. Вострокнутова – засл. работник культуры УР, преп. высш. квалификац. кат. (1998-2020); Е.Г. Костылева – преподавала дисциплины: «Композиция», «Технология», «История искусств», «Художественный текстиль» (1992-98), была рук. учеб. и производств. практики; З.М. Лебедева – преподавала дисциплины: «Композиция», «Технология», «История искусств», «Художественный текстиль» (1992-94). В.В. Бабушкин – чл. СХ России, вёл учеб. дисциплину «Живопись» (1992-95); С.В. Обухова – преп. высшей квалификац. кат., преподавала дисциплины: «Живопись», «Декоративно-прикладное искусство и народные промыслы», «Перспектива», «Художественная керамика» (2005-20), являлась рук. учеб. и производств. практик. В н.в. трудится в ДШИ № 10 г. Ижевска. В.И. Дрозденко – преп. высшей квалификац. кат., преподавала дисциплины: «Живопись», «История искусств» (2000-13); А.Г. Феклистова – преп. высшей квалификац. кат., преподавала дисциплины: «Худо-

жественная керамика» (2001-18), являлась рук. учеб. и производств. практик. Т.П. Шляпкинова – преп. высшей квалификац. кат., преподавала дисциплины: «Живопись», «История искусств», «Цветоведение», «Методика преподавания творческих дисциплин» (1995-2009); В.Н. Мерзляков – засл. работник культуры УР; О.А. Смольникова – преп. высшей квалификац. кат., с 1996 преподаёт дисциплины: «История мировой культуры», «Орнамент», «Цветоведение», «Художественное ткачество и ковроткачество»; Г.А. Кутлыбаев – чл. СХ России; Т.В. Шарпова – преп. высшей квалификац. кат., пред. ПЦК «Декоративно-прикладное искусство», преподаёт дисциплины: «Декоративно-прикладное искусство и народные промыслы», «Художественная вышивка», является рук. учеб. и производств. практик; Т.Н. Пивоварова – преп. дисциплин: «Живопись», «История искусств» (2019-20); Л.В. Хижняк – преп. дисциплины «Художественная керамика»; Н.В. Мазуркевич – преп. дисциплины «Живопись». Ежегод. УРКК выпускает от 10 до 16 специалистов ДПИ. Всего за историю существования спец-сти выпусти-

Мастер-класс для населения на праздновании Дня Победы



лось 24 гр. (374 чел.). Студенты УРКК пост. участники конкурсов, выст., среди них – Открытый Междунар. выст.-конкурс «Пропилеи искусства», Всерос. выст.-конкурс среди СПО «Территория творчества», регион. олимпиада по изобразит. иск. (рис. и живопись), Открытый конкурс «Лэнд-Арт», Респ. конкурс лэнд-арт проектов «ДондыДор», Респ. выст.-конкурс «Усточи-Мастер», Респ. конкурс исполнительского мастерства преп. «Призвание» и др. Пред. ПЦК ДПИ и НР: Н.В. Вострокнутова (1992–95), В.Н. Мерзляков (1995–2016), с 2016 – Т.В. Шарапова.

Т.В. Шарапова.

УДМУРТСКИЙ РЕСПУБЛИКАНСКИЙ МУЗЕЙ ИЗОБРАЗИТЕЛЬНЫХ ИСКУССТВ (УРМИИ), БУК УР, был открыт для посетителей 29 окт. 1980 большой ретроспективной выст. «Искусство Советской Удмуртии», один из её разделов был посв. декор.-прикладному и нар. иск. республики. Изучение этой темы и комплектование коллекции в данном направлении стало одним из приоритетных в деят-сти музея. Проводились эксп. по р-нам республики, были налажены тесные контакты с НИИ при Сов. Мин. УАССР, *фабрикой художественных товаров*, Респ. науч.-метод. центром. В 1981 на базе музея совместно с НИИ худ. пром-сти (Москва) проведена науч.-практ. конф. «Творческие проблемы современных художественных промыслов и декоративно-прикладного искусства Удмуртии», по результатам её работы был издан науч. сб., к ней были приурочены две выст. «Народное искусство Удмуртии» и «Удмуртская народная вышивка и резьба по дереву». В 1982 совместно с Межсоюз. Домом самодеят. творчества (Москва) в музее прошёл семинар нар. мастериц, занимающихся ковроткач-вом, целью к-рого был обмен опытом, изучение приёмов ткач-ва, знакомство зрителей с нар. иск. В нём приняли участие 11 мастериц из разных р-нов республики и около 1000 посетителей. В 1987 в рамках II Всесоюз. фестиваля нар. творчества во всех залах музея экспонировалась выст. «Тебе, Родина, наш труд и вдохновение», в к-рой участвовало более 100 авт. – самодеят. живописцев, скульпторов и мастеров ДПИ. В 1994 совместно с НЦДПИиР была организована I Респ. выст. изделий мастеров ДПИ и ремёсел, в к-рой приняли участие умельцы со всех р-нов республики. Состав выст. был очень разнообразен: резная мебель, кружевоплетение, ткач-во, резная дер. посуда, расписные матрёшки, шкатулки,

макеты храмов и купеческих особняков XIX в., муз. INSTR-ты. На фоне выст. проходили концерты фольк. ансам., лекции, семинары, выступления Театра костюма Респ. краевед. музея, встречи с мастерами. 17 мая 1991 в с. Юкаменское открыт фил. УРМИИ – Музей нар. иск., разработкой концепции к-рого, сб. экспонатов и созданием первой выст. занимались сотрудники УРМИИ. В экспозиции были представлены образцы обработки дерева, вышивки, ткач-ва, нар. костюмы удмуртов, рус., татар и бесермян, проживающих на сев. Удмуртии, а также продукция ф-ки худ. товаров, глиняные и дер. игрушки, выполненные проф. художниками. При этом музее долгое время работало кафе нац. кухни. В 1992 УРМИИ первым из музеев республики показал свои коллекции за рубежом. По приглашению музея Дери Дебрецена в Венгрии в его фил. в Хайдубесермень торжественно в присутствии крупных венг. учёных, чл. прав-ва Венгрии и Удмуртии была открыта выст. Нар. удм. иск. (350 предметов), в течение 1993–94 она экспонировалась в гг. Туркеве, Карцог, Сольнок и завершила свою работу в Рос. культ. центре в Будапеште. В сокращённом варианте (102 предмета) была показана ещё в пяти городах страны. К выст. сотрудниками музея были подготовлены альбом на рус. и нем. яз., афиша, пригласительный билет, на открытии выступал фольк. ансам. из Удмуртии «Арганчи» (рук. А. Анкудинов), информация о ней прошла по всем СМИ Венгрии и по рос. каналам. Во время работы выст. сотрудниками УРМИИ была скомплектована коллекция венг. ДПИ, к-рая теперь хранится в фондах музея. В н.в. коллекция ДПИ и нар. иск. Удмуртии составляет более 1500 предметов. Кроме традиц. нар. иск. в неё входят ювелир. украшения, образцы худ. оружия, гобелены, витражи, худ. стекло и керамика, изделия из войлока, металла, выполненные проф. худ. Удмуртии.

Е.П. Виноградова.

УЗЕЙ-ТУКЛИНСКИЙ ДОМ РЕМЁСЕЛ, см. *Увинский район.*

УЗЫГУМЫ, продольная флейта. Название связано с названием растения гумы (дягиль, дудник), из к-рого он изготавливается. У. представляет собой открытую продольную губно-щелевую флейту длиной 500–800 мм со свистковым вырезом и без игровых отверстий (хотя встречались INSTR-ты и с боковыми отверстиями). Роль



Узыгумы (продольная флейта)

вставной пробки выполняет губа исполнителя, входящая в косой срез головки инструмента. Все размеры инструмента соотносятся с размерами частей чел. тела: длина инструмента выбирается в зависимости от длины руки, а толщина должна соответствовать толщине большого пальца. На широком конце стебля делается односторонний косой срез и свистковый вырез прямоугольной формы. Внутр. часть стебля прочищается от узловых перемычек. Во время игры У. придерживают левой рукой в вертикал. или горизонт. положении (в зависимости от удобства для исполнителя), направляя его в правую сторону. Высота звука зависит от силы вдувания воздуха, от напряжения губного аппарата, открывания и закрывания ниж. отверстия инструмента указательным пальцем правой руки. Характер звука при этом в низком регистре приглушён, с шипящим эффектом, а в высоком – резкий, свистящий. Играли на У. и сольно, и в ансамб. с др. инструментами, например, с гармошкой, если совпадал звукоряд инструментов. Исполнители проводили соревнования между собой, лучшие оценивались по мастерству игры. Репертуар составляют обрядовые (рекрутские, свадеб., гостевые), труд. (напевы, исполняемые во время лесосплава на плотках), плясовые и частушечные наигрыши, импровизации. Вместо традиц. мата можно использовать совр. мат-лы: лыжные палки, резиновый шланг, пластмассовые трубки. У. – пастушеский инструмент, изготавливается непосредственно во время пастыбы и является своего рода собеседником для пастухов. В н.в. У. возрождается мастером НЦДПИИР Е.Ю. *Бикузиным*. Используется во мн. фольк. коллективах.

Лит.: Вертков К., Благодатов Г., Язовицкая Э. Атлас музыкальных инструментов народов СССР. 2-е изд., доп. и перераб. М., 1975; Гиппиус Е.В., Эвальд З.В. К изучению поэтического и музыкального стиля удмуртской народной песни // Записки. Вып. 10. Ижевск, 1941. (Труды Удмуртского научно-исследовательского института истории, языка, литературы и фольклора); Кунгуров С.Н. Удмуртские традиционные музыкальные инструменты. Ижевск, 1992; Голубкова А.Н. Роль музыкальных инструментов и инструмен-

тальной музыки в духовной культуре удмуртов // Вестник Удмуртского университета. 1992. № 6. С. 63–69; Удмурты: историко-этнографический очерк. Ижевск, 1993; Пчеловодова И.В. Удмуртские традиционные музыкальные инструменты: современные находки // Материальная культура башкир и народов Урало-Поволжья: Сб. материалов. Уфа: Центр этнологических исследований, 2008. С. 310–321; Быз. Узыгумы. Дымбыр. Ижевск, 2014; Пчеловодова И.В. Узыгумычи в удмуртской традиционной культуре: феномен исполнительской личности // Историко-культурное наследие. 2020. № 1(8). С. 120–126.

И.В. Пчеловодова.

УКРАШЕНИЯ: Женские праздничные алнашко-киясовской подгруппы собственно-южных удмуртов. Набор традиц. серебр. украшений удмуртов алнашко-киясовской подгр. был рас-

Украшение алнашко-киясовских удмуртов уксетирлык с перевязью бутымар. Фото Косаревой И.А.



пространён по всей терр. её проживания в Алнашском, Киясовском и в юж. пол. Можгинского р-на. Он включал массивное цельнокроёное закруглённое снизу украшение, покрывающее грудь и верх живота. Его обозначали термином уксетйрлык (уксё 'деньги', тйрлык 'изделие') и носили в комплексе с перевязью бутьмар (от тат. путимар 'сумочка для ношения миниатюрного Корана', прикрепляемая к перевязи хэситэ). Третьим предметом была массивная цепь жилы из толстой проволоки и мелких серебр. монет, припаянных к металл. пластинам. В набор традиц. украшений также входили серьги и кольца с припаянными мелкими серебр. монетами, а также браслеты из плоских широких серебр. пластин, свёрнутых по размерам запястья и покрытых по лицевой стороне гравировкой с геометризованными орнаментами.

Женские праздничные водзимоньинской подгруппы собственно-южных удмуртов. Для нас, деревень, расположенных вокруг с. Водзимонье, был характерен особый специф. комплекс нагруд. украшений из нашитых на ткань монет. Это небольшое, располагаемое около шеи украшение чыртыул (чырты 'шея', ул 'низ'), и большое, нашитое на единую основу, располагаемое ниже, – сьюмсазь (сьюмыс 'сыромятная кожа', азь 'перед'). Обнаружить подлинные предметы в ходе полевых исследований не удалось. К счастью, ещё были живы информаторы, помнившие названия предметов и давшие их словесное описание.

Женские праздничные граховско-южнокизнерской подгруппы собственно-южных удмуртов включают: 1. нагрудник чыртыкыч (чырты 'шея', кыч 'петля', чыртыкыч 'шейная петля') – массивное цельное заovalенное нагруд. украшение, покрывающее грудь и верх. часть живота; 2. массивная перевязь бутьмар. Термин чыртыкыч заимствован у переселенцев с правого берега р. Вятки, но конструктивно вещь близка украшению алнашско-киясовской подгр. И перевязь в наборе граховско-южнокизнерской подгр. обозначена термином, свойственным алнашско-киясовской подгр. Терминология очень показательно отражает процесс формирования граховско-южнокизнерской подгр. из двух потоков мигрантов: с правого берега р. Вятки и из Алнашского р-на. Третьим предметом из данного набора была массивная цепь жилы из толстой проволоки и мелких серебр. монет, припаянных к металл. кольцам. В набор традиц. украшений также входили серьги и кольца с припаянными мелкими серебр.

монетами, а также браслеты из плоских широких серебр. пластин, упруго свёрнутых по размерам запястья и покрытых по лицевой стороне гравировкой с геометризованными орнаментами.

Женские праздничные можгинско-малопургинской подгруппы собственно-южных удмуртов. Набор традиц. украшений можгинско-малопургинских удмуртов включал перевязь бутьмар и массивное нагруд. украшение чыртывесь (удм. чырты 'шея', весь 'бусы'), состоящее из трёх продольных отрезков ткани, пришитых к месяце-видной части, располагаемой около шеи. Эта месяце-видная часть в деревнях около с. Малая Пурга существовала в качестве украшения йырйыл 'голова', 'верхушка', к-рое можно было носить отдельно. А во мн. др. деревнях её сшивали вместе с тремя вертикал. полосками. Цельное, сшитое воедино украшение удобнее носить, когда надевают полный набор, демонстрирующий всё богатство. Но такой набор был слишком тяжёлым, и мн. женщины предпочитали на праздники надевать только его небольшую верх. часть – йырйыл. В нескольких деревнях, расположенных в междуречье р. Увы и р. Нылги, традиц. можгинско-малопургинское украшение бытовало под двумя названиями – чыртывесь и гурул (удм. гурул 'подбородок, лоб у зверей и птиц, свисающий жир на шее быка').

Женские праздничные севернокизнерской подгруппы собственно-южных удмуртов. Ёузъет – нагруд. украшение из нашитых на ткань серебр. монет, традиц. для севернокизнерских удмуртов. Около горловины белую холщёвую основу обшивали красной тканью. Языковеды полагают, что слово ёузъет образовано от основы ёуз-. От неё же образованы и такие слова, как ёузыр 'то, что свисает, лохмотья'; йёёузыри 'свисающий лёд, сосулька'. Название украшения севернокизнерских удмуртов совпадает с названием украшения среднеижских левобережных удмуртов. Термин ёузъет появился у тех и др. самостоятельно и не указывает на непосредств. этнокульт. связи. Перевязи в комплексе украшений севернокизнерской подгр. не было, что свидетельствует о менее значительном тюркском влиянии, по сравнению с юж., вост. и зап. соседями севернокизнерских удмуртов, к-рые перевязь имели.

Женские праздничные среднеижской левобережной подгруппы собственно-южных удмуртов. На всей терр. среднеижских левобережных удмуртов проживающих вдоль левого берега р. Иж в Завьяловском и Малопургинском р-нах бы-



Украшение граховско-южнокизнерских удмуртов
чъртыкъя с перевязью бутъмар. Фото Косаревой И.А.

товал единый комплекс нагруд. украшений из серебр. монет XVIII–XX вв. Он включал нагруд. украшение, состоящее из двух узких симметр. полос ткани с монетами, вертикал. располагаемых на груди справа и слева. Это *џузъет*. В наиболее богатых наборах *џузъет* соединяли с перевязью *сюмысбырттос* (*сюмыс* 'сыромятная кожа', *бырттыны* 'продеть, нанизать') в единый предмет, и тогда формировалось украшение, левая часть к-рого становилась значительно шире. Появлялась ярко выраженная асимметрия. Полоса ткани охватывала туловище по диагонали. По отношению к этому, ставшему единым предмету употребляли названия и *џузъет* и *сюмысбырттос*. Третье название, связанное с данным украшением, – *азвесь* 'серебро'. Полные наборы включали ещё украшение *пуныкыл* 'собачий язык', оно же – *гурнэс* 'подбородник, ремешок на узде' – полоску ткани с монетами, располагаемую по центру груди. Поверх *џузъета*, *сюмысбырттоса* и *пуныкыла* надевали небольшое месяцевидаое украшение *чъртывесь* (*чърты* 'шея', *весь* 'бусы') или *чъртыкерттэт* (*чърты* 'шея', *керттэт* 'завязка'), помещаемое в верх. части груди около шеи.

Женские праздничные косинской подгруппы северных удмуртов ватка. Важную роль в декоре праздн. косинского костюма из белого холста, сохранившего вышивку счётными швами, играли традиц. украшения из стекл. бус. На грудь женщины надевали несколько низок бус *гадьвесь* 'нагруд. бусы' из бусин жёлтого, белого и голубого стекла, разрезанных раковинами каури. Вместе с ними надевали включавшую небольшие старин. монеты низку бус *коньдоно* *весь* 'бусы с деньгами' (*коньдон* 'цена белки', 'деньги'). На левом плече носили перевязь *кусьильвесь*, охватывающую туловище по диагонали и свисавшую у правого бедра. Она также состояла из бусин, раковин каури, иногда монет. Её привязывали лентой к нагруд. бусам у левого плеча. Спереди эта низка бус проходила под поясом и передником, сзади – под завязками передника и поясом. У правого бедра она располагалась поверх поясной подвески *џушкон* 'полотенце'.

Непременным атрибутом праздн. жен. и девичьего костюма было украшение *угы кал* (*угы* 'серьги', *кал* 'цепь'), представляющее собой широкую, плоскую, замкнутую в круг серебр. цепочку. (Такие цепочки изготавливали кустари из д. Чаломкино Респ. Марий Эл) Сквозь неё продевали дужки *серёжек*. Цепь, прикрепл. т.о. к *серьгам*, вдетым в мочки ушей, клали поверх ушных раковин. В этом месте её подхватывали шнурком и привязывали к причёске *йыр ком* – собранным на макушке в пучок волосам. (Шнур прятали под платком.) Т.о., цепь закрепляли на ушных раковинах. Она эффектно свисала с них на грудь. Крупные серебр. серьги с толстыми дужками состоят из несомкнутого кольца и двух, надетых на него, тоже серебр. длин. фигурных стержней.

Женские праздничные слободской подгруппы северных удмуртов ватка. Традиц. украшения слободских удмурток, как и косинских, это украшения из стекл. бус. Слободские удмуртки надевали след. предметы: 1) две низки из стекл. бусин разного цвета *весь* 'бусы'; 2) стекл. бусы, включающие раковины каури *гырпинё* (*гырпинь* 'раковина каури'); 3) крест на шнурке *кирос* 'крест'; 4) бусы, включавшие небольшие монеты *коньдоно* (*коньдон* 'деньги'); 5) широкую плоскую серебр. цепь *быро* (такие цепочки изготавливали кустари из д. Чаломкино Респ. Марий Эл) с двумя стержнями на концах; стержни имеют небольшие отверстия, к-рые соединяли друг с другом и скрепляли нитью, замыкая цепь. Однако фор-

ма и размер стержней заставляют полагать, что изнач. в XVII–XVIII вв., (именно к этому периоду можно отнести изготовление стержней) цепь прикрепляли к серьгам, продевая сквозь отверстия стержней дужки сережек или какие-то др. их части. Лексема быро от глагола бырттыны 'вдеть', 'продеть', 'продернуть', 'нанизать'. Вероятно, у слободских удмуртов серьги были соединены цепью или низкой бисера, свисавшей на грудь, что сближало слободскую традицию с косинской.

Женские праздничные бавлинских удмуртов. У бавлинских удмуртов бытовали перевязь бутьмар, размещаемое около шеи в верх. части груди украшение чыртыкерттэт и носимое ниже месяцеvidное тонкое украшение калуты (кал 'верёвка' угы 'подвеска'). Весь набор украшений носили девушки. Женщины ограничивались ношением чыртыкерттэта. Наличие перевязи бутьмар в комплекте украшений бавлинских удмуртов наводит на мысль о том, что этот предмет появился у их предков до переезда в верховья р. Ик и свидетельствует о преемственности традиций. Бутьмар могли принести в бавлинские земли переселенцы с терр. алнашско-киясовской, граховско-южнокизнерской или можгинско-малопургинской подгр. собственно-юж. удмуртов, где перевязь бытовала под этим названием.

Женские праздничные верхнеижско-шарканских удмуртов. Традиц. жен. нагруд. украшение сер. XX в. верхнеижско-шарканских удмуртов представляет собой узкую полоску чёрной ткани с нашитыми в один или два ряда налегающими друг на друга монетами. Его называли чыртывьесь или коньдоновесь (чирты 'шея', коньдон 'деньги'; вьесь 'бусы'). Однако в мат-лах коллекции РЭМ, более ранних, собранных И.К. Зеленовым чыртывьесь и коньдоновесь – предметы разного типа [РЭМ № 593-50; 593-51]. Чыртывьесь включает 12 старинных серебр. руб. и декорировано крупными и мелкими бусинами. Коньдоновесь или кироскал 'подвеска с крестом' представляет собой полоску холста, обшитую «чёртовой кожей» и монетами разного достоинства, расположенными в 3–4 ряда. Внизу пришит мед. крест. Носили обязательно единым комплектом коньдоновесь и чыртывьесь.

Женские праздничные шошминской и кукморской подгрупп этнографической группы завятских удмуртов. Завятские удмурты изготавливали ушные украшения серьги ого (кукм.), пель огы



Украшение можгинско-малопургинских удмуртов чиртывьесь с перевязью бутьмар. Фото Косаревой И.А.

(шошм.), нанизывая на проволоку бусины, бисер, маленькие раковины каури и мелкие монеты. Сюда же прикрепляли шарики из гусяного пуха, скатанные с мукой. Они соединяли серьги небольшой низкой бисера, состоящей из ритмично чередующихся чёрных и белых бусин.

Комплекс украшений завятских удмуртов сохранил некоторые различия в девичьем и жен. наборе. Чыртыкыч 'шейная петля' – двойное ожерелье из монет, нашитых на ткань, располагается на груди двумя полуовалами. Жен. вариант украшения отличает проходящая по центру вертикал. полоса, соединяющая верх. и ниж. полуовалы. Она покрыта двумя рядами монет. В девичьем украшении эта деталь отсутствует.

К девичьему чыртыкыч прикрепляли чыртыкыч-кал (кал 'подвеска') – украшение из нашитых на ткань монет, полуовалом опускавшееся на спину. В жен. варианте костюма оно было неуместно, т.к. спина была закрыта покрывалом и головным полотенцем. У шошминских удмуртов девушки надевали ещё нагруд. украшение гадьгы (гадь 'грудь'; угы, огы 'серьга', 'подвеска') – низку из кораллов с монетами, закрепл. с изнанки тонкой полоской красной ткани. К гадьгы подвязывали атласную или капроновую ленту, спускавшуюся на спину вместе с чыртыкыч-кал. Камали – перевязь из нашитых на ткань крупных серебр. монет обхватывающая туловище по диагонали.

Её закрепляли на левом плече и пропускали под правой рукой. Это украшение являлось принадлежностью и жен. и девичьего костюма завятских удмуртов.

В традиции шошминских удмуртов есть девичье украшение – накосник сеты, к-рый представляет собой сдвоенный шнур с пышными кистями из шерстяных нитей. Над кистями нанизаны оловянные бусины и дисковидные перламутровые бляшки. В верх. части накосника есть матерчатая петля, при помощи к-рой это украшение прикрепляли к косе.

У кукморских удмуртов есть девичий накосник дьырси пунэт, к-рый состоит из узкой холщёвой ленты с подвеской вакчи сеты 'короткий сеты' с бусинами, раковинами каури, перламутровыми бляшками; и кузь сеты 'длин. сеты' включающий массивные шерстяные кисти с бисером на концах прядей, подвески из серебр. монет и сканых украшений с вставками из цв. стекла и полудраг. камней.

Девичье затылочное украшение завятских удмуртов дьырси выжы 'корень волос' представляет собой небольшой треугольник из бересты (основание треугольника – 8 см, высота – 6 см), обтянутый тканью, обшитый с лицевой стороны мелкими серебр. монетами, а по краям – коралловыми бусинами или бисером чёрного и белого цветов. На оборотной стороне этого украшения имеется матерчатая петля для прикрепления к косе. Накосник скреплял кончик согнутой пополам косы с её основанием. Такая причёска была обязательной, когда девушка надевала праздн. костюм, с наспинным украшением чыртыкычкал. Согнутая коса размещалась внутри очерченного наспинным украшением полуовала. К сгибу косы прикрепляли накосник сеты, основная часть к-рого опускалась ниже подвески чыртыкычкал.

Женские праздничные этнографической группы закамских удмуртов. В комплекс украшений закамских удмуртов входило ожерелье, состоящее из монет, нашитых на холщёвую основу, имеющую форму полумесяца. Его название различалось в каждой местности: Зака (тюрк. яка 'ворот'); ошет 'подвеска', 'то, что висит' (удм. ошыны 'вешать'). Это украшение располагали в верх. части груди. Др. составной частью этого комплекса являлось нагруд. украшение сырга, состоящее из цепочек и монет, располагавшееся ниже украшения зака. Перевязь сильсюмыс (удм. силь 'шея', 'холка'; сюмыс 'сыромятная кожа) обхватывала

туловище по диагонали, свисая с левого плеча под правую руку. Она представляла собой полоску ткани с нашитыми в несколько рядов серебр. монетами. Ушными украшениями закамских удмуртов были серьги с монетами «пельгы», характерные для юж. удмуртов. Подбородочно-ушным украшением были ушные петли, соединенные под подбородком полоской ткани с нашитыми на неё монетами пелькузя (пель 'ухо', кузя 'вокруг, вдоль') 'вокруг уха', 'наушник'; туш (удм. борода); сакал (тюрк. борода).

Жен. и девичьей причёской закамских удмуртов являлась коса, к-рую украшали повседневно шнурком с прикреплёнными к нему монетами. Это украшение называли дышпунет, дьырси пунэт от йырси 'волосы', пунэт 'то, что заплетено'. По праздникам закамские девушки носили украшение, представляющее собой длинную широкую полоску ткани с двумя рядами монет, спускающуюся вдоль спины. К голове это украшение прикрепляли при помощи матерчатого венца, обхватывающего голову, и полоски ткани, располагаемой под подбородком. Его название дьырси кузя 'вдоль волос', сасыкап (тюрк. чачкап, сэскап – украшение, прикрепленное к девичьей шапочке).

Женские праздничные этнографических групп калмез. Этноним калмез не является самоназванием этногр. гр. Так называли сев. удмурты ватка своих юж. соседей. Этнонимом калмез обозначали две совершенно разные, изолированные друг от друга расстоянием этногр. гр. Первая проживает в основном течении р. Кильмезь на терр. Удмуртии (собственно калмезы). Вторая – в Унинском р-не Кировской обл. (унинские калмезы). В зап. и юго-зап. части ареала собственно калмезов бытовал набор украшений из нашитых на ткань серебр. монет. Он включал перевязь бутьмар (от тат. путимар 'сумочка для ношения миниатюрного Корана', прикрепляемая к перевязи хэситэ) и нагруд. разъемное украшение чигвесь, включающее: 1) цельную или раздвоенную полосу ткани, вертикаль. располагаемую по центру груди, пришитую к месяцеобразной верх. части; 2) полосу ткани, полуовалом обрамляющую вертикаль. детали. К тканой основе всех деталей пришиты крупные серебр. монеты. Поздние варианты чигвесь шили на единой основе с центр. частью и её полуовальным обрамлением.

Др. набор украшений бытовал в вост. части ареала собственно калмезов. Он включал галэс – массивное украшение, закрывающее грудь и верх

живота. По музейным мат-лам известно небольшое нашитое на узкую месяцеvidную основу украшение галэс, располагаемое в верх. части груди, около шеи. Верх. кр. украшения обшиты бисером и стеклянными бусами. Ниже располагаются два ряда крупных серебр. монет. По бокам справа и слева крепятся двойные низки бисера, отягощённые мелкими монетами (НМУР; 3498-УРМ/1441-1467сп). Галэс носили с перевязью, название к-рой сюмысбырттон (сюмыс 'сыромятная кожа'; бырттон от глагола бырттыны 'продевать').

У унинских калмезов бытовало украшение гадъвесь (гадь 'грудь', весь 'бусы'), к-рое плели ажурно из бисера и дополняли монетами. Об этих украшениях можно судить только по словесным описаниям информаторов. Ни одного предмета в полевых условиях выявить не удалось. Перевязь в набор украшений унинских калмезов не входила.

Лит.: Косарева И.А. Этнографические группы удмуртского народа (опыт выделения) // ИОАИЭ при Казанском университете. Т. 37. Ч. 2. Ч. 3. Казань, 2017; Лебедева С.Х. Народная одежда удмуртов Ижевск, 2008; Черных А.В. Традиционный костюм народов Пермского края: Удмурты. СПб.: Изд-во «Маматов», 2020.

И.А. Косарева.

УРАСИНОВ Владимир Михайлович, см. *Балезинский район.*

УСКОВ Константин Валерьевич, см. *Игринский район.*

УСКОВА Надежда Геннадьевна, см. *Игринский район.*

УСМАНОВ Виктор Геннадьевич, см. *Селтинский район.*

УТЮГОВ Николай Анатольевич, см. *Кизнерский район.*

УТЮГОВ Сергей Николаевич, см. *Кизнерский район.*





ФАБРИКА ХУДОЖЕСТВЕННЫХ ТОВАРОВ, ЗАО, пр-тие по произ-ву изделий нар.-худ. промыслов и сувениров. Совр. название с 1955. Организована в 1946 как артель им. И. Пастухова на базе ликвидир. артели инвалидов нар. худ. промыслов «Дружба». Первонач. артель располагалась в небольшом помещении по ул. В. Сивкова., впоследствии здесь построили спец. 4-этаж. здание. Первый цех выпускал строчевышитые изделия. Его открытие было вызвано необходимостью организовать мастеров, объединить их, дать

возможность обучаться друг у друга. В этом же году созданы цеха по худ. ткач-ву и ковроделию, позднее – цеха по худ. росписи ткани, сувениров из дерева, худ. вязанию. К сожалению, узорное ткач-во не отличалось большим разнообразием. По утверждению Н.С. Королевой, покрывала, пледы, изготовл. в технике ремизного ткач-ва, с однообразным рис., мрачным колоритом из-за отсутствия качеств. пряжи, что никогда не было свойственно удм. ткач-ву. Мало внимания уделялось изучению худ. и техни. приёмов традиц. узорного ткач-ва. Труд коллектива пошёл не совсем по задуманному руслу: худ. мало считались с богатыми нац. традициями, разрабатывались орнаменты для ковров, близкие кавказским. Эти ковры широко распространялись по республике, по стране, шли на экспорт. По воспоминаниям работавшей на ф-ке З.М. Лебедевой, начинали создавать композиционный строй изделий приезжие худ. – выпускники Моск. уч-ща им. М.И. Калинина С.А. Михайлов, Е. и Г. Новоселовы. Они создавали эскизы тканых изделий и картоны ковров для узелкового ткачества, уд-

Ковровый цех Ижевской фабрики художественных товаров. Из фонда НМ УР им. К. Герда





*Матрёшка в удмуртском костюме. 1984 г.
Доска кухонная. 1985 г. Роспись – Теплоухова О.Н.
Из фонда ИМ УР им. К. Герда*



*Лоток. 1985 г.
Изготовлен по эскизу Чукичовой З.П.
Из фонда ИМ УР им. К. Герда*



*Ковш. 1984 г. Пивоваров С.А.
Из фонда ИМ УР им. К. Герда*

муртский орнамент заимствовали из книги Семенова «Удмуртский народный орнамент» (Ижевск, 1964). Курировала работу специалист Науч. исследоват. ин-та худ. пром-сти (НИИХП) Л.А. Кожевникова, она обучала работниц приёмам ручного двухстороннего ткач-ва, уже восстановленного в г. Шахунья Горьковской обл. В 1970 работало 6 произ-в, продукция ф-ки была отнесена к изделиям худ. промыслов. В этот период было произведено 1,5 тыс. пар чулочно-носочных, 6 тыс. шт. трикотажных изделий. С 2010 и по н.в. ЗАО «Фабрика художественных товаров» выпускает строчевыши-

*Доска для пирога. 1980 г. Ложка. 1985 г.
Автор эскизов Тугаева М.И.
Из фонда ИМ УР им. К. Герда*



тые, тканые и ковровые изделия. В 1970 на пр-тии работало 200, в 1980 – 660 (в т.ч. 360 надомников), в 1995 – 345 чел. В 2020 трудится не более 13 чел. Мн. годы на ф-ке работали и работают худ.: З.П. Чукичова (гл. худ. в 1980–85), Э.Л. Созина, М.И. Тугаева, Ю.М. Чернов, И.А. Федорова, С.А. Пивоваров, О.Н. Теплоухова, И.Н. Федорова, ковровщица и ткачиха М.Ю. Шишкина, мастер по ткач-ву А.В. Ядыгарова, швея Т.Г. Минеева, гл. бух. Л.Г. Поздеева, бух. О.Б. Абрамова и др. Появление текстильной пром-сти в Удмуртии связано с деять-тью ф-ки. Продукция пр-тия отмечена дипломами рос. выст., удостоена бронз. и серебр. медалей Респ. конкурса «Бренд Удмуртии». Пер. ген. дир. А.А. Шадрин. Ныне пр-тие возглавляет А.С. Люпа.

Лит.: Королева Н.С. О состоянии и перспективах развития народных художественных промыслов в местной промышленности Удмуртской АССР // Творческие проблемы современных художественных промыслов в Удмуртской АССР. Ижевск, 1983. С. 90–104.

Ист.: Фабрика художественных товаров. Режим доступа: <http://fabrika.pul.ru>.

О.Б. Абрамова. Е.И. Ковычева.

Фардиева
Вера Николаевна



ФАРДИЕВА Вера Николаевна (р. 10.9.1973, д. Быги Шарканского р-на УАССР), мастер по ткач-ву. Окончила отд-ние ДПИ Удм. респ. уч-ща культуры (1998). С 1998 – методист по направлению «Удмуртское ткачество» в НЦДПИИР. Занимается ткач-вом с соблюдением нар. традиций. Владеет разл. техниками. Проявляет интерес к совр. костюму с применением традиц. технологий и рис. Учителя, оказавшие значит. влияние на творчество: Н.Н. Бехтерева (преп. ИЗО в шк.), Е.Г. Горбаткова (преп. по текстилю Удм. респ. уч-ща культуры), А.В. Ядыгарова, лауреат мн. респ. и всерос. выст. и фестивалей по ткач-ву.

Лит.: Куликов К.И. Возрождённая древность. Народное декоративно-прикладное искусство

Набор: покрывало и подушки. Традиционное ткачество. Фардиева В.Н.



Шарканский костюм. Традиционное ткачество. Панно «Италмас». Гобелен. Фардиева В.Н.

Удмуртии. Альбом. Ижевск, 2005; Векшина М. Сусо куз улон пужы // Удмурт дунне. 2018. № 20. 15 марта. С. 10; Филинова Н. Нить связующая поколения // Республика. 2017. № 3. С. 84. Кумачёва Э. Мон мукет, соин шудо // Удмурт дунне. 2019. № 62. 22 июля.

Л.В. Леонтьева.

ФАРТУКИ УДМУРТСКИЕ ТРАДИЦИОННЫЕ. Название данного предмета одежды в удм. яз.: ашет, ашшет, образовано от азыкшет 'передний платок', азь 'перед', кышет 'платок'. Изнач. фартук (передник) в удм. традиции представлял собой переднюю поясную подвеску – передний поясной охранительный покров, сшитый без грудки. Фартук сев. удмуртов терр. гр. ватка сохранился как небольшая подвеска в традиции косинских удмуртов. Этот предмет подвязывали к туловищу на уровне бёдер. В жен. комплектах на последней стадии бытования косинской традиции фартуки шили из фабр. тканей и декорировали горизонт. нашитыми полосками тесьмы. В девичьих комплектах ткали белые фартуки с горизонт. красными полосками по белому фону. Слободские удмурты шили фартуки с грудкой из пестряди в мелкую клетку или из фабр. ткани двусторонние без изнанки, к-рые можно было носить на две стороны. В сев. р-нах Удмуртии мастерицы развивали традиции браного и многоремизного



Фартук. Выборное ткачество.

Алнашско-киясовская подгруппа собственно-южных удмуртов. д. Старый Ошмес Можгинского района.

Фото Косаревой И.А.

узор. ткач-ва. Фартуки украшали браными и многогемизными узорами.

Фартуки удмуртов терр. гр. калмез изготавливались из пестряди в круп. клетку. Верхнеижско-шарканские удмурты декорировали красные праздн. фартуки без грудки мелкими горизонт. полосками, вытканными в закладной технике. Мотив орнамента – примыкающие друг к другу фигуры с уступчатыми краями. Сохранившиеся образцы фартуков собственно-юж. удмуртов свидетельствуют о том, что его могли шить как с грудкой, так и без грудки. Удмурты алнашско-киясовской, можгинско-малопургинской и среднеижской левобережной подгр. создавали для праздн. облачения яркие, богато декорированные фартуки из двух отрезков ткани, сшивая их продольно боковыми сторонами, пришивая в ряде случаев сверху небольшую грудку, шириной в один отрез домотканины. Орнаментация фартука гребенчатыми ромбами, вписанными в круп. клетки характерна для традиции алнашско-киясовской этногр. подгр. Фон узора светлый: жёлтый или белый, полосы, образующие клетки, – красные или оранжевые, слегка приглушённые. Внутри клеток в выборной технике вытканы круп. ор-

наментальные фигуры, чаще всего это ромбы с гребенчатыми сторонами. Для их исполнения применяли разноцв. нити, более толстые, чем нити, формирующие ткань, и более интенсивно окрашенные. У среднеижских левобережных удмуртов в сев. половине их ареала (в бывшей Завьяловской вол.) бытовали фартуки с красным или тёмным фоном, разбитым на клетки, более мелкие, чем в алнашско-киясовских вещах. Внутри этих клеток расположены выполненные в выборной технике небольшие восьмилучевые розетки. Для среднеижских левобережных удмуртов, в юж. части их ареала (в бывшей Бурановской вол.) характерны праздн. красные фартуки с крупными геометр. узорами сложных очертаний. Орнаментальные фигуры свободно расположены на гладком приглушённо-красном фоне, окружены более мелкими фигурами нескольких типов и размеров. Заполнение сложных фигур контрастными цветами лишено симметрии, избыточно, подвижно, жизнерадостно и очень эффектно.

Фартук. Выборное ткачество.

Среднеижская левобережная подгруппа собственно-южных удмуртов. с. Бураново Малопургинского района.

Фото Косаревой И.А.



В традиции юж. удмуртов можно встретить плотные тёплые праздн. фартуки, выполн. в технике «браная в рубчик» с двухств. ковровыми узорами, а также фартуки, вытканые в много-ремизной технике толстыми шерстяными нитями. Известны вещи, декорированные узором кеж пужы.

Для традиции завятских удмуртов шошминской подгр. характерны праздн. фартуки, затканые в круп. красную (иногда белую) клетку с отделкой подола атласными лентами контрастных цветов. Завятские удмурты кукморской подгр. ткали праздн. фартуки в выборной технике. Компактные крупные орнаментальные фигуры, наделённые разным цветом, ровными рядами располагаются на чёрном фоне, разбитом на отд. широкие полосы красными полосами. Для раппортного узора характерна цветовая асимметрия.

Закамские удмурты шили фартуки с грудкой. Для праздн. образцов характерно использование тканей с geometr. узорами. Известны изделия, вытканые в браной технике с красно-белыми узорами, наделён. и крупными сложно разработан. формами, а также вещи с разноцвет. раппортными узорами, выполнен. в выборной технике. Среди последних встречаются изделия с красным, горчично-жёлтым или чёрным фоном с крупными и лёгкими «прозрачными» формами со сложной внутр. разработкой. На худ. решение всех этих изделий оказала влияние башкирская орнаментика.

Лит.: Косарева И.А. Искусство узорного ткача удмуртского народа. Ижевск, 2020; Лебедева С.Х. Народная одежда удмуртов Ижевск, 2008.

И.А. Косарева.

ФЕДОРОВ Анатолий Вячеславович, см. Красногорский район.

ФЕДОРОВ Спиридон Федорович (дата рождения и смерти не установлены, с. М. Пудга Елабужского у. Вятской губ., ныне Можгинского р-на УР), мастер по изготовлению изделий из лыка. Родился в крест. семье. Фамилию Федоров получил по отцу. Увлекался музыкой, сам смастерил себе скрипку. Изделия из лыка Ф. современниками назывались «изящными изделиями». На регион., рос., заруб. выст. продукция Ф. не оставалась незамеченной. На Всерос. пром. и худ. выст. в Ниж. Новгороде в 1896, мастер получил признание рос. общественности. Предметы из лыка и соломы имели высокую оценку. Гл. комитет



Грамота Федорова С., выданная за участие во Второй Всероссийской кустарной выставке в Петербурге в 1913 г. Из фонда ИМ УР им. К. Герда

экспертов присудил Спиридону Федорову похвальный отзыв. За первой выст. последовала вторая, где мастер получил всемирное признание. На Междунар. выст. кустарной пром-сти в 1900 в Париже выст. комитет присвоил Ф. высшую награду «Гран-при» и бронз. медаль. Среди экспонатов, представл. на выст., особый успех имели пять пар дамских туфель из лыка, к-рые были немедленно раскуплены парижанками в качестве сувениров.

Лит.: Лигенко Н.П. Творчество народных умельцев в наследии Н.П. Павлова // «Быть откровенным, прямым и правдивым...». Ижевск: Удмуртия, 2010. С. 145–146.

ФЕДОРОВА Наталья Николаевна, см. Красногорский район.

ФЕДОРОВА Надежда Анатольевна, см. Шарканский район.

ФЕСТИВАЛИ, КОНКУРСЫ:

Фестиваль садово-парковой скульптуры, ежегод., проводится по инициативе бывш. дир. НИЦДПИиР Р.М. Каримова. С 2002 – респ., с 2008 – межрегион., с 2014 – междунар. Учредители фестиваля: Мин-во культуры РФ и УР. Организатор – НИЦДПИиР. Науч. рук. – д.и.н., проф. К.И. Куликов, науч. консультанты – д.и.н., проф. В.Е. Владыкин и М.Г. Иванова, д.иск., проф. В.Б. Кошаев. Цель Ф. – пропаганда ценности нац. традиций и культур народов России, сохранение культ. наследия, воспитание патриот. сознания на основе традиц. нар. культуры, орг-ция культ. среды для нас. Удмуртии, реализация концепции развития ДПИ в УР. В рамках фестивалей проводятся конкурсы резчиков по дереву. Тематика: мифопоэт. мир удм. народа. В программе: подготовит. семинары, к-рые ведут учёные и специалисты НИЦДПИиР; работа над скульптурами в режиме реал. времени (4–5 дней). К 2014 состоялось 12 респ. и 5 межрегион. конкурсов. **I** респ.: 26–31 авг. 2002, пос. Ува (на базе санатория «Ува»), тема «Дунне» – «Мироздание», подтема «Символ коня в древнеудмуртском искусстве»; 19 мастеров из 11 нас. пунктов Удмуртии; победители: Н.М. Тарасов (1-я пр.), В.М. Рыбаков (2-я пр.), Г.Е. Сидоров (3-я пр.). **II** респ. состоялся в пос. Игра (2003),

III респ. – в г. Глазове (2004), **IV** респ. – в с. Шаркан (2005), **V** – в г. Можге (2006), **VI** – в пос. Ува (2007), **VII** – в Завьяловском р-не (2008). **VIII** респ. фестиваль стал **I** Межрегион. (2009): 29 мастеров из Удмуртии, Респ. Мордовия, Тюменской обл., Ямало-Ненецкого АО. В рамках фестивалей лучшими признавались композиции «Рыба-бык» (В.В. Сидоров, Дебёсский р-н, 2003), «Анайлык» – «Материнство» (В. Чернов, 2004), «Шудзя батыр», «Удмуртия – Россия: Единение» (В.Н. Рыбаков, Малопургинский р-н, 2005), «Забава вумурта» (С.И. Гук, Увинский р-н, 2006), «Герзаськон» – «Примирение» (В.А. Лермонтов, Алнашский р-н, 2007); «Оскон» – «Надежда» (В.М. Александров, Малопургинский р-н, 2009) и др. **IX** респ. и **II** межрегион. конкурсы проводились 21–26 июня 2010 в пос. Ува: 42 мастера из Удмуртии, Мордовии, Ямало-Ненецкого АО. Победителями в номинации «Ува – река Ва, культ воды и коня» стали Н.М. Тарасов, В.А. Мишин, И.Г. Абрамов (Старомоньинский Дом ремёсел Малопургинского р-на); в номинации «Богатырский эпос – род Тукля» – Г.Е. Сидоров, М. Шахтарин, В. Посизерцев, В. Оськин (Узей-Туклинский Дом ремёсел Увинского р-на); в номинации «Учитель как символ мудрости» – В.М. Рыбаков (пос. Яган Малопургинского р-на). **X** респ. и **III** межрегион. прово-

II Республиканский фестиваль садово-парковой скульптуры, пос. Игра, 2003 г.
На фото справа налево: Куликов К.И., Каримов Р.М., Сидоров Г.Е.



Скульптурная композиция IV Республиканского фестиваля садово-парковой скульптуры, с. Шаркан, 2005 г.





VI Республиканский фестиваль садово-парковой скульптуры. г. Ижевск. 2007 г.



Иванова М.Г. (справа) на VII Республиканском фестивале садово-парковой скульптуры в Завьяловском районе. 2008 г.

дидлись 18–23 июня 2011 в Малопургинском р-не: 40 мастеров из Удмуртии, Мордовии, Ямало-Ненецкого АО; победители в номинациях: «Семья и семейный уклад» – В.Е. Яковлев (пос. Ува), «Труд дороже золота» – В.В. Никонов (Киясовский Дом ремёсел, см. *Киясовский район*), «По следам древних легенд» – Ю.В. Конюхов и И.А. Печников (оба – Алнашский ЦДПИИР, см. *Алнашский район*). XI респ. и IV межрегион. фестивали парковой скульптуры проводился 25–30 июня 2012 в пос. Кез. Фестиваль проходил в рамках Федер. целевой программы «Культура России (2012–2018)». Темы фестиваля – «Семья и семейный уклад», «Творчество поэта Поскребышева О.А.» «По следам древних легенд: О реке Каме». Участников более 30 из Удмуртии, Мордовии, Ямало-Ненецкого АО, Красноярского кр. и Пензенской обл. Гл. приз получил *Узей-Туклинский Дом ремёсел* (см. *Увинский район*) в номинации «По следам древних легенд: О реке Каме», в номинации «Семья и семейный уклад» лучшими стали Пётр и Александр Рябовы из Мордовии, Александр Туркичев из с. Шемишейка Пензенской обл. В номинации «Творчество поэта Поскребышева» 1-е место было присуждено преп. Бабинской СОШ Завьяловского р-на П. Камашеву. XII респ. и V межрегион. фестивали проходили 8–13 июля 2013 на терр. Арх.-этнограф. музея-заповедника «Лудорвай». Участвовало более 40 мастеров-резчиков из Удмуртии и Пермского кр. Номинации фестиваля: «Семья и семейный уклад», «По следам древних легенд», «Человек в истории», «За лучшее графическое решение композиции», «За креативность и новаторский подход» и др. Гл. приз вручён твор. коллективу Алнашского Дома

ремёсел за скульптурную композицию «Нюлэс кузё» («Хозяин леса»), авт.-создатели И.А. Печников, В.А. Лермонтов, А.В. Орехов и Л.И. Кедров. За время существования фестивалей создано более 400 скульпт. композиций, к-рые установлены в Увинском, Игринском, Шарканском, Малопургинском, Алнашском, Киясовском, Дебёссском, Завьяловском, Красногорском р-нах УР, гг. Глазове, Воткинске, Можге и Ижевске.

I Международный фестиваль деревянной скульптуры «Древо жизни» проводился 18–24 авг. 2014 на терр. санатория «Ува» Увинского р-на УР. Участвовало 40 мастеров: из УР, стран зарубежья – Бельгии, Дании и Новой Зеландии. Фестиваль проводился в рамках Федер. целевой программы «Культура России (2012–2018)» и гос. программы «Культура Удмуртии (2013–2020 годы)» Мин-ва культуры, печати и информации УР. Победители в номинациях фестиваля: «Монолит» (круглые скульптуры, выполненные из одного бревна) – твор. коллектив мастеров Киясовского р-на за скульптурную композицию «Инву», авт.-создатели М.С. Азимов – вед. методист Киясовского Дома ремёсел (см. *Киясовский район*) и М.А. Касаткин – учитель Киясовской СОШ. «Конструкция» (скульпт. композиции, состоящие из разл. элементов, выполн. с использованием разл. мат-лов) – твор. коллектив Узей-Туклинского Дома ремёсел за скульпт. композицию «Ин Мумы», авт.-создатели Г.Е. Сидоров – дир. Узей-Туклинского Дома ремёсел и А.В. Жуikov – вед. методист Узей-Туклинского Дома ремёсел. «Малые архитектурные формы, рельефы» – твор. коллектив Селтинского Дома ремёсел, за скульпт. композицию «Верхний мир», авт.-создатели Р.В. Чер-



IX Республиканский фестиваль садово-парковой скульптуры, пос. Ува, 2010 г.



Скульптурные композиции фестиваля садово-парковой скульптуры, с. Малая Пурга, 2011 г.

ных – вед. методист Селтинского Дома ремёсел и В.Г. Усманов – методист (см. Селтинский район).

II Международный фестиваль деревянной скульптуры «Древо жизни» проводился 1–6 авг. 2016 на терр. с. Дебёсы. Учредители фестиваля – Мин-во культуры РФ и Прав-во УР, организаторы фестиваля – Мин-во культуры и туризма УР, НИЦДПИИР, Адм-ция МО «Дебёсский район». Партнёр фестиваля – компания «Гуран». Участвовало 40 мастеров из Удмуртии, Респ. Мордовия, Респ. Беларусь, Королевство Дании. Создано 16 арх.-скульпт. композиций из дерева, к-рые были установлены в парке культуры и отдыха с. Дебёсы. Темы фестиваля: «Шунды-Мумы» – «Мать-Солнце» (по мотивам удм. мифологии); «Семья, дети»; «Традиционные и современные обряды». Победители фестиваля – команда Алнашского р-на за композицию «Сибирский тракт», авт.-создатели В.А. Лермонтов, А.В. Орехов, Л.И. Кедров – вед.

Участники фестиваля садово-парковой скульптуры, пос. Кез, 2012 г.



методисты Алнашского Дома ремёсел. Команда мастеров Увинского, Красногорского и Кизнерского р-нов за композицию «Шунды-Мумы» и входную гр. «Чупчи пал», авт.-создатели Г.Е. Сидоров – дир. Узей-Туклинского Дома ремёсел, А.В. Жуйков, М.Н. Шахтарин, С.А. Чермаков – методисты Узей-Туулинского Дома ремёсел, П.Л. Захаров – вед. методист Красногорского Дома ремёсел, С.Н. Утюгов – вед. методист Кизнерского Центра иск. и ремёсел. Команда Дебёсского политех-ма за композицию «Тангыра», авт.-создатели А.В. Ившин и С.А. Богатырев – преп. Дебёсского политех-ма, В.А. Белослудцев и М.А. Вострокнутов – мастера Дебёсского политех-ма.

I Республиканский этнофестиваль по лэнд-арту среди женщин «Кыз» («Ель») проводился 26–31 авг. 2018 в Центре удм. культуры д. Карамас-Пельга Киясовского р-на. Основная идея фестиваля – воплощение духовности фин.-угор. и др. тра-

I Международный фестиваль садово-парковой скульптуры «Древо жизни». Санаторий «Ува», 2014 г.





Скульптурная композиция «Педор агай» («Дядя Федор»), Тарасов Н.М., Абрамов М.С., Мишин В.А. Республиканский фестиваль малых архитектурных форм из дерева. пос. Иера. 2015 г.

диц. культур через призму совр. иск. лэнд-арта в аспекте жен. творчества. В течение пяти дней 11 участниц создавали скульпт. воплощение тем средневек. культуры, иск. и мировоззрений удм. и др. народов через совр. экол. иск. лэнд-арта. Скульптуры установлены в публичном эко-культ. пространстве на терр. Центра удм. культуры в д. Карамас-Пельга.

II Международный этнофестиваль по лэнд-арту среди женщин «Кыз», проводился 26–31 авг. 2019 в Центре удм. культуры д. Карамас-Пельга Киясовского р-на), в рамках проекта «От мифологии удмуртов до лэнд-арта» – победителя конкурса соц. и культ. проектов ПАО «ЛУКОЙЛ» в Пермском кр., Удмуртии и Респ. Башкортостан. Учредитель фестиваля – Мин-во культуры УР. Организаторы – Адм-ция МО «Киясовский

II Международный фестиваль садово-парковой скульптуры «Древо жизни», с. Дебёсы. 2016 г.



район», Адм-ция МО «Карамас-Пельгинское», МБУК «Центр удмуртской культуры», МБУК «Киясовский дом ремёсел», МО «Арт-резиденция» (г. Ижевск). Цель фестиваля – привлечение внимания общественности к средневек. культуре и мировоззрению удм. народа. Задачи: создание нового публичного экол.-культ. пространства на терр. Центра удм. культуры в д. Карамас-Пельга; презентация и популяризация лэнд-арта на терр. Удмуртии, как экол. направления в совр. иск.; создание благоприятных условий для выражения твор. потенциала участников; экол. воспитание нас. Киясовского р-на. Участниками фестиваля стали худ., дизайнеры Удмуртии, Архангельской обл., женщины-мастера Домов ремёсел, имеющие опыт создания арт-объектов из природ. мат-ла, подростки-подмастерья из Киясовского, Малопургинского, Сарапульского, Игринского р-нов Удмуртии.

I Межрегиональный фестиваль арт-объектов «ВОРОТись» проводился 4–10 сент. 2021 на терр. площадки «Новая Якшурка» в с. Якшур-Бодья. Организаторы – АНО «Якшур-Бодья – открытый дом» и был реализован с использованием грантового проекта Фонда През. грантов. Партнёры фестиваля – Адм-ция МО «Якшур-Бодьинский район» Адм-ция МО «Якшур-Бодьинское», Якшур-Бодьинский МАУ «Информационно-культурный центр». Тема фестиваля – создание арт-объектов на тему «Ворота». Участники – 20 скульпторов со всей России: из Ниж. Тагила, Невьянска, Чебоксар, Кунгура, Перми, Екатеринбурга, Моск. обл., Барнаула, г. Ижевска, с. Алнаши, Малая Пурга. По итогам фестиваля было установлено 10 арт-объектов в виде ворот.

I Межрайонный фестиваль деревянных парковых скульптур «Легенды и были Дебёсского района» проводился 1–5 июня 2015 на терр. с. Дебёсы по инициативе Адм-ции Дебёсского р-на и ИП «Саламатов А.В.». Участвовали команды мастеров из 7 р-нов республики. Победители: 1-е место – команда Дебёсского политех-ма за композицию «Верховные Божества», авт.-создатели С.А. Богатырев, А.В. Ившин, В.А. Белослудцев. 2-е место – Н.В. Иванов, методист Дебёсского Дома ремёсел за композицию «Дух горы





Открытый Межрайонный фестиваль парковой скульптуры «Легенды и мифы Киясовского района», с. Киясово. 2018 г.



I Республиканский этнофестиваль по лэнд-арту среди женщин «Кыэ», д. Карамас-Пельга Киясовского района. 2018 г.



Фестиваль деревянной скульптуры «Виль Бия азбар», д. Новая Бия Вавожского района. 2019 г.

Байгурезь» (см. Дебёсский район), 3-е место – команда Селтинского Дома ремёсел за композицию «Вукузё», авт.-создатели Р.В. Черных, А.С. Обухов.

Открытый межрайонный фестиваль парковой скульптуры (арх.-скульпт. композиций из дерева) «Легенды и мифы Киясовского района» проводился 4–8 июня 2018 в с. Киясово. Участвовало 16 мастеров из Малопургинского, Алнашского, Селтинского, Киясовского р-нов, г. Можги, г. Ижевска. Создано 9 скульпт. композиций, произведений иск. из дерева, к-рые установлены в с. Киясово, МО «Первомайское», в д. Карамас-Пельга. Победители: в номинации: «Легенды и мифы Киясовского района» – скульпт. композиция «Уддяди», авт.-создатели Н.М. Тарасов (д. Ст. Монья), А.М. Белослудцев, И.А. Курбатов (с. Малая Пурга); в номинации «Сказки, легенды удмуртского народа» – скульпт. композиция «Дорога диких гусей», авт.-создатели – Ю.В. Конохов (с. Алнаши), П.В. Волков (с. Киясово); в номинации «Туризм» – композиция «Святой ключ», авт.-создатели – М.С. Ажимов, А. Ф. Садыков (с. Киясово). Дипломом за «Сохранение традиций» награждён резчик по дереву Р.В. Черных (с. Селты).

Республиканский фестиваль малых архитектурных форм из дерева проводился 3–8 авг. 2015 в пос. Игра. Учредители фестиваля – Мин-во культуры и туризма УР и МО «Игринский район». Участвовало 30 мастеров из Удмуртии. Победители: команда Узей-Туклинского Дома ремёсел за композицию «Входная группа» и «Вукузё», авт.-создатели Г.Е. Сидоров – дир., А.В. Жуйков, М.Н. Шахтарин – методисты

Узей-Туклинского Дома ремёсел. Команда Ярского Центра ремёсел за композицию «Пинал даур» («Детство»), авт.-создатели Д.Н. Сунгуров, Д.Е. Назаров, А.А. Богданов. Команда Старомоньинского Дома ремёсел за композицию «Педор агай», авт.-создатели Н.М. Тарасов, М.С. Абрамов, В.А. Мишин. Работа А.А. Елькина, мастера из пос. Игра, «Беличье гнездо».

Республиканский фестиваль-конкурс малых архитектурных форм из дерева «Поляна сказюю» проводился 17–21 авг. 2020 в с. Бабино Завьяловского р-на. Инициатор конкурса – мастер резьбы по дереву П.А. Камашев (с. Бабино, см. Завьяловский район). Инициатива поддержана Гл. УР А.В. Бречаловым, Мин-вом культуры УР и Об-вом рус. культуры УР. Цель конкурса – обустройство дет. площадки возле МБОУ «Бабинская СОШ» дер. скульпт. композициями на тему дет. сказок и историй. Участвовали мастера из Малопургинского, Киясовского, Селтинского, Балезинского, Кезского и Завьяловского р-нов, городов Ижевска, Можги и Сарапула. Победители: диплом I ст. – скульптура «Мюнхаузен», авт.-создатель – П.А. Камашев, диплом II ст. – скульптура «Почтальон Печкин и Шарик», авт.-создатель – Н.М. Тарасов (д. Ст. Монья, см. Малопургинский район), диплом III ст. – скульптура «Баба-Яга», авт.-создатель – С.А. Щепин (г. Можга, см. Можгинский район).

Республиканский фестиваль малых архитектурных форм «Сказочный лес» проводился 21–25 сент. 2020 в с. Сигаево Сарапульского р-на. Фестиваль проходил в рамках реализации проекта «Место притяжения «Творческие люди» при поддержке фонда «Сообщество» конкурса грантовых проектов «Культурная мозаика Удмуртии». Учредители фестиваля – Адм-ция МО «Сарапульский район», Адм-ция МО «Сигаевское», МБУК

«Центр ремёсел и туризма «Высокий берег», ЦСК «Сарапульский район», БПОУ УР «Сарапульский политехнический колледж». Офиц. партнёр – АУК УР «Республиканский дом народного творчества». Участники фестиваля – 12 мастеров-резчиков из УР. По итогам фестиваля было создано 8 дер. скульпт. композиций. Сюжетом скульпт. композиций фестиваля стали сказочные персонажи из дерева, к-рые заняли достойное место в дендролог. парке села. Победители – лауреаты в номинации «Мастер-самородок» за лучшее худ. решение и раскрытие темы – скульптура «Ворона и лисица», авт.-создатели С.А. Щепин, М.А. Сажин (г. Можга); лауреат в номинации «Мастер – золотые руки» за удачное воплощение образа мудрости – скульпт. композиция «Мудрые совы», авт.-создатель М.А. Головизнин (с. Якшур-Бодья).

Межрайонный фестиваль малых архитектурных форм «ЛУКОМОРЬЕ» проводился 3–6 июня 2019 в д. Малягурт Красногорского р-на. Темой фестиваля стали дер. скульптуры по мотивам рус. нар. сказок. Участники фестиваля – 10 резчиков из Домов ремёсел Алнашского, Валезинского, Кезского, Малопургинского, Ярского, Красногорского р-нов республики. Дипломы III ст. получили мастера из Кезского р-на: В.И. Главатских и Г.М. Главатских; дипломы II ст. – мастера из Алнашского р-на: В.А. Лермонтов и А.В. Орехов; дипломы I ст. и гл. приз – бензопилу – мастера из Малопургинского и Сюмсинского р-нов: В.Е. Яковлев и А.В. Кузнецов.

Открытый районный фестиваль малых архитектурных форм из дерева «Кукуевские сказки» проводился 9–12 сент. 2020 в д. Кукуи Воткинского р-на. Участники фестиваля – 7 резчиков из Кировского Дома ремёсел, Центра «Живое ремесло» Воткинского р-на, Узей-Туклинского Дома ремёсел, Малопургинского р-на. Скульпт. композиции мастеров резьбы по дереву: ворота, тангыра, домовые, установлены на площадке Кукуевского сел. культ. центра, предназначенную для театрализован. представлений и встречи турист. гр.

Фестиваль деревянных скульптур «Вьль Бия азбар» («Подворье Новой Бии») проводился 29 июля – 2 авг. 2019 в д. Новая Бия Вавожского р-на, в рамках район. плана мероприятий, посв. 90-летию образования Вавожского р-на. Тема фестиваля – «Мифы и легенды удмуртского народа», «Воршуд удмуртов». А также исполнение работ по темам рода Бия (воршудный образ рода Бия, тотемные знаки рода Бия – пусы). Органи-



Районный фестиваль малых архитектурных форм «Кукуевские сказки». д. Кукуи Воткинского района. 2020 г.

заторы фестиваля – МО «Водзимоньинское», отд. культуры Адм-ции МО «Вавожский район», «Вавожский районный краеведческий музей», «Вавожский районный Дом культуры», «Вавожский ЦДПИиР». Партнёры фестиваля – Новобинская СОШ, СХПК к-з «Колос», отд. ДПИиР Республиканского дома народного творчества. Участники фестиваля – 10 мастеров из р-нов и городов Удмуртии. Было установлено: ворота, входная гр. «Бия», авт.-создатели С.А. Чермаков, М.Н. Шахтарин, А.В. Жуйков (Узей-Туклинский Дом ремёсел Увинского р-на); скульпт. композиция «Юсь Выжы» («Род Лебеда»), авт.-создатель – В.Е. Яковлев (с. Малая Пурга); скульпт. гр. «Хранители рода Бия», авт.-создатель – А. Перевозчиков (г. Ижевск); скамейка «Улитки», авт.-создатели – Л.Г. Бывальцева (г. Ижевск), Р.В. Черных (Селтинский Дом ремёсел); скульптура «Мой Конь», авт.-создатель – А. Зевеке (г. Ижевск); скульптура «Инмар и Вукузё», авт.-создатель – С.А. Щепин (Можгинский Центр ремёсел); скульптура «Мелодия легенды», авт.-создатель – П.А. Камашев (с. Завьялово).

Фестиваль малых архитектурных форм из дерева «Улзытон» («Возрождение») проводился 16–20 авг. 2021 в д. Мувыр Игринского р-на. Тема фестиваля – возрождённая деревня. Участники фестиваля – мастера Д.Е. Назаров (Ярский р-н), П. Назаров (Увинский р-н), М.А. Головизнин (Якшур-Бодьянский р-н), А.А. Елькин и Д.Г. Корепанов (Игринский р-н). Созданные скульптуры были установлены на терр. деревни. Мастера К. Усков, В. Кожевников и Н. Феоктистов (пос. Игра) благоустроили въезд в деревню, создав арт-объект «Ворота».



Фестиваль малых архитектурных форм «Улытлон» («Возрождение»), д. Мувыр Изгринского района. 2021 г.

Республиканский фестиваль парковой скульптуры им. Р.М. Каримова проводился 7–12 июня 2021 в г. Ижевске на терр. Респ. дет. шк. иск. (ДШИ) в рамках Нац. проекта «Культура». Учредитель – Мин-во культуры УР, организатор фестиваля – РДНТ. Партнёр фестиваля – Респ. ДШИ. По итогам фестиваля на терр. Респ. ДШИ был открыт парк дер. скульптур «Берекет» («Благодать») из восьми композиций на тему мифы и легенды удм. народа: сцен. площадка «Крезь», авт.-создатели – В.Е. Яковлев (Малопургинский р-н) и Ю.В. Яковлев (г. Ижевск); беседка «Вало-вало», авт. – В.А. Лермонтов (с. Алнаши) и А.В. Лермонтов (с. Алнаши); скульпт. композиция «Великая книга», авт.-создатель – М.А. Головинин (Якшур-Бодьинский р-н); ворота «Берекет», авт.-создатели – С.А. Чермаков (д. Узей-Тукля

Увинского р-на), А.В. Жуйков (д. Узей-Тукля), М.Н. Шахтарин (д. Узей-Тукля); скульпт. композиция «Медведь», авт.-создатели – Н.М. Тарасов (д. Ст. Монья Малопургинского р-на), И.Н. Тарасов (д. Ст. Монья); скульпт. композиция «Сова», авт.-создатели – С.А. Чермаков (д. Узей-Тукля Увинского р-на); скульпт. композиция «Тангыра», авт.-создатели – Н.М. Тарасов (д. Ст. Монья Малопургинского р-на), И.Н. Тарасов (д. Ст. Монья); скульпт. композиция «Рыба», авт.-создатели – Н.М. Тарасов (д. Ст. Монья Малопургинского р-на), В.А. Лермонтов (с. Алнаши), С.А. Чермаков (д. Узей-Тукля Увинского р-на), М.Н. Шахтарин (д. Узей-Тукля).

Лит.: Удмуртская Республика: Культура и искусство. Энциклопедия. 2-е изд., испр., и доп. Ижевск, 2014. С. 497–498; IV Межрегиональный фестиваль парковой скульптуры в Удмуртии. Ижевск: МарШак, 2012; XII Республиканский и V Межрегиональный фестиваль парковой скульптуры. Ижевск: МарШак, 2013.

«КРОСНА», фестиваль современного ручного ткачества, проводится в Удмуртии с 2013 – III Всерос. фестиваль совр. руч. ткач-ва «Кросна», с 2015 – междунар. В 2018 – Всерос. Шк. ткач-ва. Учредители фестиваля – Мин-во культуры РФ и УР, Гос. Рос. Дом нар. творчества им. В.Д. Поленова. Организатор – НИЦДПИИР. Фестиваль проводится в рамках реализации мероприятий ФЦП «Культура России (2012–2018)», респ. целевой программы «Культура Удмуртии (2010–2014)». Цель фестиваля – сохранение традиц. культуры ткач-ва в совр. мире, развитие твор. сооб-ва мастеров, работающих в обл. ткач-ва, и формирование уважит. отношения нас. к традициям отеч. культу-

I Межрайонный фестиваль арт-объектов из дерева «ВОРОТись», с. Якшур-Бодья, 2021 г.



Республиканский фестиваль парковой скульптуры им. Р.М. Каримова. Республиканская детская школа искусств. г. Ижевск, 2021 г.





Собина Н.М. на открытии Всероссийского фестиваля современного ручного ткачества «Кросня». г. Ижевск. 2013 г.



Научно-практический семинар в рамках Всероссийского фестиваля современного ручного ткачества «Кросня». г. Ижевск. 2013 г.

ры. Задачи фестиваля – выявление талантливых мастеров-ткачей, знакомство с новыми техниками в обл. совр. ручного ткач-ва; выявление новых худ. направлений в создании совр. тканых изделий; систематизация опыта нар. мастеров для популяризации лучших образцов ткач-ва. Фестиваль проводился 29 авг. – 2 сент. 2013 в г. Ижевске. Участники – более 70 чел. – мастера и учёные. В рамках фестиваля прошли: Всерос. выст. нар. ДПИ по совр. нар. ткач-ву с участием регионов России; респ. выст. «Ткачество Удмуртии»; науч.-практ. семинар с участием учёных и вед. специалистов России; показ разл. приёмов изготовления совр. тканых изделий участниками фестиваля; мини-конкурс «Для кавалеров – галстук, для дам – шарф»; выст.-ярмарка изделий ДПИ Удмуртии и мастеров регионов России «Город мастеров»; выезд участников фестиваля на праздник ткач-ва в пос. Игра. Победители

фестиваля: Е.И. Виноградова, методист Якшур-Бодьинского ЦДПИИР в номинации «Преданность традициям»; Н.Г. Мансурова, методист НИЦДПИИР в номинации «Новизна идеи, оригинальность сюжетного и образного решения»; Л. Имполитова, методист Старомоньинского Дома ремёсел в номинации «Креативность и новаторский подход». Победители конкурса «Для кавалеров – галстук, для дам – шарф»: С. Главатских, методист Кезского Дома ремёсел – 1-е место, С. Русских, методист Игринского ЦДПИИР – 3-е место.

Международный фестиваль современного ручного ткачества «Кросня» проведён впервые в 2015 в Удмуртии в соответствии с ФЦП «Культура России (2012–2018)». Учредители фестиваля – Мин-во культуры РФ и УР, Гос. Рос. Дом нар. творчества им. В.Д. Поленова. Организатор – НИЦДПИИР. Участники фестиваля – 120 чел., специалисты по ткач-ву из Эстонии, Белоруссии,

Международный фестиваль современного ручного ткачества «Кросня». пос. Ува. 2015 г.





Творческая лаборатория по костюму (руководитель – доцент УдГУ Молчанова Л.А.) на Международном фестивале современного ручного ткачества «Кросна», 2015 г.

Германии, Респ. Коми, Карелии, Пермского и Краснодарского кр., городов Москва, Вел. Новгород, Екатеринбург, Тюмень, Челябинской, Свердловской, Кировской обл., мастера из Удмуртии. В рамках фестиваля в Ижевске прошли науч.-практ. конф. «Возрождение и сохранение современного ручного ткачества» и выст. «Полотенце длиной в жизнь». В пос. Ува была организована твор. лаборатория (50 чел.) «Плат. Платок. Кышет» под рук-вом вед. специалистов России, стран ближнего и дальнего зарубежья в обл. ткач-ва по шести направлениям: многоремизное ткач-во, узорное ткач-во, лоскутное шитьё, нац. костюм, кружевоплетение, вышивка. С этого момента Удмуртия стала своеобразным метод. центром и образцом для орг-ции работы в данной сфере для мн. специалистов регионов России и стран зарубежья.

Всероссийская школа ткачества проводилась в 2018 в рамках реализации мероприятий ФЦП «Культура России (2012–2018)», респ. целевой программы «Культура Удмуртии». Площадкой для проведения работы Ш.т. была выбрана Уд-

муртия. Учредители фестиваля – Мин-во культуры РФ и УР, ГРДНТ им. В.Д. Поленова. Организатор – НИЦПИиР. Цель – пропаганда ручного ткач-ва через знакомство с твор. работами в обл. совр. ручного ткач-ва. В работе приняли участие 40 мастеров и дизайнеров по ткач-ву и текстилю из Удмуртии и разл. регионов России: Вел. и Ниж. Новгорода, Москвы, Кирова, Челябинска, Тюмени и др. В рамках работы Ш.т. проведены: праздник ткач-ва, с уник. флешмобом «Мелодия тканого полотна». Одновременно работали 20 ткацких станков, заправл. основами с разл. техниками ткач-ва. Состоялся показ прядения шерсти, продемонстрированы этапы подготовки станка и технологии ручного ткач-ва: намотка основы, плетение косы, заправка станка. На терр. санатория «Варзи-Ятчи» Алнашского р-на функционировала твор. лаборатория по двум направлениям: многоремизное ткач-во и переборное ткач-во (несколько техник). Состоялся респ. семинар для резчиков по дереву, занимающихся изготовлением ткацких станков, знакомство с технологией изготовления складного многоремизного станка. В Алнашском Доме ремёсел организована выст.-конкурс работ участников Ш.т. «Жилет всегда любим в народе. У молодёжи – снова в моде».

Межрегиональный фестиваль современного ручного ткачества «Кросна» прошёл в авг. 2022 в д. Карамас-Пельга Киясовского р-на в Центре удм. культуры. Участвовало 28 лучших мастеров и специалистов по ткач-ву из разных регионов России: Москва, Респ. Башкортостан, Татарстан, Марий Эл, Пермский кр. и УР. В течение фестивальных дней уч-ки обменялись творч. опытом, проводили мастер-кл. для нас., орг. выст. лучших образцов ткач-ва «Тканые истории», знакомились с произведениями знаменитой удм.

Мастер-классы ткачих Удмуртии. Всероссийская школа ткачества. г. Ижевск. 2018 г.





Выставка-конкурс работ участников Всероссийской школы ткачества. Алмашский Дом ремёсел. 2018 г.



Участники Всероссийской школы ткачества. 2018 г.

ткачихи З.А. Мазитовой. Завершился фестиваль посещением турист. маршрута «Мумы-гырлы» («Мать-колокол»).

Лит.: Удмуртская Республика: Культура и искусство: энциклопедия. 2-е изд. испр. и доп. Ижевск, 2014. С. 497–498.

Е.В. Байкова, О.Л. Пислегова, С.Д. Смирнова.

Конкурс «Усточи-Мастер», межрегион. выстав.-конкурс по ДПИ среди обучающихся орг-ций общ., доп., ср., высшего спец. (проф.) образования УР соседних регионов. Проводится с 2017 с целью выявления и поддержки школьников и студентов, проявляющих особые способности и проф. задатки в твор. деят-сти в обл. ДПИ. Задачами выстав.-конкурса являются: активизация твор. деят-сти в обл. ДПИ, совершенствование методик непрерывного образования в обл. ДПИ, проф. ориентация обучающихся, привлечение абитуриентов и создание условий для успешного поступления в УдГУ на направление подготовки «ДПИ и народные промыслы», спец-сть «Мону-

ментально-декоративное искусство». Выст.-конкурс организуется УдГУ при содействии Мин-ва культуры УР, Мин-ва образования УР, БОУ ДО УР «Республиканский центр дополнительного образования детей», отд. ДПИ АУК «Республиканский дом народного творчества». Проведение выст. осуществляет каф. ДПИ и нар. промыслов Ин-та иск. и дизайна УдГУ. В выстав.-конкурсе принимают уча-ся в трёх возрастных гр.: школьники 11–15 лет, школьники 16–17 лет, студенты. Выст.-конкурс включает в себя закончен. самостоят. авт. произведения в проф. и традиц. техниках ДПИ: резьба и роспись по дереву, бондарное и токарное иск., обработка бересты и соломки, вышивка, ткач-во, лоскутное шитьё, гончарное иск.,



Часы «Птица». Рельефная резьба, липа.

Набиулин А. СОШ № 57. г. Ижевск.

«Солнцеворот». Органика, гуашь.

Пьянкова А. ДШИ № 2. г. Воткинск.

Выставка-конкурс «Усточи-Мастер». УдГУ. 2018 г.



Юшкани Е. (диплом I степени).

Дом детского творчества Селтинского района УР.

Загайнова Е. (диплом III степени).

Игринский районный Дом детского творчества.

Выставка-конкурс «Усточи-Мастер». УдГУ. 2020 г.

нар. игрушка, текстильная кукла, гобелен, батик, керамика, худ. обработка металлов.

Е.И. Ковычева.

ФИЛИМОНОВ Сергей Михайлович,
см. *Малопургинский район.*

ФОКИНА Алевтина Игоревна (р. 21.2.1974, д. Замостные Какси Можгинского р-на УАССР), мастер ДПИ. Окончила худ.-граф. отд-ние Дебёсского пед. уч-ща (1993), ф-т иск. УдГУ (1998). Занимается традиц. удм. нар. вышивкой. Изделия выставлялись на регион. выст. «Художественные ремёсла «Большого Урала» (г. Тюмень, 2003), в выст. II Междунар. фестиваля «Югра – 2002» (г. Ханты-Мансийск – Салехард). В худ. салоне НЦДПИиР организовывала и проводила экскурс. работу среди детей, подростков и др., оформляет экспозиции выст. Дипломант III Всерос. фестиваля нар. творчества «Салют Победы» (г. Ижевск, 2004).

Лит.: Куликов К.И. Возрождённая древность. Народное декоративно-прикладное искусство Удмуртии. Альбом. Ижевск, 2005.

ФОМИНА Юлия Трофимовна,
см. *Малопургинский район.*

ФОНД ИЗДЕЛИЙ ДЕКОРАТИВНО-ПРИКЛАДНОГО ИСКУССТВА И ХУДОЖЕСТВЕННЫХ РЕМЁСЕЛ, респ., коллекция высокохуд. изделий, отражающих развитие видов ДПИ и худ. ремёсел на терр. Удмуртии. Находится на балансе учреждений Мин-ва культуры УР (с 2008 по 2020 и с 2022 – НЦДПИиР, с 2020 по 2022 – Респ. дом нар. творчества). Основными целями создания и функционирования Ф. являются: выявление, изучение, обработка, учёт и обеспечение сохранности создаваемых на терр. Удмуртии изделий ДПИ и ремёсел; популяризация развиваемых на терр. респ. видов и создаваемых изделий ДПИ и худ. ремёсел как неотъемлемой части культ. наследия Удмуртии; расширение спектра оказания информ., экскурс. и турист. услуг разл. кат. граждан на терр. УР; использование накапливаемых мат-лов Ф. в выст., метод., науч.-исследоват., образоват. и просвет. целях. Отбор для пополнения Ф. изделий ДПИиР осуществляется по результатам экспертной оценки десят-сти методистов и мастеров Центров и Домов ремёсел Худ. советом. На дек. 2021 в Респ. фонде насчитывалось 347 ед. хр.

Е.В. Байкова.

ФОФАНОВА Анна Алексеевна, см. *Шарканский район.*



*Фукс
Александра Андреевна*

ФУКС Александра Андреевна (1788 или около 1805, Казанская губ. – 4.2.1853, г. Казань) (урожд. Апехтина), рус. поэтесса, авт. этногр. очерков и мемуаров, исследователь нар. одежды. Племянница поэта Г.П. Каменева, жена проф. и ректора Казанского ун-та Карла Фёдоровича Фукса. А.А. Фукс – первая рус. писательница, начавшая работать в обл. этнографии, изучавшая быт нерус. Изучала быт инородцев Казанской губ.: чувашей, марийцев, удмуртов. Большое значение имеют её исследования культуры и этнографии чувашей, напечатанные отд. изданиями: «Записки о чувашах и черемисах Казанской губернии», «Поездка в Казань и Чебоксары». Работала в журн. «Заволжский муравей», издавала свои сочинения. В нач. 1830-х по совету своего мужа А. Фукс начинает заниматься этнографией, изучает жизнь и обычаи чувашей и марийцев. С этой целью ею была предпринята спец. поездки в чувашские у. Казанской губ. В результате спец. поездок появилась книга этногр. очерков «Записки Александры Фукс о чувашах и черемисах». Основные работы: «Основание города Казани» (1836), «Записки о чувашах и черемисах Казанской губернии» (1840), повесть в стихах из тат. преданий «Княжна Хабиба» (1841), «Казанские татары в статистическом и этнографическом отношении» (1844), «Поездка к вотякам» (1844), «Поездка в Казань и Чебоксары» (1834), «Стихотворения» (1834), нар. сказка, переложенная в стихотворение «Царевна Несмеяна» и др.

Ист.: Немецкий дом Республики Татарстан. А.А. Фукс (Апехтина). Режим доступа: <http://fuchs-a.narod.ru>.

С.Д. Смирнова.



ХАРАСОВА Эльвира Фагиловна, см. *Воткинский район.*

ХАРЛАМПУЕВА Татьяна Николаевна, см. *Малопургинский район.*

ХМЕЛЕВ Валерий Леонидович, см. *Малопургинский район.*

ХОЛКИНА Татьяна Сергеевна, см. *Увинский район.*



*Христолюбова
Людмила Степановна*

ХРИСТОЛОВОВА Людмила Степановна (26.3.1939, д. Волково, ныне Завьяловского р-на УР – 29.10.2014, г. Ижевск УР), этносоциолог, к.и.н. (1971). Засл. деят. науки УР (1991). После окончания ист.-филол. ф-та УГПИ (1963) – ассистент каф. философии и науч. коммунизма этого вуза (1963–67). В 1967–70 – аспирантура в Ин-те этнографии АН СССР у проф. В.В. Пименова, защитила канд. дисс. «Семейные обряды удмуртов: свадьба, родины, похороны (Опыт количественной характеристики)» (1971). В 1970–2006 и с 2010 – в УДНИИ – УИИЯЛ УрО РАН (с 2017 в составе Удм. федер. исследоват. центра): ст. науч. сотр., зав. сектором (1978–89), учёный секр., ст. науч. сотр. Исследовала традиц. и совр. быт удм. народа, совр. этнокульт. и этнояз. процессы в Удмуртии, вопросы историографии и др. Одна из органи-

заторов этносоциол. исследований в Удмуртии (1968, 1979–80, 1993, 1997, 2002). В 1973 – рук. одного из отр. эксп. по статистико-этногр. опросу морд. и рус. нас. Мордовии. Авт. более 200 науч. работ, в т.ч. кн. «Удмурты: Этносоциологические очерки» (Ижевск, 1976. В соавт.), «Семейные обряды удмуртов: Традиции и процессы обновления» (Ижевск, 1984); учеб. пособия «Этнография удмуртов» (Ижевск, 1991. В соавт.; 1997, 2-е изд., доп. и переработ.). Занималась исследованием истории удм. женщин, опубл. биогр. справ. «Удмуртские женщины. XX век» (Ижевск, 2002), моногр. «Женщина в удмуртском обществе. XVIII – начало XXI в.» (Ижевск, 2006). Участвовала в реализации крупных науч. проектов: «Удмуртская мифология» (Ижевск, 2003); «Феномен Удмуртии» в 9-ти т. Активно занималась пропагандой этногр. знаний среди нас. через СМИ и чтение лекций. Читала спецкурсы по этнографии народов Поволжья и по культуре удм. народа в УдГУ. Сотрудничала с Ин-том этнологии и антропологии РАН и родств. ин-тами региона, Об-вом им. М.А. Кастрена (Финляндия). С 1973 пост. участница Всесоюз. сессий полевых этногр. и антропол. исследований, конгрессов рос. этнографов и антропологов (г. Рязань, 1995; г. Уфа, 1997; Москва, 1999; СПб., 2005; г. Саранск, 2007; г. Оренбург, 2009); участница Междунар. конгресса фин.-угроведов (г. Сыктывкар, 1985). Избиралась чл. бюро Удм. ОК ВЛКСМ (1966–68), делегатом XV съезда ВЛКСМ, секр. парт. орг-ции ин-та. Участвовала в удм. нац. движении: пред. «Удмурт нылкышно кенеш» и чл. исполкома Всеудм. ассоциации «Удмурт Кенеш» (1995–96), пред. комиссии по присуждению Нац. пр. Всеудм. ассоциации «Удмурт Кенеш» (с 1998). Лауреат Нац. пр. им. Ашальчи Оки (1997), пр. «Женщинам-учёным» мэрии и Гор. думы Ижевска (1998).

Соч.: Этнография удмуртов. Ижевск, 1991. (В соавт.); 2-е изд., перераб. и доп., 1997; Удмурты Башкортостана: История, культура, современность. Уфа, 1994. (В соавт.); Калык сямъёсты чакласа. Ижевск, 1995; Учёные – удмурты: Биобиблиогр. справочник. Ижевск, 1997; Удмуртские женщины. XX век. Ижевск, 2002; Женщина в удмуртском обществе. XVIII – начало XXI в. Ижевск, 2006.

Лит.: Институт: история и современность. (К 70-летию Удмуртского института истории, языка и литературы УрО РАН). Ижевск, 2001; Историки Урала XVIII–XX вв. Екатеринбург, 2003; Удмуртская Республика: Культура и искусство. Энциклопедия. 2-е изд. Ижевск, 2014. С. 508.

ХУДОЖЕСТВЕННО-ЭКСПЕРТНЫЙ СОВЕТ, создан в 1997, как коллегиальный орган в целях содействия решению вопросов сохранения матер. и нематер. культ. наследия УР при НЦДПИиР (до 2019 и с 2022), с 2019 по 2022 – функционировал при «Республиканском доме народного творчества». Количеств. и перс. состав Совета, его пред. и секретарь утверждаются пр. дир. НЦДПИиР после согласования с мин. культуры УР. В состав Совета со сроком полномочий до 3-х лет могут входить как штатные работники НЦДПИиР, так и высококвалифиц. специалисты в обл. ДПИ, а также искусствоведы, этнографы, музейные работники, представители органов исполнит. власти в сфере культуры, твор. союзов, фондов и ассоциаций, чья деят-сть связана с исследованием и сохранением матер. и нематер. культ. наследия Удмуртии. Экспертиза изделий производится по итогам работы респ. выст., организуемых НЦДПИиР и отд. по работе с нематер. культ. наследием РДНТ. Основными задачами Совета являются: выработка рекомендаций по установлению перспективных для развития на терр. Удмуртии видов (подвидов) ДПИ и худ. ремёсел (далее – виды ДПИ и ремёсел); участие в планировании и осуществлении мер, направл. на сохранение, возрождение и развитие видов ДПИ и ремёсел на терр. Удмуртии; подготовка предложений по совершенствованию нормативно-правового регулирования отношений в сфере сохранения матер. и нематер. культ. наследия на терр. Удмуртии; содействие твор. развитию и проф. росту методистов муниц. Домов ремёсел, совершенствованию навыков и умений отд. мастеров, занимающихся развитием ДПИ и ремёсел на терр. Удмуртии; рассмотрение и оцен-

ка изделий ДПИ и ремёсел, а так же выработка соответствующих рекомендаций по результатам проводимых НЦДПИиР выст. изделий, представляемых Центрами и Домами ремёсел МО; установление кат. представляемым на рассмотрение Совета изделиям ДПИ и ремёсел с учётом соответствующих требований; выявление объектов нематер. культ. наследия (технологий изготовления изделий, создаваемых в рамках установл. на терр. Удмуртии видов ДПИ), достойных для внесения в *Электронный каталог* НЦДПИиР. На заседания Совета могут приглашаться заинтересованные представители муниц. органов исполнит. власти, рук-ли Центров и Домов ремёсел республики, учёные и специалисты, занимающиеся вопросами сохранения культ. наследия.

Решением Совета в отношении изделий ДПИ и ремёсел, создаваемых на терр. УР, присваивается кат. – статус изделия, установленный решением худ.-экспертного совета: «Особо ценное», «Изделие для популяризации ДПИ и ремёсел», либо «Экспериментальное».

«Особо ценное изделие». В данную кат. могут входить изделия ДПИ и ремёсел, созданные на основе образцов нар. иск. с внесением авт. изменений, а также копии и реплики произведений нар. иск. признанной худ. ценности. Качество исполнения изделий при этом должно быть высоким.

«Изделие для популяризации ДПИ и ремёсел» – кат. изделий ДПИ и ремёсел, созданных на основе образцов нар. иск., с возможностью варьирования. Качество изделий должно быть высоким.

«Экспериментальное изделие». Кат. изделий ДПИ и ремёсел, созданных на основе образцов

Художественно-экспертный совет. 2011 г.

На фото слева направо: Каримов Р.М., Иванова М.Г., Ковычева Е.И., Владыкин В.Е. (председатель)



Обсуждение выставки художественно-экспертным советом. НЦДПИиР. 2012 г.



нар. иск. с внесением изменений, несущих характер эксперимента. Качество исполнения изделий должно быть высоким.

В разные годы чл. худ.-экспертного совета были: Р.М. Каримов – дир. НИЦДПИиР, засл. работник культуры РФ и УР; В.Б. Кошаев – д.иск., проф.; В.Е. Владыкин – этнограф, д.и.н., засл. деят. науки УР; М.Г. Иванова – д.и.н., засл. деят. науки УР; Е.И. Ковычева – д.иск.; Г.А. Никитина – этнограф, д.и.н.; В.О. Гартиг – искусствовед, чл. СХ России; Н.В. Постникова – худ.; Е.О. Плеханова – искусствовед, к.и.н.; Л.А. Малчанова – дизайнер, к.и.н.; И.А. Косарева – этнограф, к.и.н.; П.А. Орлов – к.и.н., учёный секретарь АЭМЗ «Лудорвай»; Л.А. Захарова – ст. преп. каф. ДПИ ИИИд УдГУ, К.Ф. Резницкий – пред. СХ УР, А.Е. Ашикин – скульптор, засл. деят. иск. УР, А.В. Ядыгарова – засл. работник культуры УР, А.П. Степанов – худ., керамист, скульптор, М.В. Воеикова – худ., дизайнер, чл. СД России, Н.М. Собина – засл. работник культуры УР и РФ. Пред. худ.-эксп. совета: В.Е. Владыкин (1997–2012), М.Г. Иванова (январь 2013 – февраль 2014), Н.М. Собина (2014–18), Е.И. Ковычева (2018–22), с 2022 – Н.Е. Прокотьева.

Е.В. Байкова.

ХУДОЖЕСТВЕННО-ЭСТЕТИЧЕСКИЙ ЛИЦЕЙ № 98, (с 2015), создан в 1992 на базе Дворца творчества юных г. Ижевска (ныне Дворец дет. (юношеского) творчества) как лицейские кл. для детей с одновр. получением общ. образования и обучением ИЗО и декор.-прикладному творчеству. Инициатор и организатор лицейских кл., а в дальнейшем лицей – засл. работник образования УР Л.Е. Пovyшева. В 1995 совместно с коллегами-худ. Л.Е. Пovyшева создала проект худ. лицей, к-рый был представлен на II Фестивале инновац. проектов и программ «Образование – вклад в будущее». Грантовый проект был поддержан Минвом образования и науки РФ, на его реализацию выделены определ. средства. Внимание к данному проекту было и со стороны вед. рос. учёных Моск. гос. пед. ин-та и каф. худ. воспитания и образования АПКИПРО, что позволило лицейю получить офиц. статус специализированного образоват. учреждения. В 1996 был открыт МОУ «Художественно-эстетический лицей № 98». Лицей – специализированное и проф. ориентированное, к-рое позволяет системно и последовательно развивать склонности и таланты к разл. видам худ. деят-сти через систему мастерских

и атмосферу сотрудничества с мастером-педагогом, когда создаются необходимые условия для совершенствования худ. натуры, введения одарённого ребёнка в культ. пространство региона и корпоративное проф. сообщ-во. Концепция худ. образования в лицее предполагает систему целенаправл. и гармоничного комплексного воспитания и обучения одарённых детей, базирующуюся на развитии перс. эстет. позиции ребёнка, раскрытии его твор. и худ. способностей, воспитании его вкуса, системы ценностей и черт характера. Обучение в лицее предусматривает одновр. освоение каждым лицеистом стандартных учеб. программ 7–11 кл. и специализированной программы его худ.-эстет. развития, включающей в себя акад. шк. рис., живописи, композиции, истории иск., а также конкретную практику в сфере дизайна и ДПИ (керамика, резьба и роспись по дереву, гобелен, батик).

Для проведения худ. дисциплин оборудованы мастерские, где в малых гр. лицеисты пробуют себя в разных направлениях ДПИ, осваивают разные техники. Лицей предполагает индивидуализацию процессов обучения и воспитания, проектный подход к образованию. Так был создан проект «Создание интегрированного в социум культурно образовательного ландшафта для развития одарённого ребёнка на основе личностно-ориентированного подхода», к-рый стал основой для школьного эксперимента «Личностно-

«Купола». Поварницин А. Дипломная работа



ориентированная воспитательная система, как фактор социализации детей и юношества» (2005–10). Науч. рук. – проф., проректор Моск. гос. пед. ин-та. С.В. Евтушенко. Лицей имел статус эксперимент. площадки ФГУ «Федеральный институт развития образования» Мин-ва образования и науки РФ по теме: «Модель муниципальной воспитательной системы» и пед. коллектив являлся чл. Всерос. науч.-пед. об-ния «Воспитательная система». Метод проектов охватывает все сферы деятельности лицея и удачно вписывается в общую систему личностно ориентированного обучения.

Реализованы культ.-образоват. лицейские проекты: «Были-небылицы: люди, звери, птицы», «Школа как Художественный салон» (к 100-летию Рус. худ. выст., орг. С.П. Дягилевым в Париже), «Школьная Третьяковка», «Диалог культур», «Двадцать портретов», «Город и горожане», «Учитель и ученики» и др. Результатами большинства проектов были масштабные выст. произведений ДПИ, к-рые проходили на разных площадках города: в самом лицее, в худ. музее ИИИД УдГУ, в Ин-те развития образования, в Удм. респ. музее изобразит. иск. Каждая лицейская выст. – итог совместного творчества учителей и учеников. Создаётся концепция выст., сценарий её открытия, каталог, рекламные мат-лы, литер. эссе учеников. Самый круп. и общепризнан. успех лицея – проект «Кошачья компания», победивший в конкурсе проектов и получивший грант гиперпроекта «Ижевск – культурная столица Поволжья 2004». Проект соединил в себе выст. худ. работ, «Город мастеров» и «Кошачий Арбат», дефиле лицейского театра моды, конкурс литер. эссе, мини-выст. и два виртуальных проекта «VIP-кошки» и «Словарь кошачьих имен».

Лицейсты принимают активное участие в разл. олимпиадах, конкурсах, худ. выст. Представленные работы обращают внимание жюри и зрителей на высокий профессионализм, культуру подачи и оформление. В течение нескольких лет (2010–22) старшеклассники участвуют во Всерос. олимпиаде по худ. творчеству, проводимой СПбГУ пром. технологий и дизайна. Победителей, их бывает от 4 до 8 лицейстов, зачисляю на ф-ты ун-та вне конкурса. История лицея изобилует наградами и доказательствами междунар. и проф. признания успехов его воспитанников. На выст. междунар., всерос., гор., таких как «Финно-угорский мир глазами детей» (1996), «Искусство и образование», «Золотой италмас», Первые Междунар. дельфийские игры, Межрегион. конкурс



Участие лицейстов в городских праздниках

ДПИ «Устоичи-Мастер», проводимый каф. «Декоративно-прикладного искусства и народных промыслов» ИИИД УдГУ, «Легенды Удмуртии», пос. 100-летию УР, VII Межрегион. науч.-практ. конф. Ассоциированных шк. ЮНЕСКО «Земли наш дом» (2021), работы лицейстов отмечаются дипломами, подарками, поощрялись поездками во Всерос. центр «Орлёнок», междунар. лагерь в Болгарии, смена «Славянские каникулы», твор. лагерь «Пушкинские горы», «Рождественские каникулы» (Будапешт, Румыния).

Пед. коллектив состоит из единомышленников, мн. из них являются проф. худ. или преп. Ин-та иск. и дизайна УдГУ. Насчитывает 27 педагогов, в т.ч. высшей квалификац. кат. – 15 чел. За годы существования лицея с детьми работали и работают худ.-прикладники Г.В. Кузнецова, отл. общ. образования РФ, С.М. Кунгурова, отл. просвещения РФ, Г.С. Касимова, засл. учитель РФ Л.Е. Повышева; С.Н. Сгрелкова, О.Р. Шигапова,

Учебные работы. Резьба по дереву, гобелен



А.С. Антюганова (Нехорошкова) – выпускницы лицея, преп. вуза: А.В. Афанасьев, В.Ф. Волобуев, отл. общ. образования РФ Л.И. Первина, М.П. Морозов, чл. СД РФ, В.И. Михайлов, нар. худ. УР, В.И. Морозов, засл. работник культуры, доц. каф. ИЗО и худ. культуры УР Н.А. Николаева. Дир.: отл. нар. просвещения, засл. работник нар. образования УР, засл. учитель РФ Л.Е. Пovyшева (1996–2011), с 2011 – отл. общ. образования РФ О.В. Алабушева.

Лит.: Удмуртская Республика: Просвещение, образование и педагогическая мысль [Электронный ресурс]. Ижевск : Удмуртский институт истории, языка и лит-ры УрО РАН, 2011.

Л.Е. Пovyшева.

ХУДОЖЕСТВЕННЫЙ ОБРАЗ В ДЕКОРАТИВНО-ПРИКЛАДНОМ ИСКУССТВЕ, центр. кат. иск., содержательно-эстет. целостность, формируемая средствами синтеза изображения, формы и технологии, воспринимающейся как разумом, так и органами чувств. А.К. Чекалов называет три уровня образа ДПИ: образ отд. изделия, образ среды, в к-рой функционирует украшенная вещь, и образ ист. эпохи, к к-рой предмет относится. Отд. самостоят. структура – образ орнамента. Между названными образами есть незримая связь, они берут на себя основную, вспомогат. роль, или звучат в унисон, многократно усиливаются при восприятии зрителем.

Худ. образ вещи зависит от назначения, как отобранной в опыте поколений формы и конструкции. Неорнаментированное традиц. изделие уже функционально, гармонично, явл-ся носителем идеи связи чел. и матер. среды. Как пишет В.Б. Кошаев: «Своеобразным продолжением человека являются орудия труда, служащие человеку: топор и пила, лыжи и сани, плуг и борона, ковш и черпак для льда». Взаимосвязь формы и декора как гл. средство худ. синтеза отвечает за целостность изделия ДПИ. Образность орнамента неотделима от образности несущей его вещи. Вместе они отражают мировоззрение чел., идеи эпохи, нац. принадлежность.

Кат. «образ» созвучна понятию «картина мира» всегда исторична и олицетворяет генезис иск. от древности до современности. Худ.-образные представления древнего чел. о мире эволюционировали от реалист. до более схематичных. В настенных росписях палеолита встречаются правдоподобные изображения зверей и символы чел. в виде руки или знаков пола. Дописьменная эпоха демонстри-

рует способность чел. к стилизации, обобщению изображения до пиктограммы или простейшего, многозначного по символике орнамента-знака: круга и спирали, креста и квадрата. Уже тогда форма и декор отражают идею космоса как орг. в сознании чел. мира, идею самого чел., его ритуальной и повседнев. деят-сти. Декор рождался из труд. процессов, например – насечки на глине или удара топора, но приобретал обрядовые функции магич. заговора, благопожелания. Слова могли произноситься в момент изготовления вещей, каждое соответствовало движению руки и инстр-та. Космоцентр. декор отражает взаимосвязи в природе, строение пространства по принципу симметрии и ярусности. Самая распространенная в ДПИ «картина мира» это трёхчастное по вертикали «мировое древо», где ствол – ось вселенной и видимая, населённая людьми земля, ветви – небо как обители олицетворенных в образы богов природ. сил и вознесённых в небесный мир праведников, а корни – подземный мир с не менее таинств. силами зла и вредоносными мертвецами. Изображения птиц, зверей и людей около мирового древа (горы) переносят смысл идейного замысла с космоса на чел. Но долго ещё образ коня или птицы будет сакрален и полисемантичен, олицетворяя солнце, воду, мир богов и предков. Значение образа меняется со временем, олицетворяя идеи эпохи. Утица – это демиург, достающий землю со дна мирового океана, позже она является воплощением связи между людьми и потусторонним миром, ещё позже олицетворяет идею счастья в образе птицы. Несущее символику солнца изображение птицы и коня используется как граф. декор, как форма изделия в коньковых подвесках и ковшах, венчающем крышу избы брусом – «коньке». Куст, вазон с цветком, яблоня с яблоками показывают развитие образа мирового древа. Особым почитанием пользовался жен. образ как воплощение темы плодородия, Земли-матушки, Богородицы. Примером может послужить матрешка Е.В. *Серебренниковой* (см. *Дебёсский район*).

Греко-византийская традиция приносит в ДПИ образы фантаст. льва, единорога, птицы-сирин, русалки-берегини, кентавра-полкана, к-рые мыслятся оберегом дома и собственности, размещаются на наличниках, сундуках, дверках шкафов. По мере того как обряд трансформируется в праздник, сакральный мотив становится сюжетом, несущим наряду с бытовым повествованием духовный, общечел. смысл. Всадник на горделиво выгнувшем шею коне или катающийся на

резвой масленичной тройке кроме ощущения героического начала и радости момента выражают идею связи чел. с природой.

Традиции мировых религий меняют образный строй произведений ДПИ, содержание и форма к-рых подчиняются идее Бога. Красота становится его земным воплощением, а синтез иск. проявляется в образе храма, литург. предметов. Каждая вещь в интерьере церкви имеет свою образность. Взаимодействуя с др., они рожают новый образ, в к-ром находят место небесное и земное, природа и рукотвор. мир, чел. и об-во. Стиль эпохи – внешнее сходство анс. и вещей определ. времени, к-рое продиктовано господствующими идеалами иск. средневековья, эпохи Возрождения, барокко, рококо, классицизма, модерна, авангарда. Светская худ. традиция – одна из форм науч. мировоззрения с доминирующей ролью чел. Иск. Нового времени удовлетворяет интересы разных сословий, соответствует обществ.

и гос. идеологии. Но в истории ДПИ худ.-образные представления чел. о мире устойчивы. Образ чел. остается востребованным до сих пор, так Е.А. Чермянина (см. *Дебёсский район*) в фигурках из соломки создаёт образ дружной крест. семьи, тема игры и игрушки служит здесь объединяющей. В иск. XIX–XXI вв. сохраняется ядро идей прошлого. Опыт худ. обработки мат-лов остаётся актуальным в настоящем, обнаруживает связь духовного с матер. Гармония и красота зиждется на тех же законах композиц. целостности.

Лит: Чекалов А.К. Есть ли художественный образ в прикладном искусстве? // *Искусство*, 1963, №6; Кошаев В.Б. Декоративно-прикладное искусство: Понятия. Этапы развития: учеб. пособие. М.: Гуманитар. изд. центр «Владос», 2017.

Е.И. Ковычева.

ЦЫКУНОВА Светлана Валерьевна, см. *Игринский район*.





ЧАЛМА, головное полотенце – часть жен. головного убора собственно-юж. удмуртов, представляет собой длин. отрез домотканого отбелённого холста, к поперечным краям к-рого пришиты узорные концы, выполн. в технике браного, выборного, браного в рубчик, иногда переборного, а у можгинско-малопургинской подгр. – ещё и закладного ткач-ва. Чалму носили в комплекте с налобной повязкой, высоким конусообразным головным убором айшон на протяжении трёх лет после свадьбы. Это головное полотенце закрывало косу, к-рая являлась девичьей причёской, а декор. концы полотенца закрывали обл. таза и выполняли функцию задней поясной подвески. Общим в композиции узоров вещей этого типа является разделение узорного поля на три горизонт. полосы. Обычно они бывают одной ширины или центр. полоса в два раза шире.

Узорам браного ткач-ва на концах чалм свойственны только два цвета: белый и красный. Стежки красной шерстяной уточной нити формируют узор по конопляному или льняному

Декоративные концы головных полотенец чалма: браная техника (слева), выборная техника (справа). Фото Косаревой И.А.



Женщина в головном уборе чалма. Вид сзади. д. Большие Сибь Можгинского района. Фото Косаревой И.А.

холсту. Для браных узорных построений концов головных полотенец характерно сочетание ромб. и крестовидных фигур, чередование паттернов разной плотности, игра с фактурой узора. Иногда мелкие однотипные одноцвет. орнаментальные фигуры становятся фактурой поверхности узорного поля.

Концы головных полотенец среднеижских левобережных удмуртов намного миниатюрнее, меньше по ширине и высоте, чем у всех остальных собственно-юж. удмуртов. Выполн. в браной технике, они могут быть исполнены не только красной узорной нитью, но зелёной, фиолетовой, розовой, жёлтой.



Декоративный конец головного полотенца чалма. Техника «браная в рубчик». Фото Косаревой И.А.

В традиции собственно-юж. удмуртов были созданы головные полотенца, в узорных концах к-рых боковые полосы вытканы в браной технике и наделены красно-белым узором, а центр. полоса – многоцв., выполн. в выборной технике.

Многообразием отличаются концы головных полотенец, выполн. целиком в выборной технике. Для них характерны равномерно повторяющиеся одинаковые geometr. фигуры раппортного узора, выткан. нитями разного цвета. Цветовой ритм узора таких изделий не совпадает с линейным ритмом, что придаёт худ. решению подвижность, лёгкость и праздн. При создании многоцв. композиции перед мастерницей стояла сложная задача гармонично сочетать контрастные яркие цвета и соблюдать цветовую уравни-вешенность. Общей характерной чертой построения орнаментальной композиции, является соблюдение баланса между горизонт., и вертикал. ритмами орнамента.

Широкое распространение у собственно-юж. удмуртов получили чалмы, концы к-рых выполнены с применением особой разновидности браного двухуточного ткач-ва, в к-рой цв. уточная нить, формирующая узор, уходит не на изнаночную сторону, а проходит между нитями основы, сквозь доп. зев и располагается внутри полотна. Она выходит на поверхность лицевой стороны в местах формирования орнаментальной фигуры, но пост. просматривается среди переплетений нитей, формирующих фон орнаментальных фигур. Яркость цв. нити в подобных вещах бывает приглушена переплетениями белых нитей основы и утка. Эти переплетения, а также продольные рубчики, образован. белой нитью, поднятой в доп. зеве, слегка приглушают яркость узора, «разбеляют» его, создавая эффект пастельной



Декоративный конец головного полотенца чалма. Закладная техника. Фото Косаревой И.А.

лёгкости и воздушности. Это техника «браная в рубчик». Характерные мотивы орнамента головных полотенец, выполн. в этой технике – восьмилучевые розетки с заострёнными углами и геометризованные изображения восьмилепестковых цветов.

Для традиций можгинско-малопургинской подгр. собственно-юж. удмуртов было характерно применение для декорирования концов головных полотенец закладной техники ткач-ва. Узоры таких предметов представляют собой изломанные под острым углом, плотно прилегающие друг к другу разноцв. полосы со ступенчатыми краями, построен. на сопоставлении ярких контрастных цветов. Наличие у удмуртов закладной техники исследователи связывают с влиянием традиций тюркских этносов.

И.А. Косарева.

ЧАРУШИНА Ольга Николаевна, см. г. Глазов.

ЧЕГАНДИНСКАЯ КУЛЬТУРА, археол. культура, распростр. в III в. до н.э. – (II ?) V в. н.э. в Удм. Прикамье, низовьях р. Белой и на р. Иж. Чегандинский вариант пьяноборской культ.-ист. общности. Названа по комплексу пам. у с. Чеганда Каракулинского р-на УР (город., могильник, неск. селищ и кладов). Протяжённость Ч.к. с С. на Ю. 80 км, пл. 5–6 тыс. кв. км. Известно более 175 пам. Ч.к., из них 17 город. Город. использовались предшествующего ананьинского времени, но имели более мощные укрепления с двумя линиями валов и рвов. Жилища слегка углублены в землю, представляют собой бревенчатые прямоугольные постройки пл. 40–60 кв. м с 1–2 очагами. Очаги на глинобитной основе, иногда подсыпаны галечником или обставлены камнями.

Хоз. ямы вынесены за пределы жилищ. Жилища располагались на расстоянии 10–15 м и образовывали улицы шир. 15–20 м. Могильники Ч.к. довольно большие: на Чеганде 2 исследовано 224 погребения, Нырғынде 2 – 268, Нырғынде 1 – 334. Захоронения бескурганые, инд. совершены по способу труположения. Могилы располагались нечёткими рядами. В погребениях встречались жел. ножи, реж. быт. вещи и оружие. Умерших одевали в лучшие костюмы с большим числом украшений. В жен. захоронениях обнаружены височные подвески, застёжки, нагруд. бляхи, гривны, браслеты; в муж. – наконечники стрел, копья, мечи, удила. На могильниках выявлены остатки поминальных тризн в виде костей животных и обломков керамики. Глиняная посуда Ч.к. чашеобразной формы, со слабопрофилированной верх. частью и скудным, преим. ямочным орнаментом. По подсчётам В.Ф. Генинга, на терр. Ч.к. одновр. жили 5 тыс. чел. X-во комплексное, основа – подсечное земледелие и жив-во. Выращивали полбу, ячмень, овёс, пшеницу. Разводили лошадей, кр. рог. скот, овец, коз, свиней. Охотились на лосей, кабанов, волков, пушных зверей, ловили рыбу. Чегандинские племена в совершенстве владели техникой изготовления бронз. изделий. На город. Чеганда 1 раскопана яма для варки железа, в к-рой можно было получить до 2 кг черного железа. Нас. Ч.к. торговало с отдалён. обл., о чём говорят находки римских чаш, стекл. бус и подвесок из голубого египет. фаянса в виде львов, жуков-скарабеев. Предполагается, что чегандинские пам. оставлены одним из локальных вариантов др. удм. общности.

Лит.: Генинг В.Ф. История населения Удмуртского Прикамья в пьяноборскую эпоху // ВАУ. Вып. 10. Свердловск – Ижевск, 1970; Голдина Р.Д. Проблемы этнической истории пермских народов в эпоху железа // Проблемы этногенеза удмуртов. Устинов, 1987; Голдина Р.Д. Чегандинская культура. Удмуртская Республика. Энциклопедия. Ижевск, 2000. С. 742–743.

ЧЕПЕЦКАЯ КУЛЬТУРА, археол. культура, распростран. в басс. ср. течения р. Чепцы – известно ок. 120 пам. выделена и обоснована В.Ф. Генингом, датировавшим её кон. IX–XV вв., но осн. часть пам. относится к кон. IX–XIII вв. разработка этн. идентификации и соц.-экон. развития принадлежит А.П. Смирнову. В 1957–61 В.А. Семенов и Г.Т. Кондратьева открыли нов. посел. и могильники, с 1974 раскопки пам. широкими пл. прово-

дились М.Г. Ивановой. Город. *Иднакар*, Дондыкар, Гурьякар, Уччакар и др., могильники Омутницкий, Маловенижский, Чемшай, Кузьминский раскрывают наиб. яркий период развития культуры сев. Удмуртов перед присоединением к Рус. гос-ву. Жилища наземные, срубные, центр. часть пола составляет площадка прокалённой глины с очагом, к к-рой примыкают дощатые настилы и яма для хранения припасов, вдоль стен располагались нары для сна. Посуда лепная изготовлена из глины с примесью раковины в форме чаш с округлым дном, в верх. части украшена узорами из отгисков шнура, гребенчатого и решетчатого штампов. С XI в. керамика не украшалась. Среди жен. украшений выделяются серебро, гривны «глазовского типа», калачевидные серьги, височные подвески из бус, подвески-всадница, бронз. шумящие подвески с треугольной и конусовидной основой и др. Комплекс муж. украшений составляли кольцевидные височные подвески и серьги, гладкие монетовидные подвески или лунницы на груди, фибула-застёжка, кожаные пояс с сереб., бронз. или жел. накладками. Своеобразие Ч.к. придают разнообр. изделия из кости: предметы быта и культа, нек-рые орудия труда. Уник. коллекция с зооморфными сюжетами получена на Иднакаре. Подвески-коньки, гребни, ложки, кочедыки, копоушки, пластины, украшения со скульпт. изображениями головок коней, лосей, медведей, птиц, с одной стороны, отражают глубокие связи культуры чепецкого нас. с иск. древних предков фин.-угор. народов, а с др. – совр. удмуртов. В комплексном хоз-ве с вед. ролью пашенного земледелия высокое развитие получили металлургия, кузнеч. и ювелирное, косторезное ремёсла. Были развиты торговые связи со странами Бл. и Ср. Востока через Волжскую Булгарию, с XII в. Получают распространение предметы др.-рус. импорта, для обществ. отношений характерен распад общинно-родового строя и формирование раннефеод. отношений.

Лит.: Иванова М.Г. Чепецкая культура. Удмуртская Республика: Энциклопедия. Ижевск, 2000. С. 744.

ЧЕПКАСОВА Татьяна Ивановна, см. *Воткинский район*.

ЧЕРМАКОВ Сергей Анатольевич, см. *Увинский район*.

ЧЕРМЯНИНА Елена Африкановна, см. *Дебёсский район*.

Черных
Александр Васильевич



ЧЕРНЫХ Александр Васильевич (р. 9.12.1973, с. Бедряж Чернушинского р-на Пермской обл., ныне кр.), рос. историк и этнограф, проф. РАН (2016), чл.-корр. РАН по отд-нию ист.-филол. наук (с 2016). Окончил ист. ф-т Пермского гос. ун-та (1996). В 1999 под рук-вом Г.Н. Чагина защитил канд. дисс. «Этнокультурная история Южного Прикамья: по материалам традиционной календарной обрядности в конце XIX – начале XX вв.», в 2008 – докт. на тему «Традиционная календарная обрядность русских Прикамья в конце XIX – середины XX вв. (региональный аспект праздничной культуры)». С 2003 в Пермском фил. Ин-та истории и археологии УрО РАН (с 2013 – Пермский ФИЦ УрО РАН), гл. науч. сотр., зав. сектором этнол. исследований отд. истории, археологии и этнографии. Ведёт преп. деят-сть в Пермском гос. гуманитарном пед. ун-те и Пермском гос. нац. исследоват. ун-те. Преподаёт курсы: «Этнология», «Этнография финно-угорских народов», «Коми-пермяцкая этнография», «Этнокультурное регионоведение», «Традиционная культура народов Урала», «Культура финно-угорских народов». Основные науч. результаты Ч. связаны с изучением этн. истории и традиц. культуры народов Урала в контексте культ. связей с др. регионами. Исследовал регион. особенности календарной обрядности рус., локальных гр. марийцев, белорусов, татар, башкир, коми-пермяков, удмуртов, цыган, чувашей, эстонцев Пермского кр. и др. регионов. В работах учёного охарактеризованы праздники и обрядовый фольклор, традиц. промыслы и костюм народов Прикамья. Основательно исследовал традиц. костюмы удмуртов Закамья, проживающих в Куединском р-не Пермского кр. и раскрыл его худ. специфику. Показал многообразие воплощения традиции в результате творч. поиска удм. крест. мастериц. Чл. редколлегии журн. «Традиционная культура», «Кунсткамера» и др.,

совета Б-ки Польско-Сибирской (BPS). Авт. более 500 науч. публикаций, из них 10 авт. и 17 коллективных монографий, 6 словарей диалектной лексики. Пред. экспертного Совета по вопросам формирования реестра объектов нематер. культ. наследия при Комиссии РФ по делам ЮНЕСКО Рос. Комитета по сохранению нематер. культ. наследия, чл. науч. совета РАН по комплексным проблемам этничности и межнац. отношений, экспертного света ФАДН, чл. учёного совета Пермского краевед. музея; Гос. архива Пермского кр., входит в состав Координац. совета по нац. вопросам адм-ции губернатора Пермского кр. А.В. Черных является лауреатом пр. Пермского кр. в сфере культуры (1997, 2012, 2013, 2020), лауреат Пр. Пермского кр. в сфере науки (2003, 2015, 2021), лауреат Всерос. обществ. пр. «Гордость нации» (2020).

Соч.: Буйские удмурты. Пермь, 1996; Народы Пермского края: история и этнография. Пермь: Пушкин, 2007; Удмурты Перми: история и культура. СПб.: Изд-во «Маматов», 2017; Традиционный костюм народов Пермского края: удмурты. СПб.: Изд-во «Маматов», 2020.

Ист.: Черных Александр Васильевич. Режим доступа: <https://ru.wikipedia.org/wiki>.

С.Д. Смирнова.



Черных
Михаил Михайлович

ЧЕРНЫХ Михаил Михайлович (р. 28.7.1946, д. Макарово Вавожского р-на УАССР), инж.-механик, д.тех.н. (1994), проф. (1995), засл. работник высшей шк. РФ (2007). Засл. деят. науки УР (2012). Окончил ИМИ-ИжГТУ (1969). В 2002-18 – декан ф-та «Реклама и дизайн» ИжГТУ. Специалист в обл. обработки металлов давлением и технологии худ. обработки мат-лов. Разработал науч. основы малоотходной безуклонной штамповки поковок, технологии декор. обработки худ. изделий из древесины, металла, стекла. Авт. 360 науч. работ, в т.ч. 2 монографий, 2 учебников, имеет 50 патентов и авт. свидетельства

на изобретения. Награждён Почёт. грамотами Гос. Совета УР (2002), Прав-ва (2020).

Соч.: Интенсификация процессов обработки металлов давлением. Ижевск, 1989. (В соавт.); Дизайн и технологии изготовления художественно-промышленных изделий из древесины, имитирующей состаренную. Ижевск: Изд-во ИжГТУ им. М.Т. Калашникова, 2015.

Лит.: Черных М.М. // Учёные и научной школы Ижевского государственного технического университета: биографический справочник. Ижевск, 1994; Удмуртская Республика: Энциклопедия. Ижевск, 2000. С.747.

Ю.В. Ложкин.

ЧЕРНЫХ Роман Викторович, см. *Селтинский район.*

ЧЕТКАРЁВ Александр Егорович, см. *Завьяловский район.*



Чибышева
Мария Петровна

ЧИБЫШЕВА Мария Петровна (10.1.1934, д. Баграш-Бигра Малопургинского р-на УАССР – 26.3.2005, там же), мастер по ткач-ву. Труд. деят-сть начала в 14 лет по окончании 7 кл. в к-зе «1-е Мая» (д. Б.-Бигра). Окончила шк. механизации сел. х-ва г. Сарапула (1953), получила спец-сть комбайнера. В 1953–56 – пом. комбайнера, впоследствии – повар в колхоз. столовой. Иск. ткач-ва Мария Петровна научилась у своей мамы, будучи ещё маленькой девочкой. Прядением и покраской пряжи занималась сама. Её первое изделие – ныпъет (заплечная сумка) для первенца. Ч. создала множество тканых изделий, удивительных по красоте, колориту и мастерству исполнения. Работала в технике переборного ткач-ва – рубчик. При ткач-ве в рубчик (корам пужы пуктыса куиськон) узорная нить утка по основе как бы перерубалась одной нитью ос-



Тканые изделия (фрагменты) работы Чибышевой М.П.

новы. Для ковров мастерицы характерна яркая и многообразная палитра цветов: многоцветье, неожиданное сочетание «несочетаемых» сочных и глубоких цветов, насыщенность орнаментальными мотивами, часты жёлтые, фиолетово-красные, ярко красные цвета. Их гармоничное сочетание создаёт целостную картину. Ковры и накидки, полотенца и столешники, наполненные теплом рук мастера-худ., поведают зрителю о нар. культуре, раскроют тайны удм. орнамента, расскажут об ист. нашей страны. Тканые изделия экспонировались на респ., межрегион., всерос. выст., отмечены грамотами и дипломами. О её творчестве писали в СМИ. Свою любовь и увлечение ткач-вом передала дочери Ольге, к-рая живёт в н.в. в Алнашском р-не. Работами Ч. (ковры, портрет В.И. Ленина) в Год культ. наследия народов России, объявленного През. РФ, 25 янв. 2022 открылась перс. выст. изделий мастеров по ткач-ву «Сказания мастеров» – «Кибашлыослэсь мадэс» в НИЦПИИР г. Ижевска.

М.Е. Орлова.

ЧИПСОН (от общеперм. *čirre – свирель)/**ШУ-ЛАН**, удм. традиц. муз. INSTR-т, свисток из ветки липы (беризь Ч./Ш.), ивы (бадьпу Ч./Ш.), черёмухи (льбмпу Ч./Ш.). Носит название того рода дерева, из к-рого он изготовл. Ч. – закрытая продольная флейта со свистковым вырезом, вставной дер. пробкой с щелью, с игровыми отверстиями (до трёх) или без них. Дл. 50–100 мм, диаметр 7–20 мм. Разновидность Ч. из дудника (Ч. гумы) представляет собой закрытую про-

дольную флейту. Ч. изготавливается весной во время обильного сокодвижения (апр.-май). Ч. без игровых отверстий издаёт только один звук, и на нём исполняются несложные мелодии. Ч. делают также из гусяного пера. Ч. из ржаной соломы (куро-чипсон), отличием в конструкции является язычок, вырезаемый у основания перегородки в верх. части инстр-та; бытует в качестве дет. игрушки, позволяет извлекать отд. звуки, сыграть небольшую мелодию, повторить пение птиц, особенно промысловых. Как правило, играют сразу на нескольких (2-5) инстр-тах одноврем. В прошлом повсеместно существовал сяла Ч. (рябчиковый Ч.) из птичьих косточек, веток липы или ивы, перьев, к-рый использовался охотниками в качестве манка на птицу. Известен также бронз. Ч. – продольная мини-флейта дл. 50–70 мм, диаметром 5–6 мм.

Лит.: Вертков К., Благодатов Г., Язовицкая Э. Атлас музыкальных инструментов народов СССР. М., 1975; Голубкова А.Н. Роль музыкальных инструментов и инструментальной музыки в духовной культуре удмуртов // Вестник Удмуртского университета. 1992. № 6; Кунгуров С.Н. Удмуртские традиционные музыкальные инструменты. Ижевск, 1992; Попова Е.В. Игрушки из растений в детской игровой культуре удмуртов и бесермян // Традиционная культура. 2005. № 3; ПМА. Удмурты: историко-этнографический очерк. Ижевск, 1993.

А.М. Карпов, И.В. Пчеловодова.

ЧИПЧИРГАН, нат. продольная труба, муз. инстр-т без игровых отверстий и без мундштука длиной 1000–1500 мм. Назв. инстр-та связано с растением, из к-рого он изготавливается: *чипчирган* 'какалия/незрелая копьевидная'. Звук на нём извлекается втягиванием воздуха исполнителем. Высота звука зависит от постановки губного аппарата (напряженно сжатые губы) и силы втягивания воздуха. При игре инстр-т держат в приподнятом положении, придерживая правой рукой. Возникнув как сигнальный охотничий инстр-т, Ч. впоследствии стал собственно муз.

Чипчирган



инстр-том. Ещё в 50-е встречались виртуозные исполнители игры на Ч., одним из к-рых был Иван Афанасьевич Шабалин (Селтинский р-н). Играли на инстр-те мелодии рекрут., плясовых напевов, а также наигрыши собствен. сочинения. В н.в. вышел из употребления.

Лит.: Вертков К., Благодатов Г., Язовицкая Э. Атлас музыкальных инструментов народов СССР. 2-е изд., доп. и перераб. М., 1975; Голубкова А.Н. Роль музыкальных инструментов и инструментальной музыки в духовной культуре удмуртов // Вестник Удмуртского университета. 1992. № 6. С. 63–69; Кунгуров С.Н. Удмуртские традиционные музыкальные инструменты. Ижевск, 1992; Удмурты: историко-этнографический очерк. Ижевск, 1993; Пчеловодова И.В. Удмуртские традиционные музыкальные инструменты: современные находки // Материальная культура башкир и народов Урало-Поволжья: Сборник материалов. Уфа: Центр этнологических исследований, 2008. С. 310–321; ПМА.

И.В. Пчеловодова.

ЧИРКОВА Елена Ивановна, см. *Красногорский район.*

ЧИРКОВА Ирина Георгиевна, см. *Игринский район.*

ЧОЛПАН – колотушки из сучьев деревьев. Изготавливали на праздник «арафа юон» («арафа» с тюрк. «канун») – первый день обряда Акашка у бесермян. С их помощью стучали по очищен. от ветвей бревну с особой «звучащей» фактурой. Бревно устанавливали на невысокие дер. стойки и отстукивали в ритм пению напева праздника арафа – «арафакрезь». Завершив пение, дерево вместе с колотушками бросали в воду с целью отогнать болезни и беды. Колотушками также постукивали по матице, потолку или полатям. Ударами колотушки по бревну подчеркивали завершение праздника.

Лит.: Попова Е.В. Календарные обряды бесермян. Ижевск, 2004.

И.В. Пчеловодова.

ЧУМОЙТЛИНСКАЯ КУЛЬТУРА, археол. культура X–XIV вв., распротр. в юж. части Камско-Вятского междуречья, по правобережью р. Кама и её притокам – р. Иж, Тойма, включая верховья р. Вала. Исследована Т.К. Ютиной. Названа по Чумойтлинскому святилищу. Ч. к. сложилась на основе *верхнеутчанской культуры*. Укреплён-

ные посел. – город. (Елабужское, Каменный Лог, Благодатское 1 и др.) существовали в X–XIII вв. После XIII в. нас. жило преим. на селищах (Быргындинское 4, Можгинское и др.). Погребальные пам. (Дербешкинский, Бельский шихан, Тураевский 2) свидетельствуют о том, что сопровождающий инвентарь беден – глиняная посуда, орудия труда, украшения. Большая часть могил без вещей. Глиняная посуда имеет сходство с чегандинско-мазунинской и верхнеутчанской. Встречаются и булг. горшки домонгол. времени. Известна также др.-рус. гончарная посуда. X-во комплексное. Основу хоз-ва составляли подсечно-огневое и пашенное земледелие, животноводство, охота на лося, оленя, бобра, куницу, барсука и др. зверей, рыб-во, металлообр. ремесло. Носители Ч.к. были предками юж. удмуртов.

Лит.: Голдина Р.Д. Проблемы этнической истории пермских народов в эпоху железа // Проблемы этногенеза удмуртов. Устинов, 1987; Ютина Т.К. Археологические памятники VI–XIV вв. южной Удмуртии. Ижевск, 1994; Голдина Р.Д. Чумойтлинская культура. Удмуртская Республика. Энциклопедия. Ижевск, 2000. С. 742.

ЧУНАЕВА Ольга Вячеславовна (р. 18.5.1962, г. Ижевск УАССР), худ.-монументалист. Засл. деят. иск. УР (2007). Чл. СХ России (2000). Окончила худ.-граф. ф-т УдГУ, у проф. – П.С. Семёнова и В.П. Любарца (1984), ф-т живописи Моск. гос. акад. ин-та им. В.И. Сурикова (1996), мастерскую монумент. живописи у проф. – Е.Н. Максимова, И.Л. Лубенникова, С.А. Гавриляченко. Прошла стажировку в НИИ худ. воспитания АПН СССР (1988), обучалась в ART School Сандерленского ун-та (Великобритания, 1998), участник реализации нац. программы

*Мозаичная икона
«Богородица с младенцем».
Чунаева О.В.*



*Чунаева
Ольга Вячеславовна*

«Helping to Heal». С 1984 преподаёт в ИИИД УдГУ: доц. каф. ДПИ и нар. промыслов. Ведёт учеб. курс по спец-сти «Монументально-декоративное искусство (интерьер)». Работает в обл. монумент. и станковой живописи. Осн. внедрённые монумент. работы: роспись потолка «Знаки Рождения» в больнице Ingham Wings TyneSide (Великобритания); витраж «Звёздное небо» для басс. базы отдыха АО «Ижсталь» (1999); мозаики для фасадов церкви Святителя Николая в с. Якшур-Бодья УР (2001); мозаики для часовни Ростислава Великого (г. Воткинск, 2009), для храма Иверской Иконы Божьей Матери (г. Ижевск, 2013–14); витражи для храма Рождества Богородицы (Воткинский р-н, 2013–14), для частных коллекций. Пост. участник респ. (с 1997), регион., рос. худ. выст., междунар. «Русская живопись» (Гонг-Конг, 1994, 1997). В 2008 участвовала в Ретроспективной выст. «Отечество» (Москва). Работы Ч. неоднократно отмечены в респ., центр., заруб. прессе, в т.ч. «Художник России», «Московский художник»,

в кн. «Учебный рисунок» (Москва). «Суриковская школа рисунка 1940–2011 гг.».



*Эскиз фрагмента
мозаики.
Чунаева О.В.
Из коллекции
Ковычева В.В.*





*Шаензон
Лариса Владимировна*

ШАЕНЗОН (Мамеева) Лариса Владимировна (р. 14.6.1981, г. Ижевск УАССР), мастер по ткач-ву. Окончила ф-т иск. УдГУ (2003). В 2003–13 – методист по направлению «Удмуртское ткачество» в НЦДПИиР. Большую роль в становлении и развитии Ш. как мастера по ткач-ву сыграла А.В. Ядыгарова. Сотканые Ш. традиц. безвор-

Скатерть. Традиционное ткачество. Шаензон Л.В.



*Мужская рубаша и пояс. Декоративный ковёр.
Традиционное ткачество. Шаензон Л.В.*

совые панно в технике переборного ткач-ва находятся в район. Домах и Центрах ремёсел в качестве метод. пособий для мастеров по ткач-ву. Уник. изделия мастера хранятся в Респ. фонде изделий ДПИ и худ. ремёсел. Участник респ., регион., междунар. выст., фестивалей, конкурсов: III Межрегион. фестиваля фин.-угор. костюма «Масторава» (г. Саранск, 2011), науч.-практ. конф. «Плетение, ткачество, вышивка финно-угорских народов» (г. Ханты-Мансийск, 2004), Респ. выст. изделий ДПИ «Возрождённая страна – возрождённые ремёсла» (г. Ижевск, 2004), респ. выст. изделий ДПИ в III Всерос. фестивале нар. творчества «Салют Победы» (г. Ижевск, 2004, г. Екатеринбург, 2004), Межрегион. фестиваля ДПИ «Зарни кияс» (г. Сыктывкар, 2005, 2008), Респ. выст. «История удмуртского народа в изделиях современных мастеров ДПИ», посв. 450-летию добровольного вхождения Удмуртии в состав Рос. гос-ва (г. Ижевск, 2008), выст. ИЗО и ДПИ II этапа Всерос. фестиваля нар. творчества «Салют Победы» для регионов ПФО (г. Чебоксары, 2009), Респ. выст. изделий вед. мастеров нар. ДПИ УР «Данэ баен» («Признание») (г. Ижевск, 2009), VIII Респ. твор. конкурса «Россия глазами детей» (г. Ижевск, 2011), выст. мастеров ДПИ регион. творчества «Вместе мы – Россия» (г. Чебоксары, 2013), II Всерос. фестиваля совр. ручного ткач-ва «Пёстрые нити» («Kirjavat langat») (г. Петрозаводск, 2011). Преп. по ткач-ву во II, III, IV, VI респ. дет. летней шк. ДПИ «Усточикар» («Город мастеров») (с. Шаркан, 2006, 2007, 2009, 2010). Награждена Почёт. грамотами Мин-ва культуры УР

(2007), Прав-ва УР (2011). В н.в. время проживает в Берлине (Германия).

Лит.: Диева А. Пужыос, вашкала герзётъёс... // Инвожо. 2006, апр.-май. С. 67; Мамеева Л.В. Значение преемственности ремесленных традиций в выставочных и образовательных проектах Национального центра ДПИ и ремёсел Удмуртской Республики // Ценности традиционной культуры и образования / Сост. и отв. ред. Ковычева Е.И. Ижевск: Изд-во «Удмуртский университет», 2010. С. 264-269.

Е.В. Байкова Л.В. Леонтьева.

ШАДРИНА Светлана Александровна, см. г. Сарапул.

ШАДРИНА Татьяна Владимировна, см. Каракулинский район.

ШАКИН Александр Иванович, см. Алнашский район.

ШАКИРОВА Диана Радиковна, см. Киясовский район.

ШАКИРОВА Ольга Геннадьевна, см. Киясовский район.

ШАМШУРИНА Лилия Анатольевна см. Киясовский район.



*Шапарова
Татьяна Васильевна*

ШАРАПОВА Татьяна Васильевна (р. 27.11.1977, Лсановский с-з-тех-м Алнашского р-на УАССР), худ.-иконописец, педагог-организатор декор-прикладного творчества. Окончила Удм. респ. уч-ще культуры (1997), УдГУ (2002) по спец-сти «Социальная педагогика», специализация «Социально-педагогическая деятельность в образовательных учреждениях», квалификация «Социальный педагог», иконописную шк. «Ставрог» (г. Ижевск, 2012). С 1997 – преп. дисциплин «Декоративно-прикладное искусство», «История искусств», «Основы дизайна», «Художественная вышивка» КПОУ УР «Удмуртский республиканский колледж культуры». Ведёт учеб. и производств.



Изделия с вышивкой. Шапарова Т.В.

практику, является рук. выпускных квалификац. (дипломных) работ, кл. рук. гр. по спец-сти ДПИ и НП. Большое внимание уделяет воспитанию личности будущих специалистов, развитию твор. мышления. За основу в обучении берёт изучение клас. наследия рос. и заруб. иск. вышивания, знакомство и освоение технологии ручной вышивки, совр. интерпретацию нар. прикладного иск. Познават. интерес уч-ся развивает через умение использовать многообразие худ. мат-лов и приёмы работы с ними. Систематически повышает проф. уровень посредством прохождения курсов повышения квалификации, стажировок. С 2016 – пред. ПЦК «Декоративно-прикладное искусство». Собрала и систематизировала метод. базу спец-сти ДПИ и НП по учеб. дисциплинам профильного, общепроф. и проф. цикла. В совершенстве владеет методикой преподавания прикладного иск., оказывает метод. помощь преп. при разработке и составлении метод. продуктов. Инициатор и организатор студии рис. и прикладного творчества «КРАСИВО» при спец-сти ДПИ и НП УРКК. Основная цель создания студии – популяризация декор.-прикладного и изобразит. творчества, раскрытие твор. потенциала взрослых и детей и его реализация посредством изобразит. деят-сти. Работает в обл. худ. вышивки, увлекается графикой. Её авт. вышивки украшают одежду и интерьер квартир, домов. Как худ.-иконописец занимается реставрацией церковного текстиля на благотворительной основе – реконструкция плащаницы Христа в церковь с. Закомалдино Курганская обл., реконструкция плащаницы «Положение во гроб» с. Завьялово, церковь св. Николая. Участвовала

в росписи храмов – Святителя Алексия Моск. (г. Ижевск), Свято-Троицкого (с. Б. Уча Можгинского р-на), Иоанна Крестителя при Троицком соборе (г. Ижевск), Казанской иконы Божией Матери – помещение трапезной церкви (г. Ижевск), Иверской иконы Божией Матери (г. Ижевск), Святителя Николая Мирликийского при соборе Александра Невского (г. Ижевск), Михайло-Архангельского каф. собора – помещение музея и входная гр. в крестильный ниж. храм (г. Ижевск), церковь Сорока Севастийских мучеников (г. Переславль-Залесский), Храм Святой Троицы (с. Якшур Завьяловского р-на). Участвует в составах жюри раал. выст. и конкурсов. Результаты твор. и преп. деят-сти Ш. подтверждаются успешным участием студентов в выст., мастер-кл., конкурсах район., респ., рос., междунар. уровня: рос. выст. работ студентов и преп. худ. отд-ний ДПИ колледжей и уч-щ культуры и иск. «Территория творчества» (С.-Петербург, 2009), междунар. выст. «Финно-угорский триптих» (г. Ижевск, 2009), Междунар. фин.-угор. фестивале молодёжной этнокультуры «ПАЛЭЗЯН» (г. Ижевск, 2012), VI Всерос. специализированной выст. «Туризм. Спорт. Отдых» (г. Ижевск, 2015), междунар. конкурсе малых форм графики (экслибриса) (г. Вел. Новгород – Гданьск, Польша, 2016), междунар. проекте «Душа моей Родины» (г. Гагра, 2019) и др. Под рук-вом преп. студенты участвуют в студ. науч.-практ. конф. с интересными проектами. Татьяна Васильевна принимает участие в орг-ции и проведении выст., как выст. зале спец-сти, так и в выст. площадках республики и страны: выст. «Всемирный день вышивальщиц» (2007, 2009); в проведении II Регион. чемпионата «Молодые профессионалы» по стандартам WorldSkills-2017 в УР и др. Награждена многочисл. благодарностями, почёт. грамотами.

С.Д. Смирнова.

ШАРКАНСКИЙ ДОМ РЕМЁСЕЛ, см. Шарканский район.

ШАХТАРИН Михаил Никонович, см. Увинский район.

ШИРОВОКОВ Василий Александрович, см. Якшур-Бодьинский район.

ШИРОВОКОВА Галина Леонидовна, см. Завьяловский район.

ШИРОВОКОВА Нина Илларионовна, см. Игринский район.

ШИРОВОКОВА Светлана Андреевна, см. Якшур-Бодьинский район.

*Шитова
Надежда Николаевна*



ШИТОВА (Иванова) Надежда Николаевна (р. 20.5.1983, д. Ст. Мартъяново Завьяловского р-на УАССР), методист. Окончила Ижевский торгово-экон. тех-м (2002), ИЖГСХА (2012). В 2002–20 – методист отд. пропаганды традиц.-бытовой культуры, с 2020 – зав. отд. традиц.-бытовой культуры НИЦДПИиР г. Ижевска. В ходе работы изучала традиц. технологии приготовления пищи удмуртов. Выезжала в этногр. эксп. по сбору данных о традиц. бытовой культуре удмуртов, обрядовой и повседнев. кухне, мат-лы к-рой использовала в работе при приготовлении блюд. Подготовила мат-лы для издания об удм. кухне «Хлеб велик». Участник нац. праздника «Гербер» (пос. Игра, 2003; пос. Ува, 2004; г. Саранск, Мордовия, 2007), Дней удм. культуры в г. Кудымкар (Пермский кр., 2020). Награждена Почёт. грамотой Мин-ва культуры УР (2008).

Лит.: Куликов К.И. Возрождённая древность. Народное декоративно-прикладное искусство Удмуртии. Альбом. Ижевск, 2005.

Е.В. Байкова.



*Шкляев
Георгий Кузьмич*

ШКЛЯЕВ Георгий Кузьмич (р. 2.1.1942, д. Ильяпи Игринского р-на УАССР), этносоциолог, к.и.н. (1981). Засл. деят. науки УР (1998). Из семьи служащих. В 1972 окончил ист. ф-т УдГУ. В 1975–78 про-

ходил аспирантуру в Ин-те этнографии АН СССР, дисс. «Сельские поселения Удмуртии (Историко-этнографический очерк)». В 1973–2004 в Удм. ин-те истории, яз. и лит-ры УрО РАН: мл., с 1980 ст. науч. сотр., в 1989–2004 – зав. отд. этнологии и социологии. Науч. интересы Ш. – традиц. посел. и жилища удмуртов; проблемы этн. психологии удмуртов и межнац. отношений. Авт. более 60 работ, в т.ч. моногр. «Межэтнические отношения в Удмуртии. Опыт историко-психологического анализа» (Ижевск, 1998), «Очерки этнической психологии удмуртов» (Ижевск, 2003); сост. сб. ст. «Вопросы развития национальных отношений». Науч. ред. и один из авт. коллектив. моногр. «Удмурты: Историко-этнографические очерки» (1993), сб-ков ст. по этнопсихол. изучению сел. нас., вопросам развития нац. отношений. Сотрудничал с Центром фин.-угроведения (г. Йошкар-Ола). Чл. дисс. совета УдГУ (1985–2000). Ряд исследований посв. планировке и декору удм. крест. усадьбы, её арх. и планировочным решениям. В исследованиях совр. этн. культуры рассматривались и вопросы сохранения предметов традиц. культуры, декора, их функционирования в гор. и сел. среде, в т.ч. как параметров этн. идентичности среди сел. и гор. нас.

Соч.: Традиции и инновации в удмуртском жилище // *Хозяйство и материальная культура удмуртов в XIX–XX веках*. Ижевск, 1991; *Социальная структура и этнические процессы // Удмурты*. Ижевск, 1993. С. 312–334; *Удмуртская интеллигенция в глазах народа (по данным социологических исследований) // Роль удмуртской интеллигенции в дальнейшем развитии нации*. Ижевск, 1999.

Лит.: Христолюбова Л.С. Учёные – удмурты: биобибл. справ. Ижевск, 1997. С. 109–110; Институт: история и современность (К 70-летию Удмуртского института истории, языка и литературы УрО РАН). Ижевск, 2001. С. 275; *Историки Урала XVIII–XX вв.* Екатеринбург, 2003. С. 427.

Е.В. Попова.

ШКЛЯЕВ Денис Михайлович, см. *Дебёсский район*.

ШКЛЯЕВА Августа Алексеевна, см. *Завьяловский район*.

ШКОЛА РУЖЕЙНОГО МАСТЕРСТВА им. Леонарда Васева (АО «Ижевский механический завод»), структурное подразделение пр-тия, на к-рое возложены задачи по подготовке квалифицир.



*Оружейная и ремесленная школа.
Из фонда ИМ УР им. К. Герда*

кадров рабочих ружейного произ-ва. В 1946 мин. вооружения СССР Д.Ф. Устинов издал пр. об оргции шк. ружейного мастерства на Ижевском мех. з-де. В 1949 Ш.р.м. была передана со всем личным составом из Ижевского мотоз-да № 524 на Ижевский мех. з-д № 622. В 1951 пр. и.о. дир. Гос. союзного з-да № 622 С. Казакова Ш.р.м. должна была начать учеб. процесс при цехе № 14. В силу ряда причин учеб. процесс начался только в февр. 1956, о чём в дек. 1955 вышел пр. дир. з-да Н.И. Палладина. В 1956 шк. была создана, первый выпуск специалистов состоялся в 1958 (20 чел.). Ш.р.м. – единств. в России, к-рая обучала по профессиям ружейного направления. В мире таковых четыре – в Австрии, Германии, Бельгии. Готовила мастеров по спец-стям: слесарь-сборщик стрелкового оружия, сборщик ложи, резчик по дереву, слесарь по ремонту граждан. и служеб. оружия, контролёр-приёмщик вооружения, гравёр по худ. оформлению оружия и гравёр-ювелир, оператор станков с ПУ, станочник широкого профиля, слесарь механосборочных работ. Обучение делилось на курсы. Изучение теорет., техн. и худ. дисциплин в рамках учеб. процесса сочеталось с практ. обучением. Продолжительность обучения – от 1 года до 3-х лет. Мин. срок обучения составляет 4 м-ца, после чего уч-ся приступали к работе в цехе мас. произ-ва по выбранной спец-сти. Огромный вклад в создание и становление шк. внесли первый дир. шк. М.М. Горбов, мастера Л.Я. Пахомов, Б.Е. Забенкин и Л.М. Васев – первый преп. гравёрного дела, одна из самых ярких и выдающихся личностей в истории зарождения, становления и развития гравёрной шк. на Ижевском мех. з-де. В нояб. 1945 Л. Васев в составе гр. спец-стов был командирован в Германию в г. Зуль. На фир-

ме «Братьев Меркель» он прошёл обучение под рук-вом потомств. зульского гравёра – Пауля Грайфцу. Л. Васев не остановился на простом копировании техники и стиля своих наставников. Он разработал и внедрил на Ижевском мех. з-де уник. техники гравировки: метод всечки и насечки драг. металлов и их сплавов, известный на з-де, как «ласточкин хвост», создание живописных картин сплавами драг. и цв. металлов и технику «мороз». Эти техники гравировки стали основой для создания новых композиц. и худ. решений. Технол. новации и худ. достижения Л. Васева стали основой для развития последующих поколений. В 1992 в Ш.р.м. был создан учеб.-производств. уч-к по сборке штучных ружей ИЖ-27, а в 2001 – уч-к по сборке ружей ИЖ-43. Создание участков позволило значит. повысить качество подготовки слесарей-сборщиков стрелкового оружия, сборщиков ложи и гравёров. В 1997 при непосредственном ходатайстве дир. Л.А. Климовой шк. приобрела имя Леонарда Васева. В день его памяти ежегод. проводились конкурсы проф. мастерства и выст. твор. работ «Золотой штихель». Мероприятия давали возможность работникам пр-тия реализовать свои твор. способности в проф. деят-сти. Ижевская Ш.р.м. уник. тем, что в период пост-сов. «нестабильности» она сохранила свою «художественную» специализацию, комплексность подготовки специалистов и развила систему учебы мастеров худ. отделки оружия. Система наставничества оставалась доминирующей в обучении молодых специалистов-оружейников. Основную часть обучения составляет практика под рук-вом мастеров. Учеб.-производств. уч-к шк. являлся твор. центром, где создавались уник. изделия кл. «Престиж», «Де-люкс», «Экс-

Васев Л.М. с учениками первого выпуска школы ружейного мастерства



Учебно-производственные мастерские школы ружейного мастерства

клизив», «Коллекционный». Изделия Ш.р.м. экспонировались на престижных оружейных выст. «РОСТ» (Ижевск), выст. «Охота и оружие» (Москва), междунар. оружейной выст. «Shot Show» (США). С 1999 шк. ежегод. готовила выст. экспонаты на междунар. оружейную выст. ИВА (Нюрнберг, Германия). В мар. 2010 на выст. «ИВА-2010» были представлены 5 уник. образцов высокохуд. оружия, изготовленные мастерами и учениками шк.

Ш.р.м. вела проф. обучение уч-ся шк. № 15 на профессии оружейного направления: слесарей-сборщиков стрелкового оружия, гравёров, сборщиков ложи (с 2008). Первый выпуск состоялся в 2010, показал положительные результаты успешности обучения, адаптации уч-ся и закрепления выпускников из числа детей с нарушением слуха в цехах оружейного произ-ва пр-тия.

При шк. работал музей оружейного иск., где собраны работы лучших оружейников пр-тия: Л.М. Васева, В.М. Белобородова, Ю.С. Блинова и др. Открыта галерея славы лучших мастеров-оружейников пр-тия. Музей посетили иностранные делегации из Франции, Германии, Австрии, США, представители твор. интеллигенции и науч. сотрудники ВУЗов Москвы, С.-Петербурга, Костромы, Тулы, Златоуста и др. городов России. В 2021 Ш.р.м. была закрыта, в н.в. (2022) в учеб. отд. ведётся обучение по 2-м спец-стям: слесарь по ремонту граждан. и служеб. оружия и контролёр-приёмщик вооружения. За годы существования шк. выпущено более 4 тыс. квалифицированных спец-стов. В разные годы работали педагоги.: Ю.И. Кропачев (худ. гравёр), А.А. Передвигин (гравёр), С.Л. Ломаев, Д.В. Никонов, В.М. Рябов (худ.-гравёр) Л.И. Сухих (технология металлов); к.т.н. М.Е. Драгунов (проект-

тирование и формообразование ложки); к.иск. А.М. Ермаков, (рис., живопись); Н.А. Емшанова (история стилей); В.В. Матюшин (основы дизайна); Г.И. Зайцева (допуски, посадки и техн. измерение); И.Т. Черноскутов (материаловедение, техн. черчение) и др. Дир.: Л.А. Климова, к.т.н. Л.Г. Ломаева, и.о. дир. – Е.И. Крылова. Известные выпускники: В.М. Белобородов и Ю.С. Блинов – нар. худ. УР; Г.Я. Протопопов – лауреат пр. Совета Мин. СССР; В.М. Зайцев – лауреат Гос. пр. УР.

ШОЛЬИНСКАЯ РОСПИСЬ – декор. роспись дер. посуды золотистыми, зелёными и красными красками на чёрном фоне. Рус. худ. промысел возник в Удмуртии в 1970-е на базе сувенирного цеха Шольинского ЛПХ Камбарского р-на по инициативе дир. пр-тия Е.Я. Мартюшева и получил своё имя от названия пос. Работу цеха возглавила худ. по хохлом. росписи из г. Семенова Нижегород. обл. М.А. Артемьева. В бригаде работали токарь, он же резчик по дереву, И. Дунаев, без спец. образования, в качестве учениц по худ. оформлению, М. Валеева, Г. Колина и А. Порубова. Через три м-ца коллектив приступил к росписи ложек и половников. Худ. оформление изделий повторяло мотивы хохлом. росписи. Те же цвета, технология изготовления дер. посуды и нанесения рис. Отличие заключается в рис. В шольинской росписи появилась и стала основной яблочная тема, варианты орнамента – «травка», «под ягоду», «пряник»; узоры – расписные яблочки, рябина – по местным мотивам. Творчески работали худ. О.П. Бочкарева, Л.Д. Богданова, Л. Вечтомова, подсобники А. Прокушева, А. Михайлова и др. В 1973 для цеха построено новое здание. В связи с отъездом М.А. Артемьевой рук. цеха на-

Братина «Петух». Дерево, шольинская роспись. Глазовский леспромхоз. 1980 г. Из фонда НМ УР им. К. Герда



Сувенирная продукция. Шольинский леспромхоз

значается Ф.Н. Япарова. В этот период постепенно увеличивается кол-во специалистов, более разнообразным становится ассортимент продукции: сахарницы, чашки, коньячные наборы и т.д. При участии Н.К. Козина, получившего спец. образование в Липецке, и его учеников В. Гураля, В. Прокушева начали выпускать молочные, кофейные, медовые и др. наборы, утицы с черпаками, раздел. доски и т.д. Мастерство коллектива росло, сувениры стали отличаться изяществом, лёгкостью, яркостью рис., выс. качеством исполнения. Коллектив принимал участие во всерос. и междунар. выст. В 1984 Л. Вечтомова стала бронз. призёром на выст. ВДНХ

Сервизный чайник. Гарьятуллина Н.Н. Шольинский леспромхоз. 1980 г. Из фонда НМ УР им. К. Герда





«Матрёшка». «Молочица». Изделия Шольинского леспромхоза, 1978 г. Из фонда НМ УР им. К. Герда

СССР за роспись медового набора. В 1991 коллективу присуждено две серебряные медали за изделия с шольинской росписью. Сувениры Шольинского ЛПХ приобретали не только в Шарканском р-не и в Удмуртии, они расходились по всему миру. Значительное количество сувениров было отправлено в Финляндию, Германию, Египет и др. страны. Уник шольинской росписи в том, что при скромной цветовой палитре худ. издавали безукоризненно гармоничные узоры. История пр-тия сегодня в памяти односельчан. Проводятся фестивали, музейные уроки, мастер-кл., пишутся грантовые проекты, посв. шольинской росписи.

О.В. Смирнова, О.Ф. Япарова.

ШОРТДЭРЕМ, см. *Одежда женская распашная.*

ШУЛАН/ШЕЛЛЯН ГУМЫ, дудка с продольной прорезью-щелью (расщепл. стеблем). Этот инструмент представляет собой закрытую трубку с частичной продольной прорезью-щелью (расщепл. стеблем). Длина инстру-та составляет 300–370 мм, диаметр 10–14 мм, длина прорези-щели 150–190 мм. Верх. отверстие имеет косой срез, ниж. выходное отверстие закрыто узловой перегородкой. Во время игры инстру-т держат в вертикальном положении. Звук извлекается за счёт сильного вдувания воздуха в трубку инстру-та. Перемещая пальцы по щели, можно сыграть несложную мелодию. Звук довольно сильный, в верх. регистре резкий, в низком – шипящий, бархатный. Играли на инстру-те в основном сольно.

Лит.: Голубкова А.Н. Роль музыкальных инструментов и инструментальной музыки в ду-

ховной культуре удмуртов // Вестник Удмуртского университета. 1992. № 6. С. 63–69; Попова Е.В. Игрушки из растений в детской игровой культуре удмуртов и бесермян // Традиционная культура. 2005. № 3. С. 85–93; Чисталев П.И. Коми народные музыкальные инструменты. Сыктывкар, 1964; Пчеловодова И.В. Удмуртские традиционные музыкальные инструменты: современные находки // Материальная культура башкир и народов Урало-Поволжья: Сборник материалов. Уфа: Центр этнологических исследований, 2008. С. 310–321; ПМА.

И.В. Пчеловодова.

ШУМИЛОВА Светлана Васильевна, см. *Коренева Светлана Васильевна.*

ШУМИНА Анжелика Александровна, см. *Якишур-Бодьинский район.*



Шутова
Надежда Ивановна

ШУТОВА Надежда Ивановна (р. 24.1.1955, д. Лонки Ворцы Игринского р-на УАССР), археолог, этнолог, д.и.н. (2000). Засл. деят. науки УР (2001). Окончила ист. ф-т УдГУ (1977). В 1977–79 работала в лаборатории археол. исследований УдГУ. С 1979 – в УИИЯЛ УрО РАН: ст. лаборант, науч. сотр., ст. науч. сотр, с 2002 – вед. науч. сотр. отд. ист. исследований УИИЯЛ УдмФИЦ УрО РАН. Прошла науч. стажировку в ин-те археологии АН СССР (1989–90), Ун-те Хельсинки (грант СИМО, Финляндия, 1997–98, 2002–2012). Докт. дисс. «До-христианские культовые памятники в удмуртской религиозной традиции: опыт комплексного исследования» (Ин-т археологии РАН. М.). Сферой науч. интересов являются проблемы археологии, истории и культуры фин.-угор. народов Камско-Вятского региона Средневековья, Нового и Новейшего времени: культовые места, ритуальные предметы, история жен. костюма, мифология, сакральный и культ. ландшафт,

верования, духовная культура. Занимается описанием традиц. верований и культовых практик этнотерр. и локальных гр. удмуртов, изучением истоков, семантики и эволюции этноопределяющих элементов удм. иск. и культуры. Авт. более 160 науч. публикаций в отеч. и заруб. изданиях, в т.ч. моногр. «Удмурты XVI – первой половины XIX вв.: по данным могильников» (1992); «До-христианские культовые памятники в удмуртской религиозной традиции: опыт комплексного исследования» (2001). Один из авт. коллектив. монографий: «Удмуртская мифология» (2004), «Культовые памятники Камско-Вятского региона: материалы и исследования» (2004), «Историко-культурный ландшафт Камско-Вятского региона» (2009). Сотрудничает с Ин-том археологии РАН, с каф. археологии, религ. верований и фольклористики Ун-та Хельсинки, Музейным ведомством Финляндии, каф. археол. и фольклористики ун-та Тарту (Эстония) и др. Участница всесоюз., всерос., регион. науч. конф. и совещаний археологов, историков, этнологов, антропологов и религиоведов, междунар. конгрессов и симпозиумов в Венгрии (1990, 2010), Финляндии (1993, 1995, 1998, 2003), Эстонии (1994, 2000, 2002), Великобритании

(2003), Ирландии (2008), Австрии (2014). Преподавала в УдГУ, ГГПИ, МВЕУ, читала курс лекций в Ун-те Хельсинки (1997, 1998, 2012), Евразийском ун-те г. Астаны, Казахстан (2011). Занимается популяризацией этногр. и арх. знаний среди уч-ся, студентов, работников культуры, участников фестивалей, любителей истории и культуры кр. Подготовила учеб.-метод. пособия по краеведению, нар. костюму народов Урала и Ср. Поволжья, истории иск. и науч.-популяр. книги по этнографии и археологии Камско-Вятского региона. Лауреат конкурса Фонда развития отечеств. образования «Лучшая научная книга 2009 года». Награждена Почёт. грамотой профсоюза работников РАН (2004). Лауреат II ст. в номинации «Лучшее учебное, научное, научно-популярное издание» за книгу «Этнотерриториальные группы удмуртов: обряды и верования северных удмуртов» (2021).

ЩЕПИН Сергей Аркадьевич, см. *Можгинский район.*

ЩЕПИНА Зоя Леонидовна, см. *Можгинский район.*

ЩИНОВА Людмила Петровна, см. *Якшур-Бодьинский район.*





ЭЛЕКТРОННЫЙ КАТАЛОГ ДЕКОРАТИВНО-ПРИКЛАДНОГО ИСКУССТВА И РЕМЁСЕЛ, структурная единица сайта НЦДПИиР до 2019, с 2019 до 2022 – АУК УР «РДНТ», с 2022 – НЦДПИиР, именуемая «Электронный каталог ДПИ». Представляет собой информ. базу сведений, связанных с категорированием изделий ДПИ и худ. ремёсел на: «Особо ценное», «Для популяризации ДПИ (ремёсел)», «Экспериментальное». Э.к. предусматривает решение след. задач: обеспечение широкого доступа разл. кат. пользователей к информации, связанной с развиваемыми на терр. УР видами ДПИ и худ. ремёсел, изготовлением и бытованием соответствующих изделий, а также их авт.;

систематизацию размещаемых в Э.к. сведений, оптимизацию и совершенствование навигации по располагаемым в нём мат-лам. Структура и содержание К. выстроена с учётом утверждённого перечня видов ДПИ и ремёсел, развиваемых на терр. УР. Содержанием разделов Э.к. является совокупность информ. блоков, каждый из к-рых включает одно или несколько выполненных в цифровом формате фотограф. изображений изделия ДПИ или ремесла и текстовую аннотацию к нему. Формирование Э.к. осуществляется на основании принимаемых *Художественно-экспертным советом* решений, связанных с установлением кат. изделий ДПИ и ремёсел. Такие решения оформляются протоколами.

Е.В. Байкова.

ЮКАМЕНСКИЙ ЦЕНТР ДЕКОРАТИВНО-ПРИКЛАДНОГО ИСКУССТВА И РЕМЁСЕЛ, см. *Юкаменский район.*

ЮФЕРЕВА Людмила Николаевна, см. *Кезский район.*

ЮШКОВА Ольга Сергеевна, см. *Сарапульский район.*

ЮШКОВА Татьяна Гавриловна, см. *Селтинский район.*





Ядыгарова
Альбина Вениаминовна

ЯДЫГАРОВА Альбина Вениаминовна (р. 7.10.1949, д. Тылошур Якшур-Бодьинского р-на УАССР), нар. мастер по ткач-ву. Засл. работник культуры УР (2001). Род в крест. семье. Окончила курсы по ткач-ву в Пермском учеб.-производ. комб-те (1980). В 1975–93 работала на фабрике художественных товаров в г. Ижевске. С 1993 в НЦДПИИР: вед. мастер-методист по ткач-ву, в 1997–2008 – зав. отд. узорного рукоделия. Ткач-вом занимается с 1975, работает в техниках традиц. удм. ткач-ва: в переборной, выборной, браной, закладной, многоремизной и т.п. На основе эксп. мат-лов,

изучает узоры, технику ткач-ва, в дальнейшем использует в работе. Создаёт безворсовые ковры и панно, полотенца, скатерти, авт. костюмы на основе традиций удм. нар. одежды. Грамотно выстраивает композиц. решение. Ковры и панно Я. часто выполняет по мотивам нагруд. украшений «кабачи» с применением geometr. мотивов. Красочные решения разнообразны. В период работы на ф-ке худ. товаров по творч. заказам Всесоюз. НИИ худ. пром-сти выполняла тканые изделия с артикулом НХП (нар. худ. промыслы), курировала производ. уч-к по изготовлению ворсовых ковров, давала консультации ковровщицам. Была занесена на Доску почёта ф-ки худ. товаров (1983). Внесла личный вклад в возрождение и пропаганду традиц. удм. ткач-ва. Проводила орг.-метод. работу среди методистов Домов и Центров ремёсел УР и др. регионов, студентов высших и ср. учеб. заведений (консультации, стажировки, курсы, семинары и др.). Содействовала созданию в УР 16 мастерских и творч. лабораторий по удм. нар. ткач-ву. Участница мн. выст. и фестивалей ДПИ, в т.ч.: «Ковры Удмуртии» в Москве (1994), «Рождественские гуляния» в Москве (Венг. культ. центр, 1994), в Страсбурге на выст. «Дорогой птиц» (2006), в Берлине на «Зелёной неделе» (2008), а также на выст. в Ханты-Мансийске, Петрозаводске; лауреат регион. выст. «Мастера «Большого Урала» (г. Курган, 2001); спец. приз 2-го Всерос. конкурса нац. костюма в г. Йошкар-Оле (Респ. Марий Эл, 2005), где представила (совм. с Л.И. Буяновой) реконструкции муж. костюма сев. удмуртов. Изделия Я. хранятся в фондах НЦДПИИР, частных коллекциях Венгрии (один из ковров приобрёл президент Венгрии), Сирии. Присвоено зв. «Ударник коммунистического труда» (1983). Награждена



Рубашка мужская.
Традиционное ткачество.
Ядыгарова А.В.

Ядыгарова А.В. (в центре
в 1-м ряду) с ученицами
Фардиевой В.Н., Мансуровой
Н.Г., Вуяновой Л.И.

Почёт. грамотами Прав-ва УР (1997), Гос. Совета (2004), Мин-ва культуры РФ и Рос. профсоюза работников культуры (2003). Первая в республике получила пр. Прав-ва УР «Призвание» (2008) и пр. Прав-ва РФ «Душа России» (2009).

Лит: Куликов К.И. Возрождённая древность. Альбом. Ижевск, 2005. С. 163; Любимова С. Дуннеез утёз чеберлык // Инвожо. 2005. № 5-6. С. 3-4.

ЯКОВЛЕВ Виктор Егорович, см. *Увинский район*.

ЯКОВЛЕВА Вера Владимировна (р. 13.3.1948, г. Сарапул УАССР), филолог. Засл. работник культуры УАССР (1987). Окончила филол. ф-т УГПИ (1970). В 1970-76 работала в Удм. респ. краевед. музее: науч. сотрудник, ст. науч. сотрудник, зав. отд. истории сов. об-ва. В 1976-79 - в Мин-ве культуры УАССР: инспектор по музеям, нач. отд. кадров. С 1980 - в Удм. респ. музее изобразит. иск. (УРМИИ): зам. дир. (1980-82), дир. (1982-94). В период её деят-сти формировалась коллекция

музея, активизировалась выст. работа. Открыты фил. музея в Алнашах, Уве, Юкаменском. Первая из рук. респ. учреждений культуры установила междунар. связи, организовав выст. экспонатов музея и произведений худ. Удмуртии в 10 городах Венгрии (1992-95).

Лит. Сидорова А.П. Яковлева Вера Владимировна. Удмуртская Республика: Культура и искусство. Энциклопедия. 2-е изд. испр. и доп. Ижевск, 2014. С. 565.

ЯКУШЕВА Нина Дмитриевна, см. *Алнашский район*.

ЯКШУР-БОДЬИНСКИЙ ЦЕНТР ДЕКОРАТИВНО-ПРИКЛАДНОГО ИСКУССТВА И РЕМЁСЕЛ, см. *Якшур-Бодьинский район*.

ЯРОВИКОВ Андрей Юрьевич, см. *Балезинский район*.

ЯРСКИЙ ЦЕНТР ДЕКОРАТИВНО-ПРИКЛАДНОГО ИСКУССТВА И РЕМЁСЕЛ, см. *Ярский район*, *Центр ремёсел, филиал МБУК «Центр развития культуры и туризма»*.





АЛНАШСКИЙ РАЙОН

АЛНАШСКИЙ ЦЕНТР РЕМЁСЕЛ И ТУРИЗМА, АНО (с 2021), создан в сент. 1993 в с. Алнаши, как Центр декор.-прикладного иск. и ремёсел. Пер. дир. Н.Л. Софронов. Организовал работу по подбору кадров и созданию системы деят-сти учреждения. Изучая традиц. технологии и орнамент этногр. образцов, мастера набирали опыт по созданию новых работ. Их деят-сть активизировалась с приходом дир. В.Н. Пчельникова (1997-99), а с 1999 – И.А. Печникова. К настоящему времени возрождены и развиваются традиц. виды нар. ремёсел, распространённые в р-не, – узор. ткач-во, худ. обработка бересты, лозы, кости и рога, природ. мат-лов, резьба по дереву. Появи-

лись новые направления: нар. игрушка, худ. керамика, столярно-токарное ремесло, лоскутное шитьё. Возрождён местный удм. костюм. Методисты ведут работу по восстановлению утрачен. технологий ремёсел, изучают ту этногр. среду, в к-рой эти изделия создавались и использовались. Работы методистов экспонируются на респ. темат. выст. (г. Ижевск), где проводится системат. науч. анализ их идейно-эстет. и технол. уровня. Лучшим высокохуд. работам мастеров присваиваются кат.: «Особо ценное», «Для популяризации ДПИ» либо «Экспериментальное». За этот период сложился узнаваемый алнашский стиль произведений мастеров. Экспозиции





Коллектив Алнашского Центра декоративно-прикладного искусства и ремёсел. 2002 г.

алнашских мастеров привлекают большим разнообразием худ. изделий: богатством орнаментации и традиц. колоритом тканых изделий мастеров: Н.В. Измайловой, И.Б. Васильевой и Н.Д. Якушевой; глубиной образного содержания скульпт. композиций из дерева, кости и рога В.А. Лермонтова; красотой и своеобразием нар. кукол Н.Г. Рябчиковой; проф. уровнем столярно-токарных изделий Л.И. Кедрова; нар. стилем и законченностью костюмных комплексов С.В. Ломоносовой; высоким худ. и технол. уровнем работ Д.К. Григорьева; лаконичностью и сдержанностью изделий из бересты А.В. Орехова; автор. стилем совр. удм. украшений Л.В. Печниковой; характерностью керам. кукол Н.А. Рысьевой, оригинальностью худ. исполнения работ из лозы Е.В. Главатских и А.И. Шакина. Большой вклад в развитие традиций плетения из лозы внёс вед. методист В.М. Михайлов. Высокий худ. уровень и этн. своеобразие изделий привлекают внимание как простых посетителей выст., так и учёных и деят. иск. Мн. работы мастеров выполняются в качестве представительного подарка для гостей р-на, достойно представляют респ. на правительств. уровне. Центр принимает учас-

тие в респ., регион., всерос. выст., мастера центра – неоднократные лауреаты многочисл. выст., конкурсов и фестивалей межрегион., всерос. и междунар. уровней в городах: Москва, Йошкар-Ола, Сыктывкар, Саранск, Ханты-Мансийск, Салехард, Тюмень, Чебоксары. Изделия алнашских мастеров приобретены ценителями нар. иск. из разных уголков планеты: Кипра, Швеции, Эстонии, Франции, Турции, Финляндии, Германии и др. Методисты занимаются самообразованием, систематически повышают свою квалификацию на респ. семинарах, стажировках по ДПИ. Неоднократно Алнашский Центр становился площадкой для изучения опыта специалистов Домов ремёсел Удмуртии, а так же твор. коллективов России: в 2006 был проведён Всерос. семинар-практикум для мастеров ДПИ, в 2018 – состоялась твор. лаборатория «Всероссийская школа ткачества» для 40 мастеров по ткач-ву из разл. регионов России. В 2003 и 2012 – прошли респ. семинары для дир. Центров и Домов ремёсел респ., регион. семинары и стажировки по худ. обработке кости, узорному ткач-ву, нац. костюму, нар. игрушке (2007–11), организованы встречи с мастерами нар. ремёсел Удмуртии. Ежегод.

Алнашский Центр являлся организатором и участником разл. район. мероприятий по приобщению нас. к традиц. иск.: организуются темат. выст. в выст. зале Центра, где могут продемонстрировать свой талант мастера-любители, твор. люди р-на, выст.-ярмарках, на разл. мероприятиях и праздниках. Значит. работа была проведена при подготовке и проведении XVII респ. летних сел. спорт. игр (с. Алнаши, 2008), ежегод. Респ. праздника «Гербер» (2013), где мастера обменивались опытом, проводили мастер-кл. Праздн. выст. экспозиции Алнашского Центра неоднократно становилась победителем в разл. номинациях (2003, 2005, 2008, 2010, 2013, 2014, 2018). С 2002 мастера Центра регулярно принимают участие в фестивалях-конкурсах резчиков по дереву «Парковая скульптура». Большое внимание уделяется метод. работе, ведётся разработка метод. мат-лов по технологии изготовления изделий. Специалисты консультируют нас. по вопросам традиц. культуры, делятся опытом и знаниями на выездных лекциях. Актуальность этн. стиля в costume, в оформлении совр. интерьеров даёт возможность в реализации идей мастеров ДПИ. Востребованность специалистов ДПИ в разл. отраслях деяти доказывает растущий интерес совр. чел. к традиц. культуре. Одна из активных форм работы орг-ции – участие в конкурсах проектов. Реализован проект по развитию косторезного иск. «Косторезное искусство Алнашского района» (2008), в рамках проекта «Вдохновение» был организован район. конкурс резчиков по дереву, в результате к-рого 11 мастеров р-на изготовили скульптуры по легендам алнашской земли (2008). В 2009 – проект «Вало-Вало» (орг-ция работы по созданию дет. игровой площадки в нар. стиле) стал победителем Респ. конкурса проектов малых архит. форм. В процесс установки и оформления участка привлекались родители и дети. Орг-ция работы по сооружению площадки в 2010 нашла продолжение в след. проекте – сооружении беседки «Шудон корка». В активный твор. процесс включились методисты при реализации респ. проектов: «Мастерская удмуртского ткачества» (2013), «Возрождение старинных музыкальных инструментов» (2016), «Жизнь начинается со свадьбы» (2016), «Верхняя одежда удмуртов. Традиции и современность», «Удмуртский ажур» (2016). Популярны и востребованы среди взрослого нас. и детей мастер-кл. по изготовлению изделий ДПИ. Они организуются



Скульптурная композиция «Нюлэс кулё» («Хозяин леса»). Лермонтов В.А., Печников И.А., Кедров Л.И., Орехов А.В. Главный приз учредителя XII Республиканского и V Межрегионального фестиваля парковой скульптуры. Установлена в АЭМЗ «Лудорвай». 2013 г.

как в мастерских, так и за пределами Центра: в шк., твор. об-ниях, дет. садах р-на. Проводятся темат. экскурсии. Методистами разработаны спец. программы для обучения детей разл. видам ремёсел. Мн. воспитанники являлись лауреатами респ. и всерос. выст. Одна из подмастерьев – участница общерос. Кремлёвской ёлки в Москве. По итогам работы коллектив неоднократно отмечался дипломами, как «Лучший Дом ремёсел Удмуртской Республики» (2004, 2011–13, 2015). За годы работы сплотился коллектив единомышленников, мастеров своего дела. Изделия мастеров востребованы, как в р-не, так и за его пределами. Разл. виды изделий, выполненные на высоком худ. технол. уровне, отражающие потребности быта и эстет. запросы об-ва, этн. узнаваемы и оригинальны в исполнении. Центр являлся сосредоточением нар. культуры, своего рода визитной карточкой Алнашского р-на. За значит. вклад в соц.-экон. развитие Ал-



Отчётная выставка Алнашского Центра ДПИиР «Коркаямы шунды пиштэ!» («Солнце в доме!»). НЦДПИиР. 2017 г.

нашского р-на коллектив Центра был занесён на район. Доску почёта (2011).

Лит.: Алнаши – сердцу добрый свет = Шунды яркыт пиштэ Алнаш вадьсын / Администрация Алнаш. р-на / Сост. И.З. Иванов. Ижевск: Удмуртия, 2004; А у нас во дворе... Декоративно-прикладное искусство Алнашского района = Учке али азбармес... Алнаш ёросысь чебер кижжъёсыя устолык удыс / Сост. Л.В. Печникова. Ижевск: Удмуртия, 2018.

Л.В. Печникова.

ВАСИЛЬЕВА Ирина Борисовна (р. 17.3.1975, с. Алнаши УАССР), мастер по ткач-ву. Окончила Ижевское ПТУ № 7 по спец-сти «Ковроделие», Можгинский пед. колледж (2011). С 1994 – методист, вед. методист по двухремизному ткач-ву Алнашского Центра ДПИиР (ныне *Алнашский Центр ремёсел и туризма*). Твор. деят-сть В. начала с росписи по дереву. Освоив станочное ткач-во, стала внедрять умения и идеи в создание изделий ДПИ. Мн. работы отмечены худ.-экспертным советом НЦДПИиР (г. Ижевск) как высокохуд., уник., занесены в эл. каталог ДПИиР и кат. «Особо ценное». Лучшие изделия хранятся в респ. фонде изделий ДПИ и худ. ремёсел НЦДПИиР. Занимается орг-метод. деят-стью, проводит мастер-кл.



*Васильева
Ирина Борисовна*

*Коврик детской «Лякйё»
(«Лоскутный»)
Традиционное ткачество.
Васильева И.Б.*

*Полотенце.
Традиционное ткачество.
Васильева И.Б.,
Королева Т.Б.*



с детьми и взрослыми, составляет метод. пособия. Пост. участник респ., всерос. выст. и фестивалей. Награждена дипломами: Междунар. фестиваля совр. ручного ткач-ва за лучшее автор. изделие в номинации «Традиционное полотенце» (г. Ижевск, 2015), участника VIII Всерос. Спасской ярмарки (г. Елабуга, 2015), лауреата Всерос. фестиваля нар. творчества в номинации «Звенящие узоры» (2015), за 1-е место во Всерос. конкурсе «Туристический сувенир» (г. Саратов, 2019). Удостоена Почёт. грамот Прав-ва УР (2017), Мин-ва культуры, печати и информации УР (2013), район. Совета депутатов и Адм-ции Алнашского р-на (2008), Грамотами отд. культуры Адм-ции Алнашского р-на за твор. успехи в развитии ДПИиР (2003).

Л.В. Печникова.

ГЛАВАТСКИХ Евгений Владимирович (р. 16.4.1987, пос. Игра УАССР), методист по худ. обработке природ. мат-лов. Окончил Дебёсское пед. уч-ще (2006). Мастер с большим твор. потенциалом и худ. вкусом. Находится в пост. твор. поиске изучения традиций. Авт. мн. уник. работ из лозы, изделий из дерева и лыка, отмеченных худ.-экспертным советом НЦДПИиР (г. Ижевск). Активно включается в реализацию проектов, масштабных мероприятий, фестивалей и конкурсов: проект «Вало-Вало» (2009), Респ. зимние сел. спорт. игры (2019), Открытый межрайон. фестиваль малых архит. форм из дерева «Легенды и мифы Киясовского района» (2018). Награждён Почёт. грамотой Упр. культуры, межнац. отношений и туризма Адм-ции Алнашского р-на (2020), благодарностями Адм-ции Алнашского р-на (2018), обществ. орг-ции Алнашского р-на «Удмурт Кенеш» (2018).

Л.В. Печникова.

Главатских Евгений Владимирович



Изделия из лозы. Главатских В.В., Шакин А.И.



Григорьев Дмитрий Карпович

Удмуртский традиционный ударный инструмент – дымбыр (барабан). Григорьев Д.К.



ГРИГОРЬЕВ Дмитрий Карпович (р. 26.7.1957, д. Н. Шудья Алнашского р-на УАССР), вед. методист по худ. обработке природ. мат-лов Алнашского Центра ДПИиР (ныне *Алнашский Центр ремёсел и туризма*) (с 1994). Окончил Удм. респ. уч-ще культуры (ныне *Удмуртский республиканский колледж культуры*). Твор. деят-сть начинал в обл. ДПИ методистом по плетению из корней, затем освоил технологию худ. обработки бересты. Отличительной особенностью мастера является создание уникального декора изделий с опорой на древний геометр. стиль орнаментации. Бытовая утварь разнообразной формы и предназначения, панно, украшения, аксессуары – все изделия в его исполнении имеют авт. почерк. Дмитрий Карпович – твор. чел., в пост. поиске

новых разработок, инновац. решений. Изучая лит-ру, занимаясь исследованием давно забытых технологий изготовления бондарной посуды, методист заинтересовался бондарным ремеслом. Бондарное иск. в Удмуртии практически исчезло, технологии утрачен., но мастер решил возродить данный промысел. Выезжая в этногр. эксп., Г. фиксировал

фотомат-л бондарной утвари, изучал технологию, воссоздавал инстру-ты и приспособления, к-рые необходимы для создания бондарной посуды. Мастер учитывал древнюю технологию, декорировал традиц. резьбой кадки для соления, вёдра, ушаты, бочки, лотки для муки дуско и др. бондарные ёмкости, применяя уже совр. инстру-ты и приспособления. Участник респ. проекта возрождения традиц. муз. инстру-тов. Им изготовлены: традиц. гусли (крезь), к-рые в дальнейшем были приобретены знаменитым музыкантом из Швейцарии, барабан дымбыр большой и малый, также приобретены известным худ. и этнофутуристом Ю. Лобановым. Знания, умения, навыки, наработанные в процессе многолетней деят-сти в ДПИ методист передаёт подрастающему поколению через мастер-кл., кружковые занятия, метод. пособия, технол. карты по изготовлению разнообразных предметов ДПИ. Мн. изделия Д.К. Григорьева на основании решения худ.-экспертного совета НЦДПИиР занесены в кат. «Особо ценное» *Электронного каталога ДПИиР*. Принимает участие в разл. мероприятиях, респ. стационар. выст., фестивалей. Отмечен Благодарностью Алнашского район. Совета депутатов и Адм-ции Алнашского р-на (2008), дипломом победителя в номинации «Мастер-наставник» (2009), в номинации «Мастер года – 2009» отд. культуры Адм-ции Алнашского р-на (2009), дипломом за участие в реализации проекта «Вало-Вало» в рамках Респ. конкурса малых архит. форм

Женское платье. Фартук тканый. Традиционное ткачество. Измайлова Н.В.



Ныпъет. Традиционное ткачество. Измайлова Н.В.

символизирующих семью, материнство, детство (2009). Награждён Почёт. грамотами Мин-ва культуры УР (2007), Гос. Совета УР (2013) и УР (2017).

Л.В. Печникова.

ИЗМАЙЛОВА Надежда Викторовна (р. 2.8.1975, с. Алнаши УАССР), мастер по ткачу. В 1996 окончила Удм. респ. уч-ще культуры (ныне *Удмуртский республиканский колледж культуры*), УдГУ (2007). С 1995 – вед. методист по многоремизному ткачу Алнашского Центра ДПИиР (ныне *Алнашский Центр ремёсел и туризма*). Традиции узорного ткача-ва, безворсового ковроделия удмуртов находят отражение в совр. работах мастера. Её умение работать проф. оценивается как обычными зрителями, так и специалистами по иск. Н.В. Измайлова – неоднократный лауреат разл. выст. Выполненное ею тканое панно «Древо жизни» явл-ся экспонатом музея ДПИ фин.-угор. народов в Центре

Измайлова Надежда Викторовна



нар. худ. промыслов и ремёсел г. Ханты-Мансийска. Ведёт метод. и исследоват. работу. И. собран богатый мат-л по узорному ткач-ву Алнашского р-на, созданный на основе этногр. мат-лов. Проводит район. семинары, выездные твор. встречи, стажировки по ДПИ. Разработала программу обучения узорному ткач-ву на занятиях ДПИ. Явл-ся инициатором разл. мероприятий по пропаганде нар. иск., проводимых Центром. Ведёт активную деят-сть по обучению детей узорному ткач-ву. Воспитанницы Надежды Викторовны явл-ся лауреатами респ. и межрегион. конкурсов по ДПИ: Н. Мартынова награждена дипломами: победителя дет. конкурса «Умельцы земли удмуртской» (2009), лауреата Межрегион. дет. фин.-угор. фестиваля-выст. традиц. ремёсел и декор.-прикладного творчества «Ки но уж» («Ручная работа») (2010), I ст. Респ. конкурса «Рукотворные чудеса» (2011); Н. Измайлова награждена дипломами I ст. Респ. конкурса «Рукотворные чудеса» (2011) и победителя Межрайон. науч.-практ. конф. школьников «Траектория успеха» (2011). Н.В. Измайлова удостоена дипломов: победителя район. конкурса в номинации «Мастер года – 2007», лауреата Респ. выст. «Возрождённая страна, возрождённые ремёсла» (2004), победителя Регион. выст.-конкурса «Нить веков» (2007) и Всерос. фестиваля нар. творчества «Салют Победы» (2000). Лауреат пр. Прав-ва УР «Душа Удмуртии» в номинации «Декоративно-прикладное искусство и ремёсла» (2022). Награждена Почёт. грамотами Гос. Совета УР (2012), Мин-ва культуры УР (2003), ЛУК «Национальный центр декоративно-прикладного искусства и ремёсел УР» (2010), Благодарственными письмами Ассоциации молодёжных НКО УР «Вместе», АУДОД «Республиканского эколого-биологического центра» за успешное



Скамья. Столярно-токарное ремесло.
Кедров Л.И.

проведение мастер-кл. «Зорай» Всерос. слёта учен. производств. бригад (2008).

Л.В. Печникова.

КЕДРОВ Леонид Ильич (р. 7.1.1983, с. Алнаши УАССР), столяр. Окончил Сарапульский пром.-экон. тех-м (2006). С 2006 – методист по столярно-токарному ремеслу Алнашского Центра ДПИ-иР (ныне Алнашский Центр ремёсел и туризма). С высоким профессионализмом выполняет столярные изделия. Пост. совершенствует своё мастерство. Изучив технологию обработки дерева, выполняет высо-

Кедров
Леонид Ильич
в мужском
традиционном
костюме удмуртов.
Измайлова Н.В.



Детский набор
«На лесной полянке».
Столярно-токарное
ремесло.
Кедров Л.И.,
Лермонтов В.А.



кохуд. этн. узнаваемые изделия: бочонки, шка- тулки, солонки, игольницы, а также мебель, вполне применимую в совр. интерьере: табу- реты, журн. столики, полки для цветов, сун- дуки, кресла. Формы и декор изделия мастер разрабатывает, опираясь на старинные образ- цы. Успешно справляется с пост. задачами, как при выполнении изделий сувенирного плана, так и при работе над масштабными формами. Мн. работы мастера отмечены худ.-экспертным советом НЦДПИИР как высокохуд., уник., зане- сены в эл. каталог и кат. «Особо ценное». Луч- шие изделия хранятся в респ. фонде изделий ДПИ и худ. ремёсел. Л.И. Кедров – участник разл. район. мероприятий, соревнований, респ. и регион. выст. Явл.-ся пост. участником меж- дунар. фестивалей дер. скульптуры. В 2011 мас- тер представлял республику в числе делегатов на Межрегион. молодёжном форуме мастеров и умельцев фин.-угор. мира «Наша культура – наше будущее». Внёс весомый вклад по изготов- лению и установке дер. ворот в рамках проекта Алнашского р-на «Усадьба Трокая». Награждён Почёт. грамотами Мин-ва культуры, печати и информации УР (2013), Гос. Совета УР (2017), район. Совета депутатов и Адм-ции р-на (2009), НЦДПИИР (2009); дипломом лауреата Гран-при XII Респ. и V Межрегион. фестиваля парковой скульптуры (2013), дипломом лауреата II Меж- дунар. фестиваля дер. скульптуры «Древо жиз- ни» (2016).

Л.В. Печникова.



Скульптура «Егит гондыр всем» («Вместе»).
Художественная резьба по дереву. Лермонтов В.А.

ремёсел и туризма). Владеет разнообраз. техни- ками резьбы по дереву, столярно-токарным ре- меслом, худ. обработ. кости и рога, навыками худ.-оформителя. Илучает лит-ру, этногр. мат-л, обменивается опытом с др. мастерами, мн. вре- мени уделяет самообразоват. процессу, в пост. твор. поиске новых идей. Способствует привле- чению людей разного возраста к истокам нар. тра- диц. иск., проводит темат. мастер-кл., на к-рых передаёт опыт, мастерство и навыки всем жела- ющим без ограничений. Осн. тематика сюжетов его работ – мифология удм. народа. Работая в гар- монии с природой, тонко чувствует мат-л, улав- ливает пластику, создаёт разнообраз. скульпт. композиции: «Батыръёс» («Богатыри»), «Эште- рек», «Мунчо Кулё» («Хозяин банит»), «Нюлэс мурт» («Хозяин леса»), «Донды», «Мироздание»,



ЛЕРМОНТОВ Виталий Анатолье- вич (р. 11.1.1967, д. Ляли Алнашского р-на УАССР), мастер худ. резьбы по дереву. Окончил шк. худ.-оформителей при СПТУ № 90 в г. Чайковском Пермского обл. (ныне кр.). Творчеством занимается с 1994. Вед. методист худ. резьбы по дереву Алнашского Центра ДПИИР (ныне Алнашский Центр

Скульптура «Шунды-Мумы» («Мать-Солнце»).
Художественная резьба по дереву. Лермонтов В.А.

Лермонтов Виталий Анатольевич
со скульптурой «Хозяин двора»



Скульптура «Анай» («Мама»).
Художественная резьба по дереву. Лермонтов В.А.



«Пастушок», «Млечный путь» и т.д. Интересна и своеобразна традиц. дер. утварь, игрушки, панно, украшенные традиц. геометр. резьбой. В.А. Лермонтов – авт. игрушки-лошадки, к-рая явл-ся брендом Алнашского р-на. Методист возродил в р-не уник. направление: обработка капа – шарообраз. нарост на дереве. Попав в руки мастера, кап превращается в прекрасное изделие ДПИ – чаши, вазы, шкатулки, черпаки. Параллельно с худ. обработ. дерева, В.А. раскрывает для себя секреты худ. обработки кости и рога – данное направление было развито у удмуртов с древнейших времён, и явл-ся источником для раскрытия разл. аспектов, возможностей мастера. Л. – лауреат респ., всерос. выст. изделий мастеров ДПИ: пост. участник и неоднократный призёр респ. и межрегион. фестивалей «Парковая скульптура». Мн. работы Л. занесены в эл. кат. «Особо ценное» худ.-эксперт. советом при НИЦДПИиР. Лучшие изделия авт. пополняют респ. фонд изделий ДПИ и худ. ремёсел. Скульптура «Шунды-Мумы» («Мать-Солнце») неоднократно служила в качестве представит. подарка для гостей УР. Лауреат пр. Прав-ва УР «Признание» (2011). Награждён Почёт. грамотами Мин-ва культуры УР (1998), НИЦДПИиР (2003), УР (2020); дипломом Мин-ва культуры РФ за работы, представлен. на выст. «Салют Победы» III Всерос. фестиваля нар. творчества (г. Екатеринбург, 2004), дипломами участника: II и III Межрегион. фестиваля ДПИ «Зарни княс» (г. Сыктывкар, 2005, 2008), в реализации проектов «Вдохновение» и «Вало-Вало» в рамках респ. конкурса малых архит. форм, символизирующих семью, материнство, детство (г. Ижевск, 2008, 2009), в Межрегион. и VIII Респ. фестивале садово-парковой скульптуры, (с. Красногорское, 2009), в выст. изобразит. и ДПИ II этапа Всерос. фестиваля нар. творчества «Салют Победы» (г. Чебоксары, 2009), в X Респ. и III Межрегион. фестивале садово-парковой скульптуры (с. Малая Пурга, 2011), в Междунар. фестивале резчиков «Вейсэнь ундокст» («Единые корни») (Респ. Мордовия, 2016) Отмечен спец. дипломом за многолет. преданность делу развития садово-парковой скульптуры (пос. Ува, 2010), дипломом лауреата II Междунар. фестиваля дер. скульптуры «Древо жизни» (с. Дебёсы УР, 2016), дипломом победителя Респ. выст. резчи-

ков по дереву «Три свадебных напева» в рамках II Междунар. фестиваля дер. скульптуры «Древо жизни» в номинации «Утварь» (2016).

Л.В. Печникова.

ЛОМОНОСОВА Светлана Борисовна (р. 1.1.1967, санаторий Варзи-Ятчи Алнашского р-на УАССР), закройщица, вышивальщица. Окончила Ижевский учеб.-производств. ком-т (1989), ф-т иск. по спец-сти «Художественное проектирование костюма» УдГУ (2007). С 1994 – вед. методист по удм. костюму Алнашского ЦДПИиР. Ведёт работу по развитию совр. нар. костюма: разрабатывает жен., муж., дет. одежду с использование удм. вышивки и узор. ткач-ва, применяет старин. туникообразный крой при пошиве муж. рубашек, жен. платьев и праздн. костюмов. Л. изготовлены сцен. костюмы для хора ветеранов, артистов удм. эстрады, худ. коллективов р-на и др. Активно включается в реализацию разл. проектов. При работе над проектом по воссозданию завятского костюм. комплекса, С.Б. показала профессионализм и высокое исполнит. мастер-во. Изучение этногр. мат-лов помогли понять семантику костюма и применить свои знания в новых проектах. Участник многочисл. район., респ., межрегион. выст. ДПИ. Победитель IV Респ. выст.-конкурса «Родники Удмуртии» (1988), лауреат респ. выст. «Удмуртский народный костюм: Вчера. Сегодня. Завтра» (2003),



*Ломоносова
Светлана Борисовна*

*Набор «Куно пумитан»
(«Для встречи гостей»)
Лоскутное шитьё.
Ломоносова С.Б.*





*Орехов
Александр Владимирович*

*Изделия из бересты.
Орехов А.В.*

дипломант Межрегион. выст. «Неразгаданная поэзия костюма» (г. Салехард, 2004). Высокквалифицир. специа-

лист с большим твор. потенциалом. Отмечена многочисл. дипломами и грамотами. Среди них: Почёт. грамоты Мин-ва культуры, печати и информации УР (2010), Гос. Совета УР (2013), УР (2017), През. Респ. комитета профсоюза работников культуры (г. Ижевск, 2010), отд. культуры Адм-ции Алнашского р-на (2002), Благодарственное письмо отд. культуры Адм-ции Алнашского р-на (2006).

Лит.: Куликов К.И. Возрождённая древность. Народное декоративно-прикладное искусство Удмуртии. Альбом. Ижевск, 2005.

Л.В. Печникова.

ОРЕХОВ Александр Владимирович (р. 20.2.1980, с. Варзи-Ятчи Алнашского р-на УАССР), мастер по худ. обработке бересты, филолог. Окончил УдГУ (2002) по спец-сти «Филология». С 2010 – методист по худ. обработке бересты Алнашского ЦДПИиР. Изучает этногр. мат-л, лит-ру декор.-прикладного направления. Мастер находится в постоянном твор. поиске, выработал автор. стиль в изготовлении изделий из бересты. Занимается обучением подрастающего поколения. Явл-ся авт. мн. уник. работ, несущих традиц. колорит и природ. гармонию, его изделия внесены в эл. каталог ДПИиР. Активный участник район., респ. стационар. выст., междунар. фестивалей, в т.ч. и фестивалей мастеров-резчиков по дереву «Парковая скульптура». Принимал участие в качестве рук. мастерской по худ. обработке бересты в твор. лаборатории в рамках реализации респ. проекта «Семья мастеровая» в с. Киясово (2014). Явл-ся победителем респ. проф. конкурса «Лучший молодой специалист в сфере культуры» среди специалистов Центров (Домов) ремёсел (г. Ижевск, 2014, диплом I ст.). Удостоен дипломов: Межрегион. открытого фестиваля-конкурса ремесл. творчества



«Уральское бересто» в номинации «Берестяное кружево» (2014), Нац. центра декор.-прикладного иск. и ремёсел за лучшие изделия ДПИ, представл. на выст. «Мир женщины» (2014), лауреата II Междунар. фестиваля дер. скульптуры «Древо жизни» (2016), за 1-е место в III Респ. конкурсе мастеров декор.-прикладного творчества «Удмуртия мастеровая – 2019» (г. Можга, 2019), V Всерос. конкурса «Туристический сувенир» (2019) за 1-е место в номинации «Этнографический сувенир»; дипломами участника I Междунар. фестиваля дер. скульптуры (2014), Респ. фестиваля малых архит. форм из дерева (2015). Награждён Почёт. грамотами Мин-ва культуры УР (2021), отд. культуры Адм-ции Алнашского р-на (2012), район. Совета деп. и Адм-ции МО «Алнашский р-н» (2013).

Л.В. Печникова.

ПЕЧНИКОВ Иван Аркадьевич (р. 7.3.1970, д. Ниж. Сырье Алнашского р-на УАССР), худ. Засл. работник культуры УР (2010). По окончании ф-та иск. УдГУ по спец-сти «Изобразительное искусство и черчение» в 1997, работает в Алнашском ЦДПИиР, с 1999 – дир. (с 2021 – Алнашский Центр ремёсел и туризма). Ведёт большую работу по возрождению и развитию ДПИ и ремёсел. При его поддержке и руке была возрождена худ. обработка кости, с 2002 – освоен новый вид ДПИ – керамика.



*Печников
Иван Аркадьевич*

В Центре успешно развиваются ткач-во, вышив-ка, худ. обработка дерева и бересты, лозопле-тение, разработка нац. костюма, нар. игрушка. С 2011 возрождено бондарное ремесло. Алнаш-ский ЦДПИИР явл-ся не только центром культ. и обществ. жизни Алнашского р-на, но и одним из вед. учреждений традиц. культуры Удмуртии. Здесь регулярно проходят выст., семинары, ма-стер-кл. Работы мастеров в центре внимания разл. уровня выст. Неоднократно на респ. празд-нике «Гербер» экспозиция алнашских масте-ров признавалась лучшей и занимала 1-е места. И.А. Печников активно включается в разработку и реализацию разл. проектов. По его эскизам воз-ведены: стела исчезнувшим деревням р-на, ме-мориал воинам Вел. Отеч. войны в д. Ромашкино, Аллея Славы на центр. пл. с. Алнаши. Огромная работа проведена по реализации проекта «Усадь-ба Трояка». Инициатор семинаров и стажировок по обучению разл. видам ремёсел. Организова-ны и проведены: респ. семинар дир. Центров и Домов ремёсел республики (2012), респ. семи-нары и стажировки по худ. обработке кости, по узорному ткач-ву, нац. костюму, нар. игрушке, организованы творч. встречи по обмену опытом с мастерами нар. ремёсел Удмуртии. П. уделяет большое внимание преемственности поколе-ний. Ученики Алнашского ЦДПИИР неоднократно становились победителями разл. конкурсов по ДПИ. Высокий худ. уровень и этн. колорит работ алнашских мастеров привлекают внима-ние как простых посетителей выст., так и учё-ных и деят. иск. Изделия Алнашского ЦДПИИР неоднократно служили в качестве представи-

тельского подарка для гостей Алнаш-ского р-на и УР. Дипломант выст.: Всерос. фестиваля нар. творче-ства «Салют Победы» (г. Ижевск, 2000), регион. выст. «Второе рождение дерева» (г. Ижевск, 2001), «Родники Поволжья» (г. Чебоксары, 2002), «Художе-ственные ремёсла «Большо-го Урала» (г. Тюмень, 2003). Награждён Почёт. грамотой Мин-ва культуры УР (2004).

Лит.: Куликов К.И. Возрож-дённая древность. Народное деко-ративно-прикладное искусство Уд-муртии. Альбом. Ижевск, 2005.

Л.В. Печникова.

ПЕЧНИКОВА Лариса Васильевна (р. 8.3.1973, с. Варзи-Ятчи Алнашского р-на УАССР), ма-стер ДПИ. Окончила ф-т иск. УдГУ (1995). С 1998 в Алнашском ЦДПИИР: зам. дир., вед. методист по худ.-выст. и мас. работе по возрождению, со-хранению и развитию ДПИ, ведёт деят-сть по сбору этногр. мат-ла, орг-ции экскурсий, рай-он. семинаров, выездных встреч и мастер-кл. для рук. кружков, педагогов доп. образования, мастеров-надомников. Под её рук-вом, на базе Алнашского Центра проведены респ. меропр-ия по ДПИ (2010–13). Изучая культуру удм. на-рода, делится накопленным информ. мат-лом

*Печникова
Лариса Васильевна*

Монисто традиционное. Гобелен «Шудбуро Чукаени!» («С добрым утром!»).
Печникова Л.В.



*Монисто
современное.
Печникова Л.В.*



с мастерами др. регионов, гостями р-на, школьниками, студентами, вносит огромный вклад в развитие нар. ДПИ Удмуртии. Лариса Васильевна настойчиво добивается совершенствования худ. уровня работ методистов. Оказывает им огромную практ. и метод. помощь: составляет эскизы, консультирует. Ею разработаны эскизы сцен. костюмов для вок. коллективов р-на, а так же для артистов удм. эстрады. Явл-ся авт. концепций выст., экспонируемых Алнашским Центром на разл. уровнях. Так, на Респ. конкурсе «Город мастеров», проводимого в рамках праздника «Гербер», экспозиция Алнашского ЦДПИиР неоднократно являлась победителем (2008, 2010, 2012, 2013, 2018). Ведёт активную деят-сть по разработке и реализации проектов в обл. ДПИ. Алнашский ЦДПИиР стал победителем респ. конкурсов проектов по созданию малых архит. форм за скульпт. композицию «Вдохновение», а так же за проект «Косторезное искусство Алнашского района» (2008). В 2009 – победитель Респ. конкурса стал проект «Вало-Вало». В 2013 стала организатором культ.-образоват. проекта «Мастерская удмуртского ткачества», в рамках к-рого ткацкому ремеслу были обучены 23 женщины р-на. Явл-ся одним из вед. спецтов в республике по изготовлению удм. традиц. и совр. украшений. Её работы экспонировались на респ., всерос. и междунар. выст. и фестивалях. Мастер по изготовлению гобеленов: «Ин тубат» («Лестница в небо»), «Му гур» («Мелодия земли»), «Ашалчи», «Турнан дыр» («Сенокос») и др. По мат-лам этногр. эксп. П. выполнена твор. работа «Историческое развитие ДПИ и ремёсел в Алнашском районе». Изделия представлены на район., респ. и межрегион. выст. ДПИ. Награждена дипломами регион. выст. «Второе рождение дерева» (г. Ижевск, 2001), межрегион. фестиваля-конкурса нац. костюма (г. Йошкар-Ола, 2002), отд. культуры Адм-ции Алнашского р-на за лучшее метод. пособие (2003), ГУК НЦДПИиР за реализацию проекта «Вдохновение» (2008), за реализацию проекта «Вало-

Вало» (2009), Почёт. грамотами Мин-ва Нац. политики УР (2001), Мин-ва культуры, печати и информации УР (2010), Гос. Совета УР (2014), Благодарственными письмами Мин-ва культуры Респ. Мордовия (2010), Всеудм. Ассоциации «Удмурт Кенеш» (2010).

Лит.: Куликов К.И. Возрождённая древность. Народное декоративно-прикладное искусство Удмуртии. Альбом. Ижевск, 2005.

РЫСЬЕВА (Чернова) Надежда Александровна (р. 25.6.1981, д. Старый Утчан Алнашского р-на УАССР), мастер ДПИ. Окончила Удм. респ. колледж культуры (2000). С 2002 – в Алнашском ЦДПИиР. Явл-ся ведущим специалистом по своему направлению. Тщательно изучила технологию обработки глины. За короткий период выработала свой автор. стиль в работах. Природ. чутье мастера позволяют создавать высокохуд., этн. узнаваемые изделия, выполненные из глины – сувенирные куклы, темат. панно и композиции, колокольчики – обереги, являющиеся украшением любой выст. Надежда Александровна проводит район. семинары, выездные твор. встречи, темат. семинары, обучает подмастерий. Явл-ся активной участницей спорт. мероприятий. Отмечена дипломами: за участие во II Всерос. фестивале нац. костюма (2005), за участие во II Межрегион. фестивале ДПИ «Зарни кияс» в Респ. Коми (2005), за участие во Всерос. Спасской ярмарке (г. Елабуга, 2012), за участие во Всерос. фестивале молодёжного творчества «Я – автор», посв. 70-летию Победы в Вел. Отеч. войне (г. Ижевск, 2015), дипломом победителя проф. приза работников культуры Алнашского р-на «Зарни юсь»

(«Золотая лебедь») в номинации «Мастер года – 2005» (с. Алнаши), дипломом победителя Всерос. конкурса «Туристический сувенир» (2020). Награждена Почёт. грамо-



*Рысьева
Надежда
Александровна*



Куклы «Парочка».
Художественная
керамика.
Рысьева Н.А.

Набор столовый.
Художественная
керамика.
Рысьева Н.А.,
Пестова С.Г.



тами район. Совета депутатов Адм-ции Алнашского р-на (2013), Нац. Центра ДПИиР Мин-ва культуры УР «За большой вклад в возрождение, сохранение и развитие народных промыслов и ремёсел, творческие успехи и высокое исполнительское мастерство в УР» (2013), Грамотой Упр. культуры, межнац. отношений и туризма Адм-ции Алнашского р-на (2014), Благодарностью за участие в выст. по керамике «Тайны старого горшка» (с. Шаркан, 2015).

Л.В. Печникова.

РЯБЧИКОВА Надежда Геннадьевна (р. 2.6.1969, г. Ижевск УАССР), мастер ДПИ. Окончила Ярское пед. уч-ще (1988), психол.-пед. ф-т УдГУ (2001). С 1994 – вед. методист по нар. игрушке Алнашского Центра ДПИиР. Ведёт большую исследовательскую работу по изучению традиц. удм. вышивке, характерную для Алнашского р-на. Изделия авт. разнохарактерные, образные, самобытные, этн. узнаваемые, пользуются спросом среди местного нас., гостей и иностранцев. Мастер в совершенстве владеет удм. традиц. вышивкой, вязанием, ткач-вом, технологией шитья и кроя – все

умения и знания демонстрирует в изготовлении изделий. Мн. работы Надежды Геннадьевны отмечены худ.-экспертным советом НЦДПИиР как высокохуд., уник., занесены в эл. каталог ДПИиР и кат. «Особо ценное». Лучшие изделия внесены в респ. фонд изделий ДПИ и худ. ремёсел (г. Ижевск). Занимается орг-метод. деят-стью среди мастеров – надомников, педагогов доп. образования р-на, организует мастер-кл., семинары, занятия с детьми и взрослыми, составляет метод. пособия. Привлекает разновозрастную кат. нас. к истокам традиц. нар. иск., тем самым способствует сохранению традиций, представляющих основу нац. характера любой народности, проживающей на терр. России. Участвовала в орг-ции работы Респ. дет. шк. ДПИиР «Усточикар» (2014, отмечена Благодарностью). Рук. твор. мастерской «Вышивка» на Международ. фестивале совр. ручного ткач-ва «Кросна»



Рябчикова
Надежда
Геннадьевна

«Семья».
Костюмные
куклы.
Рябчикова Н.Г.



(2015). В рамках Всерос. фестиваля «Университет народной игрушки» участвовала в орг-ции и проведении мастер-кл. по традиц. игрушкам (г. Ижевск, 2017). Надежда Геннадьевна приобщила всю семью к творчеству, к-рая ежегод. принимает участие в Респ. выст. «Семья мастеровая». Р. – участник район., респ., межрегион., всерос. междунар. выст. и фестивалей ДПИ. Имеет сертификат «Вятские смотрины» II Межрегион. твор. лаборатории совр. рукотворной игрушки (г. Киров, 2014); отмечена дипломами за участие в VIII Всерос. Спасской ярмарке (г. Елабуга, 2015) в Междунар. фестивале совр. ручного ткач-ва «Кросна» и благодарностью за орг-цию и проведение твор. мастерской «Вышивка» (г. Ижевск, 2015). За сохранение, возрождение нар. промыслов и ремёсел России награждена дипломом Всерос. фольк.-этногр. фестиваля «Кузьминки» (г. Казань, 2015), свидетельством участника Всерос. конкурса нар. мастеров «Русь мастеровая» в номинации «Вышивка» и спец. дипломом участника Всерос. конкурса «Русь мастеровая» (Москва, 2015), дипломом участника и лауреата VII Всерос. фестиваля совр. рукотворной игрушки (г. Киров, 2016), дипломом открытой гор. выст. традиц. удм. ремёсел и ДПИ «Удмурт шöмын, удмурт сямен» (г. Ижевск, 2016); дипломом «За воссоздание завятского женского костюмного комплекса (вышивка)» в проекте «Улон сюанысен кутске» («Жизнь начинается со свадьбы») (ИЦДПИиР, 2016). В рамках IX Межрегион. конкурса нац. костюма «Праздник марийского костюма приглашает в гости» (г. Йошкар-Ола) удостоена диплома I ст. в номинации «Этнографический костюм», а так же диплома лауреата II ст. в номинации «Рукотворная кукла в национальном

костюме». Награждена Почёт. грамотой Адм-ции Алнашского р-на (2017). Лауреат пр. Прав-ва УР «Признание» (2018).

Лит.: Куликов К.И. Возрождённая древность. Народное декоративно-прикладное искусство Удмуртии: Альбом. Ижевск, 2005.

Л.В. Печникова.

ТАРАСОВА Нина Семёновна (р. 23.3.1968, д. Шадрасак-Кибья Алнашского р-на УАССР), педагог доп. образования, мастер по худ. обработке соломки. Окончила филол. ф-т УдГУ (1990), Моск. психол.-соц. ун-т по спец-сти «Менеджмент в образовании» (2014), Ин-т развития образования – «Декоративно-прикладное искусство» (2017). С 1990 – учитель рус. яз. и лит-ры, удм. яз. и лит-ры Старомоньинской ср. шк. Малопургинского р-на. С 1994 совмещала работу педагога доп. образования с должностью педагога твор. объединения «Соломоплетение», с 1996 в Малопургинском Центре дет. творчества и по совместительству – вед. методист *Старомоньинского Дома ремёсел*. В 2002 переехала в г. Ижевск, в 2002–17 – педагог студии «Соломоплетение» и методист по этнокульт. воспитанию во Дворце дет. (юношеского) творчества. В 2017–20 – педагог-организатор БОУ УР «Столичный лицей им. Е.М. Кунгурцева» г. Ижевска. В 2020 вернулась на родину – в Алнашский р-н, работала в Вараи-Ятчиской СОШ зам. дир. по воспитат. работе (2020–21). Открыла этнокульт. центр «Замлагач» в д. Шадрасак-Кибья. Большое влияние на твор. жизнь Т. оказал А.А. Судницын, благодаря к-рому в республике возродилась худ. обработка соломки. Разработчик авт. образоват. программы «Зарни куро» («Золотая соломка»). Основой разработки мат-ла, худ. замыслов творчества Нины Семёновны

Тарасова
Нина Семёновна



«Кунное» («В гости»), «Семья». Художественная обработка соломки.
Тарасова Н.С.



явл-ся нар. традиции, к-рые она целенаправленно собирает в эксп. и в процессе изучения подлинного нар. иск. Ею найдены и возвращены забытые или утрачен. мат-лы, возобновлена технология их обработки, она создаёт образы своих произведений на старинной традиц. основе, придавая им уник. нац. колорит и характер. Из соломенных фигур Т. впервые в Удмуртии создала целые композиц. сюжеты, показывающие бытовые, обрядовые, празд. сцены из жизни юж. удмуртов. Организатор респ., всерос. и междунар. семинаров-практикумов по соломоплетению удмуртов в г. Ижевске для работников культуры (2000, 2004), нар. образования (2002, 2004, 2006, 2007, 2010, 2011). Авт. инновац. мега-проектов: «Прошлое – будущему», «Быдэс дунне – шуныт корка» («Вся планета – тёплый дом»), «Парк национального согласия», «Кыл но киуж» («Язык и ручная работа»). Избиралась пред. твор. клуба «Шуныт корка» («Тёплый дом») (2006–17). Авт. и организатор дет. Респ. выст. традиц. удм. ремёсел и ДПИ «Удмурт шöмын, удмурт сямен» («По-удмуртски») и фестиваля традиц. ремёсел Удмуртии (с 2005), дет. Межрегион. фин.-угор. фестиваля-выст. традиц. ремёсел и декор.-прикладного творчества «Ки но уж» (2010), гор. проекта «Открытый республиканский фестиваль «Арганчи» (2009–12); традиц. гор. фестиваля «Рябиновый разгуляй» (с 2004). С 1994 и по н.в. Нина Семёновна явл-ся незаменимым педагогом студии «Соломоплетение», где вырастила не одно поколение одарённых детей. Студия известна не только в Удмуртии, но и далеко за её пределами. Мастера – участники и победители гор., респ., рос., межрегион. и междунар. выст. и мастер-кл. по худ. обработке соломки. Воспитанница О. Огнёва удостоена Почёт. грамоты за творчество и оригинальность, проявленную в конкурсах Междунар. фестиваля «Детство без границ» (Москва, 2001); Л. Астанина – диплома за 1-е место на VI Междунар. выст.-конкурсе дет. худ. творчества по мотивам легенд, преданий, сказок фин.-угор. народов «Завещание предков» (Москва, 2008), лауреат II и III Респ. выст. традиц. удм. ремёсел и ДПИ «Удмурт шöмын, удмурт сямен» (г. Ижевск, 2008, 2009) и др.; В. Бортникова – удостоена диплома I ст. VII Респ. выст. (конкурса) ДПИ «Рукотворные чудеса» – «Национальная кукла» среди ОУ (2011); В. Семакина – победитель (1-е место) в XVI Междунар. конкурсе «Детство без границ» (Москва, 2014); Е. Сарма-

кеева – лауреат пр. по поддержке талантливой молодёжи (Москва, 2013), победитель (2-е место) в XVI Междунар. конкурсе «Детство без границ» (Москва, 2014). Дет. работы экспонировались в залах Гос. Думы РФ и Федерации мира и согласия (Москва, 1997), Пост. представительства Респ. Коми при През. РФ (Москва, 2008), на выст. удм. мастеров нар. и ДПИ «От Камы до Чусовой» (г. Екатеринбург, 2011), на Межрегион. фестивале нац. культур «Аргиш надежды» (г. Нарьян-Мар, Ненецкий АО, 2011), на III Междунар. фестивале «ПарИжевск» (г. Ижевск, 2012). Воспитанники организуют свои перс. выст.: дет. работы вошли в каталог: II Всерос. выст.-конф. «Искусство и образование» (г. Ижевск, 1997); VI Рос. дет. фестиваля нар. промыслов и ремёсел «Данилушка» (г. Екатеринбург, 2003); VI Междунар. выст.-конкурса дет. худ. творчества по мотивам легенд, преданий, сказок фин.-угор. народов «Завещание предков» (Москва, 2008). Нина Семёновна – 10 лет педагог-специалист межрегион. лагерных смен одарённых детей «Шундыкар» (УР) и 6 лет «Усточикар» (Респ. Башкортостан). Избиралась пред. Октябрьского район. отд-ния Межрегион. обществ. орг-ции «Всеудмуртская организация «Удмурт Кенеш» (2008–12), чл. правления Удм. респ. обществ. совета женщин-удмурток (2005–09). Участница многочисл. респ., всерос., междунар. выст., дипломант: II Всерос. выст.-конф. «Искусство и образование» (г. Ижевск, 1997); III, IV Рос. дет. фестиваля нар. промыслов и ремёсел «Данилушка» (г. Екатеринбург, 1997, 2003); Междунар. выст. цветов в Голландии «Вестфризская флора – 1999», Межрегион. фестиваля-конкурса нац. костюма «Марий вургем пайрем унала ужеш» (г. Йошкар-Ола, 2002); Всерос. худ.-ремесл. выст. «Ремёсла России из XIX в XXI век» (г. Екатеринбург, 2002); Респ. выст. «Мир удмуртской женщины» (г. Ижевск, 2004); НЦДПИиР за участие в Респ. выст. соломки и ковроткач-ва (г. Ижевск, 2005); XI Междунар. фин.-угор. фольк. фестиваля (г. Ханты-Мансийск, 2005). Участница Междунар. науч.-практ. конф. «Обучение родному языку в полиязычном пространстве» (2009–12), фин.-рос. обучающей сессии по обучению представителей фин.-угор. орг-ций (г. Ижевск; Тампере, Финляндия, 2011) и др. Перс. выст.: «Работы Нины Тарасовой и её учеников» (г. Ижевск, 2003, 2006), Респ. Башкортостан (с. Вер. Татышлы, 2003–07), г. Ханты-Мансийск (2005), г. Пушкин (2005), г. Саратов (2007, 2008), Эстония (Пыльва, Ряпи-

но, Выру, 2005, 2008, 2009). Работы Т. хранятся в НИЦДПИИР, Нац. музее УР им. К. Герда, Музея кукол в С.-Петербурге, частных коллекциях США, Канады, Германии, Швеции, Голландии, Венгрии, Финляндии, Японии, Китая, Австралии, Эстонии. Награждена Почёт. грамотами Гос. Совета УР (2006, 2021), Мин-ва культура УР (2001), отд. культуры Адм-ции Малопургинского р-на (1998, 1999), Малопургинского район. Совета депутатов УР (2000), Адм-ции г. Ижевска (2008), Благодарностью Мин-ва культуры РФ (2008), Мин-ва нац. политики УР (2011, 2012), Мин-ва образования и науки УР (2013) и мн. благодарностями.

Л.В. Леонтьева, С.Д. Смирнова.

ШАКИН Александр Иванович (р. 21.8.1988, д. Новый Утчан Алнашского р-на УАССР), мастер ДПИ. Окончил Ижевский гос. автомех. колледж (2009), ф-т «Технология и предпринимательство» УдГУ (2013). С 2011 – методист по худ. обработке лозы Алнашского Центра ДПИИР. За короткий период Ш. освоил элементарные знания и навыки плетения, к-рые демонстрирует в процессе изготовления изделий. В пост. твор. поиске, ищет новые формы, занимается изучением эксп. мат-лов, науч.-метод. лит-ры, разрабатывает метод. пособия, обучает детей и взрослое нас. плетению из лозы, участвует в выст. деяти-сти Алнашского Центра ДПИИР. Качеств., практи., узнаваемые изделия из лозы, к-рые пользуются большим спросом среди нас. любой возрастной кат. и статуса. Изделия А.И. Шакина, отмеченные худ.-экспертным советом (ХЭС) Нац. центра ДПИИР вошли в эл. каталог ДПИИР. Награждён дипломами за лучшие изделия ДПИ на респ. выст.,

*Сундук плетёный. Художественная обработка лозы.
Шакин А.И.*



*Шакин
Александр Иванович*

*Панно «Шуидь» («Солнце»).
Художественная
обработка лозы.
Шакин А.И.*

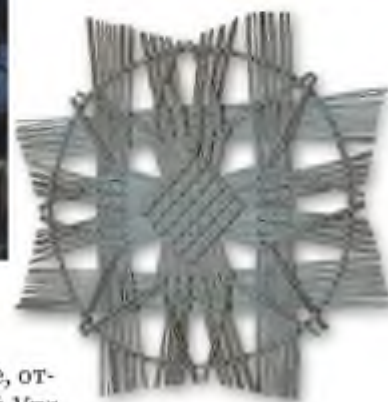

явл-ся участником ежегод. Всерос. Спасской ярмарки в Елабуге, отмечен Почёт. грамотой Упр. культуры, межнац. отношений и туризма Алнашского р-на (2014).

Л.В. Печникова.

ЯКУШЕВА Нина Дмитриевна (р. 17.5.1963, д. Чёрный ключ Алнашского р-на УАССР), мастер ДПИ. Окончила Ижевский учеб.-производств. комб-т (1995). В 1995–2020 – вед. методист, методист I кат. по ткач-ву Алнашского Центра ДПИИР. Изучая традиц. ткач-во, характерное для Алнашского р-на, пост. совершенствует своё мастерство. С момента возникновения данного направления, Нина Дмитриевна вносит огромный вклад в развитие совр. ручного ткач-ва. Создаёт интересные и своеобразные работы характерные для Алнашского р-на: полотенца, салфетки, фартуки, покрывала, ковры, рубахи и т.д. Я. выполнен традиц. юж.-удм. костюм, а также совр. ориг. изделия: сумочки, «Шуд пуйы», рюкзаки, диванные подушки. Работы Я. яркие, законченные, имеющие традиц. характер. Активная деяти-сть Ш. в сфере иск. способствует привлечению людей разного возраста к нар. ремеслу. Она проводит мастер-кл., семинары, стажировки. Её работы отличаются нац. колоритом, высокой худ., традиц. характером. Явл-ся участницей многочисл. район., респ., межрегион. конкурсов, фестивалей, выст. Удостоена дипломами участника: культ.-образоват. проекта «Мастерская удмуртского ткачества» (г. Ижевск, 2013), Всерос. Спасской ярмарки



Покрывало «Чиборие» («Пёстрый»). Тканые подушки.
Традиционное ткачество.
Якушева Н.Д.

Якушева
Нина Дмитриевна

(г. Елабуга, 2013, 2015), III Всерос. фестиваля совр. нар. ткач-ва «Кросна» (г. Ижевск, 2013), Респ. фестиваля нар. твор. ветеранов культуры и иск. УР (2016); дипломом за участие в проектах «Верхняя одежда удмуртов. Традиции и современность», «Удмуртский ажур» в номинации «Ожившая традиция» (НЦДПИиР, 2017), диплома победителя в номинации «Мастер года – 2012» Упр. культуры Алнашского р-на, дипломом лауреата I ст. IX Межрегион. конкурса нац. костюма «Праздник марийского костюма приглашает в гости» в но-

минации «Этнографический костюм» (г. Йошкар-Ола, 2017), дипломом «За воссоздание завятского женского костюмного комплекса (ткачество) в проекте «Улон сюанысен кутске» («Жизнь начинается со свадьбы») НЦДПИиР (2017). Награждена Почёт. грамотами Гос. Совета УР (2016), Мин-ва культуры, печати и информации УР (2012).

Лит.: Куликов К.И. Возрождённая древность. Народное декоративно-прикладное искусство Удмуртии. Альбом. Ижевск, 2005.

Л.В. Печникова.





Ковёр. Традиционное ткачество. Измайлова Н.В.



БАЛЕЗИНСКИЙ РАЙОН

РАЙОННЫЙ ДОМ ХУДОЖЕСТВЕННЫХ ПРОМЫСЛОВ И РЕМЁСЕЛ МО «БАЛЕЗИНСКИЙ РАЙОН», МБУК, с центром в с. Карсовой (Район. Дом ремёсел) имеет два структурных подразделения – Сергинский отд. РДХПиР и Юндинский отд. РДХПиР. Дом ремёсел в с. Сергино работает с 1994, дир. – Ю.Е. Савина, в с. Карсовой с 1995, дир. – Е.П. Касимова, в с. Юнда с 1996, дир. – А.Г. Касимова, затем – дир. А.Н. Биянов. В 1996 – в д. Верх.-Люкино, в 1997 – в с. Люк, организатор работы – М.Г. Иванов. 23 окт. 2002 Дома ремёсел были реорганизованы, закрывается Верх.-Люкинский, а Сергинский Дом ремёсел преобразован в Сергинский район. Дом худ. промыс-

лов и ремёсел (РДХПиР). С 2004 по 2010 – дир. РДХПиР – Ф.Ю. Сабреков. Карсовайский, Юндинский, Люкский ДР переименованы в фил. Сергинского Район. Дома худ. промыслов и ремёсел. 1 янв. 2010 был закрыт Люкский фил. В янв. 2010 в результате проведённой реорг-ции создано юрид. лицо – МБУК «Районный Дом художественных промыслов и ремёсел МО «Балезинский район». Карсовайский Дом ремёсел переименован в Район. Дом худ. промыслов и ремёсел, Сергинский ДР – в Сергинский отд. РДХПиР, Юндинский ДР – в Юндинский отд. РДХПиР. 26 февр. 2010 отд-ния преобразованы в фил., с 26 дек. 2011 – в отд. МБУК «РДХПиР





Коллектив Районного Дома ремёсел МО «Балезинский район», 2016 г.

МО «Балезинский район». 18 янв. 2018 МБУК «РДХПиР МО «Балезинский район» реорганизован в МБУК «Районный Дом ремёсел МО «Балезинский район», с 2021 – АНО «Балезинский Центр ремёсел». Развиваются 14 направлений ДПИ: худ. обработка бересты, нар. ткач-во, худ. обработка войлока, бондарное ремесло, плетение из лыка, худ. роспись, нар. вышивка, нар. игрушка, нар. костюм, столярно-токарное дело, керамика, резьба по дереву, худ. плетение из лозы, узорное вязание. Ежегод. ДР посещают жители и гости р-на, республики, кол-во посетителей составляет более трёх тыс. чел. Одним из гл. направлений деят-сти учреждения явл-ся орг-ция и проведение выст. мероприятий и мастер-кл. Проводится более 100 мероприятий в год, как плановых, так и внеплановых. Вед. мастера: А.С. *Малых* – методист по худ. росписи; Н.Л. *Першина* – методист по традиц. вышивке; Е.В. *Конева* – вед. методист – контрактный управляющий; М.А. *Макарова* – методист по ткач-ву, наследница рус. старообрядческих традиций ткач-ва поясов; А.Ф. *Першин* – методист по бондарному ремеслу; В.А. *Власов* – методист худ. резьбы по дереву; В.Н. *Дзюина* – методист по худ. керамике. В рамках целевых программ поддерживается участие методистов МБУК «РДР МО «Балезинский район» в выст. и фестивалях район., респ., всерос., междунар., твор. лабораториях, к-рые повышают проф. уровень методистов. РДР принимает активное участие в мероприятиях разл. уровня.

Мн. сделала для развития культуры и самодет-я творчества на селе, в р-не дир. Сергинского район. Дома худ. промыслов и ремёсел Ю.Е. Савина (1994–2004). По её инициативе в Сергино открылся ДР, началось возрождение забытых ремёсел и промыслов. У истоков становления Сергинского ДР стояли: А.Ю. *Яровиков*, И.В. *Першин*. Большой вклад в становление и развитие Юндинского ДР внесла дир. – А.Г. *Касимова* (1998–2010), мастера М.Г. *Волкова* и В.М. *Урасинов*. За орг-цию и участие в Респ. празднике «Гербер – 2008», посв. 450-летию добровольного вхождения Удмуртии в состав Рос. гос-ва Сергинский РДХПиР отмечен дипломом (д. Быдыпи Балезинского р-на). В 2013 РДХПиР был удостоен пр., как лучшее учреждение культуры УР, а также дипломов за активное участие в подготовке экспозиции, представл. на выст. «Салют Победы» III Всерос. фестиваля нар. творчества (г. Екатеринбург, 2004), за участие – в Респ. выст. «Семья мастеровая» (2009–11, 2013), в фестивале садово-парковой культуры (2010, 2011, 2013), в III Всерос. фестивале совр. нар. ткач-ва «Кросна – 2013», в фестивале ДПИ «Город мастеров» (г. Ижевск, 2011–13, 2016, 2018), за вклад в орг-цию и проведение IX Респ. и II Межрегион. фестиваля садово-парковой скульптуры (2011, 2013). Лауреат II ст. Респ. фестиваля старообрядческой культуры «Петровское заговенье» (2013, 2015, 2017, 2019), лауреат Всерос. фестиваля и нар. творчества «Салют Победы» (2009), лауреат II



Шкатулка можжевельная. Столярно-токарное ремесло. Стопка. Художественная обработка капа. Бузмаков С.В.

Бузмаков Сергей Викторович

ст. в номинации «Мой дом» (г. Ижевск, 2012), лауреат в номинации «Мудор» (2014). Диплома лауреата II ст. Респ. фестиваля-конкурса удм. культуры, посв. 100-летию государственности Удмуртии «ДАУР ГУР» в номинации «Коркамь» удостоен Сергинский отд. Район. Дома ремёсел Балезинского р-на (г. Ижевск 2020). РДХПиР имеет Благодарственное письмо за проведение Респ. бесермянского нац. праздника «Кӧрбан» (пос. Балезино, 2013, пос. Яр, 2015, 2019). В 2010–20 дир. Г.Ф. Першина, с 2021 – В.А. Дзюина, с нояб. 2021 – М.Х. Гуссейнова.

Г.Ф. Першина.

БИЯНОВА Ирина Рудольфовна (р. 3.7.1978, с. Юнда Балезинского р-на УАССР), мастер ДПИ. Окончила Юдинскую ср. шк. (1995). С 2012 – методист по нар. игрушке, с 2017 – методист II кат. Юдинского отд. РДР МО «Балезинский район». Прошла переподготовку в УдГУ по программе: «Традиционная тряпичная кукла». Получила

сертификат о доп. образовании (2017), в 2019 обучалась по теме «Традиционная вышивка» (удостоверение ЦПК о повышении квалификации). Участница район., респ. («Гербер»), межрегион., всерос. выст. ДПИ. Имеет диплом финалиста «Туристический сувенир – 2019» (г. Ульяновск) за сувенир турист. маршрута «Бесермяночка маленькая».

В.Н. Дзюина.

БУЗМАКОВ Сергей Викторович (р. 11.9.1978, д. Гаревская Балезинского р-на УАССР), мастер ДПИ. Окончил Сергинскую ср. шк. Балезинского р-на (1995), повышал квалификацию по теме: «Парковая скульптура, художественная резьба по дереву» (2016). С 2006 – зав. хоз-вом, с 2010 – мастер, методист, с 2015 – методист II кат. Сергинского отд. РДР МО «Балезинский район». Обучался у мастеров А.Ю. Яровикова и А.Ф. Першина. Участник район., респ., всерос., междунар. выст.: Всерос. Спасской ярмарки



Полотенце. Рюкзак. Вышивка. Бианова И.Р.

Бианова Ирина Рудольфовна

(г. Елабуга, 2011), XII Респ. и V Межрегион. фестивалей парковой скульптуры (АЭМЗ «Лудорвай» Завьяловского р-на, 2013, диплом за лучшее граф. решение), I Междунар. фестиваля дер. скульптуры «Древо жизни» (2014), респ. выст. резчиков по дереву «Три свадебных напева» («Куинь сюан гуръёс») в рамках II Междунар. фестиваля дер. скульптуры «Древо жизни» (2016, лауреат); окружного этапа Всерос. конкурса «Туристический сувенир» (г. Ульяновск, 2019, диплом финалиста в номинации идея турист. сувенира «Пенал со стопками»). Среди «Особо ценных изделий» – набор шкатулок (в комплекте 3 шкатулки, 2017). Награждён Почёт. грамотами Адм-ции МО «Балезинский район», Упр. культуры, за высокий профессионализм и вклад в развитие ДПИиР (2015), Благодарностью за проф. мастерство и новаторство в деле возрождения нар. ремёсел (2015).

В.Н. Дзюина.

БУЛДАКОВА Галина Геннадьевна (р. 21.4.1976, д. Пироково Балезинского р-на УАССР), технолог швейного произ-ва. Окончила уч-ще в с. Бобино Слободского р-на Кировской обл. (1996). С 2011 – методист, с 2015 – методист II кат. Юндинского отд. РДР МО «Балезинский район». Прошла повышение квалификации по программе «Народный костюм» (2014) и «Национальный



*Булдакова
Галина Геннадьевна*



*Палантин «Снежинка».
Узорное вязание.
Булдакова Г.Г.*



*Власов
Владимир Андреевич*

сценический костюм» (2017). Мастер по нар. костюму, узорное вязание. Участник район., респ., межрегион., всерос. фестивалей, выст., конкурсов. Дипломант IV Обл. фестиваля мастеров нар.

промыслов «Вятский лапотъ» (пгт Кильмезь Кировской обл., 2012), лауреат II ст. Респ. выст.-конкурса декор.-прикладного иск. «Творец». Среди «Особо ценных изделий» Б. – палантин «Снежинка», узорное вязание. Награждена Почёт. грамотой Упр. культуры Адм-ции МО «Балезинский район» (2015).

В.Н. Дзюина.

ВЛАСОВ Владимир Андреевич (р. 23.9.1977, с. Сергино Балезинского р-на УАССР), мастер резьбы по дереву (худ. обработка капа). Окончил Сергинскую ср. шк. Балезинского р-на. Прошёл курсы повышения квалификации НИЦДПИиР (2016, 2018). С 2008 работает в Доме ремёсел с. Сергино, с 2016 – вед. методист Сергинского отд. РДР МО «Балезинский район». Худ. обработке капа обучался у мастера Ф.Ю. Сабрекова, освоил столярно-токарное дело. Большая часть изделий В. разрабатываются на основе этногр. мат-лов, неповторимость природ. мат-ла – кап, сувель определяет уник. каждого изделия. Участник район., респ., межрегион., всерос. выст. ДПИ. Участник межрегион. и респ. фестивалей: садово-парковой скульптуры (с. Красногорское, 2009), IX Респ. и II Межрегион. (пос. Ува, 2010), X Респ. и III Межрегион. (с. Малая Пурга, 2011), XI Респ. и IV Межрегион. (пос. Кез, 2012), XII Респ. и V Межрегион. фестивалей парковой скульптуры (АЭМЗ «Лудорвай», 2013; диплом за лучшее граф. решение). Участник Удм. нац. праздника первого урожая «Вьль Жюк» («Новая каша») (д. Светозарево Слободского р-на Кировской обл., 2013); участник I Междунар. фестиваля дер. скульптуры «Древо жизни» (пос. Ува, 2014), Открытого район. фестиваля парковой скульптуры «Легенды и были Дебёсского района» (с. Дебёсы, 2015), II Междунар. фестиваля дер. скульптуры «Древо жизни» (с. Дебёсы,



Скульптурная композиция «Шунды-Мумы» («Мать-Солнце»). Власов В.А., Бузмаков С.В.



2016, диплом лауреата), Респ. выст.-конкурса ДПИ «Творец» (г. Ижевск, 2016, диплом лауреата II ст.), Респ. выст. резчиков по дереву «Три свадебных напева» в рамках II Фестиваля дер. скульптуры «Древо жизни» (с. Дебёсы, 2016), конкурса на изготовление символа фестиваля «Таёе пöртэм Яр губиос» («Также разные яркие грибы») в открытом межрайон. грибном фестивале «ГубиFest - 2017» (пос. Яр, 2017, грамота за 1-е место), I Респ. фестиваля лэнд-арт «Легенды ДондыДора» (Глазовский р-н, 2018), Открытого межрайон. фестиваля малых архит. форм «Лукоморье» (д. Малягурт Красногорского р-на, 2019), Респ. этно-арт фестиваля «Тыло толзэь» («Огненная луна») (с. Дебёсы, 2019). Участник Респ. выст. изделий ДПИ и ремёсел «Традиционная культура старообрядцев Удмуртии» (г. Ижевск, 2016). Награждён дипломами: лауреата Респ. фестиваля малых архит. форм «Сказочный лес», в номинации «Мастер своего дела» (с. Сигаево Сарапульского р-на, 2020), Всерос. фестиваля-конкурса «Русский Лад» (2020), за 1-е место межрайон. выст. работ ДПИ (Юкаменский р-н, 2020). Худ.-экспертным советом 13 работ Владимира Андреевича были признаны как «Особо ценные изделия»: кружка (2014), чаша «Утка» (2015), ковш «Ендова» (2015), молочник (2016), братина «Коник» (2016), соусник (2016), солонка с ложкой (2017), ваза «Гусь» (2017), набор сувелевой посуды (2018), чаша (2018); чаша «Валюшка» (2018), походный набор (2019), чаша «Глухарь» (2019). Проводит мастер-кл., обучает детей возраста 12 лет основам обработки капа. Награждён Почёт. грамотами нач. Упр. культуры (2015), Гл. Адм-ции МО «Балезинский район» (2016), Благодарностями Мин-ва культуры УР (2017), и.о. нач. Упр. культуры Адм-ции МО «Балезинский район» (2015); за помощь в проведении сем. лаборатории лэнд-арта «Арт-луд» (авг. 2020), за участие в Респ. фестивале малых архит. форм из дерева «Поляна сказок» (2020).

Лит.: Дьяконова О. Там чудеса, там леший бродит // Победа. 2019. 11 июня.

В.Н. Дзюина.

Ваза «Гусь».

Набор сувелевой посуды.

Чаша «Саламат сиён тёркы» («Тарелка для саламата» – густого муромого киселя).

Художественная резьба по дереву.

Власов В.А.

Дзюин

Владимир Анатольевич



ДЗЮИН Владимир Анатольевич (р. 19.1.1988, с. Сергино Балезинского р-на УАССР), мастер резьбы по дереву. Окончил с отличием ПУ № 6 г. Ижевска по спец-сти «Столяр» 5-го раз., «Сборщик изделий из древесины» 4-го раз., «Отделочник изделий из древесины» 3-го раз. (2006). С 2011 – методист резьбы по дереву, с 2014 – зав. Сергинского отд. РДР МО «Балезинский район», в 2021 – дир. АНО «Балезинский центр ремёсел». В работе применяет разл. техн. приспособления: ленторез для бересты, копировальный станок для большой партии лесовичков, многоремизный ткацкий станок, конструкция эксперимент. печки для зрелищных обжигов. Участник район., респ. выст. ДПИ, организатор проекта передвижной мастерской «Шундыберган» (2018–19), где обучающую программу прошли 40 чел. с ОВЗ. Один из организаторов мероприятий: респ. семинара по обработке капа и сувели (2015), респ. этногр. эксп. (2015). Участник проекта «Всероссийская школа ткачества» (2018). Награждён многочисл. благодарностями: за активное участие в удм. нац. празднике первого урожая «Выль жук» (д. Светозарево Кировской обл., 2013), за помощь в орг-ции и проведении этногр. эксп. в Балезинском р-не УР 28–29 сент. 2015 (г. Ижевск, 2016), за орг-цию и проведение Всерос. шк. ткача-ва (г. Ижевск, 2018), за помощь в реализации Респ.

Сундук. Столярно-токарное ремесло.

Дзюин В.А.



Дзюина

Виктория Николаевна

этно-арт фестиваля «Тыло толзъ», ИПК «ДондыДор» (2019).

Лит.: Островская Н. О людях мастеровых. Будет и лось, а начнем с малого! // Вперёд. 2011. 26 июля; Пермькова М. Умельцы – народ смекалистый // там же 2017. № 79. 17 окт.; Шмелева Ю. Ремесло на колёсах // там же. 2018. № 72. 20 сент. С. 1; Шмелева Ю. Юнармейцы и юнмастера // там же. 2020. 22 мая.

В.Н. Дзюина.

ДЗЮИНА Виктория Николаевна (р. 27.3.1983, д. Зяниево Балезинского р-на УАССР), педагог-организатор, специалист по соц. работе. Окончила Удм. респ. уч-ще культуры, специализация «Социально-культурная деятельность и народное художественное творчество» с квалификацией «Педагог-организатор, руководитель коллектива декоративно-прикладного творчества» (2003), Ин-т педагогики, психологии и соц. технологий УдГУ по спец-сти «Социальная работа» (2010). С 2007 – методист по керамике, с 2014 – зав. отд., с 2014 – методист, с 2016 – вед. методист по керамике Сергинского отд. РДР МО «Балезинский район». Учителя: Г.В. Главатских, педагог Балезинской шк. иск. и Н.В. Вострокнутова, педагог по керамике Удм. респ. колледжа культуры (г. Ижевск). Принимала участие в район. семинаре «Удмуртская глиняная игрушка» (2014),

Композиция «Бьдтым вбсь» («Великий молебен»).

Художественная керамика. Дзюина В.Н.



повышала квалификацию по теме: «Керамика Удмуртии: традиции и современность» (ЦПК, г. Ижевск, 2016), успешно прошла образоват. программы: ФАСТ (г. Глазов, 2018), «Профоринтационные возможности занятий гончарным искусством» (УдГУ, г. Ижевск, 2018), «Создание коллекции одежды в этностиле. Аксессуары. Технологии» (ЦПК, г. Ижевск, 2020). Владеет худ. обработкой керамики. Уник. изделий Д. в сохранении традиций. Создаёт куклы в традиц. костюмах Балезинского р-на, выявленных в этногр. эксп. в д. Ушур, с. Юнда, д. Эркешево. Участница район., межрайон., респ., всерос., междунар. мероприятий ДПИ: II Фестиваля керамики «Алхимия огня» (г. Кунгур, 2019), судейство в район. конкурсе «Чыртывьесь» (2019). Участвовала в реализации проекта – «Передвижная мастерская Шундыберган» (Балезинский р-н, 2018–19), обучала навыкам работы с глиной людей с ОВЗ Балезинского р-на (2018). На науч.-практ. конф. «Гончары России. Глиняная игрушка, детская художественная керамика» VII Всерос. выст.-смотр с докладом «Глинянная кукла – в костюмах северных удмуртов» (г. Тверь, 2016, Благодарственное письмо за проведение мастер-кл. по изготовлению глиняной игрушки). Принимала участие в респ. проф. конкурсе «Лучший молодой специалист в сфере культуры» (г. Ижевск, 2014), в Межрегион. конкурсе нар. костюма «Марий вургем пайрем унала ужеш» («Праздник марийского костюма приглашает в гости») (г. Йошкар-Ола, 2015); во Всерос. выст. – «Туристический сувенир» (г. Ярославль, 2015) и «Гончары России» (г. Тверь, 2015–16, участвовали и работы её учеников), в Межрегион. выст. «Городок юных мастеров» (г. Йошкар-Ола, 2015, участвовали воспитанники); во II Открытом респ. фестивале-конкурсе проф. мастер-

ства выпускников, посв. 70-летию Удм. респ. колледжа культуры «Здесь зажигаются звёзды» в номинации «Декоративно-прикладное искусство и народные промыслы» (г. Ижевск, 2016); в Респ. выст. «Живая глина» (г. Ижевск, 2016); во II Респ. выст.-конкурсе ДПИ «Творец» (г. Ижевск, 2016); в Межрайон. выст.-конкурсе «Живая глина» (Игринский р-н, 2018); в конкурсе глиняных свистулек и битве гончаров в рамках Открытого межрайон. фестиваля-конкурса керамистов «Горшочек с мёдом» (Якшур-Бодьинский р-н, 2018, 1-е и 2-е место); во Всерос. фестивале «Туристический сувенир» (г. Ульяновск, 2018); фестивале керамики «Алхимия огня» (г. Кунгур, 2019, лауреат II ст.); в Респ. выст. «Дело в глине» (г. Ижевск, 2019), «Традиционная культура старообрядцев Удмуртии» (г. Ижевск, 2020); в X Междунар. фестивале-конкурсе нар. творчества «Окно в небо» им. Д.К. Зеленина (Завьяловский р-н, 2020, лауреат III ст.). Награждена дипломами: за автор. прочтение темы в номинации «Рукотворная кукла в национальном костюме» (г. Йошкар-Ола, 2015); за 3-е место в номинации этногр. сувенир «Лёлшо Педунь» (г. Ярославль, 2015); II ст. в номинации «Скульптура малых форм» респ. выст. «Живая глина», изделие «Посиделки» (г. Ижевск, 2016), поощрительный в номинации «Бижутерия» респ. выст. «Живая глина», изделие «Бусы-обереги» (г. Ижевск, 2016). Лауреат II Респ. выст.-конкурса ДПИ «Творец» в номинации «Украшаю дом» за худ. работу «Осто Инмаре, Куазе, Кылдысинэ» (г. Ижевск, 2016), победитель в номинации «Глиняная пластика» Межрайон. выст.-конкурса «Живая глина» (Игринский р-н, 2018). Удостоена дипломов финалиста в номинации «Идея туристического сувенира» – «Бусы-обереги с пожеланиями» и в номинации сувенир-



«Лёлшо Педунь». Художественная керамика. Дзюина В.Н., Першина Е.Н.



Часы. Художественная керамика. Дзюина В.Н.



Композиция «Пинал стван» («Смотрини новорождённого»). Художественная керамика. Дзюина В.Н.



«Лёншо Педунь с семьёй». Куклы в национальных костюмах. Текстильные куклы. Конева Е.В.

игрушка «Женщина с коромыслом» (г. Ульяновск, 2019). Имеет Благодарственные письма за помощь в реализации Респ. этно-арт фестиваля «Тыло толзэь» («Огненный месяц»), ИПК «ДондыДор» (2019), за проведение мастер-кл. по керамике в рамках VII Межрегион. фестиваля коми-пермяцкого фестиваля «Чудо» (пгт Афанасьеве Кировской обл., 2019), за участие в выст. «Традиционная культура старообрядцев Удмуртии» (АЭМЗ «Лудорвай», 2020). Среди «Особо ценных изделий», занесённых в эл. каталог ДПИиР, композиция «Быдзым Вось» («Великий молебен») (малые архит. формы, высота 15–17 см). Занимается подготовкой кадров, среди учеников: О. Власова (студентка Дебёсского политех-ма), А. Конькова, Ю. Макарова – лауреаты I ст. выст.-конкурса (г. Йошкар-Ола, 2015). Награждена Почёт. грамотами Мин-ва культуры и туризма УР (г. Ижевск, 2016), Адм-ции МО «Балезинский район» (2015), Благодарностью зам. пред. район. об-ва инвалидов (пос. Балезино, 2018) за высокие результаты труда в проф. деят-сти и в связи с 20-летием Сергинского отд. (пос. Балезино, 2015).

Лит.: Шмелёва Ю. Ремесло на колёсах // Вперёд. 2018. № 72. 20 сент. С. 1; Шмелева Ю. Юнармейцы и юнмастера // Вперёд. 2020. 22 мая.

Г.Ф. Першина.

КАСИМОВА Асия Габдульбаровна (р. 4.8.1954, д. Падера Балезинского р-на УАССР), техник-смотритель. Окончила Глазовское мед. уч-ще по спец-сти «Медсестра общего профиля» (1982), Глазовский с-з-тех-м (1972). С 1998 – дир., в 2002–10 – зав. Юндинского ДР Балезинского р-на. Прошла курсы повышения квалификации в Учеб. центре Мин-ва культуры УР (2007).

В.Н. Дзюина.



Конева
Елизавета
Валерьевна

КОНЕВА Елизавета Валерьяновна (р. 26.2.1984, с. Люк Балезинского р-на УАССР), экономист. Окончила Моск. гос. ун-т экономики, статистики и информатики (2015). С 2018 – вед. методист, контактный управляющий РДХПиР МО «Балезинский район». Участница район., респ., всерос., междунар. мероприятий ДПИ: III Респ. конкурса мастеров декор.-прикладного творчества «Удмуртия мастеровая – 2019», Междунар. фестиваля-конкурса нар. творчества «Окно в небо» им. Д.К. Зеленина (2020). Имеет дипломы: лауреата Междунар. фестиваля дерев. культуры «ГуртFEST» (АЭМЗ «Лудорвай» Завьяловского р-на, 2018), финалиста Окружного этапа всерос. конкурса «Туристический сувенир – 2019» ПФО.

В.Н. Дзюина.

КОНЬКОВ Андрей Георгиевич (р. 23.7.1990, с. Карсовой Балезинского р-на УАССР), резчик по дереву, мастер росписи по дереву. Окончил ПУ № 6 (2009). С 2014 – методист, с 2016 – методист I кат. РДХПиР МО «Балезинский район». Занимается токарным ремеслом, лозоплетением. Участник район., респ., межрегион., всерос., междунар. мероприятий ДПИ: III и IV Межрегион. фестиваля садово-парковой скульптуры, (с. Малая Пурга, 2011, пос. Кез, 2012), Второго удм. нац. праздника «Гербер» (Москва, 2016), I и III Междунар. фестиваля дерев. культуры ГуртFEST «Медовый спас» (АЭМЗ «Лудорвай» Завьяловского р-на, 2016, 2018), X Междунар. фестиваля-конкурса нар. творчества «Окно в небо»



Коников
Андрей Георгиевич

Шкатулка-матрёшка (5 предметов).
Каповая посуда. Столярно-
токарное ремесло.
Коников А.Г.



им. Д.К. Зеленина, проект «Окно в небо» едет к вам» (Завьяловский р-н, 2020). Среди «Особо ценных изделий» К.: каповая посуда, каповая шкатулка. Награждён Почёт. грамотами Упр. культуры Адм-ции МО «Балезинский район» (2016, 2018).

Лит.: Третьякова В. Лауреат российской премии // Вперёд. 2008. № 63. 4 янв. С. 3; Пермякова М. Дыханье дерева плюс душа мастера // там же. 2019. № 96. 17 дек. С. 3.

КОРЕПАНОВ Пётр Валентинович (12.7.1963, д. Коровино Балезинского р-на УАССР – 17.9.2021, с. Сергино Балезинского р-на УР), мастер по худ. обработке бересты. Окончил Сергинскую ср. шк. С 2013 – методист, с 2017 – методист II кат. Сергинского отд. РДХПиР МО «Балезинский район». Занимался худ. обработкой капа. Один из немногих в Удмуртии владел старинной технологией изготовления туеса-сколотня. Участник район., респ. выст.: «Гербер» –

«Сюмси, районный праздник» (2018). Среди «Особо ценных изделий», находящихся в каталогах, туес-сколотень (2016). Награждён Благодарностью Адм-ции МО «Сергинское» (2015), Почёт. грамотой Упр. культуры Адм-ции МО «Балезинский район» (2016).

В.Н. Дюшина.

МАКАРОВА Марина Александровна (р. 19.4.1973, с. Сергино Балезинского р-на УАССР), мастер по ткач-ву. Окончила Сергинскую ср. шк., прошла повышение квалификации по темам: «Возрождение, сохранение, развитие традиционного современного ручного ткачества» (2015, удостоверение ЦПК), «Всероссийская школа ткачества» (2018), «Создание коллекции одежды в этностиле. Аксессуары. Технологии» (2020). С 1998 – вед. методист по ручному ткач-ву Сергинского отд. РДР МО «Балезинский район». Освоила переборное, браное, двухремизное и многоремизное ткач-во. Большое внимание уделяет изготовлению поясов, орнаментированных геометр. узором,



Дамская сумочка. Туес-сколотень. Художественная обработка бересты.
Чаша. Художественная обработка сувеля.
Корепанов П.В.

Корепанов
Пётр Валентинович



Салфетка бордовая. Ковёр «День и ночь». Традиционное ткачество. Макарова М.А.



Макарова
Марина Александровна

Кушак-пояс.
Макарова М.А.



изготовленных в основном браным способом на сволочке. Наставниками являются А.В. *Идыгарова*, Л.И. *Буянова*, Н. Мансурова, В. Фардиева, О. Колловская. Одна из первых в Удмуртии освоила 8- и 12-ремизное ткач-во. Реконструирует старообрядческие пояса с молитвами, по образцам ткач-ва, бытовавшим ранее на терр. Сергинской Адм-ции. Изделия выполняет в основном по эксп. мат-лам. Участник респ. выст. «Гербер» (1999–2003), район. выст., в рамках XII Респ. летних сел. спорт. игр «Современный удмуртский текстиль» (с 2003), Моск. межрегион. конкурса нар. мастеров «Русь мастеровая» (Москва, 2007), респ. выст. нар. ДПИ сем. династий «Семья мастеровая» (г. Ижевск, 2010), III Всерос. и Междунар. фестивалей совр. нар. ткач-ва «Кросна» (г. Ижевск,

Полотенца. Скатерть (с. Карсовай).
Традиционное ткачество. Макарова М.А.



2013, 2015), Межрегион. конкурса-выст. мастеров нар. тряпичной куклы «Куклодельница» (г. Чайковский, 2016), Респ. фестиваля-конкурса нац. культур «Ныпъет» (пос. Игра, 2016), Респ. фестиваля нар. творчества ветеранов культуры и иск. УР «Я жизнь свою культуре посвятил» (г. Ижевск, 2016), Всерос. конкурса нар. мастеров «Русь мастеровая» (С.-Петербург, 2017), Всерос. шк. ткач-ва (г. Ижевск, 2018). Среди «Особо ценных изделий», находящихся в эл. каталоге ДПИиР: полотенце «Бабушкино», браное ткач-во (2016), кушак «Кони», браное ткач-во поясов (2016), полотенце «Красно-белое», браное ткач-во, кружевоплетение (2017), ковёр «День-ночь», переборное ткач-во (2018), столешник, 8-ремизное ткач-во (2019). Награждена благодарственными письмами: за сохранение многоремизного ткач-ва (г. Ижевск, 2018), IX Всерос. фестиваля «Русский костюм на рубеже веков» (г. Ярославль, 2018), за проведённый мастер-кл. и оказание помощи в изготовлении элемента удм. костюма в Понинском дет. доме (г. Глазов, 2019), Респ. выст. изделий ДПИ и ремёсел «Традиционная культура старообрядцев» (г. Ижевск, 2020), IV Межрегион. выст.-конкурса «Устоичи-мастер». Имеет Благо-



Малых Анна
Сергеевна

Матрёшки
«Северная
удмуртка».
Художественная
роспись.
Малых А.С.,
Светлаков П.И.



дарность за участие в благотворит. проекте «Город мастеров», направленном на соц. адаптацию детей, попавших в трудные жизненные обстоятельства (Благотворительный фонд MISSIA, г. Глазов, 2013); за проведение мастер-кл. для этногр. эксп., цель к-рой изучение быта, обычаев и ремёсел Удмуртии (ЦДО детей, Москва, 2014), за поддержку в проведении этногр. эксп. «Народы России» (Музей «Мы Россияне», Москва, 2016), диплом в номинации «Аксессуары костюма» за сохранение традиций, IX Всерос. фестиваля «Русский костюм на рубеже веков» (г. Ярославль, 2018), диплом победителя III ст. IV Межрегион. выст.-конкурса «Усточи-мастер» (г. Ижевск, 2020); дипломант Всерос. фестиваля-конкурса «Русский Лад» (2020). Удостоена Грамоты отд. культуры Адм-ции Балезинского р-на (2007, 2014), Почёт. грамоты Адм-ции Балезинского р-на (2014), Благодарности Сергинского отд. РДХПР МО «Балезинский район» (2015).

Лит.: Куликов К.И. Возрождённая древность. Народное декоративно-прикладное искусство Удмуртии. Альбом. Ижевск, 2005; Пермякова М., Поляков В. Сергинская ткачиха // Вперёд. 2007.

№ 79. 12 окт.; Пермякова М. И ткать мастера, и вышивать // там же. 2015. № 66. 27 авг.

МАЛЫХ (Уланова) Анна Сергеевна (р. 19.11.1978, пос. Андреевцы Балезинского р-на УАССР), менеджер соц. сферы. Окончила ПУ № 6 г. Ижевска, мастер нар. худ. промыслов (1997), колледж информ. и соц. коммуникаций ГГПИ им. В.Г. Короленко (2009). В 1999–2021 – методист в Карсовайском Доме ремёсел Балезинского р-на. Освоила худ. роспись по дереву, первым учителем, преподававшим роспись была Пleshакова Аэлита Петровна, учитель ИЗО Карсовайской ср. шк. Уник. изделий М. – сохранение традиций, работает в технике автор. росписи – геометр. роспись, в основе к-рой лежат традиц. удм. орнаменты; также расписывает матрёшек и кукол в традиц. удм. и бесермянских костюмах. Участница район., респ., всерос., междунар. выст. ДПИ: I Обл. удм. нац. праздника «Виль жук» (Кировская обл., 2010), IV Обл. фестиваля мастеров нар. промыслов «Вятский лапоть» (пгт Кильмезь Кировской обл., 2012), Всерос. Спасской ярмарки (г. Елабуга, 2012), Все-

Набор шкатулок «Кабачки». Художественная роспись, столлярно-токарное ремесло. Малых А.С., Коньков А.Г.



Набор «Чебер ыль» («Красавица»). Художественная роспись, столлярно-токарное ремесло. Малых А.С.





Сувенирные ве́дра
с коромыслом.
Бочонок на тележке.
Бондарное ремесло.
Першин А.Ф.



рос. конкурса нар. мастеров «Русь мастеровая» (Москва, 2016), Всерос. конкурса нар. мастеров «Русь мастеровая» (С.-Петербург, 2017), Всерос. конкурса мастеров ДПИ «Русь мастеровая» (г. Чебоксары, 2017, 2019), III Респ. конкурса мастеров декор.-прикладного творчества «Удмуртия мастеровая» (г. Можга, 2019), I–IV Междунар. фестивалей дерев. культуры «ГуртFEST» (Удмуртия, 2016–19), Всерос. фестиваля-конкурса «Туристический сувенир» (г. Ульяновск, 2018–19), X Межрегион. конкурса нар. костюма «Марий вургем пайрем унала ужеш» («Праздник марийского костюма приглашает в гости») (г. Йошкар-Ола, 2019), X Междунар. фестиваля-конкурса нар. творчества «Окно в небо» им. Д.К. Зеленина (Удмуртия, 2020). Среди «Особо ценных изделий» в эл. каталоге изделий ДПИ: набор шкатулок «Кабачи», худ. роспись по дереву (2019), набор матрёшек «А у нас во дворе»: худ. роспись по дереву, семиместная матрёшка высотой 25 см (2019), набор дер. посуды «Лакомка», худ. роспись по дереву (2019), Матрёшки «Северная удмуртка», в наборе три трёхместных матрёшки высотой 18 см (2017). Награждена Почёт. грамотами Упр. культуры Адм-ции МО «Балезинский район» (2011, 2013).

Лит.: Куликов К.И. Возрождённая древность. Народное декоративно-прикладное искусство Удмуртии. Альбом. Ижевск, 2005; Пермякова М. Да возродится народный промысел // Вперёд. 2010. № 43. 11 июня.

МАРЬИНА Марина Ивановна (р. 8.6.1986, с. Юнда Балезинского р-на УАССР), мастер ДПИ. Окончила Глазовский политехн. колледж (2009), ГГПИ им. В.Г. Короленко (2018). С 2010 в Юндинском отд. РДХПиР МО «Балезинский район», с дек. 2010 – зав. Прошла курсы повышения квалификации по теме: «Национальный костюм: приёмы и методы стилизации» (2011). Освоила

нац. вышивку, учитель – Волкова Маргарита Гавриловна. Имеет диплом участника Всерос. Спасской ярмарки (г. Елабуга, 2011). Награждена Почёт. грамотой Упр. культуры Адм-ции Балезинского р-на (2015).

В.Н. Дзюина.

ПЕРШИН Алексей Филиппович (р. 8.11.1974, д. Гаревская Балезинского р-на УАССР), мастер ДПИ. Окончил Сергинскую ср. шк. (1992). Занимается самообразованием, участвуя в респ. семинарах для методистов по изготовлению муз. instr-тов (2017). С 1997 – методист I кат., с 2015 – вед. методист по бондарному делу Сергинского отд. РДХПиР Балезинского р-на. При изготовлении изделий использует традиц. технику: изделия собираются из дощечек-клёпок без клея и гвоздей по старинным технологиям – кадки, ушаты, ковши, кружки и совр.: фляжки, небольшие бочонки и т.д. Участник район., респ., регион., междунар. выст. ДПИ: «Гербер» (1998–2003), «Второе рождение дерева» (2001), «Бондарные изделия» (2003); в рамках XII Респ. летних сел. спорт. игр (2003), приуроченных к открытию Карсовайской поликлиники (2004),



Марьяна
Марина Ивановна



Першин
Алексей Филиппович

II Межрегион. фестиваля ДПИ «Зарни кияс» (г. Сыктывкар, 2005), респ. выст. «Семья мастеровая» (г. Ижевск, 2009), «Творец» (г. Ижевск, 2016), X Междунар. фестиваля-конкурса нар. творчества «Окно в небо» (Завьяловский р-н, 2020). Дипломант III Всерос. фестиваля нар. творчества «Салют Победы» (г. Екатеринбург, 2004), имеет диплом лауреата Респ. выст. «Возрождённая страна, возрождённые ремёсла» в номинации «Бондарное искусство» (г. Ижевск, 2004); диплом лауреата I ст. Респ. выст.-конкурса ДПИ «Творец» (г. Ижевск, 2016). Среди «Особо ценных изделий»: сувенирные вёдра (2016), набор долбленой посуды (2020). Награждён Почёт. грамотами Мин-ва культуры и туризма УР (2016), отд. культуры Адм-ции МО «Балезинский район» (2012), Благодарностями Упр. культуры Адм-ции МО «Балезинский район» (2015).

Лит.: Куликов К.И. Возрождённая древность. Народное декоративно-прикладное искусство Удмуртии. Альбом. Ижевск, 2005; Фильм «Кадки, бочки, бочата» // Телеканал «Культура». Передача «Пряничный домик». Эфир 18 мая 2013.

Г.Ф. Першина.

ПЕРШИНА Галина Фёдоровна (р. 28.1.1967, д. Гладко Кезского р-на УАССР), мастер ДПИ. Окончила Глазовский с.-х. тех-м по спец-сти «Техник-строитель» (1986), прошла курсы повышения квалификации Учеб. центра Мин-ва культуры УР по программе мастеров ДПИ, в 2001 – курсы по бересте. С 1996 – мастер-методист по узорному вязанию, вязанию крючком обработкой бересты, в 2003–06 – методист I кат. по худ. обработке бересты, в 2006–09 – зав. Карсовайского фил. Сергинского РДХПиР, в 2009–10 – дир. Сергинского РДХПиР, с янв. по февр. 2010 – дир. Карсовайского РДХПиР МО «Балезинский район», в 2010–20 дир. РДХПиР МО «Балезинский район» (с 2018 – Район. Дом ремёсел МО «Балезинский район»). Ученики П. – С. Макаров и А. Васильев – лауреаты зон. конкурса «Рукотворная краса» (г. Глазов, 2003), призёры Респ. конкурса дет. творчества «Зеркало природы – 2004» в номинации «Природа и творчество». Ежегод. принимает участие в район. и респ. выст. ДПИ: респ. – выст. «Второе рождение дерева» (2001, дипломант), конкурсе дет. творчества «Зеркало природы – 2004» (г. Ижевск, 2004), выст. «История удмуртского народа в изделиях современных мастеров ДПИ» (г. Ижевск, 2008), регион. выст.-конкурсе дет. декор.-прикладно-



*Першина
Галина Фёдоровна*

го творчества «Нить веков» (г. Воткинск, 2007), III Межрегион. фестивале ДПИ «Зарни кияс» (г. Сыктывкар, Респ. Коми, 2008), Всерос. фестивале нар. творчества «Салют Победы» (г. Чебоксары, 2009), III Обл. фестивале «Вятский лапоть» (пгт Кильмезь Кировской обл., 2011, 2012), Всерос. Спасской ярмарке (г. Елабуга, 2011, 2012), Межрегион. открытом фестивале-конкурсе ремесл. творчества «Уральское Бересто» (г. Чайковский, 2014). Участница Всерос. благотворительного проекта «Город мастеров» (Благодарность Благотворительного фонда MISSIA, Москва, 2016). Избиралась депутатом район. совета депутатов (2008–13). Награды: диплом Мин-ва культуры УР (2001, 2005), Почёт. грамоты Мин-ва нар. образования УР (2004, 2005), Мин-ва культуры, печати и информации УР (2014), нач. Упр. культуры (2005, 2006), Адм-ции МО «Балезинский район» (2013), Благодарственное письмо Мин-ва нац. политики УР (2007), дипломы Мин-ва культуры РФ Гос. Рос. Дома нар. творчества, Мин-ва культуры Респ. Коми, III Межрегион. фестиваля ДПИ (2008) и др.

Лит.: Куликов К.И. Возрождённая древность. Народное декоративно-прикладное искусство Удмуртии. Альбом. Ижевск, 2005; Князева А. Дарить людям добро // Вперед. 2003. № 41. 24 янв. С. 2.

ПЕРШИНА Елена Николаевна (р. 19.2.1977, д. Гаревская Балезинского р-на УАССР), педагог-психолог. Окончила ГГПИ им. В.Г. Короленко (2016), прошла повышение квалификации по теме: «Традиционные технологии обработки природных материалов в современных изделиях декоративно-прикладного искусства» (2018). С 2011 – методист, с 2015 – методист II кат. Сергинского отд. РДХПиР МО «Балезинский район». Освоила худ. обработку бересты, обработку пластиковой бересты, учитель – Плешакова Аэлита Петровна. Большая часть изделий разрабатываются на основе этногр. мат-лов. Участница район., респ., межрегион. мероприятий ДПИ:



Першина
Елена Николаевна



Набор лукошек «Кыкто» («Близнецы»). Набор «Бутыль-горлатка».
Плетение из бересты. Першина Е.Н.



Межрегион. открытого фестиваля-конкурса ремесл. творчества «Уральское бересто» (г. Чайковский Пермского кр., 2014), мастер-кл. в рамках фестиваля-конкурса, респ. фестиваля-конкурса нац. культур «Ныпъет» (пос. Игра, 2016, диплом I ст.). Среди «Особо ценных изделий»: набор «Бутыль-горлатка», набор лукошек «Кыкто», изготовлены на основе эксп. мат-лов. Награждена Благодарностью и Почёт. грамотой Сергинского отд. РДХПиР МО «Балезинский район» (2015).

В.Н. Дзюина.

ПЕРШИНА Надежда Леонидовна (р. 20.2.1975, д. Ваньки Балезинского р-на УАССР), мастер по традиц. вышивке. Окончила Соликамский пед. колледж по спец-сти «Дошкольное образование» (1996). С 1994 – методист, с 2010 – методист I кат., вед. методист в РДХПиР МО «Балезинский район». Занималась аппликацией из соломки, лепкой из солёного теста, росписью. В 2010 после респ. семинара в НЦДПИИР П. использует сочетание разнообразных техник вышивания; счётные швы («набор», «счётная гладь», «косой стежок», «двусторонняя строчка», «крест»), доп. швы («тамбурный», «козлик», «мережка»). Создаёт интересные работы:



Першина
Надежда Леонидовна

Нагрудное украшение «Кабачи».
Традиционная вышивка.
Першина Н.Л.



подушки, полотенца, салфетки, ориг. сумочки и костюмы в этн. стиле, вышитые традиц. рус., удм. и бесермянскими орнаментами. Принимала участие в семинарах: по нац. костюму (2010, 2011), свадеб. костюму (2014), сцен. костюму (2017), по традиц. вышивке (2019), ткач-ву («Кросна», 2015), по созданию коллекции одежды в этностиле, аксессуарам (2020). В основном создаёт изделия с традиц. вышивкой сев. удмуртов, бесермян, старообрядцев. Для каждого народа Удмуртии характерны свои орнаменты в традиц. технике и сочетании цветов, будь это традиц. изделие или совр., поэтому в каждом изделии сохраняются традиции. Участница район., межрайон., респ., межрегион., всерос., междунар. выст. ДПИ: район. выст. «Творческая молодёжь» (пос. Балезино, 2009), «Этнодефиле» (пос. Балезино, 2015, диплом I ст.), «Чеберьям чүшкон» (пос. Балезино, 2016, диплом за 3-е место); межрайон. конкурса «Я и Моё модное платье» (пос. Игра, 2019); респ. выст. изделий ДПИ сем. династий «Семья мастеровая» (г. Ижевск, 2009), «Мир женщины. Текстиль в интерьере» (г. Ижевск, 2015, диплом за лучшее



Подушки «Древо жизни», «Шиповник».
Подушка и валик «Калейдоскоп».
Традиционная вышивка.
Першина Н.Л.



изделие), «Творец» (г. Ижевск, 2016, диплом лауреата I ст.), «Верхняя одежда удмуртов. Традиции и современность» (г. Ижевск, 2017), «Традиционная культура старообрядцев» (г. Ижевск, 2020); Всерос. конкурса «Русь мастеровая» (г. Чебоксары, 2018, 2019, диплом II ст. в номинации «Вышивка», 2018), Междунар. фестиваля «Кросна» (г. Ижевск, 2015). Среди «Особо ценных изделий»: набор «Праздничный» (2017), набор праздн. салфеток с бесермянскими узорами (2018), палантин «Зимний» (2018); нагруд. украшение «Кабачки» (2019). Награждена Почёт. грамотами Мин-ва культуры УР (2019), Упр. культуры Адм-ции МО «Балезинский район» (2010, 2014), Благодарностью Упр. культуры Адм-ции МО «Балезинский район» (2015). Снят фильм «Кадки, бочки, бочата», демонстрировался на рос. канале «Культура» в передаче «Пряничный домик». Эфир от 18 мая 2013.

Лит.: Пермякова М. Подушки – обереги // Вперёд. 2010. № 6. 29 янв.; Пермякова М. И ткань мастера, и вышивать // там же. 2015. авг.

СВЕТЛАКОВ Пётр Иванович (р. 12.7.1951, г. Глазов УАССР), учитель рисования, черчения, мастер ДПИ. Засл. работник культуры УР (2016). Окончил худ.-граф. ф-т УдГУ (1973), прошёл подготовку, переподготовку кадров Мин-ва культуры УР, респ. семинар по бондарному делу в Учеб. центре Ижевска (2003). В 1996–2018 – методист Карсовайского Дома ремёсел, вед. методист по худ. плетению лозы РДХПиР МО «Балезинский район». Занимается лозоплетением и бондарным делом. Высококвалифицированный специалист. Проводил большую работу по выявлению, изучению и сохранению технологий создания бондарных изделий. За время работы у методиста сложился свой стиль. Его изделия: квасники, бочки, кадки, вёдра, шайки, купель изготовлены по традиц. нар. технологиям, пользовались большим спросом у нас. р-на, республики и за её пределами. Второе направление, к-рым в совершенстве владел С. – это худ. обработка лозы. Ажурные корзинки,

Светлаков
Пётр Иванович



Корзины. Короб. Художественная обработка лозы. Светлаков П.И.





Трефилова Ольга Георгиевна

Куклы «Мама с ребёнком», «Бабушка на лыжах».
 Костюмная кукла. Трефилова О.Г.



Кукла со швейкой.
 Костюмная кукла.
 Макарова М.А., Трефилова О.Г.

напольные вазы и вазы для фруктов, хлебницы, коробка, плетёные сумочки заслужили высокую оценку специалистов Худ.-экспертного совета НЦДПИиР. Его работы хранятся в Респ. фонде изделий ДПИ и худ. ремёсел г. Ижевска, а также в фондах РДХПиР МО «Балезинский район». Проводил большую орг.-метод. работу среди мастеров р-на и центров ремёсел республики. В 2012 С. был приглашён на респ. семинар в качестве вед. мастера по худ. обработке лозы. Являлся пост. участником всерос., межрегион., респ. и зон. выст. ДПИиР. Чл. худ. совета. Внёс большой вклад в возрождение и сохранение уник. достояния худ. и ремёсел. С его именем связано возрождение и развитие бондарного дела и худ. обработка лозы. «Особо ценные изделия» С., занесённые в эл. каталоге ДПИиР: вёдра с коромыслом (2014), бочка на подставке (2014), набор из 5 корзин «Хоровод» (2017). Занимается подготовкой кадров, среди учеников С. – А.Г. Копьков, методист РДХПиР МО «Балезинский район». Имеет диплом победителя II Межрегион. фестиваля ДПИ «Зарни кияс» в номинации «Бондарное дело» (г. Сыктывкар, 2005); дипломант регион. выст. «Второе рождение дерева» (г. Ижевск, 2001), Перс. выст. «Бондарное ремесло» ДПИ была организована в 2010 в НЦДПИиР (г. Ижевск). Награждён Почёт. грамотами Гос. Совета УР, Упр. культуры Адмции МО «Балезинский район» (2003), НЦДПИиР (2011), дипломами Мин-ва культуры, печати и информации УР, НЦДПИиР (2005).

Лит.: Пермякова М. Дар плюс фантазия // Вперед. 2010. № 29; Малых А.С. Его руки созданы творить // там же. 2016. № 53.

ТРЕФИЛОВА Ольга Георгиевна (р. 11.8.1978, с. Карсовой Балезинского р-на УАССР), мастер ДПИ. Окончила Карсовайскую ср. шк. (1993). С 2016 – методист I кат. РДХПиР МО «Балезинский район». Освоила ремесло – костюмная игрушка. Прошла повышение квалификации в ЦПК с получением удостоверения по темам: «Национальный костюм удмуртов: сохранение и актуализация традиций» (2010), «Народная игрушка» (2011), «Свадебный костюм народов, проживающих на территории Удмуртии. Традиции. Обряды» (2014), «Национальный сценический костюм» (2017), «Традиционные технологии обработки природных материалов в современных изделиях декоративно-прикладного искусства» (2018), «Традиционная вышивка» (2019); «Создание коллекции одежды в этностиле. Аксессуары. Технологии» (2020). Участница район., респ., межрегион., всерос., междунар. выст. ДПИ. Удостоена дипломов Межрегион. конкурса нац. костюма «Праздник марийского костюма приглашает в гости», лауреата I ст. в номинации «Рукотворная кукла в национальном костюме» (2013),



Кукла «Бесермянка с туссем».
 Костюмная кукла.
 Трефилова О.Г.

II ст. в номинации «Рукотворная кукла в национальном костюме» (2015), I и III Междунар. фестиваля дерев. культуры ГуртFEST «Медовый спас» (АЭМЗ «Лудорвай» Завьяловского р-на, 2016), «ГуртFEST» (АЭМЗ «Лудорвай», 2018), X Междунар. фестиваля-конкурса нар. творчества «Окно в небо» им. Д.К. Зеленина, проекта «Окно в небо» едет к вам» (Завьяловский р-н, 2020). Лауреат I ст. респ. выст.-конкурса «Творец», дипломант Всерос. конкурса мастеров ДПИ «Русь мастеровая». Награждена дипломом III ст. в номинации «Текстильная кукла» (г. Чебоксары, 2017, 2018) Всерос. конкурса «Русский костюм на рубеже эпох» (г. Ярославль, 2018), Межрегион. конкурса-выст. «Куклодельница», диплома Гран-при (г. Чайковский, 2019, 2020), диплома I и II ст. Регион. конкурса «Туристический сувенир» (2019), V Удм. нац. праздника «Гербер» (Москва, 2019), IV Межрегион. выст.-конкурса «Усточи-мастер» (г. Ижевск, 2020). Участница Респ. выст. «Традиционная культура старообрядцев Удмуртии» (г. Ижевск, 2020), отмечена Спец. дипломом VI Всерос. конкурса «Туристический сувенир» (г. Екатеринбург, 2020), дипломом I ст. Всерос. конкурса «Русь мастеровая» в номинации «Текстильная кукла» (г. Чебоксары, 2020). Среди «Особо ценных изделий», занесённых в эл. каталоге ДПИИР: костюмная кукла «Бесермянка с туесом». Награждена Почёт. грамотами Упр. культуры Адм-ции МО «Балезинский район» (2016, 2018), Благодарностью (2017) и Почёт. грамотой Мин-ва культуры УР (2020).

В.Н. Дюина.



Куклы «Парочка в бесермянском костюме», «Южные удмурты». Костюмная кукла. Трефилова О.Г.



Урасинов
Владимир Михайлович

УРАСИНОВ Владимир Михайлович (8.12.1960, д. Б. Юнда Балезинского р-на УАССР – 8.10.2020, там же), мастер худ. резьбы по дереву. Окончил Ягошурскую ср. шк. Балезинского р-на. С 1998 – мастер-методист, с 2003 – методист, с 2013 – методист II кат. Юндинского Дома ремёсел РДХПиР

МО «Балезинский район». Разрабатывал новые изделия с использованием нац. стиля, сохраняя традиции. Участник район., респ., всерос. выст. ДПИ, отмечен дипломом за победу в номинации «Лесная скульптура» район. конкурса-выст. «Причуды природы», дипломом финалиста Всерос. конкурса «Туристический сувенир» (2019), дипломом за 2-е место Окружного этапа всерос. конкурса «Туристический сувенир – 2019» (г. Ульяновск). Избирался депутатом МО «Юндинское» (с 2011). Награждён Почёт. грамотами Упр. культуры Адм-ции МО «Балезинский район» (2008, 2014).

В.Н. Дюина.

ЯРОВИКОВ Андрей Юрьевич (р. 19.5.1961, г. Глазов УАССР), мастер ДПИ. С 2000 – вед. методист по худ. обработке дерева Сергинского отд. РДХПиР МО «Балезинский район». В первые годы твор. деят-сти занимался изготовлением мебели. Постепенно увлёкся скульптурой, что стало основным направлением в работе. Предпочтительнее отдаёт скульптуре малых форм. Некоторые сюжеты берёт из дерев. жизни. Мастера привлекают образы людей, животных. Участвовал в респ. выст. ДПИ: «Гербер» (1998–2003), «Второе рождение дерева» (2001); II и III Респ. семинарах-конкурсах резчиков по дереву.

Лит.: Куликов К.И. Возрождённая древность. Народное декоративно-прикладное искусство Удмуртии. Альбом. Ижевск, 2005.





Чаша «Лист». Художественная резьба по дереву. Власов В.А.



ВАВОЖСКИЙ РАЙОН

ОТДЕЛ ДЕКОРАТИВНО-ПРИКЛАДНОГО ИСКУССТВА ВАВОЖСКОГО РАЙОННОГО ДОМА КУЛЬТУРЫ, МБУК, с. Вавож. 10 дек. 1993 пр. Мин-ва культуры УАССР в целях выполнения респ. программы «Возрождение и развитие народного творчества, художественных промыслов и ремёсел, поддержка мастеров народного творчества» в республике открывается сеть учреждений нар. культуры. До 2009 работу по развитию и сохранению ремёсел в Вавожском р-не вёл Вавожский краевед. музей, под рук-вом дир. С.М. Черных. В февр. 2009 открыт МУК «Вавожский центр декоративно-прикладного искусства и ремёсел», дир. – С.В. Жарова (2009–19). В период рук-ва С.В. Жаровой начата работа по изучению истории и восстановлению утрачен. технологий нар. промыслов и ремёсел, прове-

дены этногр. эксп.; активизировалось участие Дома ремёсел в респ. выст. и мероприятиях; организована работа мастеров-методистов и привлечение к твор. работе мастеров-надомников; были открыты след. направления: береста, соломка, резьба по дереву, лоскутное шитьё, нар. игрушка, ткач-во. Развивалось сотрудничество с Центром соц. обслуживания нас., с дошкольными и школьными орг-циями р-на. С окт. 2021 МБУК «Вавожский центр ДПИиР» прекратило свою деят-сть, весь штат сотрудников ДР был сохранён и переведён во вновь созданный отд. ДПИ в МБУК «Вавожский РДК». С июля 2021 – отд. ДПИ МБУК «Вавожского районного Дома культуры». Располагается в дер. здании, ранее принадлежащем лесному хоз-ву. Деят-сть отд. ДПИ направлена на работу по выявлению, из-





Мастера Вавожского Центра декоративно-прикладного искусства и ремёсел

учению, сохранению, развитию и популяризации объектов нематер. культ. наследия народов УР в обл. традиц. нар. культуры. Развиваются след. виды ДПИ и ремёсел: традиц. ткач-во (двухремизное, многоремизное, ткач-во поясов); худ. резьба по дереву; костюмная кукла; столярно-токарное ремесло; лоскутное шитье; муз. INSTR-ТЫ; худ. обработка бересты (плетение из бересты, обработка пластовой бересты); лозоплетение. Результаты работы по развитию нар. ДПИ наиболее ярко проявляются на выст. Методисты Центра принимают участие в респ., всерос., межрегион. и междунар. выст. и фестивалях, проводятся культ.-мас. мероприятия: культ.-досуговые (выст. разл. уровня) и информ.-просвет. мероприятия (мастер-кл., экскурсии, район. семинары). Мастера создают

уник. этн. узнаваемые высокохуд. изделия ДПИ, среди них: А.А. Вихарев, С.А. Вихарев, С.Г. Гулящих, Л.Н. Касихина, Н.Л. Плеханова. Для активизации выст. работы и популяризации деятельности Вавожского Центра ДПИиР среди нас. р-на и гостей 20 дек. 2019 при поддержке Адм-ции р-на был открыт Выст. зал. В дек. 2019 появилось новое направление ремесла – муз. INSTR-ТЫ. Методист по изготовлению муз. INSTR-ТОВ – С.А. Вихарев. Попытки создания удм. муз. INSTR-ТА КРЕЗЬ были задолго до открытия этого направления. Ассортимент изготавливаемых муз. INSTR-ТОВ широк: крезь (от быдзым крезей до пыж крезей), рус. гусли, кубыз, окарина и др. В 2021 начат ремонт в помещении для мастерской по деревообработке. Из года в год за счёт предпринимательской деятельности отд.

Входные ворота «Вало-Вало». «Гербер», Вихарев А.А. Вавожский район. 2021 г.



Вавожский Центр декоративно-прикладного искусства и ремёсел





Вихарев Александр Афанасьевич



Вихарев Сергей Александрович

ДПИ укрепляется матер.-техн. база: приобретено большое кол-во ручного электроинстр-та, онлайн-касса, деревообрабатывающий станок, мебель для выст. деят-сти и работы сотрудников, швейные машины, парогенератор и др. Дир. Центра ДПИИР: Н.В. Соковнина (2019–21), с июля 2021 – зав. отд. ДПИ при МБУК «Вавожский РДК».

Н.В. Соковнина.

ВИХАРЕВ Александр Афанасьевич (р. 15.9.1960, ст. Какмож Вавожского р-на УАССР), методист по ДПИ. Окончил ПТУ № 22 г. Ижевска (1978). С 2013 – методист столярно-токарного ремесла и резьбы по дереву отд. ДПИ МБУК «Вавожский РДК». Изготавливает дер. посуду, мебель, декор. панно с элементами резьбы. Освоил geometr. резьбу по дереву, резьбу по фону раст. орнамента. Проводит мастер-кл. Участник район., респ., всерос. и междунар. выст. В кат. «Особо ценное изделие» – сундук с geometr. росписью (2018).

Н.В. Соковнина.

Панно «Докья». Художественная резьба по дереву. Вихарев А.А.



Сундук. Художественная роспись, столярно-токарное ремесло. Вихарев А.А., Плеханова Н.Л.

ВИХАРЕВ Сергей Александрович (р. 3.3.1989, с. Вавож УАССР), инж.-конструктор, методист по изготовлению традиц. муз. INSTR-ТОВ. Окончил ИЖГТУ им. М.Т. Калашникова по спец-сти «Конструирование радиоэлектронной аппаратуры» (2011), УКЦ «Эксперт» (г. Ижевск), по спец-сти «Менеджер в сфере культуры и искусства» (2019). С дек. 2019 – методист по изготовлению муз. INSTR-ТОВ Вавожского Центра ДПИИР (ныне отд. ДПИ Вавожского РДК). В 2019 в Центре ремёсел было открыто новое направление ремесла – муз. INSTR-ТЫ, к-рое успешно развивается, благодаря деят-сти Сергея Александровича. Бережно сохраняет традиц. технологии изготовления муз. INSTR-ТОВ, а также экспериментирует с совр. мат-лами и формами. Ассор-



Кубыз. Удмуртский трёх-струнный смычковый инструмент типа скрипки. Вихарев С.А.

тимент изготавливаемых муз. INSTR-тов широк: крезь (от быдзым крезей до пыж крезей), рус. гусли, кубыз, окарина и др. В. активно делится мастерством с коллегами, проводит семинары и мастер-кл. по изготовлению муз. INSTR-тов в рамках Всерос. фестиваля «Матрёшка Fest» (2020), «Воршуд» (2020), на респ. семинаре по изготовлению муз. INSTR-тов (с. Вавож, 2021), мастер-кл. в рамках Межрегион. фестиваля ДПИИР «Берекет» (АЭМЗ «Лудорвай», 2021) и др. Мн. известные исполнители и коллективы сегодня играют на INSTR-тах, выполнен. С.А. Вихаревым.

Е.В. Байкова.

ГУЛЯЩИХ Сергей Геннадьевич (р. 17.7.1963, с. Вавож УАССР), методист по ДПИ. С 2009 – методист по столярно-токарому ремеслу отд. ДПИ МБУК «Вавожский РДК». Изготавливает дер. кухонную утварь, ткацкие станки. Проводит мастер-кл. Участник район., респ., всерос. и междунар. выст.

Н.В. Соковина.

ЖАРОВА Светлана Владимировна (р. 1.12.1977, с. Вавож УАССР), соц. педагог, специалист в обл. ДПИ. Окончила Удм. респ. уч-ще культуры по спец-сти «Социально-культурная деятельность и народное художественное творчество», направление «Художественная обработка соломки» (1998), УдГУ по спец-сти «Социальная педагогика» (2002). В 2009–19 – дир.

МБУК «Вавожский ЦДПИИР». Внесла большой вклад в работу по изучению ист. и восстановлению утрачен. технологий нар. промыслов и ремёсел р-на. Организатор проведения этногр. эксп. Под её рук-вом активизировалось участие Дома ремёсел в респ. выст. и мероприятиях, организована работа мастеров-методистов и привлечение к твор. работе мастеров-надомников.

Н.В. Соковина.



*Игрушка «Ткачиха»,
Гулящих С.Г.*



*Гулящих
Сергей
Геннадьевич.
Фото
Байковой Е.В.*

КАСИХИНА Людмила Николаевна (р. 12.12.1973, д. Аргабах Кизнерского р-на УАССР), методист по ткач-ву. Окончила ПТУ № 12 в г. Можга по спец-сти «Швея-мотористка по изготовлению женской и детской лёгкой одежды» (1991). С 2011 – методист по ткач-ву отд. ДПИ МБУК «Вавожский РДК». За период работы в Центре ДПИИР – отд. ДПИ изучены и освоены разные направления ДПИ: двухремизное ткач-во, лоскутное шитье, пошив нац. одежды. Изделия Людмилы Николаевны – тканые столешники, салфетки, панно, покрывала, скатерти, половики, удм. костюмные

*Касихина
Людмила
Николаевна*

*Жилет «Осенняя
палитра», Традиционное
ткачество. Касихина Л.Н.*





Пасхальное убранство стола.

*Традиционное ткачество, столярно-токарное ремесло.
Касихина Л.Н., Вихарев А.А., Гулящих С.Г.*

комплексы калмезов, удм. женские аксессуары (монисто, лоскутные пояса, налобники, сумки, и др.), сувенирная продукция из текстиля. Проводит мастер-кл. для нас. Участник район., респ., всерос. и междунар. выст.: пост. участник респ. выст. на празднике «Гербер», сел. спорт. игр, выст. «Из глубины веков» (г. Ижевск, 2011), III Всерос. фестиваля совр. ручного ткач-ва (г. Ижевск, 2013), респ. выст. – «Жизнь начинается со свадьбы» (г. Ижевск, 2016), «Территория детства» (2018), «Счастливая семья» (2018) и др. Награждена Грамотой отд. культуры МО «Вавожский район» за добросовестный труд и в связи с проф. праздником «Днём работника культуры» (2013).

Е.В. Байкова.



Куклы. Плеханова Н.Л.



ПЛЕХАНОВА Надежда Леонидовна (р. 13.8.1987, д. Ожги Вавожского р-на УАССР), методист по ДПИ. Окончила УдГУ по направлению «Народная художественная культура» (2020). С 2014 – методист по ДПИ направления «Костюмная кукла» отд. ДПИ МБУК «Вавожский РДК». За период работы в Центре ДПИ освоены след. направления: костюмная кукла, ткач-во поясов, двухремизное, четырехремизное ткач-во, худ. роспись. Изготавливает дер. кухонную утварь, ткацкие станки. Проводит мастер-кл. Участник район., респ., всерос. и междунар. выст. и конкурсов: межрайон., межнац. фестиваля-конкурса «ЭТНО-игрушка» (2017), межрайон. арт-фестиваля ДПИ «Голос творчества» (2018), Респ. конкурса мастеров ДПИ «Удмуртия мастеровая 2019, 2020», Всерос. выст. «Кукла в традиционном костюме» (Москва, 2020). Награждена дипломом III ст. Межрегион. конкурса-выст. мастеров автор. куклы «Красная горка» (2019), лауреат III ст. открытого Респ. фестиваля-конкурса удм. культуры «Даур гур» (2020).

Н.В. Соковнина.

СОКОВНИНА Наталья Васильевна (р. 19.10.1976, г. Ижевск УАССР), учитель нач. кл., специалист в обл. гос. и муницип. упр. Окончила Ижевское пед. уч-ще по направлению «Организация внеучебной воспитательной работы в школе» (1997), УдГУ по спец-сти «Государственное и муниципальное управление» (2022).



*Соковнина
Наталья Васильевна*

В 2019–21 – дир. МБУК «Вавожский ЦДПИиР». После процедуры ликвидации МБУК «Вавожский ЦДПИиР» с июля 2021 – зав. отд. ДПИ при МБУК «Вавожский РДК». Под рук-вом С. открыты направления «Музыкальные инструменты», «Национальный костюм» и «Художественная роспись» (с дек. 2019).

С.Д. Смирнова.





Плеханова Надежда Леонидовна. Платье - Касихина Л.Н. Крезь - Вихарев С.А.



ВОТКИНСКИЙ РАЙОН

ЦЕНТР ДЕКОРАТИВНО-ПРИКЛАДНОГО ИСКУССТВА И РЕМЁСЕЛ пос. Новый МБУК «БИБЛИОТЕЧНО-КУЛЬТУРНЫЙ ЦЕНТР» МО «ВОТКИНСКИЙ РАЙОН» создан 4 марта 1994 с целью сохранения, возрождения и развития худ. промыслов как части культ. наследия терр. Воткинского р-на УР. Размещался Центр в здании ДШИ пос. Новый Воткинского р-на. Дир. Центра назначен В.Н. Мельников. В штате состояло четыре чел.: методист (резьба по дереву) А.И. Юрков (с 1995); худ., методист (резьба по дереву) А.А. Мельников; методист (резьба по дереву) и столяр А.А. Неклюдов; методист (худ. обработка бересты) Н.А. Боброва. В период работы Центра штат пополнялся новыми сотрудниками. Мастера принимали участие в район. и респ. выст.: «Золотые купола России» (пос. Игра, 1997), «И мастерство, и вдохнове-

ние...» в Музее истории и культуры г. Воткинска (1997), «Второе рождение дерева» в НЦДПИиР (2001, г. Ижевск). Работы методистов Центра были отмечены благодарственными письмами и дипломами участников выст. изделий ДПИ в таких городах, как Тула, Смоленск, Псков, Сыктывкар, Чебоксары, Уфа и др. Дипломом лауреата фестиваля «На Муромской дорожке – 2005» в номинации «Мастер декоративно-прикладного искусства» награждены дир. Центра В.Н. Мельников, вед. методисты И.В. Соболев и В.Н. Лукин. В 1998 работа коллектива была отмечена Грамотой Адм-ции Воткинского р-на. Работы методистов удостоены зол. медали и диплома I ст. «За высокохудожественные произведения народных промыслов» на Всерос. агропром. выст. «Золотая осень – 2003» в Москве.





Коллектив Воткинского Центра декоративно-прикладного искусства и ремёсел. 2020 г.

С 2008 по 2010 должность дир. занимала Л.Н. Подкина. В период её рук-ва кроме выст. деят-сти проводилась метод. работа: мастер-кл. по действующим направлениям декор.-прикладного творчества, семинары и стажировки для нас. Появились новые направления: гобелен, керамика, бисероплетение, плетение из лыка, нар. игрушка. Проводилась работа с мастерами, работающими дома.

С целью привлечения внимания к ДПИ Центр сотрудничал с образоват. учреждениями, обществ. орг-циями и пр-тиями, профилакторием «Уральские зори», расположенными на терр. МО «Нововолжское» УР, а также с Чайковским индустр. колледжем, обществ. удм. орг-цией «Дэмен» (г. Чайковский, Пермский кр.), Чайковским ист.-худ. музеем. Для них в выст. зале Центра, в шк., дет. садах, б-ках проходили культ.-познават. программы, мастер-кл., уроки краеведения и экскурсии. Активно шла исследоват. и этногр. работа с целью сбора информации по традиц. промыслам Воткинского р-на. Сформирован список мастеров р-на, работы к-рых принимали участие в выст. разл. уровня.

В 2010–2014 Центр возглавлял Н.А. Подкин. Продолжалась исследоват. и этногр. работа с целью сбора информации по традиц. промыслам Воткинского р-на. На основе этногр. эксп. методами Центра разработаны след. образоват. программы: «Глиняные фантазии», «Крестьянские каникулы», «Соломенные куклы», «Берестяное чудо», «Тайны гончарного ремесла». Расширилась география выст. деят-сти. В этот период мастера

Центра неоднократно принимали участие во Всерос. Пермской ярмарке, Межрегион. фестивале-конкурсе «Звёздный дождь», Межрегион. фестивале «Вятский лапотъ» (Кировская обл.), Всерос. Спасской ярмарке (г. Елабуга, Респ. Татарстан), Всерос. фестивале мастеров ДПИ и нар. творчества «Живая традиция» (г. Набережные Челны, Респ. Татарстан). Творчество мастеров Воткинского р-на активно представляется в Пермском кр.: на регион. выст.-ярмарке «Очерская ярмарка», Межрегион. фестивале-конкурсе «Еловская рыбка», Прикамском фестивале казачьей культуры «Живи по-казачьи», выст.-ярмарке «Яблочный Спас», а также на разл. ярмарках в г. Чернушке и с.-х. ярмарках в г. Чайковском. Кроме того, изделия и сувениры были представлены на Всерос. фестивале традиц. рус. культуры «Высокий берег» (Сарапульский р-н), Междунар. Бурановском фестивале нар. культуры, Междунар. фестивале фин.-угор. кухни «Быг-Быг» (Шарканский р-н), респ. выст. сем. традиций «Семья мастеровая» (г. Ижевск), а также на ежегод. выст., посв. празднованию Респ. удм. нац. праздника «Гербер», Всерос. специализированной выст. «Туризм. Спорт. Отдых» (г. Ижевск) и выст., проводимых в рамках респ. семинара «Национальный костюм» и др. По итогам работы за 2014 коллектив Центра ДПИиР занесён на Доску почёта МО «Воткинский район». До 2012 Центр являлся структурным подразделением Упр. культуры Адм-ции МО «Воткинский район», с января этого года он переведён в подчинение МБУК «Библиотечно-культурный центр» МО «Воткинский район».



*Мастер-класс Золотаревой С.Л.
по ткачеству фито-ковриков*

В 2015–21 к рук-ву вернулась Л.Н. Подкина. В штатном расписании было семь методистов. Появились новые направления декор.-прикладного творчества: традиц. нар. костюм, лоскутное шитье, худ. роспись вятская и уральская, узорное вязание на спицах и крючком, узорное ручное ткач-во. Продолжали работать такие направления, как токарное ремесло, керамика, вышивка и нар. игрушка. Методистами была освоена одна из самых сложных техник, характерных для мастериц Воткинского р-на, – многоремизное ткач-во и изготовление керам. посуды нас. данного р-на. Свои изделия специалисты представляли на Междунар. фестивале лоскутного шитья в г. Суздале (2015, 2019), на Всерос. выст. совр. рукотворной игрушки в г. Кирове, на Всерос. конкурсе мастеров ДПИ «Русь мастеровая» в г. Чебоксары (2017), на Междунар. лоскутном фестивале «ВолгаКвилт – 2018» в г. Ярославле, на Межрегион. конкурсе «Русская на-

родная игрушка» в г. Казани (2018, 2019). Эти работы были отмечены дипломами разных ст.

С 2018 в Центре разрабатывались разл. виды сувенирной продукции. Методисты создавали свои бренды, участвовали в разработке изделий для гостей событийного туризма на терр. Воткинского р-на. На окружном этапе Всерос. конкурса «Туристический сувенир Приволжского федерального округа» Центр получил 11 дипломов в разл. номинациях (г. Ульяновск, 2019). Мастера неоднократно участвовали в Открытом фестивале-конкурсе «Привет с Камы», Всерос. турист. пр. «Маршрут года», Всерос. фестивале-конкурсе «Туристический сувенир» (г. Сарapul, 2019).

В результате исследоват. и эксп. деят-сти Центра восстановлены старообрядческие костюмные комплексы, гор. парочка, верх. одежда (пониток), традиц. аксессуары и головные уборы. Развивалась уральская роспись в таких изделиях, как шкатулки, ставчики, настенные панно – тарелочки. По археол. мат-лам и науч. лит-ре методисты занимались восстановлением и изготовлением образцов токарной посуды, берестяных туесов, керам. посуды, тканых льняных скатертей, полотенец и костюмных комплексов. Эти мат-лы давали возможность увеличить число проводимых экскурсий и разнообразить их тематику. Были организованы как передвижные, так и стационарные выст. по разл. направлениям. Особое внимание Центр уделял вопросам приобщения молодого поколения к нар. промыслам. Возможность обмена информацией происходила на конф., круглых столах с приглашением специалистов. Твор. об-ния создавались по нескольким направлениям: лоскутное шитье, нар. игрушка, керамика, традиц. узорное ручное ткач-во, худ.



*Выставка изделий мастеров
ЦДПИиР в ДК «Звёздный».
пос. Новый. 2019 г.*

роспись, деревообработка и др. Проводились презентации, выст., мастер-кл. по изготовлению изделий декор.-прикладного творчества, на к-рые приглашались все желающие.

Большое внимание уделялось выявлению, изучению, сохранению, развитию и популяризации объектов нематер. культ. наследия рус. и удм. народов. В 2020 в раздел «Особо ценные изделия» *Электронного каталога ДПИИР* было внесено 27 изделий мастеров Центра. В респ. фонд изделий ДПИ и худ. ремёсел поступило 87 изделий из Воткинского р-на. Был открыт музей старины, где представлены образцы ткач-ва, деревообработки, керамики и др. виды ДПИ. В фондах Центра хранились более 200 образцов изделий и предметов, представляющих культ. и ист. ценность.

Реализованы след. проекты: «Зарни шыкыс» – сокровищница ремёсел удмуртов» (2018, г. Воткинский, Сад им. П.И. Чайковского); «Семья» – по благоустройству терр. МО «Нововолковское», выполнение АРТ-объекта (2019); «Культур причудливый узор» Удм. фольк. анс. «Зарни сйзыль» («Золотая осень») (2020, г. Чайковский, МБУК «Дворец культуры»); «Волшебные пальчики» Обва инвалидов Адм-ции МО «Воткинский район» – победителя конкурса Фонда През. грантов. Основная цель проекта – содействие твор. реабилитации детей с ОВЗ через проведение мастер-кл. по ДПИ в онлайн-формате. 40 детей и подростков с ОВЗ приняли активное участие в реализации твор. проекта, к-рый продолжался с февраля по май 2021.

В разное время в Центре работали И.А. Башкирцева (методист по традиц. нар. костюму), Н.А. Боброва, И.В. Гребенщиков, С.В. Гусев, А.Ф. Загитов (методисты по худ. обработке бересты), О.П. Васильев, В.Н. Косачев, А.И. Юрков (методисты резьбы по дереву), С.С. Даркова (методист по нар. одежде), С.Л. Золотарева (вед. методист по лоскутному шитью), Е.Л. Каменских, О.В. Меднова (методисты по керамике), В.Н. Лодичева, Т.И. Чепкасова, С.Г. Яхьяева (методисты по узорному ткач-ву), В.Н. Лукин (вед. методист резьбы по дереву), А.А. Мыльников (методист резьбы по дереву, худ.), А.А. Неклюдов (методист резьбы по дереву и столяр), В.В. Некрасов (методист по лозоплетению), Н.А. Подкин (вед. методист по деревообработке, токарному ремеслу), М.Э. Присяжнюк (методист по худ. росписи), И.В. Соболев (вед. методист по худ. обработке бересты), Г.Г. Травникова (методист по худ. вязанию), Э.Ф. Харасова (методист по бисе-

роплетению). Эксклюзивные изделия мастеров Центра находятся в частных коллекциях в Эстонии, Финляндии, Германии, Бельгии, Италии, Испании, Греции, Канаде, Китае, Франции, Англии, США и мн. др. стран мира.

За большую работу по орг-ции выст. деят-сти, сохранению и развитию нар. ремёсел Воткинского р-на Центру вручены благодарственные письма от Упр. культуры Адм-ции МО «Воткинский район», благодарности за популяризацию традиц. нар. культуры от Мин-ва культуры, печати и информации УР и Мин-ва нац. политики УР. Большую признательность и благодарность выразило Мин-во по физ. культуре, спорту и туризму УР.

23 мая 2021 Центр ДПИИР, как структурное подразделение МБУК «Библиотечно-культурный центр», был закрыт.

Л.Н. Подкина.

БАШКИРЦЕВА Ирина Александровна (р. 9.6.1972, г. Чайковский Пермской обл., ныне кр.), методист по ДПИ. Окончила колледж УдГУ по специальности «Правоведение» (2006). В 2010–21 – методист ЦДПИИР пос. Новый Воткинского р-на. Основное направление в работе – традиц. костюм. По инициативе Ирины Александровны проводились семинары и мастер-кл. по костюмной кукле, нар. игрушке и вышивке. Изготавливаемые изделия: рус. и удм. костюмные комплексы, нар. текстильные куклы и игрушки, вышитые сумочки и косметички, пайно и подушки, обложки для ежедневника и мн. др. Участница всерос. выст. «Вятский лапотъ» (Кировская



Башкирцева Ирина Александровна



Торбочка «Шиповник». Вышивка, лоскутное шитьё. Башкирцева И.А.



*Старообрядческий костюмный комплект:
платок, рубаха, сарафан, пояс.
Традиционный костюм.
Баширцева И.А., Чепкасова Т.И.*

обл.), «Высокий берег» (Сарапульский р-н), «Петровская ярмарка» (с. Елово, Пермский кр.), «Очерская ярмарка» (г. Очер, Пермский кр.), «Спасская ярмарка в Елабуге» (г. Елабуга, Респ. Татарстан) и мн. др.; III Межрегион. конкурса-выст. мастеров нар. тряпичной куклы «Куклодельница» (г. Чайковский, Пермский кр.); ярмарки «Светлая пасха» (г. Чайковский), а также ежегод. район. мероприятий «Тракторный биатлон», «Шудо табань», «Перевозинский засольник». Изделия, занесённые в эл. каталог ДПИИР: костюм свадеб. «Уральская парочка – «розовик» (2016); старообрядческий костюмный



*Гребенщиков
Илья Викторович*

*Набор для кухни.
Художественная
обработка бересты.
Гребенщиков И.В.*

комплекс: платок, рубаха, сарафан, пояс в соавт. с Т.И. Чепкасовой (2019). Награждена дипломами и сертификатами выст., Грамотой Упр. культуры Адм-ции МО «Воткинский район» (2013), Почёт. грамотой Адм-ции МО «Воткинский район» (2014).

Л.Н. Подкина.

ГРЕБЕНЩИКОВ Илья Викторович (28.11.1966 – 12.5.2013), худ. Окончил Чайковское ГОУ «Среднее профессионально-техническое училище № 90» по спец-сти «Художник-оформитель, декоратор». В 2008–10 – методист. по худ. обработке бересты ЦДПИИР пос. Новый Воткинского р-на. В совершенстве владел техникой тиснения. Участвовал в семинарах, мастер-кл. в летних оздоровит. лагерях, на респ., гор. и район. мероприятиях. Изготавливаемые изделия: настенные панно, туеса, кухонная утварь, хлебницы, ларцы, шкатулки, бижутерия, сувениры и др. изделия. Участник обл. фестиваля нар. творчества «Люблю тебя, мой край родной»; регион. фестиваля фольклора «Венок Прикамья» (г. Пермь, 2001); Междунар. худ. салона «Арт-Пермь» (г. Пермь, 2002–07); краевой выст.-ярмарки «Сад, огород, пашня» (г. Пермь, 2002–07). Награждён дипломом III ст. обл. праздника мастеров нар. ремёсел «Очерская ярмарка» (1997), дипломом участника V Моск. выст.-ярмарки нар. худ. промыслов России «Ладья – 2006», дипломом II ст. III Регион. открытого фольк. фестиваля (г. Чайковский, Пермский кр., 2007), дипломом Худ. салона «Арт-Пермь» (г. Пермь, 2002) и др. дипломами, грамотами и благодарственными письмами. Эксклюзивные изделия мастера находятся в личных коллекциях Германии, Израиля, Канады и США.

Л.Н. Подкина.



ГУСЕВ Сергей Васильевич (р. 13.7.1977, г. Чайковский Пермской обл., ныне кр.), специалист в обл. ДПИ. Окончил Пермский гос. ин-т иск. и культуры по спец-сти «Народное художественное творчество». В 2013–16 – методист по худ. обработке бересты ЦДПИиР пос. Новый Воткинского р-на. В совершенстве овладел техникой тиснения и плетения. Изготавливаемые изделия: туеса, короба, солонки, заколки, ободки, берестяные украшения, тарелочки и мн. др. Сергей Васильевич проводил работу по популяризации ДПИ: пользовались популярностью самые разнообразные мастер-кл. по изготовлению изделий из бересты для детей и взрослых, в т.ч. для пенсионеров и людей с ОВЗ. Участник всерос. ярмарок «Спасская ярмарка в Елабуге», «Высокий берег» (Сарапульский р-н), «Пермская ярмарка» и др. Работы принимали участие в респ. выст. «Город мастеров» на праздниках «Гербер», «День Победы», «Виль базар» и др. Награждён дипломом за участие в Межрегион. фестивале-конкурсе «Уральское бересто».

Л.Н. Подкина.

ЗАГИТОВ Алик Фанаисович (р. 23.5.1966, г. Чайковский Пермской обл., ныне кр.), инж. Окончил Пермский гос. техн. ун-т по спец-сти «Электропривод и автоматизация промышленных установок и технологических комплексов» (1996). В 2001–09 и в 2011 – мастер по худ. обработке бересты ЦДПИиР пос. Новый Воткинского р-на. Проводил активную работу по привлечению детей и подростков к ДПИ: участвовал в семинарах, мастер-кл. в летних оздоровит. лагерях, на гор. и район. мероприятиях. Изготавливаемые изделия: шкатулки, наборы для кухни, туеса, хлебницы и сувениры. Участник всерос.



*Загитов
Алик Фанаисович*



*Фуражка. Шкатулки. Художественная
обработка бересты. Загитов А.Ф.*



Гусев Сергей Васильевич

фестивалей «Родники Поволжья» (г. Чебоксары), «Поёт село родное» (г. Челябинск); выст. изделий ДПИ (г. Смоленск); Межрегион. фестиваля ремесл. труда, посв. 300-летию г. Петрозаводска; регион. выст. «Художественные ремёсла «Большого Урала» (2003, г. Тюмень); Рос. агропром. выст. «Золотая осень – 2003» (Москва, ВВЦ); выст. «Арт-Пермь»; Всерос. выст. ярмарки «Спасская Ярмарка» (2010–17, г. Елабуга, Респ. Татарстан). Награждён Почёт. грамотой Упр. культуры Адмции МО «Воткинский район» (2008).

Л.Н. Подкина.

ЗОЛОТАРЕВА Светлана Леонидовна (р. 27.8.1966, с. Красногорское УАССР), инж.-технолог. Окончила Уральский лесотехн. ин-т по спец-сти «Технология деревообработки» (1989). В 2013–21 – методист по лоскутному шитью ЦДПИиР пос. Новый Воткинского р-на. Кроме основного направления организовывала мастер-кл., семинары и стажировки по вышивке тамбурным швом, нар. кукле, текстильной игрушке, декупажу, гобелену и батику. Работала по своим направлениям с жителями разных возрастов. Изготавливаемые изделия: коллекция рус. жен. головных уборов Прикамья, коллекция пряничных

домиков и текстильных игрушек, лоскутные и вышитые подушки, мешочки, косметички, сумочки, футляры, карманы-лакомники, коврики, одеяла, рюкзаки, юбки, жилеты и нар. игрушки. Участник Уральского конкурса-выст. мастеров традиц. куклы и игрушки «Кукольные истории» в рамках I Всерос. выст. автор. кукол и медведей Teddy «Волшебный шкаф» (2015, г. Пермь); выст. кукол «Двенадцать месяцев» (г. Очер, Пермский кр.); ярмарок в г. Чайковском «Светлая Пасха», «Именины Домового», «Рождественская выставка», «Осеннее многоцветие» и др.; всерос. выст. мастеров ДПИ «Арт-Пермь», «Спасская ярмарка в Елабуге» (Респ. Татарстан), «Живая традиция» (г. Набережные Челны, Респ. Татарстан), «Вятский лапот» (Кировская обл.), «Очерская ярмарка», «Еловская рыбка», «Петровская Ярмарка»; Прикамского фестиваля казачьей культуры «Живи по-казачьи» (пос. Елово, Пермский кр.); фестиваля воен.-ист. реконструкций «Русь дружинная» и др. ежегод. респ. выст.: «Город мастеров» на праздниках «Гербер», «День Победы», «Вылъ базар», а также район. мероприятий «Тракторный биатлон», «Шудо табань», «Переволнинский засольник» и др. В 2015 в ЦДПИИР прошла перс. выст. работ Золотарёвой С.Л. Награждена многочисл. дипломами победителя разных ст. в Межрегион. фестивале игрушки (г. Краснокамск, Пермский кр., 2012–15); дипломом лауреата II ст. на I Уральском фестивале лоскутного шитья «Женское счастье» (г. Пермь, 2015); дипломом участника Междунар. фестиваля лоскутного шитья (г. Суздаль, 2015, 2019); дипломом респ. выст. «Новогодний подарок» за лучшее изделие

Золотарева
Светлана
Леонидовна

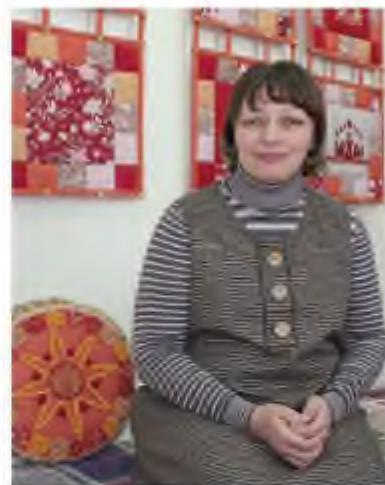

ДПИ, дипломом III ст. в номинации «Вышивка» за активное участие и большой вклад в сохранение и развитие традиц. нар. иск. на XV Всерос. конкурсе мастеров ДПИ «Русь мастеровая» (г. Чебоксары); Благодарственное письмо Ассоциации мастеров лоскутного шитья России (г. Суздаль, 2015). Изделия, внесённые в эл. каталог ДПИИР: лоскутное панно «Рождественская сказка» (2015), лоскутное пальто (2017), комплект «Куртка удлиненная лоскутная с сумкой и головным убором «сорока» в соавт с С.С. Дарковой (2019), куклы «Московка» и «На выхвалку» (2019), кафтан-зипун в этностиле (двухсторонний) в соавт. с Г.Г. Травниковой, традиц. костюм, сумочки «Весенние цветы» и «Дружная семейка» (2017). На Междунар. фестивале лоскутного шитья в г. Суздале проводила мастер-кл. по изготовлению фитоковриков на бердо (2015). Неоднократно принимала участие в открытых межрегион. конкурсах и фестивалях в качестве чл. жюри.

Л.Н. Подкина.



Панно «Рождественская сказка». Лоскутное шитьё. Золотарева С.Л.

Комплект: головной убор – сорока, куртка джинсовая и сумка. Лоскутное шитьё. Золотарева С.Л., Даркова С.В.

КАМЕНСКИХ Елена Леонидовна (р. 8.3.1972, г. Чайковский Пермской обл., ныне кр.), живописец фарфорофаянсового произв-ва и исполнителя худ.-оформит. работ. В 2005–15 – методист по керамике в ЦДПИИР пос. Новый Воткинского р-на. Изготавливаемые изделия: керам. панно, картины на бересте, керам. скульптуры. Проводила семинары и мастер-кл. по керамике для детей и подростков. Вела стажировки с педагогами доп. образования р-на по технологии работы с глиной и тестопла-



Каменских
Елена Леонидовна



Шкатулки. Художественная
обработка бересты, роспись.
Скульптура «Удмуртская женщина».
Художественная керамика.
Каменских Е.Л.



стике. Участница всерос. фестивалей «Родники Поволжья» (г. Чебоксары), «Поёт село родное» (г. Смоленск); выст. изделий ДПИ (г. Челябинск); Межрегион. фестиваля ремесл. труда, посв. 300-летию г. Петрозаводска; регион. выст. «Художественные ремёсла «Большого Урала» (г. Тюмень, 2003); Рос. агропром. выст. «Золотая осень – 2003» (Москва, ВВЦ); выст. «Арт-Пермь»; Всерос. выст.-ярмарки «Спасская Ярмарка» (г. Елабуга, Респ. Татарстан, 2010–15). Награждена Почёт. грамотой МО «Воткинский район» (2011).

Л.Н. Подкина.

ЛОДИЧЕВА Валерия Николаевна (р. 11.6.1993, с. Колесниково Каракулинского р-на УР), худ.-мастер, преп. Окончила с отличием Чайковский индустр. колледж по спец-сти «Декоративно-прикладное искусство и народные промыслы»

(2014), УдГУ по спец-сти «Народное художественное творчество», присвоена квалификация «Художественный руководитель студии декоративно-прикладного творчества» (2016). В 2014–18 – методист узорного ткач-ва МБУК «Дворец культуры «Электрон» – Центр возрождения и развития национальных культур». В 2018–21 – методист по узорному ткач-ву ЦДПИиР пос. Новый Воткинского р-на. В своём творчестве использует разл. техники ткач-ва: браное, выборное, многоремизное, переборное, закладное, меретка. Оформляет вышивкой муж. и жен. рубахи, полотенца и салфетки. Кроме этого, занимается изготовлением нар. игрушки и гобеленов, лоскутным шитьём, пошивом нар. костюмов, золотной вышивкой. Вела активную работу по изучению многоремизного ткач-ва на терр. УР. С итогами исследования выступила на Межре-



Палантин. Традиционное ткачество
(многоремизная техника).
Рубаха вышитая.
Лодичева В.Н.



Лодичева
Валерия Николаевна



гион. науч.-практ. конф. «Историко-культурное наследие народов Урало-Поволжья» (2018) с докладом «Художественные и технологические особенности русского ткачества Среднего Прикамья» под рук-вом д.иск. Е.И. Ковычевой, зав. каф. ДПИ и нар. промыслов УдГУ. Изготавливаемые изделия: тканые и вышитые полотенца, салфетки, столешники, пояса, мешочки, карманы-лакомники, тканые и вышитые элементы оформления костюмных комплексов, головные уборы, одежда и др. изделия. Участник Виртуальной Всерос. выст.-конкурса нар. мастеров «Русь мастеровая» (2020); всерос. выст. мастеров ДПИ «Арт-Пермь», «Спасская ярмарка в Елабуге» (Респ. Татарстан), «Живая традиция» (г. Набережные Челны, Респ. Татарстан), «Вятский лапотъ» (Кировская обл.), «Очерская ярмарка», «Еловская рыбка», «Петровская Ярмарка»; Прикамского фестиваля казачьей культуры «Живи по-казачьи» (пос. Елово, Пермский кр.); ежегод. респ. выст. «Город мастеров» на праздниках «Гербер», «День Победы», «Виль базар» и др., а также район. мероприятий «Тракторный биатлон», «Шудо табань», «Перевозинский засольник»; фестиваля воен.-ист. реконструкций «Русь дружинная», «Высокий берег» (2018, 2019) и др. Изделия, занесённые в эл. каталог ДПИИР: жен. свадеб. костюмный комплекс Вятского у. (2016), полотенце свадеб. (2017), рубаха муж. вятская (2018), рубаха вышитая муж. (2019), палантин (многоормизное ткач-во) (2020), набор салфеток тканых (2019), карман-лакомник (2020). Награждена дипломом лауреата Молодёжного этнокультур. конкурса «Диалог культур»; дипломом II ст. на I Открытом гор. семинаре-практикуме «Рукотворная игрушка в народной традиции Удмуртии»; благодарственным письмом Адм-ции МАУК «Сад им. П.И. Чайковского» за вклад в реализацию проекта «Зарни шыкыс» – сокровищница ремёсел удмуртов г. Воткинска (2020), почёт. грамотой отд-ния Об-ва рус. культуры г. Сарапула и Об-ва рус. культуры УР.

Л.Н. Подкина.

*Декоративный наличник.
Художественная резьба
по дереву, тестопластика.
Каменских Е.Л., Лукин В.Н.*

*Ремак шкатулка.
Художественная резьба
по дереву. Лукин В.Н.*



*Лукин
Владимир Николаевич*

ЛУКИН Владимир Николаевич (р. 15.5.1971, с. Селты УАССР), мастер ДПИ. Окончил Дебёссское пед. уч-ще (1990). В 1995–2009 – методист резьбы по дереву и по кости в ЦДПИИР пос. Новый

Воткинского р-на. Организовал мастер-кл., семинары с нас. р-на по технике изготовления коллажей и резьбы по дереву. Изготавливаемые изделия: резные панно, мебель, наличники, рамки резные для зеркал и картин, резная посуда и мн. др. изделия. Участник всерос. фестивалей «Родники Поволжья» (г. Чебоксары), «Поёт село родное» (г. Смоленск); выст. изделий ДПИ (г. Челябинск); Межрегион. фестиваля ремесл. труда, посв. 300-летию г. Петрозаводска; регион. выст. «Художественные ремёсла «Большого Урала» (г. Тюмень, 2003); Рос. агропром. выст. «Золотая осень – 2003» (Москва, ВВЦ); выст. «Арт-Пермь»; Всерос. «Спасская Ярмарка» в Елабуге (Респ. Татарстан) (2010–17); V Моск. выст.-ярмарки нар. худ. промыслов России «Ладья-2006»; проекта соц.-экон. развития УР в номинации «Образовательная, культурная и кадровая политика» «Окна – «глаза» народа». Награждён дипломом лауреата V Межрегион. фестиваля нар. музыки и ремёсел в номинации «Мастер ДПИ» (г. Муром Владимирской обл., 2005); благодарственными письмами и дипломами ИЦДПИИР УР, Почёт. грамотой МО «Воткинский район» (2008). По итогам работы за 1996 Владимиру Николаевичу присвоено зв. «Лучший работник культуры Воткинского района».

Л.Н. Подкина.



Скульптура керамическая «Встреча гостей».
Посуда керамическая. Художественная керамика.
Меднова О.В.



Меднова
Ольга Витальевна

МЕДНОВА Ольга Витальевна (р. 17.8.1971, г. Воткинск УАССР), мастер ДПИ. Окончила ГОУ «Среднее профессионально-техническое училище № 90» г. Чайковский Пермского обл. по спец-сти «Исполнитель художественно-оформительских работ» (1989). В 2015–21 – методист по худ. росписи ЦДПИиР пос. Новый Воткинского р-на. Проводила мастер-кл. по росписи дер. изделий (срезы, полуобъёмные фигуры, лопатки, кулоны и т.д.), текстиля (сумочки, мешочки, кулоны) и лепке из глины для детей дошкольного возраста, школьников, пенсионеров и людей с ОВЗ. Изготавливаемые изделия: расписные туеса, шкатулки, настенные тарелки, ключница, куклы, бусы, яйца, картины на бересте и мн. др. С 2018 освоила работу с глиной. В ассортименте появились керам. подвески, сувениры, кувшинчики, чаши, вазочки и др. изделия. Участница всерос. выст. «Вятский лапот» (Кировская обл.), «Высокий берег» (Сарапульский

р-н), «Петровская ярмарка» (с. Елово, Пермский кр.), «Очерская ярмарка» (г. Очер, Пермский кр.), «Спасская ярмарка в Елабуге» (Респ. Татарстан), ярмарки «Светлая пасха» (г. Чайковский, Пермский кр.) и мн. др., а также ежегод. район. мероприятий «Тракторный биатлон», «Шудо табань» и «Перевозинский засольнюк». Награждена дипломом за худ. исполнение на VI Респ. выст.-конкурсе «Волшебная нить» (2017).

Л.Н. Подкина.

МЕЛЬНИКОВ Василий Назарович (р. 5.3.1947, д. Маракуши Чайковского р-на Пермской обл., ныне кр.). Окончил Осинское пед. уч-ще. В 1994–2008 – дир. Центра ДПИиР пос. Новый Воткинского р-на. Большое внимание уделял созданию условий для развития твор. способностей мастеров Центра ремёсел, к-рые демонстрировали своё мастерство на всерос., межрегион., респ. и район. выст. ДПИ. Вёл работу по обучению детей традиц. видам ДПИ, проводил семинары-практикумы с ветеранами, инвалидами р-на по изготовлению предметов нар. быта. Участник выст. «Золотая осень» на Всерос. агропром. выст. (Москва), Всерос. выст. нар. творчества «Поёт село родное» (г. Смоленск), Межрегион. фестиваля ремесл. труда, посв. 300-летию г. Петрозаводска и мн. др. Изделия хранятся в частных коллекциях Германии, Финляндии, Голландии и США. Награждён Почёт. грамотой Мин-ва культуры и мас. коммуникаций РФ (2003).

Л.Н. Подкина.



Ваза. Художественная
обработка бересты.
Мельников В.Н.



Мельников
Василий Назарович

ПОДКИН Николай Александрович (р. 11.11.1968, д. Шумшоры Каракулинского р-на УАССР), историк. Окончил ист. ф-т УдГУ (2000), прошёл проф. переподготовку в Уральской академии гос.

*Подкин
Николай
Александрович*



службы по спец-сти «Муниципальное управление» (2008). В 2009–10 – вед. методист по деревообработке, в 2010–15 – дир., в 2015–21 – вед. методист по деревообработке ЦДПИИР пос. Новый Воткинского р-на. Участвовал в семинарах, мастер-кл. в летних оздоровит. лагерях, на гор., респ. и район. мероприятиях. Изготавливаемые изделия: дер. посуда, кухонная утварь, игрушки, сундуки, мебель. Участник Всерос. конкурса «Туристический сувенир Приволжского



*Гребень «Конь».
Художественная резьба
по дереву.
Набор кухонный «Конь».
Столярно-токарное ремесло.
Подкин Н.А.*



*Подкина
Людмила
Николаевна*

федерального округа» в рамках IV Международ. турист. экспофорума «Отдых на Волге» (2019, г. Ульяновск), всерос. выст. мастеров ДПИ «Арт-Пермь», «Спасская ярмарка в Елабуге» (Респ. Татарстан), «Живая традиция» (г. Набережные Челны, Респ. Татарстан), «Вятский лапотъ» (Кировская обл.), «Очерская ярмарка», «Еловская рыбка», «Петровская Ярмарка»; Прикамского фестиваля казачьей культуры «Живи по-казачьи» (пос. Елово, Пермский кр.); ежегод. респ. выст. «Город мастеров» на праздниках «Гербер», «День Победы», «Виль базар» и др., а также район. мероприятий «Тракторный биатлон», «Шудо табань», «Перевозинский засольник»; фестиваля воен.-ист. реконструкций «Русь дружинная» и др. Изделия, занесённые в эл. каталог ДПИИР: набор дер. праздн. посуды (по мотивам времён Средневеков. Прикамья) (2016); набор дер. посуды: кисельница, лопатка и ложка (2020). Награждён дипломами и сертификатами респ., гор. и район. выст. изделий ДПИ, Почёт. грамотой МО «Воткинский район», благодарностью и Почёт. грамотой Мин-ва культуры и туризма УР (2015, 2016). Изделия мастера находятся в частных коллекциях в Эстонии, Финляндии, Канаде, Германии, Италии и др. странах мира.
Л.Н. Подкина.

ПОДКИНА Людмила Николаевна (р. 11.10.1968, г. Сарапул УАССР), педагог, специалист в обл. ДПИ. Окончила с отличием УдГУ, присвоена квалификация «Художественный руководитель творческого коллектива», преп. по спец-сти «Народное художественное творчество» (2004). С 2005 – дир. МБУК «Центр декоративно-прикладного искусства и ремёсел» Каракулинского р-на. В 2008–10 и в 2015–21 – дир. Центра ДПИ и ремёсел МБУК «Библиотечно-культурный центр» МО «Воткинский район» пос. Новый. Вела работу по сохра-



Панно «Цветочный калейдоскоп». Лоскутное шитьё.
Подкина Л.Н.

нению и популяризации видов ДПИ не только в р-не, но и за его пределами. По её инициативе проводилась углублённая исследоват. и эксп. работа. В Центре ремёсел успешно развивались след. виды ДПИ: традиц. нар. костюм, узорное ручное ткач-во, вышивка, лоскутное шитьё, узорное вязание, нар. текстильная кукла и игрушка, столярно-токарное ремесло, худ. роспись и керамика. Под её рук-вом методистами Центра была освоена одна из самых сложных техник, характерных для мастериц Воткинского р-на, – много-ремизное ткач-во и меретка.

За время работы была значительно укомплектована матер.-техн. база Центра, улучшены условия труда методистов. Начали работу выст. залы для экскурсий, семинаров, уроков по разным направлениям декор. иск.: «Отзвуки цветного настроения», «Цветные сны маленькой Веры», «Мастерством природу бережём», «Через сердце к мастерству». Был создан музейный фонд, в к-ром были представлены образцы старинных изделий декор. творчества нас. Воткинского р-на. Были подготовлены след. презентации: «Вовлечение молодёжи в знакомство с народными промыслами и ремёслами через культурно-досуговую деятельность» на межрайон. конф. «Традиции и современность Удмуртии: развитие декоративно-прикладного искусства и ремёсел» в рамках реализации проекта «Зарни

шыкыс» (г. Воткинск, Сад им. П.И. Чайковского, 2019); «Роль традиционных промыслов и ремёсел в развитии современного общества» для Межрегион. круглого стола в рамках проекта «Ремесло из Красной книги: формат 3D» (г. Уфа, Респ. Башкортостан, 2019); «Приобщение молодёжи к традициям народного творчества» для участников I Открытого межрегион. конкурса-выст. мастеров автор. куклы «Красная горка» (г. Чайковский, Арт-центр «Шкатулка композитора», 2019); «Центр «Живое ремесло» – цели и стратегия развития» бизнес-акселератора «Дома ремёсел» (г. Ижевск, 2020). Награждена многочисл. дипломами и благодарственными письмами орг-ций, Грамотой Упр. культуры Адм-ции МО «Воткинский район» (2010), Почёт. грамотой Адм-ции МО «Воткинский район» (2013), благодарностью и Почёт. грамотой Мин-ва культуры и туризма УР (2016, 2018).

ПРИСЯЖНЮК Мария Эдуардовна (р. 1.3.1994, г. Чайковский Пермской обл., ныне кр.), худ. Окончила Чайковский индустр. колледж по спец-сти «Декоративно-прикладное искусство и народные промыслы», квалификация «Художник-мастер» (2014). В 2019–21 – методист по худ. росписи ЦДПИИР пос. Новый Воткинского р-на. Изготавливаемые изделия: расписные тарелки, туеса, шкатулки, матрёшки, сундучки, бусы, кулоны и подвески, картины на бересте. Участница Междунар. фестиваля дерев. культуры «ГуртFEST» (2019), Всерос. конкурса «Туристический сувенир Приволжского федерального округа» в рамках IV Междунар. турист. экспофорума «Отдых на Волге» (г. Ульяновск, 2019), выст. «Ремесленное подворье» на народном празднике «Барыш день» в Арх.-этногр. комплексе «Сайгатка» (г. Чайков-



Тарелка расписная. Художественная роспись. Присяжнюк М.Э.

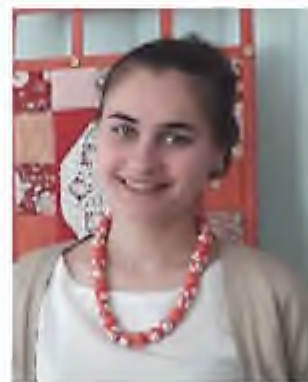

Присяжнюк Мария Эдуардовна

ский, 2019), выст. изделий ДПИ «Карусель мастерства» в рамках I Всерос. фестиваля «Карусельные лошадки» (2019), «Высокий берег» (Сарапульский р-н), ярмарки «Светлая пасха» (г. Чайковский) и др., а также ежегод. район. мероприятий «Тракторный биатлон», «Шудо табань», «Перевозинский засольник» и др. праздников. Изделия, занесённые в эл. каталог ДПИИР: расписная тарелка (2018) и шкатулка расписная (2018).

Л.Н. Подкина.

СОБОЛЕВ Игорь Валентинович (13.7.1966, пос. Яйва Пермской обл., ныне кр. – 24.10.2017, г. Чайковский Пермского кр.), мастер по худ. обработке бересты. Окончил муз. уч-ще и юрид. колледж. В 2000–17 – вед. методист по худ. обработке бересты ЦДПИИР пос. Новый Воткинского р-на. В совершенстве владел техникой обработки многослойной прорезной бересты, его работы были выполнены методом прорезания и тиснения. Участвовал в семинарах, мастер-кл. в летних оздоровит. лагерях, на гор. и район. мероприятиях. Изготавливаемые изделия: настенные панно, туеса, короба, шкатулки, бижутерия, кухонные наборы. Участник всерос. фестивалей «Родники Поволжья» (г. Чебоксары), «Поёт село родное» (г. Смоленск); выст. изделий ДПИ в г. Челябинске; Межрегион. фестиваля ремесл. труда, посв. 300-летию г. Петрозаводска; регион. выст. «Художественные ремёсла «Большого Урала» (г. Тюмень, 2003); Рос. агропром. выст. «Золотая осень – 2003» (Москва, ВВЦ); ежегод. выст. «Арт-Пермь»; Всерос. Спасской Ярмарки в Елабуге (Респ. Татарстан, 2010–17); V Моск. выст.-ярмарки нар. худ. промыслов России «Ладья – 2006». Награждён дипломом Всесоюз. фестиваля нар. промыслов (1988, г. Анапа), дипломом II ст. Межрегион. фестиваля ДПИ «Зарни кияс» (2005, г. Сыстывкар), дипломом лауреата фестиваля в номинации «Мастер декоративно-прикладного искусства» на V Межрегион. фестивале нар. музыки и ремёсел (2005, г. Муром), дипломом участника IV Всерос. фестиваля нар. промыслов, ремёсел и ДПИ «Живая традиция» (г. Набережные Челны, Респ. Татарстан, 2010), дипломами III и IV ст. обл. фестиваля нар. промыслов «Вятский Лапотъ» (с. Кильмень, Кировская обл., 2011, 2012),

*Соболев
Игорь
Валентинович*



Почёт. грамотами Мин-ва культуры, печати и информации УР (2014) и МО «Воткинского района». В 2003 по предложению ред. номинировался на участие в энц. «Лучшие люди России». Работы методиста хранятся в личных коллекциях Бельгии, Испании, Италии, Германии, Греции, США и Канады.

Л.Н. Подкина.

ТРАВНИКОВА Галина Геннадьевна (р. 7.12.1957, с. Фоки Чайковского р-на Пермской обл., ныне кр.), преп. дошкольной педагогики и психологии. Окончила Чайковское мед. уч-ще (1976) и пед. уч-ще (2000), Пермский гос. пед. ун-т по спец-сти «Дошкольная педагогика и психология» (2009), МВЭУ по спец-сти «Менеджмент в образовании» (г. Ижевск, 2014). В 2016–21 – методист по узорному вязанию ЦДПИИР пос. Новый Воткинского р-на. Делилась опытом работы на мастер-кл. по изготовлению кукол и украшений на международ. сайте «Маам.РУ» (2017, 2018). Ею разработаны темы экскурсий для детей ст. дошкольного и мл. школьного возраста по выст. деят-сти в Музее старины и выст. зале. Изготавливаемые изделия: вязаная одежда, носки, варежки,

Хлебница «Пушка». Шкатулка.

Художественная обработка бересты. Соболев И.В.





Травникова
Галина Геннадьевна



Полотенце.
Узорное вязание, пошив.
Травникова Г.Г., Ваюсарцева И.Л.



Комплект женской одежды.
Узорное вязание.
Травникова Г.Г.

шапочки, игрушки, брелоки, кружева и салфетки. Участница Респ. выст. «Мир женщины. Верхняя одежда. Удмуртский ажур» (г. Ижевск, 2017), VI Респ. выст.-конкурса «Волшебная нить» (г. Ижевск, 2017), респ. выст.-конкурса «Тёплая зима» (г. Ижевск, 2018) и Межрегион. выст. «Радуга ремёсел» (г. Ижевск, 2020). Награждена дипломом I ст. на III Межрегион. конкурсе-выст. по ДПИ «Радуга ремёсел», посв. 75-летию Победы в Вел. Отеч. войне. Изделия, занесённые в эл. каталог ДПИИР: комплект жен. одежды (2018), полотенце праздн. в соавт. с Т.И. Чепкасовой (2020).

Л.Н. Подкина.

ХАРАСОВА Эльвира Фагиловна (р. 17.1.1969, г. Чайковский Пермской обл., ныне кр.), дизайнер. Окончила Чайковский проф. пед. колледж по спец-сти «Дизайн окружающей среды». В 2004–09 – методист по бисероплетению ЦДПИ-

Харасова
Эльвира Фагиловна



Гердан бисерный.
Харасова Э.Ф.



иР пос. Новый Воткинского р-на. Изготавливаемые изделия: украшения из бисера: колье, серёжки, браслеты, кулоны, нагруд. кармашки, панно; коллажи из природ. мат-лов. Вела работу по привлечению внимания к ДПИ: проводила семинары и мастер-кл. для работников культуры р-на, благодаря чему в учреждениях культуры были созданы и работали более пятнадцати клубных формирований по бисероплетению и технике изготовления коллажей. Участница межрегион., респ., гор. и район. выст. изделий ДПИ; II Межрегион. фестиваля иск., ремёсел и декор.-прикладного творчества (г. Набережные Челны, 2008). Награждена дипломом победителя за 3-е место в Уральском конкурсе-выст. мастеров традиц. куклы и игрушки «Кукольные истории» в рамках I Всерос. выст. автор. кукол, дипломом Всерос. Спасской ярмарки в Елабуге (Респ. Татарстан), дипломом победителя за 1-е место во Всерос. твор. конкурсе «Открытая книга», Благодарностью Междунар. фестиваля ДПИ «Жар птица» и ми. др.

Л.Н. Подкина.

ЧЕПКАСОВА Татьяна Ивановна (р. 14.12.1971, с. Доег Юсьвинского р-на Пермской обл., ныне кр.), культ.-работник. Окончила Пермское обл. культ.-просвет. уч-ще по спец-сти «Культурно-просветительская работа», присвоена квалификация «Культурный работник, руководитель самостоятельного народного хора» (1991). В 2012–21 – методист по узорному ручному ткач-ву ЦДПИИР пос. Новый Воткинского р-на. Проводила мастер-кл. и семинары для



Чепкасова
Татьяна Ивановна

разных кат. нас. Занимается исследоват. работой, изучает культуру рус. и удм. народов, проживающего на терр. Воткинского р-на. Изготавливаемые изделия: тканые полотенца, салфетки, столешники, пояса, торбочки, мешочки, тканые элементы костюмных комплексов, головные уборы, одежда, текстильные куклы, и мн. др.

Участник Всерос. фестиваля «Кросна» (2013, 2015, 2022), Всероссийской школы ткачества (2018); всерос. выст. мастеров ДПИ «Арт-Пермь», «Спасская ярмарка в Елабуге» (Респ. Татарстан), «Живая традиция» (г. Набережные Челны, Респ. Татарстан), «Вятский лапотъ» (Кировская обл.), «Очерская ярмарка», «Еловская рыбка», «Петровская Ярмарка»; Прикамского фестиваля казачьей культуры «Живи по-казачьи» (пос. Елово, Пермский кр.); ежегод. респ. выст. «Город мастеров» на праздниках «Гербер», «День Победы», «Виль базар» и др., а также район. мероприятий «Тракторный биатлон», «Шудо табань», «Перевозинский засольник»; фестивалей воен.-ист. реконструкций «Русь дружинная» и др.; респ. конкурса «Во всех ты, душечка, нарядах хороша» (г. Можга, 2014); выст.

на отчётно-выборном респ. собрании «Общества русской культуры» (г. Ижевск, 2014), район. собрания «Общества русской культуры» (г. Воткинский, 2015) и др. Награждена дипломом II ст. в номинации «Текстильная кукла» на XV Всерос. конкурсе мастеров ДПИ «Русь мастеровая» (г. Чебоксары, 2017); дипломом за участие в респ. выст. «Семья мастеровая»; дипломом I ст. на межрайон. фестивале «Петровская ярмарка» (с. Елово, Пермский кр., 2013); Почёт. грамотой Упр. культуры, спорта и молодёжной политики Воткинского р-на (2018); благодарственными письмами Гл. Адм-ции МО «Воткинский район» (2016), Чайковского центра развития культуры (2017), Чайковского краевед. музея, Центра «Ремесленная Слобода» (2017), Музея-усадьбы П.И. Чайковского (г. Воткинский, 2018), АЭМЗ «Лудорвай» (Завьяловский р-н, 2020) и др. Изделия, занесённые в эл. каталог ДПИИР: тканые полотенца; композиция «На ярмарку» (костюмная кукла) (2017); комплект тканый: шапочка, палантин, рюкзак (2017); пояс тканый (2017); кукла в рус. costume Ср. Урала (2018); пояс к старообрядческому костюмному комплексу (2019); кукла на полешке, копия крест. игровой куклы (2019); кукла Серафима – реконструкция костюма жительницы завод. пос. Воткинский (2019); свадеб. полотенце с прошвой (2015); кукла «Вологодская просватанка» (2016); палантин (2018); полотенце свадеб. (2018, 2019); кукла Тимоня (2018); кукла в рус. сарафанном костюмном комплексе (2016). Мн. изделия находятся в частных коллекциях жителей России и др. стран мира (Франция, Германия, Финляндия, Турция).

Л.Н. Подкина.



Экспозиция «На ярмарку».
Народная игрушка. Чепкасова Т.И.



Полотенце.
Декоративная подушка.
Традиционная вышивка.
Чепкасова Т.И.





Конфетница с крышкой. Столярно-токарное ремесло. Подкин Н.А.



г. ГЛАЗОВ

ОТДЕЛ ДЕКОРАТИВНО-ПРИКЛАДНОГО ИСКУССТВА ГЛАЗОВСКОГО КРАЕВЕДЧЕСКОГО МУЗЕЯ, МБУК (с 2019). Создан 10 нояб. 1994 как Центр нар. худ. ремёсел. Первым дир. был В.О. Кельм. За годы своей деят-сти учрежде-ние несколько раз меняло свое название: с авг. 2000 – МУК «Центр народных художественных ремёсел», с дек. 2000 – Учеб.-производств. центр изобразит. и декор.-прикладного иск., с 2008 – Центр ремёсел. С янв. 2019 МБУК «Центр ремёсел» прекратило свою деят-сть, присоединившись к МБУК «Глазовский краеведческий музей». С февр. 2019 – отд. ДПИ МБУК «Глазовский краеведческий музей». Деят-сть отд. ДПИ направлена на работу по выявлению, изучению, сохранению, развитию и популяризации объектов нематер. культ. наследия народов РФ

в обл. традиц. нар. культуры. Работает 9 направлений: худ. обработка кости и рога; нар. игрушка; традиц. ткач-во; худ. обработка металла; худ. гончарная керамика; худ. лепная керамика; орнаментальная худ. роспись; худ. стилизованная роспись; удм. украшения. Работали 8 твор. мастерских (до 2022), проводятся мастер-кл. (более 500 в год) и инд. занятия для нас. города. На 1.1.2022 кол-во изделий ДПИ и худ. ремёсел, получивших кат. «Особо ценное» – 7, а 18 изделий внесены в эл. каталог ДПИиР. Изделия демонстрировались на 2-х респ. выст. В учреждении работает выст.-продажа «Город мастеров», где реализуются изделия ДПИ, нар. промыслов, картины глазовских худ. Мастера отд. явл-ся пост. участниками всерос. и респ. конкурсов. Трудятся 9 методистов. Подготов-



лено 9 информ.-метод. мат-лов, 4 чел. прошли переподготовку. Вед. мастера: П.М. Зорин, Р.Р. Сысоева, Н.Н. Ельцова. Дир.: В.О. Кельм (1994–2002), И.В. Омелюхина (2002–09), Е.В. Салтыкова (2009–19), с апр. 2021 – зав. отд. ДПИ. Трудились: О.Б. Сорокина – мастер по худ. обработке камня, О.Н. Ульянова (Чарушина) – мастер по худ. обработке соломки, И.А. Павлова – методист по ткач-ву (2008–17), участница респ. и всерос. конкурсов, ткала скатерти и полотенца по старинным фондовым образцам Глазовского краевед. музея, сохраняя традиц. удм. ткача. Награды учреждения: диплом «За творческий поиск в создании сценических костюмов» III Межрегион. фестиваля фин.-угор. костюма (г. Саранск, 2001); диплом II ст. Всерос. фестиваля-конкурса «Хранители» (г. Сызрань, 2004); диплом лауреата III Межрегион. фестиваля нар. музыки и промыслов «На Муромской дорожке» (Владимирская обл., 2003); диплом участника: регион. выст. традиц. и совр. худ. промыслов и ремёсел Уральского федер. округа «Художественные ремёсла Большого Урала» (г. Тюмень, 2003), Респ. выст. «Второе рождение дерева» (г. Ижевск, 2001), Всерос. фестиваля-конкурса нар. творчества «Хранители» (г. Сызрань, 2008), III Межрегион. фестиваля ДПИ «Зарни кияс» (г. Сыктывкар, 2008), VII Всерос. специализированной выст. «Туризм. Спорт. Отдых» (г. Ижевск, 2016), межрегион. ежегодной выст. ДПИ и нар. худ. промыслов «Моя Россия молодая» (С.-Петербург, 2019); диплом I ст. в номинации «Вышивка» и диплом II ст. в номинации «Художественная роспись по дереву» VII Всерос. конкурса мастеров ДПИ «Русь мастеровая» (г. Чебоксары, 2009), диплом II ст. Межрегион. фестиваля фин.-угор. костюма «Масторава» (г. Саранск, 2010) и др.

Лит.: Шулакова Л. Пятилетка красоты: [пятилетний юбилей городского Центра народных художественных ремёсел и подведение итогов выст.-конкурса «Ты сердцу дорог, край родной», посв. Дню государственности Удмуртии в Выст. зале, что на Молодой Гвардии] // ТВ Студия. 1999. 10 дек. С. 3; Владимирова Е. Гербер – 2007 // Мой город Глазов. 2007. 14 июня (№ 44). С. 2; Кочкина Н. Я так хочу, чтобы лето не кончалось: фотовыст. в Доме ремёсел // Красное знамя. 2009. 15 окт. С. 11; Сунцова Г. Та мунёез кин быдэстэм? = Кто сделал эту куклу? [выст. в Центре ремесел] // Иднакар. 2010. 5 окт. С. 4; Петров Н. Туризмъя маршрутёсты огазе-



*Тус. Художественная обработка бересты.
Корзина круглая с двумя ручками.
Художественная обработка лозы.
Главатских З.В.*

яно = Нужно объединить туристические маршруты // там же. 2019. 17 янв. (№ 2). С. 2.

К.А. Золотарева.

ГЛАВАТСКИХ Зоя Валерьяновна (р. 12.3.1961, г. Глазов УАССР), мастер по лозоплетению и бересте. Засл. работник культуры УР (2013). Окончила реж. отд-ние Удм. респ. культ.-просвет. уч-ща (1989). В 1987–93 – зав., рук. кружка в Трубашурском СДК Глазовского р-на. В 1996–2008 – худ. рук. Трубашурского Дома досуга, в 2009–13 – худ. рук., в 2013–15 – специалист по жанрам творчества Трубашурского Дома нар. творчества, с 2015 – специалист по жанрам творчества I кат. МУК «Центр культуры и туризма Глазовского района». Ведёт активную работу по сохранению и развитию нар. ремёсел. Работая рук. кружка «Ивушка» по изготовлению изделий из лозы, за короткий срок обучила данному ремеслу более 80 чел. С 2002 занимается изготовлением изделий из бересты. Ежегодно в кружке «Берестяная грамота» азы работы



*Главатских
Зоя Валерьяновна*

с берестой постигают более 10 учеников. Благодаря Зое Валерьяновне в Трубашурском СДК проводятся выст.-продажи. Для специалистов клубных учреждений р-на и гостей турист. маршрута «Тайны Трубашурской лозы» проводит мастер-кл. по изготовлению корзин, вазочек. Она является пост. участником район. и респ. фестивалей ДПИ: с изделиями из лозы – в Ижевске (выст. Глазовского р-на), в выст. зале Глазова, «Гербер – 2003», в VII Всерос. конкурсе мастеров ДПИ «Русь мастеровая» (г. Чебоксары, 2009). Зоя Валерьяновна внесла большой вклад в подготовку и проведение XI Респ. зимних сел. спорт. игр. Её воспитанники изготовили для участников кубки в кол-ве 100 экз. Награждена Почёт. грамотой Прав-ва УР (2005).

Лит.: Куликов К.И. Возрождённая древность. Народное декоративно-прикладное искусство Удмуртии. Альбом. Ижевск, 2005.

К.А. Золотарева.

ЕЛЬЦОВА Наталья Николаевна (р. 1.3.1978, д. Кожиль Глазовского р-на УАССР), мастер по нац. вышивке. Окончила ПУ № 7 г. Ижевска (1998) по спец-сти «Портной национальной одежды с умением вышивать». С 2002 – мастер-методист, вед. методист МБУК «Центр ремёсел» г. Глазова, с 2021 – худ.-реставратор отд. ДПИ Глазовского краевед. музея. Авт. программы обучения нац. вышивке (2002–03). Принимала участие в изготовлении жен. костюма поломской культуры (III в. до н.э. – II в. н.э.) для респ. выст.-конкурса «Удмуртский народный костюм: Вчера. Сегодня. Завтра». Рук. твор. мастерской «Художественная вышивка». Изучая традиц. вышивку сев. куста

Удмуртии, разрабатывает новые изделия с использованием гос. символики и нац. стиля, по мотивам орнаментов сев. удмуртов: полотенце, мешочки на пояс, сумки, платки и т.д. Разработала сувенирную куклу из мочала (лыко) с элементами ткач-ва и вышивки. Е. передает знания молодому поколению, прививает любовь к нар. творчеству.

Лит.: Куликов К.И. Возрождённая древность. Народное декоративно-прикладное искусство Удмуртии. Альбом. Ижевск, 2005.

К.А. Золотарева.

ЗОРИН Павел Михайлович (р. 3.8.1971, г. Глазов УАССР), мастер по худ. обработке металла. Окончил Кунгурский гос. худ. пром. колледж (2002). В 1992–93 – ювелир на частном предприятии, в 1993–98 – ювелир-филигранщик ЗАО «Рембыттехника», в 2001–19 – вед. методист МБУК «Центр ремёсел» г. Глазова. С 2019 – вед. методист отд. ДПИ Глазовского краевед. музея. Рук. твор. мастерской по худ. обработке металла «Литьё» (с 2002), где обучалось 4 подмастерья (2020). За годы работы подготовлено 4 чел. В 2004 П.М. Зорин освоил новый технол. процесс – литьё, позволяющий изготавливать изделия, отличающиеся исключительной декор. привлекательностью. В этом направлении методист работает по сей день, соблюдая в своих изделиях все правила композиции, дизайна и техники исполнения. Создает изделия на основе предметов археол. находок IX–XIII вв., найденных на город. *Иднакар*. Также методист разрабатывает новые изделия с использованием гос. симво-



Ельцова Наталья Николаевна



*Полотенце праздничное русское.
Кабачи.
Традиционная вышивка.
Ельцова Н.Н.*





Зорин
Павел Михайлович



Колье «Мироданше».
Серьги «Шутды-Мумы» («Мать-Солнце»). Подвеска.
Художественная обработка металла. Зорин П.М.

лики и нац. стиля, тем самым возрождая и развивая интерес нас. республики к истории, нар. традициям и промыслам родного края. Принимал участие в гор. (г. Глазов), регион. и межрегион. выст. ДПИ: Всерос. фестивале-конкурсе «Туристический сувенир» (г. Ярославль, 2015, финалист с изделием серьги «Утица», диплом участника), XI Междунар. фестивале-конкурсе «Белая акация» (г. Йошкар-Ола, 2015, дипломы лауреата I ст. за муж. перстень «Кузё» и за серьги «Утица»); Всерос. конкурсе «Весенние фантазии» (г. Арзамас, 2017, диплом лауреата I ст.), Межрегион. ежегодной выст. нар. худ. промыслов и ДПИ «Моя Россия молодая» (С.-Петербург, 2019). Награждён Почёт. грамотами Мин-ва культуры УР (2020), НЦДПИиР (2004), Упр. культуры и молодёжной политики Адм-ции г. Глазова (2006), МБУК «Центр ремёсел» (2011), МО «Город Глазов» (2014).

Лит.: Куликов К.И. Возрождённая древность. Народное декоративно-прикладное искусство Удмуртии. Альбом. Ижевск, 2005; Анисимова С. Здесь работают уникальные мастера // Красное знамя. 2012. 24 июля (№ 79). С. 1; Тютина Н. Глазов – город мастеров // там же. 2013. 31 окт. (№ 125). С. 9; Мечта, любовь и дорога к прекрасному: Центр ремёсел приглашает в творческие мастерские // там же. 2013. 29 авг. (№ 98). С. 10; Вардугина А. От матрёшек до копоушек: мастера из Удмуртии создают уникальные изделия для туристической отрасли // Удмуртская правда. 2015. 4 дек. (№ 139). С. 14.

К.А. Золотарева.

ЛОЖКИН Александр Вячеславович (р. 28.8.1968, г. Глазов УАССР), мастер по худ. гончарной керамике. В 1985–86 – гончар Глазовского з-да «Стройкерамика», в 1989–2002 – гончар Глазовского ОАО «Керамика», 2002–04 – маляр ОАО «Реммаш», в 2004–14 – мастер произ-ва ООО «Керамика-Глазов». В 2014–19 – методист II кат. МБУК «Центр ремёсел» г. Глазова, с 2019 – методист отд. ДПИ МБУК «Глазовский краеведческий музей». По образцу археол. находок с город. Иднакар IX–XIII вв. Л. создал серию работ, придерживаясь традиц. форм, технологий, оформления изделий с помощью гончарного круга. В изделиях использует geometr. орнаменты, характерные сев. удмуртам. Работая в Центре ремёсел г. Глазова методистом по худ. керамике, освоил технику молочение. В н.в. работает в этих направлениях. Его изделия – светильники, чашки, крынки, вазы и мн. др., изготовленные из гончарной глины, – стали не просто красивыми, а худ., этн. узнаваемыми, авт. Принимает участие в гор.



Ложкин
Александр Вячеславович



Набор крынок
(майолика).
Набор питьевой
посуды
«Из глубины
веков...».
Художественная
керамика.
Ложкин А.В.

(г. Глазов) и респ. выст. ДПИ. Имеет диплом Ассоциации «Народные художественные промыслы России» (2007), Респ. выст. по керамике «Живая глина» (г. Ижевск, 2016, диплом I, II ст.), дипломант VIII Межрегион. фестиваля мастеров нар. промыслов «Вятский лапот» (пгт Кильмезь Кировская обл., 2016), дипломант Всерос. конкурса нар. мастеров «Русь мастеровая» (Москва, 2016), конкурса гончаров «Сюй посуда лэсьтӥсьлэн азбараз» («Дворик гончаров»), в рамках Респ. удм. нац. праздника «Гербер» (Можгинский р-н, 2017, диплом за 1-е место), дипломант конкурса «Золотые руки» (г. Ижевск, 2019) в рамках Всемирного Дня пельменя. Проводит мастер-кл. и инд. занятия. Обучено мастерству три подмастерья. Награждён Почёт. грамотами Мин-ва культуры РФ (2007), МБУК «Центр ремёсел».

Лит.: Анисимова С. Жаворонки на молоке: гончары используют древнюю технологию // Красное знамя, 2016. 29 сент. (№ 108). С. 11; Язык предков в обломках глины // Дом культуры, 2018. № 3.

К.А. Золотарева.

ЛУКИНА Ольга Александровна (р. 10.9.1982, г. Глазов УАССР), худ.-мастер. Окончила Кунгурский гос. худ.-пром. колледж. С 2006 – методист МБУК «Центр ремёсел» г. Глазова, с 2019 – методист отд. ДПИ Глазовского краеведческого музея. Ольга Александровна искусно владе-



Лукина
Ольга Александровна

Подвески «Солнцеворот».
Художественная роспись.
Лукина О.А.

ет орнаментальной росписью, черпая вдохновение в узорах сев. удмуртов. Принимала участие в гор. (г. Глазов) и респ. выст. ДПИ: дипломант регион. выст. «История удмуртского народа в изделиях современных мастеров декоративно-прикладного искусства» (2008), гор. конкурса твор. работ «Сокровища Идны» (2014). Участник всерос. и межрегион. конкурсов: дипломант III Межрегион. фестиваля ДПИ «Зарни кияс» (2008), IV Всерос. твор. конкурса «Талантоха» (2014, диплом за 1-е место), III Межрегион. фестиваля твор. коллективов «ИНВОЖО-FEST» (2020), IV Всерос. конкурса мастеров традиц. худ. промыслов «Урал мастеровой» (2014), Всерос. конкурса «Весенние фантазии» (2017, диплом лауреата I ст.), окружного этапа Всерос. конкурса «Туристический сувенир» – 2021 (2-е место).

Е.В. Салтыкова.

САЛТЫКОВА Елена Витальевна (р. 24.3.1974, г. Зуевка Кировской обл.), специалист в обл. ДПИ. Окончила УдГУ по спец-сти «Народное художественное творчество» (2007). В 2009–19 – дир. МБУК «Центр ремёсел» г. Глазова, с февр. 2019 – методист, с апр. 2021 – зав. отд. ДПИ МБУК «Глазовский краеведческий музей». Под рук-вом С. качественно улучшилась работа твор. мастерских. Для нас, были организованы клубы по ин-



Салтыкова
Елена Витальевна



тересам и любительские об-ния. Были созданы костюмные комплексы в этностиле, к-рые принимали участие и занимали призовые места в межрегион. фестивалях. В составе делегации Удмуртии мастера МБУК «Центр ремёсел» г. Глазова представляли нар. ДПИ республики в городах Челябинск (2014), Курган (2014), С.-Петербург (2014, 2015), Йошкар-Ола (2015), Ярославль (2015), Чехия (2014) и др. За годы работы в этой сфере С. были разработаны методики, позволившие грамотно и умело использовать этногр. мат-л при создании высокохуд. этн. узнаваемых изделий-новоделов и при проведении мастер-кл. Полученные знания и навыки, прогрессивные методики С. и сейчас внедряет в работу. Она оказывает помощь методистам отд. ДПИ в разработке худ. эскизов и новых образцов изделий. Оформляет и редактирует техн. карты на новые изделия.

К.А. Золотарева.

СЫСОЕВА Раиса Рифкатовна (р. 17.1.1977, д. Палагай Юкаменского р-на УАССР), худ.-мастер. В 1998 окончила проф. лицей № 58, г. Кунгур (Пермская обл., ныне кр.) по спец-сти «Декоративно-прикладное искусство и народные промыслы». В 1998–99 – резчик камня мягких пород ЗАО «Кунгурский камень», в 2002–04 – методист



Сысоева
Раиса Рифкатовна

МУК «Учебно-производственный центр изобразительного и декоративно-прикладного искусства». В 2005–08 – методист МУК «Центр ремёсел», в 2008–09 – худ.-мастер по худ. обработке камня ИП Салтыкова. В 2009–19 – вед. методист МБУК «Центр ремёсел», с 2019 – в отд. ДПИ Глазовского краеведческого музея. Направление, в к-ром работает С., является уникальным видом ДПИ и существует лишь в некоторых Домах ремёсел УР. Мастер стояла у истоков возрождения данного направления. Изучая мат-лы по археол. и этногр. сев. удмуртов, С. создает высокохуд. и этн. узнаваемые изделия. Методист соблюдает в своих изделиях все правила композиции, техники исполнения. Изделия С. разнообразны – это изысканные сувениры, украшения, скульптуры, композиции. Работы обладают глубоким внутр. содержанием, излучают особое тепло и мастерски исполнены. За годы работы выработался свой автор. стиль. Стремится к получению новых знаний, изучает технологию обработки кости, полученные навыки использует в оформлении изделий из кости и рога. Все эскизы выполняет самостоятельно, опираясь на науч. труды, монографии и мат-лы раскопок город. *Иднакар*. Принимает участие в гор. (г. Глазов) и респ. выст. ДПИ. Дипломант: II Межрегион. выст. худ. косторезного иск. «Душа



Часы (лосиный рог). Мини-скульптура «Колыбельная». Набор для обработки кожи «Лэкись» («Мастеровой»).
Художественная резьба по кости.
Сысоева Р.Р.



Набор «Летний восторг». Сахарница.
Шкатулка «Женщина-лебедь».
Инкрустация соломкой.
Ульянова О.Н.



Севера» (г. Салехард, 2004), Всерос. фестивалю-конкурса «Туристический сувенир» (г. Ярославль, 2015, награждена дипломом за 1-е и 2-е места), XI Междунар. фестивалю-конкурса «Белая акация» (г. Йошкар-Ола, 2015, награждена дипломом лауреата I ст. за подарочную флешку «Медведь»); Всерос. твор. конкурса «Талантоха» (г. Курган, 2017, диплом за 1-е место); Всерос. конкурса «Весенние фантазии» (г. Арзамас, 2017, диплом лауреата I ст.); Всерос. конкурса дет., юношеского и взрослого творчества «Созвездие талантов» (г. Киров, 2017, диплом лауреата I ст.); V Всерос. фестивалю-конкурса дет., юношеского и молодёжного творчества «Вятский переполох» (г. Киров, 2018, диплом лауреата II ст.); Всерос. фестивалю-конкурса «Туристический сувенир» (г. Саратов, 2019). В номинации «Сувенир региона» USB-флеш-накопитель «Гондыр», исполненный в технике резьбы по кости, получила спец. диплом за использования IT в продвижении терр. через создание сувенирной продукции для туристов. Участник Межрегион. ежегод. выст. нар. худ. промыслов и ДПИ «Моя Россия молодая» (С.-Петербург, 2019). Проводит мастер-кл. по худ. лепной керамике. Награждена Почёт. грамотами Мин-ва культуры УР (2020), Упр. культуры и молодёжной политики Адм-ции г. Глазова (2011), МБУК «Центр ремёсел» (2013), МО

«Город Глазов» (2014), Благодарственным письмом Мин-ва культуры УР (2016).

К.А. Золотарева.

УЛЬЯНОВА (Чарушина) Ольга Николаевна (р. 30.12.1967, с-х им. Сунь Ят-Сена Михайловского р-на Приморского кр.), мастер ДПИ. Окончила Загорский худ.-пром. тех-м игрушки (Моск. обл.). Работала методистом в УПЦИиДПИ г. Глазова. С 2007 – педагог-организатор Дет. юношеского центра г. Глазова. Занимается худ. обработкой соломки. Оформляет шкатулки, ларцы, дер.



Ульянова
Ольга Николаевна

тённые вазы. В декоре использует geometr. орнамент, символику г. Глазова и УР. Участвовала в гор. и респ. выст. ДПИ. Награждена Почёт. грамотами Упр. культуры и молодёжной политики Адм-ции г. Глазова (2005) и Упр. образования Адм-ции г. Глазова (2011).

К.А. Золотарева.





Подвеска шумящая. Художественная обработка металла. Зорин П. М.



Выставка изделий мастеров Дебёсского районного Дома ремёсел «Живое дыхание традиций». с. Дебёсы. 2021 г.

циатив, демонстрация традиц. и совр. нац. костюмов; орг-ция и проведение культ.-досуговых мероприятий: выст., экскурсий, создание ремесл. турист. продуктов; оказание консультативной, метод., орг. помощи в обл. ДПИ; орг-ция и проведение информ.-просвет. мероприятий (презентации, семинары).

Дебёсские удмурты – составная часть сев. удмуртов. Их предки начали заселение терр. совр. Дебёсского р-на в сер. первого тысячелетия нашей эры (об этом свидетельствуют памятники поломской археол. культуры Дебёсские, Варнинские и Тольёнские город., селища и могильники). В нач. второго тысячелетия они переселились на ср. течение р. Чепцы (терр. совр. Глазовского, Валезинского, Игринского р-нов), основали крупные поселения, среди к-рых город. *Иднакар* (памятник чепецкой археол. культуры, генетически восходящей к поломской археол. культуре). В сер. XVII в. началось вторичное заселение терр. Дебёсского р-на представителями воршуда (родового объединения, рода) Пурга. Позднее к ним присоединились воршуды Апя, Кушья, Чола, Чуйя, Шудзя и Бигра. Прежним местом расселения всех их (за исключением последнего) было ср. и ниж. течение р. Чепцы. На протяжении XVII-XVIII вв. сев. удмурты, расселившиеся в басс. р. Чепца, были объединены в адм.-терр. единицу – Каринский стан. После образования

в 1780 Вятского наместничества, а затем губ., верхочепетские (т.е. дебёсские) удмурты были административно разъединены – одна половина Дебёсского р-на входила в Сарапульский у., а др. – в Глазовский. ДПИ связано с развитием промыслов и ремёсел. Как свидетельствуют исследования археологов, у предков сев. удмуртов в кон. первого тысячелетия развито кузнечное, ювелир., косторезное дело, деревообработка, изготовление глиняной посуды (лепка), обработка шкур диких и домаш. животных. На рубеже XIX-XX вв., по свидетельству д.и.н. Н.П. *Лигенко*, в сев. Удмуртии насчитывала более 90 видов промыслов, среди к-рых ткач-во, плетение лаптей, корзин, изготовление рогож, обработка дерева, шерсти, кожи и др. По данным статист. комитета канцелярии Вятского губ. правления, бурное развитие промыслов и ремёсел дебёсских удмуртов начинается в 1860–70. Изделия готовились на продажу на еженед. воскресных базарах и пяти ярмарках, проходивших в с. Дебёсы (Крещенская, 19 янв., Никольские 6 мая и 6 дек., Троицкая и Спасская 1 авг.). Вытканые и выбеленные в зимние вечера холсты привозили на базары. Промышленники скупали его сами или через приказчиков. В 1871 статист. комитет зафиксировал в Дебёсской вол. наличие след. промыслов и ремёсел: кузнечный, столярный (произ-во мебели, шкафов, шкату-

лок), коженый, чеботарный (изготовление сапог, башмаков, «с галошами», простой обуви), кирпичный, рогожно-кулевой, изготовление хомутов, санных полозьев, лаптей, кадок, починка и оковка летних и зимних экипажей и тарантасов и др. В кон. XIX – нач. XX в. крест. пром-сть дебёсских удмуртов получила дальнейшее развитие. По данным, собранным сотрудниками Музея истории Сибирского тракта с. Дебёсы, перед Первой мировой войной в Дебёсской вол. было зафиксировано до 30 разл. кустарных промыслов и ремёсел, продукция к-рых шла на продажу. В промыслах участвовали нередко все чл. семьи, но были чисто муж. промыслы, чисто жен. и чисто дет. Некоторые изделия изготавливались одним и тем же лицом, др. – двумя, в большинстве промыслов труд был разделён, изделия проходили через десятки рук. Операции выполнялись отд. чл. семьи, разными семьями, а иногда, разными селеньями. Изучение ист. худ. ремёсел позволяет судить о том, что на терр. Дебёсского р-на в конце XX в. успешно развивались бондарное и гончарное ремесло, создание нац. одежды из льняного полотна, валяние, плетение из лыка и бересты. Работали несколько мастеров-скорняжников и мастеров по изготовлению конной упряжи. Уник. ремёсла находились в упадке. Осознавая важное значение сохранения нац. традиций ДПИ, в 1922 предложено создать при Нар. доме с. Дебёсы (центр Дебёсского у. в 1921–24) музей традиц. крест. ремёсел и промыслов и учредить на его базе учеб. центр. В силу нехватки финансовых средств инициатива не была поддержана. В нач. 1930-х кустари Дебёсского р-на были объединены в Большечепецкую и Дебёсскую кустарные артели, к-рые прекратили своё существование в годы Вел. Отеч. войны 1941–1945 гг. В док-тах арх. фонда «Районная информационно-вычислительная станция (РИВС) Дебёсского района» в анкете динамики частного сектора мелкой пром-сти Нижегородского кр. Вотской обл. Дебёсского ёроса за 1930 перечислены след. виды производств: добывание и первичная обработка извести, строит. кирпича; кровельной черепицы; гончарной посуды; железной и жестяной посуды; кузнечное произ-во; земледельческих машин, хим. ремонта; прялок и самопрялок, мыловаренное произ-во, дегтекурение, произ-во лодок и мелких судов, дер. лопат; бочарно-бондарное; рогож и циновок, столярно-плотничное произ-во, мебельное, корзиночное, плетение обуви из пеньки и бересты;

телег и саней, колёс и колёсных спиц; кожаной обуви, овчинное, шорно-седельное; гребенное, щеточное и кистевязальное, валяной обуви, шерстобитное произ-во, льно-прядельное произ-во, произ-во пеньковых верёвок и канатов, водяные мельницы; крупяное, маслособойное произ-во, хлебопечение, кондитерско-конфетное, колбасное, произ-во кваса, фруктовой воды и медовухи, произ-во швейное и головных уборов, часовое дело и ремонт, живописное произ-во, произ-во и ремонт гармони, струнных INSTR-тов. В док-тах арх. фонда «Дебёсская промысловая артель «Красный кустарь» в годовых отчётах за 1933 имеются сведения о мастерских в графе «валовая продукция»: кирпичное, пимокатное произ-во, жестяное (вёдра, тазы, печи железные), кузнечное произ-во, сапожное, портновское, трикотажное, шорно-седельное, фотография, парикмахерская. В 1931 намечено создание мастерских по столярному произ-ву и пимокатных сапожных мастерских с объединением мелких кустарей. С 1932 началась мас. орг-ция промысловых артелей: Верх-Чепецкой артели «Лесотруд», занимающейся изготовлением мебели, кухонной утвари; Чепецкой артели «Красный маяк», занимающейся произ-вом железных печей, умывальников, телег; Дебёсской артели «Красный кустарь», основной задачей к-рой являлось коженое, сапожное и швейное произ-во. В 1937 запланировано стр-во заготовительного цеха Ижевской пуговичной ф-ки из местных ракушек. 11 нояб. 1940 при Дебёсском райпромкомб-те открыта швейная мастерская.

Попытки возродить традиции нац. декор.-прикладного творчества в Дебёсском р-не были предприняты в 1980-е, когда в Дебёсах была создана худ. мастерская. Однако целенаправленная работа в этом направлении под рук-вом зав. отд. культуры Н.В. Докучаевой началась только в 1992 после создания ДР. Подобрали помещение, сделали ремонт, появились проф. кадры – выпускники худ.-граф. отд-ния Дебёсского пед. уч-ща. Через год была организована первая выст. изделий дебёсских умельцев. Представленные изделия были выполнены на основе нар. традиций. Здесь можно было увидеть резьбу и роспись по дереву, предметы из бересты и соломки, тканые и вязаные коврики, половички, вышитые скатерти, аппликации, картины. Первыми посетителями выст. были уч-ся ДШИ. ДР оказывал метод. помощь сел. ДК, краевед. музею, мастерам-надомникам, учреждениям нар. образования, давал навыки работы в разл. видах худ. промыслов,

ремёсел и ДПИ. За 15 лет существования Центра мастера стали активными участниками многочисл. респ., регион., всерос. выст. и фестивалей, стали их лауреатами и дипломантами. Работы мастеров демонстрировались в Венгрии, Болгарии, Литве, Эстонии, странах Африки, а также в городах России: в Сыктывкаре, Екатеринбурге, Кирове, Чебоксарах, Москве. Коллектив возглавлял дир. М.П. Николаев. За выдающиеся заслуги в деле пропаганды культуры удм. народа, возрождения яркого и самобытного мира нар. промыслов он был удостоен диплома лауреата Гос. пр. УР, почёт. зв. «Заслуженный работник культуры УР». После реорганизации в 2007 Центр продолжил дальнейшую работу по укреплению и сохранению ДПИ в р-не. Целенаправленная работа позволила развивать 16 видов ДПИ: худ. обработка бересты и соломки, плетение из лозы, ткач-во, вышивка, узорное вязание, роспись по дереву, нар. игрушка, лоскутное шитье, гобелен, керамика, столярно-токарное дело, разработка нац. костюма, батик. Твор. потенциал совр. мастера черпают в традициях своего народа. Методисты сохраняют первонач. типологию и образную основу произведений нар. ДПИ, рационально используют техн. средств и мат-лы. Они проводят работу по изучению худ. наследия, к-рое сохранилось в музеях и в быту, свидетельствует о традициях дебёсской земли. В 2010 под рук-вом дир. Е.А. Бушмакиной и зам. дир. О.Н. Салтыковой сохраняется работа по 16 направлениям ДПИ: удм. ткач-во, гобелен, удм. костюм, столярно-токарное дело, худ. обработка пластовой бересты, худ. плетение из бересты, худ. обработка лозы, декор. худ. роспись, сюжетная худ. роспись, худ. обработка соломки, узорное ручное вязание, худ. обработка войлока, традиц. вышивка, лоскутное шитье, худ. керамика, удм. украшения. Освоение в изделиях сюжетов удм. мифологии лежит в основе деят-сти дебёсских мастеров. ДР проводит большую работу по пропаганде традиций среди нас. р-на и республики. Изделия, представленные дебёсскими мастерами, отличаются высоким худ. уровнем, исполнительским мастерством и самобытностью. Работы находятся более чем в 10 странах мира и в частных коллекциях. Сотрудники учреждения большое внимание уделяют исследоват. работе. Мастерами ежегодно проводятся комплексные этногр. эксп. по изучению традиций. Мат-лы становятся основой для будущих изделий Дома ремёсел. Выявляются имена масте-

ров-надомников Дебёсского р-на. Основной формой работы являются ежемес. стационарные выст., к-рые включены в муниц. задание учреждения и имеют определённую тематику. Например, «Мир кукол», «Творчество в наше время», «Радужная фантазия», «Мир без границ», «Устокиос» («Умелые руки») и т.д. Выст. посещают воспитанники дет. садов, обучающиеся шк. р-на, студенты Дебёсского политех-ма, жители и гости Дебёсского р-на. В последние годы широко внедряется проектная деят-сть. Проект «Нить веков», к-рый реализуется с 2014, был направлен на изучение мат-лов, полученных во время эксп. по деревням Дебёсского р-на., на поддержку и развитие твор. инициатив мастеров-надомников. По проекту организованы выст. мастеров-умельцев муниц. поселений р-на; семинарские занятия с мастерами-надомниками, к-рые направлены на повышение мастерства и дальнейшего продвижения прикладного творчества; мастер-кл. для заинтересованных кат. нас. По заявкам и плану проводятся мастер-кл. для педагогов доп. образования, учителей технологии и преподавателей политех-ма, воспитателей дет. садов и гр. продлённого дня. Работа с ветеранами, организованная совместно с Советом район. ветеранской орг-ции, направлена на поддержку твор. инициативы людей преклонного возраста. К 70-летию Победы в Вел. Отеч. войне 1941–1945 гг. была организована выст. работ прикладного творчества 11 ветеранских орг-ций. Проект «Творческая мастерская Шунды-Мумы» выполняет одну из задач Концепции развития туризма на терр. МО «Дебёсский район», направленную на развитие сел. и событийного туризма. Задача участников проекта



Мастера Серебrenникова Е.Ю., Салтыкова О.Н., Осотова Т.А., Масалкина О.В., Закуменова О.В. в стилизованных костюмах

рассказать о себе, удм. обычаях и традициях, заинтересовать туристов удм. нар. культурой и ремёслами Дебёсского р-на, дать возможность посетить мастер-кл. и мастер-показы методистов учреждения и мастеров-надомников. На мастер-кл. побывали туристы Финляндии, Дании, Польши, Белоруссии, США, разл. регионов страны. Мероприятия «Ночь в Доме ремёсел» проводятся два раза в год: весной – «Пасхальный перезвон», в дек. – «Подарок на Рождество». Проект имеет хорошие отзывы жителей села и нас. Дебёсского р-на. Учитываются возрастные особенности участников. Для детей организуются игры, мастер-кл., угощения-сюрпризы; для молодёжи – фитобар, мастер-кл., фотосессии в традиц. удм. костюмах, гадания; для пожилого нас. – мастер-кл. с чаепитием с лекарственными травами, нар. пение. В 2016 была проведена работа по оргции и проведению II Междунар. фестиваля дер. скульптур в с. Дебёсы. Ежегодно методисты Дома ремёсел выезжают на респ. праздник, посв. Победе в Вел. Отеч. войне «Возрождённые ремёсла, возрождённая страна». Для популяризации ДПИ создан эл. сайт учреждения с новостями и каталогом сувенирной продукции. В соц. сети «ВКонтакте» создана гр. «Дебёсский районный Дом ремёсел», где выкладываются новости о достижениях учреждения. В 2017 ДР признан лучшим в республике. Метод. отд. (зам. дир. О.Н. Салтыкова) ведёт работу по составлению технол. карт к изделиям, вошедшим в кат. «Осо-



Назарова Е.В. и Загуменова О.В. в национальных костюмах северных удмуртов с изделиями Дебёсского районного Дома ремёсел

бо ценное изделие», проводятся эксп. работы; разработка и участие в реализации район. программ возрождения и развития традиц. нар. культуры. Осуществляется перспективное и оперативное планирование деят-сти учреждения. Два проекта для работы с инвалидами получили грантовую поддержку и были успешно реализованы. Методист по сохранению матер. и нематер. культ. наследия Д.М. Шкляев участвует в работе по выявлению, изучению и сохранению технологий ДПИ, изучает совр. достижения, связанные с применением техн. средств в ДПИ, заносит в *Электронный каталог* высокохуд. работы мастеров учреждения. С 2021 работают 11 твор. мастерских: 13 мастеров трудятся по 14 направлениям: худ. роспись, худ. обработка бересты, соломки, лозы, войлока, удм. ткач-во, лоскутное шитьё, сюжетная худ. роспись, узорное ручное вязание, худ. керамика, удм. украшения, удм. костюм, столярно-токарное ремесло, худ. плетение из бересты. Структурным подразделением Дома ремёсел являются два экспозиц. зала, в к-рых проходят выст. и разл. по тематике экскурсии. Они созданы в целях пропаганды достижений мастеров-умельцев и упорядочения реализации худ. произведений худ.-любителей, мастеров ДПИ, худ. промыслов и ремёсел. Е.В. Назарова, вед. методист выст. зала организует и проводит экскурсии, реализует худ. произведения. За 28 лет в твор.-производств. мастерских было обучено более 1500 чел., по составу это школьники, неработающее нас., студенты, надомники и мастера др. р-нов, пенсионеры. ДР сотрудничает с общеобразоват. учреждениями, сел. клубами, сетью учреждений культуры р-на и республики. Поддерживается связь с Дебёсским политех-мом по проведению совместных выст., мастер-кл., семинаров, инд. обучения уч-ся. Огромную роль в обучении играет опыт нар. мастеров. Удалось выявить более 160 чел. нар. мастеров-умельцев, знающих технологию изготовления изделий быта прошлого. Растет кол-во посетителей мастер-кл. Пропаганда ДПИ в р-не проводится через выст. зал и этногр. каб. Эти информ.-просвет. мероприятия несут яркую темат. направленность и характеризуются наличием познават. интереса. В выст. зале за 2019 подготовлено и проведено более 200 экскурсий, куда вошли более 150 бесплатных экскурсий. Посетило выст. более 2000 чел., из них – 1000 детей, 113 молодёжи, и более 800 взрослого нас. След. направление деят-сти – участие методи-



*Миншина Н.В., Осотова Т.А. и Загуменова О.В.
на IV Всероссийском фестивале-конкурсе
«Туристический сувенир».
г. Нижний Новгород. 2018 г.*

стов в выст. и фестивалях разл. уровня. Улучшается показатель качества работ мастеров, о чём свидетельствует увеличение кол-ва изделий, включённых в эл. каталог ДПИИР. Об этом свидетельствует и конкурентная способность дебёсских мастеров в конкурсах любых рангов. Так, в Ниж. Новгороде на IV Всерос. фестивале-конкурсе «Туристический сувенир» (2018) было заявлено 2294 сувенирной продукции из 63 регионов нашей страны. В финальных мероприятиях за Гран-при конкурса боролись 310 сувениров, среди них – 10 сувениров ДР. Спец. дипломом победителя награждены Т.А. Осотова в номинации «Этнографический сувенир», получены два Гран-при – методисты О.В. Загуменова и Н.В. Миншина в номинациях «Сувенир события» и «Этнографический сувенир». Такие же высокие оценки получили в данном конкурсе-фестивале за 2019. Дебёсский р-н располагает хорошими возможностями в деле возрождения и развития удм. нар. промыслов и ремёсел. Сотрудники применяют знания, умения, навыки в воспитании подрастающего поколения в духе уважения к традициям прошлого и любви к своей малой родине, с чего и начинается настоящий патриотизм.

Худ. обработка дерева была распространена среди жителей Дебёсского р-на. Удмурты в домаш. условиях искусно мастерили предметы обстановки (лавки, стулья, изголовья для подушек и т.д.), вырезали утварь, резьбой украшали орудия труда, тиснёным узором и росписью покрывали берестяные изделия. При раскопках город. сев. удмуртов среди встречаются деревообраба-

тывающие инстру-ты: топоры разных размеров, ножи, ложкарни, тесла и т.п. Несложный инструментарий в неизменном виде дожил до наших дней. Основные способы деревообработки в Дебёсском р-не – это долбление, обточка, резьба, выпиливание, тиснение бересты, худ. роспись на прялках, сундуках, что видно при знакомстве с фондами Музея истории Сибирского тракта с. Дебёсы. В н.в. используются разл. виды резьбы по дереву. В геометр. и контурной резьбе исполняются шкатулки, разделочные доски, кухонные наборы. Плоскорельефная резьба присутствует в декор. тарелках, журнальных столиках, навесных шкафах. Объёмная резьба применяется в небольших скульптурах. Освоены токарные работы по дереву, уходящее корнями в глубину веков – бондарное дело. Мастера стараются добиться выразительности форм, чистоты резьбы, законченности в композиц. решений. Принимаются заказы от нас. и предприятий на изготовление предметов домаш. обихода (карнизы, полки, столики, наличники). Исполняются соц. заказы Адм-ции Дебёсского р-на. Мастерская участвует в район., респ. и рос. выст. В июне 2015 прошёл открытый район. фестиваль парковой скульптуры «Легенды и были Дебёсского района». Лучшей признана скульпт. композиция с изображением Великих Богов удм. язычества: Инмар, Кылдысин, Куазь, авт. к-рой явились дебёсские мастера С. Богатырёв, А. Ившин, В. Белослудцев. Скульпт. композиции украсили село. В 2016 силами коллектива при поддержке Мин-ва культуры УР, НИЦДПИИР, Адм-ции Дебёсского р-на, учреждений культуры и др. орг-ций р-на было проведена работа по проведению



*Мастер-класс Ложкина Н.Е. по изготовлению
деревянной игрушки в д/с № 2 с. Дебёсы*

II Междунар. фестиваля дер. скульптур в с. Дебёсы. 16 дер. скульптур украсили центр села в парке «Чупчипал». В рамках фестиваля была организована выст. изделий резчиков по дереву «Три свадебных напева», проведены занятия вед. учёных и спец-стов в обл. ДПИ. Худ. обработкой дерева занимается Н.В. Иванов. В геометр. и контурной резьбе с сохранением удм. нар. традиций он исполняет сундуки, шкатулки, разделочные доски, кухонные наборы. Н.Е. Ложкин – мастер по точению, долблению, резьбе.

Худ. обработка бересты. Мастерская открыта в 1993. Основным направлением деят-сти является изготовление изделий утилитарного и сувенирного назначения: туеса, шкатулки, кружки, солонки, хлебницы, конфетницы в технике тиснения, прорезной резьбы, пробивки, плетения, с росписью. Мастера грамотно выстраивают композиц. решения произведений, не боятся экспериментов, например, гармоничного сочетания бересты с холстом. Ведут метод. работу с мастерами-надомниками. В нач. учеб. года приглашаются уч-ся школ. Ведутся занятия согласно разработанной программе. Метод. помощь оказывается мастерам др. р-нов УР. Мастера по бересте участвуют во всех плановых выст. в пределах р-на и республики. Работы мастерской экспонировались на всерос. и заруб. выст. Н.Р. Перевозчиков – лауреат пр. Прав-ва УР «Признание» за заслуги в развитии нар. творчества, награждён благодарственными письмами, дипломант регион. выст. «Второе рождение дерева» (2001), I Межрегион. фестиваля ДПИ «Зарни кияс» (г. Сыктывкар, 2002), III Всерос. фестиваля нар. творчества «Салют Победы» (г. Екатеринбург,

2004). В 2008 в г. Новокуйбышевск Самарской обл. принял участие в обл. твор. лаборатории по нар. худ. ремёслам. Показал мастер-кл. в номинации «Ремесло и рукоделие из бересты». О.В. Масалкина – методист по худ. обработке бересты, лозоплетению, ткач-ву. Её проект «Дебёсские сувениры» выиграл грант в размере 50 000 руб. в рамках респ. конкурса «Развитие и сохранение традиционной народной культуры УР в области декоративно-прикладного искусства и ремёсел». Изделия мастера хранятся в частных собраниях. Т.Г. Злобина – мастер по худ. обработке бересты. В.Л. Калашникова – мастер-надомник.

Роспись по дереву. В период становления мастерской были опробованы разл. направления: роспись маслом, роспись по дереву с элементами резьбы, роспись по бересте, роспись изделий малых форм (матрёшки, подносы, украшения в виде медальонов и брошей). Дебёсские мастера используют технику росписи дерева морилкой, роспись по ткани. Изделия, выполненные на спиле дерева, позволяют раскрыть природ. красоту мат-ла. Ведётся работа над изучением удм. мифологии и фольклора, по к-рым созданы декор. панно, часть к-рых была приобретена в респ. фонд изделий ДПИ и худ. ремёсел. Мастерская по росписи пост. участвует в район. и респ. выст., праздниках и фестивалях. Её работы неоднократно отмечались грамотами и дипломами. Некоторые из работ приобретены за рубежом, подарены руководящему составу Дебёсского р-на и УР. В мастерской работают: П.В. Ложкин, мастер картин на спиле дерева. Участник респ. выст. «Салют Победы» (2000), «Мастера земли удмуртской» (I Передвижная респ. выст., 1999), праздника



Мастер-класс Масалкиной О.В. по художественной обработке бересты с участником проекта «Мир без границ»



Мастер-класс Серебrenниковой Е.Ю. по художественной росписи в д/с № 2 с. Дебёсы

«Гербер» (1998), регион. выст. «Художественная обработка дерева» (г. Екатеринбург, 2000). Награждён Почёт. грамотой Мин-ва культуры УР (2002), Благодарственными письмами, дипломами за участие в I Межрегион. фестивале ДПИ «Зарни кияс» (г. Сыктывкар, 2002), за «вклад в возрождение, сохранение и развитие худ. культуры Удмуртии» (г. Ижевск, 1994, 1997) и др. Изделия мастера хранятся в частных собраниях. Е.Ю. *Серебренникова*, присвоено зв. «Лучший по профессии». Под её рук-вом 115 чел. познали секреты худ. росписи. Имеет почёт. грамоты за активную работу по сохранению и совершенствованию нар. худ. промысла, проф. мастерство. С.И. *Владыкина* – мастер сюжетной худ. росписи по дереву. Участвовала в работе Межрегион. молодёжного форума мастеров и умельцев фин.-угор. мира «Наша культура – наше будущее», дала мастер-кл. по своему направлению декор.-прикладного иск. и ремёсел (г. Сыктывкар, Респ. Коми, 2011).

Худ. обработка соломки. Бытовала прежде среди удмуртов Дебёсского р-на, соломка (так называемая ржаница) использовалась при изготовлении дет. игрушек, кукол, как свидетельствуют мат-лы рукописного фонда Музея истории Сибирского тракта. Нар. мастера стремились сохранить на долгие годы красоту, зол. цвет и переливчатый блеск соломы. Вначале работа велась по аналогам худ. обработки соломки Кировских и белорус. мастеров. В н.в. куклы, ларцы, фигурки коней, шкатулки выполняются с учётом нац. компонента. Ведётся работа в сюжетной аппликации по мотивам удм. мифов и легенд. За счёт прочности, упругости, гибкости соломка используется при изготовлении вещей

утилитарного назначения, испытывающих значительные нагрузки – корзины, сумки, коврики, так и при изготовлении сувенирной продукции. В н.в. особое внимание в работе мастерской уделяется аппликациям и объёмным изделиям. Проводятся занятия со школьниками, студентами и взрослым нас. Е.А. *Чермянина* – вед. методист по худ. обработке соломки, засл. работник культуры УР, нар. мастер России, ей доступны даже монументальные произведения, куда удачно вводятся элементы текстиля.

Худ. обработка лозы. В отчёте за 1887 Вятский губернатор отнёс Сарапульский у., самой сев. вол. к-рого была Дебёсская вол., к самым развитым у. по изготовлению изделий из ветвей (т.е. лозы) и корней. Мастерская по лозоплетению открылась в Дебёсах в 2000. Используются технологии старых мастеров, что способствует возрождению и развитию этого нар. промысла. Оказывается помощь желающим познать тайны плетения ивовым прутком. Работы мастеров экспонировались на район. и респ. выст. Изделия Т.И. *Мосягиной* отличаются новизной задумок, лозу она сочетает с берестой, соложкой. С.П. *Клементенко* и Р.В. *Главатских* виртуозно исполняют традиц. плетёные изделия и автор. вариации обширного ассортимента: столы, ширмы, кашпо, коробка, корзины, шкатулки-сундучки, коробочки, хлебницы, чаши, тарелки, кресла-качалки, органайзеры.

Ткачество. Глубокие традиции имеет ткач-во сев. удмуртов. Узорные ткани изготовлялись и в Дебёском р-не. Широкое распространение получило браное, многоремизное и пестротканое ткач-во. Браные узоры ткали красным утком по белому фону, отдавая предпочтение граф. решению орнамента. Тканые изделия изготовлялись из льняной и хлопчатобумажной пряжи и их комбинаций. Мотивы сев. удм. узорного ткач-ва – квадраты, ромбы, треугольники, звёзды. У каждой мастерицы узоры имеют свой ритм чередования. Ткаными узорами древние удмурты украшали одежду: домотканые рубахи, фартуки, полотенца. Большое значение узорное ткач-во имело в убранстве избы, для к-рого типична мягкая цветовая гамма, определяющая характер сев. удм. интерьера. Орнаменты передавались из поколения в поколение. Красиво вытканное полотенце – ценная реликвия, на нём подносят хлеб-соль. В н.в. время в мастерской ткются полотенца, салфетки, в к-рых используется опыт старых мастеров. Ведётся обучение желающих



Мастер-класс Чермяниной Е.А. по изготовлению женской подвески «Шиповник» из соломки

мастерству ткач-ва. В нояб.-дек. 2013 мастерская стала участником респ. культ.-образоват. проекта «Мастерская удмуртского ткачества». Желающих постичь ручное ткач-во обучали опытные мастера – методист I кат. по ручному ткач-ву Н.Г. Поздеева и вед. методист по гобелену Н.А. Иванова. За счёт средств, выделенных на осуществление проекта, Дом ремёсел приобрёл десять старинных ткацких станков. В этом же году дебёсские мастерицы Н.А. Иванова и Н.Г. Поздеева приняли участие в III Всерос. фестивале по ткач-ву «Кросна», проходившего в рамках I Междунар. Бурановского фестиваля нар. культуры. Они были награждены дипломами за участие, изучили секреты мастерства лучших ткачей Удмуртии и России. Работы представлены на район., респ., межрегион. выст., отмечены благодарственными письмами и грамотами. С.Л. Кожевникова награждена Почёт. грамотой Мин-ва культуры УР (1995). Участник район., респ., регион. передвижных выст. Участник регион. выст. ДПИ (г. Тюмень, 2003), «Мастера земли удмуртской» (I Передвижная респ. выст., 1999), респ. выст. «Салют Победы» (2000), регион. выст. «Ткачество, вышивка финно-угорских народов» (г. Ханты-Мансийск, 2003), респ. выст. «Удмуртский народный костюм: Вчера. Сегодня. Завтра» (2003), респ. праздника «Гербер» (с 1998). Дипломант III Всерос. фестиваля нар. творчества «Салют Победы» (г. Екатеринбург, 2004). Н.Г. Поздеева владеет разл. видами ткач-ва: браным, выборным, переборным, ажурным, многоремизным. На основе эксп. мат-лов воссоздаёт копии старинных изделий. Лауреат II ст. Всерос. конкурса «Русь мастеровая», лауреат II ст. Всерос. фестиваля мастеров «Урал мастеровой» (г. Челябинск, 2016).

Лоскутная мозанка и макраме. Шитьё среди дебёсских удмуртов начало развиваться во 2-й пол. XIX в. чему способствовало развитие товарно-денежных отношений и появление на Дебёсских базарах и ярмарках дешёвой крашеной ситцевой ткани. Как свидетельствуют арх. док-ты, крашение тканей как вид промысла стало развиваться в Дебёсах уже с 1870. Традиции лоскутного шитья сохранились до 1960. Его символом стало лоскутное одеяло, воспетое поэтами Удмуртии. Работы, выполненные в технике лоскутной мозаики, придают интерьеру индивидуальность. Мастерская по кройке и шитью была открыта в 1992. Основной задачей мастерской является возрождение и развитие традиц., оказание ме-

тод. помощи уч-ся, всем желающим освоить мастерство кройки и шитья. Совр. мастера создают картины-панно в разл. техниках исполнения. Создан комплект Верхнечепецкого муж. костюма для коллекции ИЦДПИиР «Жизнь начинается со свадьбы», получившей спец. приз в номинации «Лучший костюм финно-угорских народов» на Междунар. конкурсе высокой моды нац. костюма «Этно-Эрато» в Москве. В 1994 в мастерской было открыто направление – макраме. В этой технике выполнены разл. панно, кашпо, объёмные вещи, игрушки, в т.ч. в сочетании с лоскутным шитьём, берестой и гобеленом дала интересные работы. Работы выставляются на район., респ. и межрегион. выст. Мастера были отмечены грамотами и благодарственными письмами. Н.В. Миншина, изучая старинные костюмы, найденные в ходе эксп., воссоздаёт одежду сев. удмуртов. О.В. Загуменова использует разл. технологии лоскутного шитья, воссоздаёт костюмные комплексы сев. удмуртов с элементами лоскутного шитья, применяет свои знания в пошиве покрывал, одеял, прихваток, грелок.

Удм. нар. вышивка – один из старейших дошедших до нас способов орнаментации одежды. Белая вышитая одежда из льняного холста бытовала в Дебёсах до кон. XIX в. К 1930-м XX в. такая одежда полностью исчезает, нас. переходит на гор. одежду. Тем не менее среди пожилых людей, родившихся в 1930–1940-е, есть ещё мастерицы, помнящие традиции вышивания: «шитьё по счёту ниток». Поэтому основным направлением деят-сти является возрождение и развитие утрачен. рукоделия. Первые работы по удм. вышивке экспонировались на респ. выст., посв. 55-летию Победы в Вел. Отеч. войне (2000). В кон. апр. 2003 в окружном Центре прикладного творчества и ремёсел г. Ханты-Мансийска прошла III Межрегион. науч.-практ. конф. «Ткачество, вышивка финно-угорских народов». Н.В. Белослудцева представляла на ней УР, провела мастер-кл. по вышивке. Были освещены проблемы реконструкции утрачен. крапивного ткач-ва и самобытной нар. вышивки. Мастерская проводит занятия со школьниками, оказывает метод. помощь желающим заниматься этим видом ремесла, проводит исследоват. работу, приобретаются старинные вещи. В н.в. мастерская создаёт изделия сувенирного характера и вещи для повседневного пользования (салфетки, косметички, игольницы, галстуки, шарфы). Моделируется и шьётся совр. жен. одежда с элементами традиц.

удм. вышивки. Планируется восстановить жен. тканый костюм сев. удмуртов XIX в., состоящий из платья кафтана, передника, налобной повязки, нагрудника и головного полотенца. Н.В. Белослудцева, засл. работник культуры УР, лауреат пр. Прав-ва УР «Признание». Награждена Почёт. грамотами Мин-ва культуры УР (2008), Федерации профсоюзов УР (2011), дипломами, благодарственными письмами. Среди её работ – жен. и муж. костюмы, платки, налобные повязки, сумочки, медальоны. Худ. изделия В. отличаются качеством исполнения, использованием разнообразного текстиля и природ. мат-лов. Участник район., респ., межрегион. и всерос. выст. Проводит мастер-кл. и семинары по нац. костюму, вышивке и игрушке на район., респ., межрегион. уровнях. В 2008 приняла участие в телевизионной передаче «Мысль-Кыдысь» ГТРК «Моя Удмуртия» при совместной встрече Дебёсского и Завьяловского р-нов. Первая из мастеров провела перс. выст. изделий старины (90 работ) по итогам этногр. эксп., к-рая прошла в Дебёсах и р-нах республики, заслужила высокую оценку посетителей. Явл-ся авт. традиц. удм. кукол-треног. В окт. 2012 вошла в состав делегации мастеров из Удмуртии для участия в Межрегион. твор. лаборатории совр. рукотворной игрушки «Вятские смотрины». Её изделия приняли участие в выставке «Традиционная народная кукла». Приняла участие во II Респ. выст. НЦДПИИР «Народная игрушка». Выполнила работы «Кукла моей мамы», «Моя кукла в детстве». Куклы отличаются одеждой, характерной для Дебёсского р-на. Участник выст. сем. династий «Семья мастеровая» в НЦДПИИР (2008). Представила работы своей семьи, предков. Активный участник обществ.-культ. жизни Дебёсского р-на и республики.

Ткачество гобеленов. Мастерская была открыта в 1995. Это перспективное направление отвечает эстет. пристрастиям широких слоёв совр. нас. Активно используется при изготовлении сувенирной продукции, отражающей символику республики и р-на. В процессе становления мастерской применялись разл. виды ручного ткач-ва (гладкая, ворсовая, смешанная). Цель – создавать ориг. произведения, передавать красоту тканого гобелена, работать над ростом проф. мастерства и своеобразного яз. своих работ. В н.в. мастерская работает над пейзажами родного края, мифол. сюжетами, картинами сувенирного характера. Проводятся занятия

со школьниками, студентами, взрослым нас. Работы мастерской неоднократно экспонировались на район. и респ. выст. Н.А. Иванова награждена благодарностями. Участник респ. выст. «Древнее искусство удмуртов в изделиях современных мастеров ДПИ» (г. Ижевск, 2002), «Гобелен Удмуртии» (г. Ижевск, 2001), респ. праздников «Гербер». Дипломант III Всерос. фестиваля нар. творчества «Салют Победы» (г. Екатеринбург, 2004). Участник Межрегион. молодёжного форума мастеров и умельцев фин.-угор. мира «Наша культура – наше будущее», дала мастер-кл. по своему направлению (г. Сыктывкар, Респ. Коми, 2011).

Керамика и гончарное ремесло. Красная глина, к-рой богата Удмуртия, прекрасный мат-л для изготовления посуды и керам. изделий. Жители город. *Иднакар* лепили из этого податливого мат-ла пряслица и грузила для сетей, тигли и литейные формы, горшки и миски. Каждый кувшин, каждая чаша были штучной работой. Гончарный круг стал одним из достижений, к-рое позволило создавать многообразие форм посудных изделий. Комок глины в руках опытного гончара в несколько мгновений превращается в чашку, кувшин, украшение, игрушку или др. необходимую вещь. В нач. XX в. Глазовское земство направляло желающих учиться полезному ремеслу в с. Лем Юкаменского р-на, где существовала гончарная мастерская, единственная большая и проф. на сев. Удмуртии. В дек. 2009 при ДРДР открылась мастерская по керамике, её возглавила Е.В. Степанова. Мастерство работы с глиной освоила во время учёбы в УдГУ. С 2011 мастерскую возглавляет О.Е. Селивёрстова. Окончила Кунгурский худ. колледж, УдГУ, получила опыт



Мастер-класс Селивёрстовой О.Е. по художественной обработке керамики. Работа на гончарном круге

работы с глиной на разл. пр-тиях, связанных с данным видом деят-сти. Мастер создаёт этн. узнаваемые предметы из глины. Обладает знаниями и навыками в обл. лепки и гончарного ремесла.

Узорное ручное вязание, худ. обработка войлока. Мат-лом для вязаных изделий служила овечья шерсть домаш. выработки. Пряжа служила мат-лом для изготовления носков, гетр, варежек, перчаток на пяти спицах, разл. приёмами вязки. Войлоковалание в наше время переживает «второе рождение», превращаясь из жизненно необходимого ремесла в яркую форму худ. выражения. В моду входят войлочные аксессуары, украшения из войлока, одежда, войлочные картины и игрушки, светильники и предметы интерьера. Находками становятся сочетания войлока с керамикой, металлом, стеклом. Т.А. *Осотова* – победитель грантового проекта во Всерос. конкурсе молодёжных проектов «Росмолодёжь» в номинации «Вовлечение молодёжи в социальную практику и информирование молодых людей о возможностях саморазвития» с соц. проектом «Мир без границ». Проект направлен на обучение инвалидов до 35 лет реализован (2018–20). Использует узоры, технологии предков и инновации в вязании гетр, гольф, носков, шалей с удм. орнаментом, валянии сувенирных валенок, бус, монист.

Т.о. произведения ДПИ, выполненные методистами ДР, сохраняют первонач. типологию и основную основу, сочетают выработанные веками приёмы мастерства с новыми методами обобщения, декор. стилизации, рационального использования техн. средств и мат-лов. Коллектив занесён в Галерею Труд. Славы Дебёсского р-на (2012), награждён дипломами: лауреата в номинации «Коркамы» по результатам III Открытого респ. фестиваля-конкурса удм. культуры «Даур-Гур», Гран-при фестиваля учреждений культуры клубного типа МО «Дебёсский район» (2016). На основании Пр. Мин-ва культуры и туризма УР МБУК «Дебёсский районный Дом ремёсел» признан лучшим МУК в УР (2017).

Е.А. Бушмакина.

БУШМАКИНА Елена Александровна (р. 8.1.1964, д. Зар-Медла Дебёсского р-на УАССР), преп. географии. Окончила УдГУ (1999). В 1983–91 – учитель ист., в 1991–95 – дир. Ариковской 8-летней шк., в 1995–2005 – дир., в 2005–10 – методист по краеведению Дебёсского Центра дет. творчества,



*Бушмакина
Елена Александровна*

с 2010 – дир. Дебёсского районного Дома ремёсел. Ведёт большую работу по возрождению и развитию ДПИ в р-не. Для эффективной деят-сти в этом направлении создана необходимая матер.-техн. база. В 2012 по инициа-

тиве В. Дебёсский район. Дом ремёсел переехал в благоустроенное кирпичное здание, где трудится коллектив единомышленников, мастеров своего дела, на основе традиций, создающих совр. произведения удм. нар. иск. Большое внимание уделяет подготовке кадров. Мн. мастера Дома ремёсел явл-ся дипломантами и лауреатами выст., конкурсов-фестивалей разл. уровня. Учреждение под рук-вом Б. успешно участвует в междунар., всерос., межрегион., респ., район. выст. ДПИ, где дебёсские мастера представляют работы с использованием гос. символики и нац. стиля, с гармоничным сочетанием удм. этн. традиций с современностью, завоевывают призовые места и Гран-при. Высокохуд. изделия мастеров Дебёсского Дома ремёсел в числе лучших в республике дополнили респ. фонд изделий ДПИ и худ. ремёсел, присутствуют в частных коллекциях за рубежом, в более десяти странах мира. Результатом особого внимания к вопросам сохранения нар. ценностей, традиций и преемственности служит большая метод. работа, проводимая методистами Дома ремёсел с мастерами-надомниками, рук. кружков творчества, специалистами учреждений культуры р-на, а также мастерами Центров и Домов ремёсел Удмуртии. Знакомство с положительным опытом работы Дома ремёсел стало возможным благодаря твор. лаборатории «Семья мастеровая» для Домов ремёсел сев. ку-ста республики, проведённому на высоком уровне (2014). Благодаря организаторским способностям Елены Александровны в Дебёсском р-не в 2016 был успешно проведён II Междунар. фестиваль дер. парковых скульптур, в связи с чем с. Дебесы получило 16 прекрасных дер. компо-

зиций, а парк «Чупчипал» стал любимым местом для отдыха и проведения разл. культ. мероприятий. Обладая прекрасными знаниями этнографии и краеведения, Елена Александровна активно включается в науч.-творч. процесс работы по развитию нар. ДПИиР Дебёссского р-на и республики. Б. ведёт большую исследоват., просвет. и общест. работу. За вклад в дело возрождения, сохранения и развития ДПИиР её имя занесено в Галерею Труд. Славы Дебёссского р-на (2019).

ЗАГУМЕНОВА Ольга Витальевна (р. 16.4.1968, д. Верх. Тыловой Дебёссского р-на УАССР), методист по лоскутному шитью. Окончила Кировский технол. тех-м, по спец-сти «Технология тканей и трикотажа» (1993). В 1994–2002 – зав. выст. залом, с 2002 – методист *Дебёссского районного Дома ремёсел*. Мастер при изготовлении своих работ использует разл. технологии лоскутного шитья. Грамотно выстраивает композиц. решение, сочетание цветов в изделии. По результатам эксп. мат-лов воссоздаёт костюмные комплексы сев. удмуртов с элементами лоскутного шитья. Большой вклад вносит в развитие ДПИ р-на и республики: участница II и III Междунар. фестиваля фин.-угор. кухни «Быг-Быг» (д. Ст. Быги Шарканского р-на, 2015, 2016), XVII Всерос. фольк.-этногр. фестиваля «Кузьминки» (г. Казань, 2019), дипломант (3-е место) регион. конкурса Всерос. фестиваля-конкурса «Туристический сувенир – 2018» ПФО (г. Ульяновск, 2018), Гран-при IV

Верхнечепецкий мужской костюмный комплекс. Загуменова О.В., Поздеева Н.Г.



Женское праздничное платье и мужская праздничная рубашка. Загуменова О.В., Поздеева Н.Г.



*Загуменова
Ольга Витальевна*

Всерос. фестиваля-конкурса «Туристический сувенир» (г. Ниж. Новгород, 2018). Среди «Особо ценных» изделий З., занесённых в зл. каталог ДПИиР: панно «Дебёссские мотивы», лоскутное шитьё (высокохуд., 2011), верхнечепецкий муж. костюмный комплекс (2015), дебёссский традиц. жен. костюмный комплекс, традиц. костюм (2017), набор подушек, узорное вязание (2018), «Изделия для популяризации ДПИ» – костюм молодой женщины Дебёссского р-на (2015), нагрудник «Муресазь», лоскутное шитьё (2015), «Ныпъет», лоскутное шитьё (2016), костюмный комплекс зажиточной женщины с. Дебёсы. Нач. XX в. (2017), костюмный комплекс крест. женщины д. Ниж. Тыловой, традиц. костюм (2017), комплекты жен. и муж. костюмов сев. удмуртов, совр. костюм (2018), платье жен. праздн., совр. костюм (2018), рубашка муж. праздн., совр. костюм, (2018). За период работы обучила 32 чел. Награждена Благодарностью Мин-ва культуры и туризма УР (2018), Почёт. грамотами Адм-ции МО «Дебёссский район» (2016), Упр. культуры и туризма Адм-ции МО «Дебёссский район» (2011).

Е.А. Бушмакина.

Панно «Цветок прекрасный италмас». Лоскутное шитьё. Загуменова О.В.





*Иванов
Николай
Владимирович*

ИВАНОВ Николай Владимирович (р. 31.3.1963, с. Дебёсы УАССР), методист худ. резьбы по дереву. Окончил Дебёсское пед. уч-ще по спец-сти «Преподаватель черчения и рисования в общеобразовательной школе» (1982).

В 1994–98 – худ., в 1998–2000 – мастер, в 2001–06 – вед. методист худ. резьбы по дереву Дебёсского Центра ДПИИР, с 2012 – методист Дебёсского район. Дома ремёсел. Мастер работает в традиц. технике обработки дерева – худ. резьбе. Изделия выполняются по образцам найденных в эксп. предметов быта. Солонки в образе «уточек» и «глухарей», ковши и др. дерев. утварь вырезаются по традиц. технологиям удм. народа. Украшения из можжевелевого спила монисто, подвески, серьги – новаторство в работе мастера. И. много работает над созданием парковой скульптуры. Дер. скульптуры выполняются по мифам и легендам удм. народа с соблюде-



*Солонки «Уточка и глухарь».
Художественная резьба по дереву.
Иванов Н.В.*

нием пропорциональности, черт и характера персонажа. Его работы отличаются аккуратностью и худ. совершенством. Парковые композиции мастера стали достоянием с. Дебёсы. За период работы обучил 54 чел. Участник регион. выст. «Второе рождение дерева» (г. Ижевск, 2001), Межрегион. фестиваля ДПИ «Зарни кияс» («Золотые руки») (г. Сыктывкар, 2002), II Респ. конкурса «Парковая скульптура» (пос. Игра, 2003), III Респ. конкурса «Парковая скульптура» (г. Глазов, 2004), IV Респ. конкурса «Парковая скульптура» (с. Шаркан, 2005), II Междунар. конкурса «Парковая скульптура» (с. Дебёсы, 2016). Награждён дипломом за 1-е место в XIII Всерос. твор. конкурсе «Талантоха» (г. Курган, 2015), дипломом финалиста регион. конкурса Всерос. фестиваля-конкурса «Туристический сувенир – 2018» ПФО (г. Ульяновск, 2018), дипломом I ст. Межрегион. конкурса «Русская народная игрушка» (г. Казань, 2018), дипломом за 1-е место в окружном этапе Всерос. конкурса «Туристический сувенир – 2019» ПФО (г. Ульяновск, 2019). Среди «Особо ценных» изделий, занесённых в эл. каталог ДПИИР: ковш «Птица», худ. резьба по дереву, (2017); «Изделия для популяризации ДПИ»:



*Стул. Стол.
Столярно-токарное ремесло.
Иванов Н.В.*



*Сундучок. Ковш «Птица».
Художественная резьба по дереву.
Иванов Н.В.*





*Калашникова
Валентина Леонидовна*

солонка «Уточка», худ. резьба по дереву (2018), стол, столярно-токарное ремесло (2018), стул, столярно-токарное ремесло, (2018), дер. стул «Пукон», столярно-токарное ремесло, худ. роспись (2018),

сундучок, худ. резьба по дереву (2019). Награждён Почёт. грамотой (2018) и Благодарностью (2016) Мин-ва культуры УР (2018), Почёт. грамотой Адм-ции МО «Дебёсский район» (2013).

Е.А. Бушмакина.

КАЛАШНИКОВА Валентина Леонидовна (р. 2.3.1968, д. Оник Игрым Игринского р-на УАССР), мастер-надомник Дебёсского ЦДПИиР. Окончила худ.-граф. отд-ние Дебёсского пед. уч-ща (1989). Занимается худ. обработкой бересты. Участник регион. выст. «Художественные ремёсла «Большого Урала» (г. Тюмень, 2003), «Народная игрушка» (1999), «Береста – 99», «Древнее искусство удмуртов в изделиях современных народных мастеров ДПИ» (2002) и мн. др. Награждена Почёт. грамотой Мин-ва культуры УР. Дипломант IV Респ. выст.-конкурса «Родники Удмуртии». Изделия хранятся в респ. фонде изделий ДПИ и худ. ремёсел.

Лит.: Куликов К.И. Возрождённая древность. Народное декоративно-прикладное искусство Удмуртии. Альбом. Ижевск, 2005.

ЛОЖКИН Николай Евгеньевич (р. 12.12.1958, д. Ариково Дебёсского р-на УАССР), методист по столярно-токарному направлению. Окончил



*Ложкин
Николай Евгеньевич*



*Туеса. Художественная обработка бересты, вышивка.
Калашникова В.Л.,
Белослудцева Н.В.*

*Шкатулка. Художественная обработка бересты.
Калашникова В.Л.*



Глазовский с-з-тех-м им. Ф.Э. Дзержинского, отд-ние «Промышленное и гражданское строительство» (1978). В 2015–17 – плотник, с 2018 – методист Дебёсского район. Дома ремёсел. Вид ремесла: худ. обработка древесины. Мастер работает в нескольких направлениях работы по дереву: точение, долбление, резьба. Большое внимание уделяет форме, пропорциям изделий, свойствам древесины. Изделия выполняются по образцам найденных в эксп. предметов быта. Пост. изучает и открывает новые возможности работы с деревом. Награждён дипломом участника XVII Всерос. фолькл.-этногр. фестиваля «Кузьминки» (г. Казань, 2019). Среди «Особо ценных» изделий Л.: подголовник, худ. роспись, столярно-токарное ремесло (2016), набор обрядовых чаш, худ. роспись, столярно-токарное ремесло (2017), набор ложек, худ. роспись (2017), набор жен. и муж. украшений из можжевельника «Поток новых жизней», худ. роспись (2018), туес «Шиповник», худ. обработка бересты (2018), набор шкатулок для рукоделия, худ. обработка бересты (2019), шкатулка «Древо жизни», худ.

*Шкатулка «Древо жизни». Художественная резьба по дереву.
Столовый набор. Столярно-токарное ремесло.
Ложкин Н.Е.*





Набор лукошек «Дары природы». Художественная обработка бересты. Масалкина О.В., Ложкин Н.Е.



Ларец. Рюкзак детский. Художественная обработка бересты. Масалкина О.В.



резьба по дереву (2019); «Изделия для популяризации ДПИ» – обрядовая чаша из соснового капа (2017), туес «Древо жизни», худ. обработка бересты (2018), набор лукошек «Дары Удмуртии», худ. обработка бересты (2018), набор подарочный, худ. обработка дерева, традиц. ткач-во (2018), панно в форме «Тангыр», худ. роспись (2019, экспериментальное), набор под сыпучее «Плодородие», худ. роспись (2019, экспериментальное), игрушка-лошадка (2019). За период работы обучил 3-х чел. Стоит в район. спорт. команде, участвует в респ. сел. зимних и летних играх. Награждён Почёт. грамотой Адм-ции МО «Дебёсский район» (2019).

Е.А. Бушмакина.

МАСАЛКИНА Ольга Владимировна (р. 12.8.1979, с. Дебёсы УАССР), мастер ДПИ. Окончила УдГУ по спец-сти «Народное художественное творчество»

Масалкина Ольга Владимировна



(2004). С 2000 – методист, с 2003 – науч. сотрудник, в 2013–16 – зам. дир. Дебёсского ЦДПИИР, с 2016 – методист Дебёсского район. Дома ремёсел. Занимается худ. обработкой бересты. Работы М. – это туеса, мешочки, лукошки, лотки, солонки, шкатулки и т.д. В своей работе мастер использует такие направления, как худ. обработка пластовой бересты и плетение из бересты. Применяет разл. способы декорирования изделия: тиснение с затиркой и заполнением узора морилкой или масляной краской, наковка. Использует природ. текстуру бересты. В исполнении изделий применяет удм. тематику: геометр. символы, мифы и легенды удм. народа. Наравне с традиц. техниками изготовления изделий использует и новые технологии (склейка деталей) для выполнения деталей декора интерьера. Участница регион. выст. «Второе рождение дерева» (г. Ижевск, 2001), респ. выст. «Древнее искусство удмуртов в изделиях современных мастеров» (2002), Междунар. фестиваля этн. музыки и ремёсел «Мир Сибири» (с. Шушенское, Красноярский кр. 2018), XVII Всерос. фольк.-этногр. фестиваля «Кузьминки» (г. Казань, 2019), передвижной респ. выст. «Мастера земли удмуртской» (1999), респ. праздника «Гербер» (с 2000). Награждена дипломами: финалиста IV Всерос. фестиваля-конкурса «Туристический сувенир» (г. Ниж. Новгород, 2018), за 3-е место в регион. конкурсе Всерос. фестиваля-конкурса «Туристический сувенир – 2018» ПФО (г. Ульяновск, 2018), I ст. Межрегион. конкурса «Русская народная игрушка» (г. Казань, 2018), за 1-е и 3-е места в окружном этапе Всерос. конкурса «Туристический сувенир – 2019» ПФО (г. Ульяновск, 2019), Гран-при V Всерос. конкурса «Туристический сувенир – 2019» (г. Саратов, 2019),

Благодарностью за большой вклад в проведении II Междунар. фестиваля дер. скульптуры (2016). Среди «Особо ценных» изделий М., занесённых в эл. каталог ДПИИР: туес «Шиповник», худ. обработка бересты (2018), набор шкатулок для рукоделия (2019); «Изделия для популяризации ДПИ» – набор туесов «Древо жизни» (2017), рюкзак дет. (2018), туес «Древо жизни», худ. обработка бересты (2018), набор лукошек «Дары Удмуртии» (2018), набор туесов «Матрешка» (2019). За период с 2000 по 2019 обучила 20 чел. Награждена Почёт. грамотами Прав-ва УР (2019), Мин-ва культуры, печати и информации УР (2011), Мин-ва культуры УР (2009), Адм-ции МО «Дебёсский район» (2006).

Лит.: Куликов К.И. Возрождённая древность. Народное декоративно-прикладное искусство Удмуртии. Альбом. Ижевск, 2005.

Е.А. Бушмакина.

МИНШИНА Надежда Васильевна (р. 29.12.1955, д. Усть-Медла Дебёсского р-на УАССР), мастер ДПИ. Окончила Дебёсскую ср. шк. (1973). С 1992 – вед. методист по лоскутному шитью Дебёсского Центра ДПИИР (ныне Дебёсский районный Дом ремёсел). Занимается лоскутным шитьем и пошивом традиц. и совр. одежды. М., изучая старинные костюмы, найденные в ходе эксп., воссоздает одежду сев. удмуртов. Большое внимание уделяет отд. элементам одежды: фартук, муресазь (нагрудник). На них воссоздает вышитые узоры в лоскутной технике, сохраняя удм. символику и значение. С помощью лоскутков



Миншина Надежда Васильевна

создаёт панно по мифам и легендам удм. народа. Дипломант II Всерос. фестиваля «Лоскутная мозаика России» (г. Иваново, 1999), II Всерос. фестиваля нар. творчества «Салют Победы» (г. Ижевск, 2000), удостоена диплома за 1-е место XIII Всерос. твор. конкурса «Талантоха» (г. Курган, 2015), Гран-при IV Всерос. фестиваля-конкурса «Туристический сувенир» (г. Ниж. Новгород, 2018),



Коллекция «Гужем» («Лето»). Современный костюм. Миншина Н.В.

Ныгъет.

Коврик детский развивающий «Эхо горы Байгурезь». Лоскутное шитьё. Миншина Н.В.



за 2-е место в регион. конкурсе Всерос. фестиваля-конкурса «Туристический сувенир – 2018» ПФО (г. Ульяновск, 2018), Благодарственного письма I Всерос. конкурса мастеров ДПИ и традиц. ремёсел «Урал мастеровой» (г. Челябинск, 2008). Участник I и II Респ. передвижной выст. «Мастера земли удмуртской» (1999) и «Мастера Удмуртии» (г. Ижевск, 2003), респ. выст. «Древнее искусство удмуртов в изделиях современных мастеров ДПИ» (2002) и др. Изделия хранятся в частных собраниях. Среди «Особо ценных» изделий М., занесённых в эл. каталог ДПИиР: коллекция «Гужем», совр. костюм (2018), «Изделия для популяризации ДПИ» – ныпъет, традиц. костюм (2016), нагрудник «Муресазь», традиц. костюм (2016), костюмный комплекс зажиточной женщины с. Дебёсы нач. XX в., традиц. костюм (2017), комплекты жен. и муж. костюмов сев. удмуртов, совр. костюм, традиц. костюм (2018), жен. безрукавка, традиц. костюм (2018). За период работы обучила 140 чел. Награждена Почёт. грамотами Мин-ва культуры УР (2005) и Рос. профсоюза работников культуры (2011), Благодарностью Мин-ва культуры УР (2017), Почёт. грамотой (2001) и благодарственными письмами отд. культуры Адм-ции Дебёсского р-на (1995, 2001).

Лит.: Куликов К.И. Возрождённая древность. Народное декоративно-прикладное искусство Удмуртии. Альбом. Ижевск, 2005.

Е.А. Бушмакина.

МОСЯГИНА Татьяна Ивановна (р. 24.6.1968, д. Сыга 3 (Язьгурт) Кезского р-на УАССР), учитель черчения и рисования, мастер ДПИ. Окончила Дебёсское пед. уч-ще (1987). С 2008 – методист по худ. обработке лозы Дебёсского район. Дома ре-

*Мосягина
Татьяна Ивановна*

мёсел. Изделия мастера интересны новизной и задумкой исполнения. Выполняет работы и по старинным технологиям, найденным в ходе эксп., предметам быта. В своей работе с лозой сочетает разл. природ. мат-лы: бересту, соломку. Обучила ремеслу 23 чел. Участница I Междунар. фестиваля дерев. культуры «ГуртFEST» (АЭМЗ «Лудорвай», 2016), III Всерос. выст. нар. иск. «Традиционные народные промыслы в современной России. Нижегородцы приглашают» (г. Ниж. Новгород, 2016), Междунар. фестиваля этн. музыки и ремёсел «Мир Сибири» (с. Шушенское Красноярского кр., 2018). Награждена дипломом за 1-е место XIII Всерос. твор. конкурса «Талантоха» (г. Курган, 2015), дипломом лауреата III Междунар. фестиваля дерев. культуры «ГуртFEST» (АЭМЗ «Лудорвай», 2018). Среди «Особо ценных изделий» М., занесённых в эл. каталог ДПИиР: чаша, худ. обработка корня (2017, экспериментальное), чемодан, худ. обработка соломки и лозы (2018, экспериментальное), пестерь, худ. обработка лозы (2019), сундук, худ. обработка лозы (2019), корзина для урожая, худ. обработка лозы (кат. «Изделие для популяриза-



*Кресло-качалка.
Кресло «Аристократ».
Художественная обработка лозы.
Мосягина Т.И., Климентенко С.П.*

Сундук. Художественная обработка лозы. Мосягина Т.И.



ции ДПИ», 2019). Удостоена Благодарности Мин-ва культуры УР (2018), Почёт. грамоты Адм-ции МО «Дебёсский район» (2014), Благодарственного письма Упр. культуры и туризма Адм-ции МО «Дебёсский район» (2010).

Е.А. Бушмакина.

НАЗАРОВА Елена Витальевна (р. 21.4.1981, с. Дебёсы УАССР), мастер по традиц. браному ткач-ву. Окончила УдГУ по специализации «Народное художественное творчество» (2004). С 2004 – методист, с 2016 – вед. методист Дебёсского район. Дома ремёсел. Н. организует и проводит культ.-мас. мероприятия, экскурсий для посетителей. Привлекает в Дом ремёсел туристов и посетителей Дебёсского р-на разнообразными формами экскурсий. Участвует в проведении этногр. эксп. Награждена Благодарностью Мин-ва культуры УР (2016), Почёт. грамотами МО «Дебёсский район» (2013), Адм-ции МО «Дебёсский район» (2010), Дебёсской район. орг-ции Рос. проф. работников культуры (2006), отд. культуры Адм-ции МО «Дебёсский район» (2006).

Е.А. Бушмакина.

НИКОЛАЕВ Михаил Петрович (14.7.1952, д. Мионовское Дебёсского р-на УАССР – 24.7.2010, с. Дебёсы УР), педагог, организатор ДПИ. Засл. работник культуры УР (2002). Окончил Дебёсское пед. уч-ще (1971). Работал учителем черчения и рисования Красносельской 8-лет. шк. Увинского р-на (с 1971), Факельской шк.-интерната Игринского р-на (1974–75). С 1975 на комс. работе: секр. комс. орг-ции к-за им. Ленина Дебёсского р-на, с 1976 – зав., с 1979 – инструктор орг. отд. Дебёсского РК ВЛКСМ. С 1982 – пред. правления Дебёсского райпотребоб-ва, с 1989 – инж.-технолог Де-

*Николаев
Михаил
Петрович*



бёсского механизир. лесхоза, в 1989–91 – гл. инж. район. пр-тия быт. обслуживания нас., с 1991 – гл. инж. отд. культуры Адм-ции Дебёсского р-на. Основатель и рук. (1992–2010) Дебёсского районного Дома ремёсел. По инициативе Н. в Центре сложились своя шк., свое направление, стиль работы, вед. своё нач. от мастеров ст. поколения. За время его рук-ва было освоено 12 направлений ДПИ, по к-рым работали 9 твор. мастерских. С целью изучения и использования худ. наследия народа в Центре активно велась метод. работа с мастерами-надомниками, проводились семинары, мастер-кл., организовывались науч.-исследоват. эксп. Благодаря усилиям Н. коллектив Дебёсского ЦДПИиР является одним из вед. в республике. Лауреат Гос. пр. УР (2006). В 2011 на здании район Дома ремёсел установлена имен-ная мемориальная доска в честь первого дир. и основателя Дебёсского Центра ДПИиР.

Е.А. Бушмакина.

ОСОТОВА Татьяна Андреевна (р. 25.7.1988, с. Дебёсы УАССР), технолог текстильных изделий. Окончила ФГБОУ ВПО «Московский государственный университет технологий и управления им. К.Г. Разумовского» (2014). С 2012 – методист



*Назарова
Елена Витальевна*



*Воспитанники д/с № 2
с. Дебёсы на экскурсии
«Предметы старины»
в Дебёсском районном
Доме ремёсел.
Экскурсию ведёт
Назарова Е.В.*



*Осотова
Татьяна Андреевна*

по узорному вязанию и худ. обработке войлока Дебёсского район. Дома ремёсел. Работы О. уник. и своеобразны. В технике ручного узорного вязания она сохранила типы геометр. орнамента, так

же цвет, характерный для сев. удмуртов. В основном изделия выполнены в совр. стиле, например, костюм «Адыми утись тылобурдо» («Оберегающая птица людей»). Работы по направлению худ. обработка войлока выполнены в совр. стиле. Это монисты, бусы, украшения, дополненные текстилем и бижутерией. Участница респ. и регион. выст. ДПИ. Награждена дипломами участника: Всерос. арт-проекта «Согреем души» (г. Рассказово Тамбовской обл., 2015), III Междунар. фестиваля фин.-угор. кухни «Быг-Быг» (д. Ст. Быги Шарканского р-на, 2016), XIV Всерос. фольк.-этногр. фестиваля «Кузьминки» (г. Казань, 2016); дипломами – за 3-е и 1-е места в регион. конкурсе Всерос. фестиваля «Туристический сувенир» Сев.-Зап. и ПФО (г. Ниж. Новгород, 2017), за 2-е и 3-е места в регион. конкурсе Верос. фестиваля-конкурса «Туристический сувенир – 2018» ПФО (г. Ульяновск, 2018), Спец. дипломом IV Всерос. фестиваля-конкурса «Туристический сувенир» (г. Ниж. Новгород, 2018), дипломом финалиста окружного этапа Всерос. конкурса «Туристический сувенир» ПФО (г. Ульяновск, 2019). «Особо ценные изделия» О., занесённых в эл. каталог ДПИИР: дебёсский традиц. жен. костюмный комплект, традиц. костюм (2017), совр. вязанный костюм «Адыми утись тылобурдо», узорное ручное вязание (2018), «Изделия для популяризации ДПИ» – дет. вязанный костюм,

*Девичье платье. Узорное вязание.
Осотова Т.А.*



*Полотенце.
Филейное
вязание.
Осотова Т.А.*



узорное ручное вязание (2015), костюмный комплект крестьянской женщины д. Ниж. Тыловой, традиц. костюм, традиц. ткач-во (2017), комплекты жен. и муж. костюмов сев. удмуртов, совр. костюм, (2018). За период работы обучила 7 чел. Чл. Дебёсской район. команды лаптисток. Награждена Благодарностью Мин-ва культуры УР (2018), Благодарственным письмом Упр. культуры и туризма Адм-ции МО «Дебёсский район» (2018), Почёт. грамотами отд. по молодёжной политике, физ-ре и спорту Адм-ции МО «Дебёсский район» (2017), Адм-ции МО «Дебёсский район» (2016).

Е.А. Бушмакина.

*Современный девичий вязанный комплект
«Адыми утись тылобурдо» («Птица
охраняющая человека»). Узорное вязание.
Осотова Т.А., Владыкина С.И. (эскиз)*



ПОЗДЕЕВА Наталья Геннадьевна (р. 6.4.1977, с. Дебёсы УАССР), ковровщица. Окончила ПТУ № 7 г. Ижевска (1995). С 1997 – методист по удм. ткач-ву Дебёсского район. Дома ремёсел. Мастер владеет разл. видами ткач-ва: браным, выборным, переборным, ажурным, многоремизным. На основе эксп. мат-лов, изучая узоры, технику ткач-ва, воссоздает копии старинных изделий. Пояса, полотенца, скатерти, ковры, одежда – во всём присутствует цветовая гамма, орнамент сев. удмуртов. Участвует в район., респ., всерос. конкурсах ДПИ: Межрегион. фестивале ДПИ «Зарни кияс» (г. Сыктывкар, Респ. Коми, 2008, диплом лауреата III ст.), III Всерос. фестивале совр. нар. ткач-ва «Кросна» (г. Ижевск, 2013, диплом участника), Междунар. фестива-

Поздеева Наталья Геннадьевна



*Набор подарочный.
Столярно-токарное ремесло,
традиционное ткачество.
Ложкин Н.Е., Поздеева Н.Г.*

*Панно «Толзэ».
Традиционное ткачество.
Поздеева Н.Г.*



ле совр. ручного ткач-ва «Кросна» (г. Ижевск, 2015), XIV Всерос. конкурсе мастеров ДПИ «Русь мастеровая» (г. Чебоксары, Респ. Чувашия, 2016, диплом II ст.), V Всерос. конкурсе мастеров традиц. ремёсел и нар. худ. промыслов «Урал мастеровой» (г. Челябинск, 2016, диплом лауреата II ст.), III Всерос. выст. нар. иск. «Традиционные народные промыслы в современной России. Нижегородцы приглашают» (г. Ниж. Новгород, 2016, диплом участника), в регион. конкурсе Всерос. фестиваля-конкурса «Туристический сувенир» Сев.-Зап. и ПФО (г. Ниж. Новгород, 2017, диплом за 3-е место), в регион. конкурсе Всерос. фестивале-конкурсе «Туристический сувенир» ПФО (г. Ульяновск, 2018, диплом за 3-е место), Междунар. фестивале этн. музыки и ремёсел «Мир Сибири» (с. Шушенское Красноярского кр., 2018, диплом участника), Всерос. шк. ткач-ва, (г. Ижевск,



*Полотенце. Ныпвет.
Традиционное ткачество.
Поздеева Н.Г.*



2018, диплом участника), XVII Всерос. фольк.-этногр. фестивале «Кузьминки» (г. Казань, 2019, диплом участника). «Особо ценные изделия» П., занесённых в эл. каталог ДПИиР: полотенце, традиц. ткач-во (2013–16, 2018), пояс, традиц. ткач-во (2014), верхнечепецкий муж. костюмный комплекс (2015), «Дебёсский традиционный женский костюмный комплекс, традиционный костюм» (2017), набор: скатерть и салфетки (экспериментальное, 2017), ковёр (2018), набор шкатулок для рукоделия, худ. обработка бересты, дерева (2019), «Изделия для популяризации ДПИ» – ныпъет, традиц. ткачество (2016), пояс (2016), костюмный комплекс крест. женщины д. Ниж. Тыловай, традиц. костюм (2017), комплекты жен. и муж. костюмов сев. удмуртов, совр. костюм (2018), платье жен. праздн., совр. костюм (2018), рубаха муж. праздн., совр. костюм (2018), набор подарочный, худ. обработка дерева (2018), свадеб. пояс (2018). Обучила 30 чел. Награждена Почёт. грамотами Прав-ва УР (2017), Мин-ва культуры, печати и информации УР (2012), Адм-ции МО «Дебёсский район» (2011).

Е.А. Бушмакина.

САЛТЫКОВА Ольга Николаевна (р. 12.8.1975, д. Ариково Дебёсского р-на УАССР), соц. работник, мастер ДПИ. Окончила УдГУ (2005). С 1994 – методист, с 2002 – зав. выст. салоном, с 2016 – зам. дир., с 2018 – зав. отд. ДПИ Дебёсского район. Дома ремёсел. Занимается макраме, худ. обработкой бересты. Ведёт метод. работу, составляет сценарии к мероприятиям и твор. проектам. Разрабатывает и участвует в реализации район. программ по возрождению и развитию традиц. нар. культуры. Участвует в проведении этнограф. эксп. и составляет отчёты по ним.

*Вальн. Туес.
Художественная
обработка
бересты.
Салтыкова О.Н.*



*Салтыкова
Ольга Николаевна*



Подготовила два проекта для работы с инвалидами, к-рые выиграли гранты и были с успехом реализованы в ДРДР. Имеет дипломы участника III Межрегион. фестиваля ДПИ «Зарни кияс» (г. Сыктывкар, Респ. Коми, 2008), II этапа Всерос. фестиваля нар. творчества «Салют Победы» для регионов ПФО (г. Чебоксары, 2009), V Межрегион. фестиваля НХП «Кладовая ремёсел» (г. Киров, 2015). Награждена Благодарностью Мин-ва культуры УР (2017), Почёт. грамотами МО «Дебёсский район» (2014), През. респ. комитета профсоюза работников культуры (2012), Адм-ции МО «Дебёсский район» (2011), Грамотой проф. комитета работников культуры Дебёсского р-на (2002).

Е.А. Бушмакина.

СЕЛИВЕРСТОВА Ольга Евгеньевна (р. 2.3.1980, д. Дынгырлуд Кезского р-на УАССР), методист по худ. керамике. Окончила УдГУ по спец-сти «Народное художественное творчество» (2009). С 2011 – методист Дебёсского район. Дома ремёсел. Занимается худ. обработкой глины. Владеет техниками работы с глиной: лепкой и гончарным ремеслом. Изделия мастера пронизаны мифами и легендами родного края, а также она внедряет в изделия элементы археол. исследований учёных УР. Участник межрегион., всерос. конкурсов ДПИ: XIII Всерос. твор. конкурса





*Селиверстова
Ольга Евгеньевна*

*Подсвечник
«Тепло земли».
Художественная
керамика.
Селиверстова О.Е.*

«Талантоха» (г. Курган, 2015, диплом за 2-е место), Регион. конкурса Всерос. фестиваля «Туристический сувенир» Сев.-Зап. и ПФО (г. Ниж. Новгород, 2017, 1-е место), Регион. конкурса Всерос. фестиваля-конкурса «Туристический сувенир – 2018» ПФО (г. Ульяновск, 2018, диплом финалиста), III Межрегион. конкурса «Русская народная игрушка» (г. Казань, 2018, 1-е место), Междунар. фестиваля этн. музыки и ремёсел «Мир Сибири» (с. Шушенское, Красноярский кр., 2018, диплом номинанта), V Всерос. конкурса «Туристический сувенир – 2019» (г. Саратов, 2019, диплом Гран-при); Награждена дипломами участника – V Всерос. конкурса мастеров традиц. ремёсел и нар. худ. промыслов «Урал мастеровой» (г. Челябинск, 2016), VII Всерос. выст. совр. рукотворной игрушки (г. Киров, 2016), III Междунар. фестиваля дерев. культуры «ГуртFEST» (АЭМЗ «Лудорвай», 2018). Среди «Особо ценных» изделий С., занесённых в эл. каталог ДПИИР: набор «Молочный», худ. керамика (2015), миска большая (2016), крынка с крышкой (2016), кружка «Пряник» (2019), свистульки («Петушиный переполох», «Котик», «Барашки», «Все довольны»), худ. керамика (экспериментальное, 2017), счастливый колокольчик (экспериментальное, 2018), набор кофейный (турка, чашки) (экспериментальное, 2019); «Изделие для популяризации ДПИ» – композиция «Посиделки» (2015), маслёнка (2015), свистулька-погремушка «Барашки» (2015),

табанница-блинница (2015), рыльник (2017), горшок под горячее (2017). Подготовила 56 чел.

Награждена Благодарностью Мин-ва культуры УР (2018), Почёт. грамотами Адм-ции МО «Дебёсский район» (2017) Упр. культуры и туризма (2012), Благодарственным письмом Адм-ции МО «Дебёсский район» (2014).

Е.А. Бушмакина.



СЕРЕБРЕННИКОВА Екатерина Ювеналиевна (р. 15.10.1974, д. Тараканово Воткинского р-на УАССР), мастер ДПИ. Окончила СПТУ № 6 и худ. граф. отд-ние Дебёсского пед. уч-ща (1998), УдГУ (2017). С 1998 – вед. методист по худ. росписи Дебёсского район. Дома ремёсел. Занимается худ. росписью на спиле дерева и на ткани. В работах изображает быт древних удмуртов, нар. праздники, мифы и легенды сев. удмуртов, пейзажи родного края. Расписывает матрёшки в одежде сев. удмуртов. В эксп. мат-лах изучает узоры, к-рые в дальнейшем использует в своей работе. Участвует в респ., регион. и всерос. выст. ДПИ: III Межрегион. фестивале ДПИ «Зарни кияс» (г. Сыктывкар, Респ. Коми 2008, диплом участника), XIII Всерос. твор. конкурсе «Талантоха» (г. Курган, 2015, диплом за 3-е место), II ст. V Всерос. конкурса мастеров традиц. ре-



*Серебренникова
Екатерина Ювеналиевна*



*Набор «Вьль арен!»
(«С Новым годом!»).
Художественная роспись.
Серебренникова Е.Ю.*

мёсел и нар. худ. промыслов «Урал мастеровой» (г. Челябинск, 2016, диплом лауреата), Регион. конкурса Всерос. фестиваля «Туристический сувенир» Сев.-Зап. и ПФО (г. Ниж. Новгород, 2017, диплом финалиста), Междунар. фестиваля этн. музыки и ремёсел «Мир Сибири» (с. Шушенское Красноярского кр., 2018, диплом участника), Регион. конкурсе Верос. фестиваля-конкурса «Туристический сувенир – 2018» ПФО (г. Ульяновск, 2018, 2-е и 3-е место), IV Всерос. фестиваля-конкурса «Туристический сувенир» (г. Ниж. Новгород, 2018, финалист), Окружного этапа Всерос. конкурса «Туристический сувенир – 2019» ПФО (г. Ульяновск, 2019, 1-е и 3-е место), V Всерос. конкурса «Туристический сувенир – 2019» (г. Саратов, 2019, финалист), XVII Всерос. фольк.-этногр. фестиваля «Кузьминки» (г. Ка-

*Панно в форме Тангыра.
Художественная роспись, столярно-токарное ремесло.
Серебренникова Е.Ю., Ложкин Н.Е.*



зань, 2019, диплом участника). Среди «Особо ценных» изделий С., занесённых в эл. каталог ДПИИР: подголовник, худ. роспись (2016), набор обрядовых чаш, худ. роспись, столярно-токарное ремесло (2017), набор ложек, худ. роспись, столярно-токарное ремесло (2017), матрёшка большая в костюме сев. удмуртов, худ. роспись («Изделие для популяризации ДПИ», 2017), набор подушек, узорное вязание (2018), набор жен. и муж. украшений из можжевельника «Поток новых жизней», худ. роспись (2018), набор «Вьль арен» худ. роспись (2018), дер. стул «Пукон», столярно-токарное ремесло, худ. роспись (кат. «Изделие для популяризации ДПИ», 2018), панно в форме «Тангыр», худ. роспись (экспериментальное, 2019), триптих «Древо жизни», худ. роспись (экспериментальное, 2019), набор под сыпучее «Плодородие», худ. роспись (экспериментальное, 2019). Подготовила 115 мастеров по худ. росписи по дереву. Награждена Благодарностью Гос. Совета УР (2017), Почёт. грамотами Мин-ва культуры, печати и информации УР (2010, 2013). Адм-цией Дебёсского р-на присвоено зв. «Лучший по профессии» (2001).

Лит.: Векшина М. Дёбес тусо кижжъёс // Удмурт дунне. 2018. № 11. 15 февр. С. 1; Ворончихина Н. Одни из лучших на Урале // Новый путь. 2016. № 60. 7 окт. С. 4.

Е.А. Бушмакина.

ЧЕРМЯНИНА Елена Африкановна (р. 17.11.1967, д. Зар-Медла Дебёсского р-на УАССР), методист худ. обработки соломки. Засл. работник культуры УР (2014). Нар. мастер России (2017). Окончила ХГФ УдГУ (1990). С 1993 – вед. методист творч. мастерской по худ. обработке соломки Дебёсского ЦДПИИР (ныне Дебёсский районный Дом ремёсел). Мастер работает в традиц. технике объёмного плетения из соломки. В её работах прослеживаются сюжеты из жизни, ми-

*Набор обрядовых чаш.
Столярно-токарное ремесло, художественная роспись.
Серебренникова Е.Ю., Ложкин Н.Е.*





Чермянина
Елена Африкановна



Лошадка с инкрустацией. Женские украшения.
Художественная обработка соломки. Чермянина Е.А.



фол. образы, легенды, предания, языч. обряды древних удмуртов. Твор. работы удачно дополняют элементы разнообразного текстиля и природ. мат-лов – талаша, льна, камыша. Куколки в сочетании с тальшом на VII Всерос. фестивале совр. рукотворной игрушки в г. Кирове были отмечены дипломом лауреата, признаны автор. Елена Африкановна одна из мастеров республики, к-рая возвела простой мат-л – соломку в разряд монументальных произведений. Её «Кони солнечные», «Олени», «Лоси», интерьерные куклы уник. и узнаваемы. Мастер декорирует солодкой шкатулки удм. орнаментом в технике аппликации по традициям вятских мастеров. Уникальная коллекция костюмов «Мелодия шумящих подвесок» и ряд украшений выполнены по археол. мотивам, в традиц. технике плете-

ния. Вела занятия в респ. дет. летней лагерной смене ДПИ «Усточикар» (2004–09). За этот период обучила 128 детей. За годы работы в Доме ремёсел обучила 105 чел. Её воспитанники неоднократно являлись победителями Рос. дет. фестиваля «Данилушка» в г. Екатеринбурге. Ч. – участница р-ных, респ., межрегион., всерос. выст., междунар. фестивалей: награждена дипломами участника – III Всерос. фестиваля нар. творчества (г. Екатеринбург, 2004), VII Рос. дет. фестиваля нар. промыслов и ремёсел «Данилушка» (г. Екатеринбург, 2005), Межрегион. выст. совр. игрушки «Вятские смотрины» (г. Киров, 2012), I и II Междунар. фестиваля фин.-угор. кухни «Быг-Быг» (д. Ст. Быги Шарканского р-на, 2014, 2015), V Межрегион. фестиваля НХП «Кладовая ремёсел» (г. Киров, 2015), Межрегион. конкур-



Комплект украшений по археологическим мотивам.
Художественная обработка соломки.
Чермянина Е.А.

Летающий крылатый конь. Композиция «Мунёен шудон» («Игра в куклы»);
Художественная обработка соломки.
Чермянина Е.А.



са нац. костюма «Марий вургем пайрем упала ужем» («Реконструкция этнографических костюмов») (г. Йошкар-Ола, 2015), Междунар. фестиваля фин.-угор. культуры (Сиппола, Финляндия, 2016), XV Всерос. фестиваля «Кузьминки» (г. Казань, 2017, 2019) и др.; дипломами – за 3-е место во II Межрегион. фестивале ДПИ «Зарни кияс» (г. Сыктывкар, Респ. Коми, 2005), за 1-е место в XIII Всерос. твор. конкурсе «Талантоха» (г. Курган, 2015), дипломом лауреата VII Всерос. фестиваля совр. рукотворной игрушки (г. Киров, 2016), за 3-е место в регион. конкурсе Всерос. фестиваля «Туристический сувенир» Сев.-Зап. и ПФО (г. Ниж. Новгород, 2017), диплом Гранпри Межрегион. конкурса «Русская народная игрушка» (г. Казань, 2018), за 1-е и 2-е места в регион. конкурсе Всерос. фестиваля-конкурса «Туристический сувенир – 2018» ПФО (г. Ульяновск, 2018), спец. дипломом VIII Междунар. фестиваля фольклора и традиц. культуры «Горцы», участие в ярмарке-конкурсе нар. мастеров «Кавказ мастеровой» (г. Махачкала, Респ. Дагестан, 2018, 2019), за 1-е место во Всерос. фестивале-конкурсе «Туристический сувенир» (г. Саратов, 2019), за 3-е место во Всерос. фестивале-конкурсе «Туристический сувенир» (г. Саратов, 2019). Среди «Особо ценных» изделий Ч., занесённых в эл. каталог ДПИиР: панно «Шумящие подвески», худ. обработка соломки (2014), жен. украшения (кат. «Изделие для популяризации ДПИ», 2014), комплект украшений по мотивам археол. находок (2015), кони солнечные (2017), кукла-мама с заплочной люлькой (2017), композиция «Семья» (2017); «Экспериментальные» – композиция «Материнство» (2015), сумка (2017), лось (2017), летающий крылатый конь (2018), чемодан (2018), шкатулки «Древо жизни» (2018); «Изделия для популяризации ДПИ» – солнечный конь (2014), лошадки с инкрустацией (2015), композиция по ягоды (2015), композиция «Игра в куклы» (2015), композиция «Семья», «Парочка», «Гусляр» «На качелях» (2017), композиция «Вместе» (2018), композиция «Кузнецы» (2018), «Гусляр» (2018), танцующие куклы (2018), комплект украшений «Толззь» (2018), шкатулка «Удмурт пужыос»

(2019). Награждена Почёт. грамотами Мин-ва культуры, печати и информации УР (2011), Почёт. грамотой Федерации проф. УР (2011), Адм-ции Дебёсского р-на (1995).

Лит.: Тимирязнова И. Подарок есть и у министра // Новый путь. 1992. № 38. авг.; Леконцев А. С наградой за золотые руки // там же. 2005. № 72. сент.; Ложкина Р. Ремесло из поколения в поколение // там же. 2008. № 4. апр.; Малых Л. Ростки доброты // Удмурт дунне. 2008. 29 февр.; Санди Анныкай. Соломенная мифология // Удмуртская правда. 2011. 7 сент. С. 13; Руфима Ложкина Р. Мелодия шумящих подвесок // Байгурель. 2014. № 23. 26 дек.; Андреева И. VII Всероссийский фестиваль рукотворной игрушки г. Киров // Народное творчество. 2016. № 7. С. 34; Андреева И.В. Пять дней в Вятке // Альбом-каталог КОГАУК «Обласной Дом народного творчества», 2016; Ложкина Р. Золотая соломка – в золотых руках // Новый путь. 2018. 13 апр.

Е.А. Бушмакина.

ШКЛЯЕВ Денис Михайлович (р. 28.1.1984, с. Дебёсы УАССР), юрист, методист по сохранению матер. и нематер. культ. наследия. Окончил НОУ СПО Высший юрид. колледж «Экономика, финансы: служба безопасности», правоведение (2005). С 2007 трудится в Дебёсском район. Доме ремёсел, с 2016 – методист. Увлекается худ. вышивкой крестиком. Ведёт учёт матер. и нематер. культ. наследия, пополняет эл. каталог



*Шкляев
Денис Михайлович*

ДПИиР «Особо ценными» изделиями мастеров. Контент-менеджер сайта учреждения. Награждён Почёт. грамотой Адм-ции МО «Дебёсский район», (2016), Благодарственным письмом Упр. культуры и туризма» Адм-ции МО «Дебёсский район» (2014).

Е.А. Бушмакина.





*Салтыкова О.Н. и Масалкина О.В. в национальных костюмах сшитых удмуртов
с изделиями Дебёского районного Дома ремёсел*



ЗАВЬЯЛОВСКИЙ РАЙОН

ОТДЕЛ «ЦЕНТР ТУРИЗМА И РЕМЁСЕЛ» МБУ «ЗАВЬЯЛОВСКИЙ МУЗЕЙ ИСТОРИИ И КУЛЬТУРЫ», с. Завьялово (с 2021). В янв. 2007 по инициативе ветерана отрасли культуры, засл. работника культуры УР А.А. *Шкляевой* создан Центр ДПИ МБУ «Культурный комплекс «Центральный». Первыми методистами Центра стали: С.П. Жданова, О.Н. Михалецкая, П.В. Знаменская, Т.А. Коротаева, Т.А. Болкисева. Дир. – Т.Н. *Михалецкая*. Деят-сть Центра направлена на развитие и сохранение основных видов ДПИ и ремёсел Завьяловского р-на. Организует и проводит выст., мастер-кл., семинары, экскурсии, слёты мастеров, разрабатывает и изготавливает

изделия ДПИ в нац. удм. колорите, проводит дет. и молодёжные твор. смены, организует этногр. эксп. по сбору фольклора, принимает активное участие в межрегион., респ. и район. выст., фестивалях. Активно сотрудничает с сел. поселениями и мастерами-надомниками р-на и оказывает метод. помощь в обл. декор.-прикладного творчества для нас. разного возраста и инвалидов. На 1.1.2022 в Центре методистами развиваются 10 видов и подвидов ДПИ: керамика (методист О.И. *Суворова*), худ. обработка бересты (вед. методист Н.В. *Мальцева*), худ. роспись по дереву (вед. методист О.Н. *Михалецкая*), узорное ручное ткач-во (методист И.Н. *Бабошкина*), нар. игруш-





Выставка изделий мастеров, посвящённая 10-летию Центра декоративно-прикладного искусства. 2018 г.

ка (методист Т.В. Моисеева). В разные годы трудились мастера: А.Н. Байков (мастер-надомник резьбы по дереву), П.А. Камашев (мастер резьбы по дереву), Т.В. Колпакова (мастер по текстильной кукле), Н.Д. Лекомцева (вед. методист по росписи). Ведётся работа по разработке и изготовлению совр. стилизованного нац. костюма, курируется направление узорного вязания с мастерами-надомниками. Одним из основных направлений деятельности Центра является организация культ.-досуговой деятельности в обл. ДПИ посредством занятий в клубах по декор.-прикладному творчеству. При Центре работает четыре клуба: «Рукодельница» для пожилых людей и людей с ОВЗ, «Школа керамики», «Школа вязания», дет. клуб «Мастерёнок», «Мастерица» – клуб по рукоделию для разных возрастов нас.

С 2017 Центр ДПИ определил себе новое направление работы по профориентации подрастающего поколения и популяризации профессии «Мастер декоративно-прикладного искусства». В связи с этим проводятся «Выездные детские творческие смены по ДПИ» и «Школы мастерства» в МО и СП р-на, молодёжные смены по профориентации. Участниками твор. смен являются дети и подростки, оказавшиеся в трудной жизненной ситуации, дети с ОВЗ, школьники. Программа занятий включает в себя знакомство с видами ДПИ, традициями и обычаями, связанными с ДПИ, обучение навыкам изготовления изделий ДПИ, встречи с мастерами р-на и республики. Регулярно пополняется каталог

сувенирной продукции, к-рая пользуется популярностью не только туристов из России, но и стран Европы и Америки. Так, например, печка, презентованная на VIII Междунар. фолькл. фестивале «Окно в небо» (2016), уже стала своеобразным сувенирным брендом и неизменно пользуется спросом.

Т.Н. Михалецкая.

БАБОШКИНА Ирина Николаевна (р. 13.9.1979, г. Ижевск УАССР), мастер по ткач-ву. Окончила ПУ № 27 г. Ижевска, швея 2-го раз. (1995), ПУ № 7 по спец-сти «Ковровщица (простого ассортимента) 2-го раз., сновальщица» (1998), Удм. респ. соц-пед. колледж по спец-сти «Дошкольное образование» (2013). В 2011–17 – воспитатель в МДОУ «Центр развития ребёнка-детский сад № 2 с. Завьялово», в 2017–22 – методист по традиц. ткач-ву отд. «Центра туризма и ремёсел» МБУ «Завьяловский музей истории и культуры».



Проводила обучение по традиц. ткач-ву на ткацком станке и бердо, мастер-кл. по ДПИ, консультирует нас., участвует в район. и респ., регион. выст. Занимается изучением,

*Бабошкина
Ирина Николаевна*



Набор скатертей «Праздничный».
Традиционное ткачество. Бабошкина И.Н.

разработкой и изготовлением тканых изделий. В процессе работы опирается на нац. традиции удм. народа и старается сохранить своеобразный яркий колорит своего р-на. Широко использует мат-л, полученный в науч.-этногр. эксп. по Завьяловскому р-ну. Изготавливает полотенца, салфетки, отд. элементы нац. одежды, сумки, мешочки и т.д. В работах использует орнаменты воссозданные и разработанные по старинным образцам тканых изделий юж. удмуртов. Изделия Б. на основании решения худ.-экспертного совета занесены в *Электронный каталог изделий ДПИИР* в кат. «Особо ценное изделие»: фартук тканый «Зардон» (2020), ковёр тканый «Люгы» (2018), набор скатертей «Праздничный» (2020). Участница *Все-российской школы ткачества*, в рамках к-рой реконструировала старинный тканый ковёр юж. удмуртов Агрызского р-на Респ. Татарстан (2018), Межрегион. фестиваля совр. ручного ткач-ва «Кросна» (2022), Респ. выст. «Мелодия тканого полотна» (2018). В рамках подготовки и проведения IX Междунар. фестиваля нар. творчества им. Д.К. Зеленина «Окно в небо» провела: «Школу вязания», мастер-кл. по ткач-ву поясов для участ-



Тканая дорожка.
Традиционное ткачество. Бабошкина И.Н.

ников выст.-конкурса «Шерстяная сказка» (2020), обучила заправке ткацкого станка и узорному ткач-ву участниц молодёжной площадки «Этно красавица» (2018). Награждена Благодарностью Упр. культуры, спорта и молодёжной политики Адм-ции МО «Завьяловский район» за активное участие в подготовке и проведении IX Междунар. фестиваля-конкурса нар. творчества им. Д.К. Зеленина (2018), дипломом в номинации «Оригинальность идеи» II Открытой межрегион. выст.-конкурса «Волшебный крючок» (г. Чайковский, 2018).

Т.Н. Михалецкая.

БАЙКОВ Александр Николаевич (р. 7.3.1965, д. Пычанки Завьяловского р-на УАССР), мастер-надомник резьбы по дереву (Завьяловский р-н). Участник район. выст. ДПИ, респ. выст. на празднике «Гербер» (2003, 2004). С 2020 проживает в Респ. Крым. Одним из первых в Удмуртии восстановил технологию изготовления традиц. ткацких станков, дер. берд для ткач-ва поясов. Изготовил ткацкие станки для НИЦДПИИР, Кезского, Завьяловского, Сарапульского, Воткинско-го Домов и Центров ремёсел, гг. Ижевска, Перми, Казани, Чайковска, Нарьян-Мара.

Лит.: Куликов К.И. Возрождённая древность. Народное декоративно-прикладное искусство Удмуртии. Альбом. Ижевск, 2005.

Е.В. Байкова.

ЖДАНОВА Светлана Парфирьевна (р. 16.2.1961, д. Карамас-Пельга Киясовского р-на УАССР), мастер по ткач-ву. Окончила Проф. текстильное уч-ще



по спец-сти «Ткачиха» г. Киржача Владимирской обл. (1980). В 2007–10 – мастер по текстилю 8-го раз. МБУ «Культурного комплекса «Центральный». В 2013–16 – методист по ткач-ву Центра ДПИ МБУ «Культурного комплекса «Центральный», с 2022 – методист

*Жданова
Светлана Парфирьевна*



*Полотенце удмуртское.
Традиционное ткачество.
Жданова С.П.*

по ткач-ву отд. «Центр туризма и ремёсел» МБУ «Завьяловский музей истории и культуры». За время работы в Центре проявила себя как высококвалифиц. специалист широкого профиля. Проводит стажировки, мастер-кл.

по декор.-прикладному творчеству, консультирует нас.; участвует в район., респ., регион. выст.; изучает, разрабатывает и изготавливает тканые изделия. В работе опирается на нац. традиции удм. народа и старается сохранить своеобразный яркий колорит своего р-на. Широко использует мат-л, полученный в науч.-этногр. эксп. по Завьяловскому р-ну. Изготавливает полотенца, салфетки, отд. элементы нац. одежды, сумки, мешочки и т.д. Уник. работ Ж. в узнаваемых орнаментах, воссозданных и разработанных по старинным образцам тканых изделий Завьяловского р-на. Успешно провела «Школу ткачества» для мастеров р-на и гостей из г. Нарьян-Мар (2014). Участница II Открытого фестиваля традиц. ткач-ва «Весна. Кросна», удостоена диплома I ст. в номинации «Узорная мозаика» (2014), Межрегион. фестиваля совр. ручного ткач-ва «Кросна» (2022). Повышает свой проф. уровень в Учеб. центре работников культуры и НЦДПИИР по профилю традиц. узорное ткач-во, нар. игрушка, нац. костюм. О твор. деят-сти Светланы Парфирьевны сняты репортажи удм. телевидением, телевидением С.-Петербурга о «Традиционном

ткачестве Завьяловского р-на» для программы «Национальный хоровод». Награждена Почёт. грамотами Мин-ва нац. политики УР (2015), Адм-ции МО «Завьяловский район» (2009), Упр. культуры Завьяловского р-на (2014); Благодарностями Мин-ва культуры УР (2015), Упр. культуры Завьяловского р-на (2016).

КАМАШЕВ Пётр Алексеевич (р. 15.4.1950, с. Бабино Завьяловского р-на УАССР), учитель труда, мастер резьбы по дереву. Окончил Ярское пед. уч-ще по спец-сти «Учитель труда и черчения» (1998). В 1992–2016 – учитель труда Бабинской СОШ Завьяловского р-на. В то же время трудился педагогом доп. образования, рук. фил. Центра внешкольной работы Упр. нар. образования Завьяловского р-на. Вёл несколько направлений ДПИ: резьба по дереву, резьба по кости, рогу; владеет основами дизайнерского иск. ювелир. дела. Первый опыт по созданию скульптур – памятник из бетона и арматуры воинам, павшим в годы Вел. Отеч. войны (1941–1945), стоит в центре с. Бабино (1984–85). В 2021 – памятник «Детям ВОВ 1941–1945 гг.» (с. Бабино). Им создана целая серия дер. скульптур почти по всей Удмуртии. А знаменитые его медведи появились



Камашев Пётр Алексеевич



*Памятник «Детям ВОВ 1941–1945 гг.»,
Камашев П.А. с. Бабино. 2021 г.*

*Колпакова
Татьяна Валентиновна*



на ул. Кедровой с. Бабино (2014). Участник Респ. фестиваля-конкурса «Парковая скульптура» (2004–14), респ. конкурса парковых скульптур (с. Новая Бия Вавожского р-на, 2019), Межрегион. фестиваля-конкурса по созданию скульптур из дерева «Васькень Ойме – Душа народная», скульптура – «Ведява», посв. мордовской богине воды (Респ. Мордовия, 2015). Участник Межрегион. фестиваля по созданию парковой скульптуры «Поющее дерево» (г. Саранск, 2019, 1-е место). Скульптура «Иненармунь», посв. священной птице, украшает площадку музейного комплекса «Мордовская деревня». Провёл мастер-кл. по созданию дер. скульптур в с. Малая Пурга и в д. Ст. Монья Малопургинского р-на (2019). Перс. выст.: «В гостях у ЧУДОтворца» (РДНТ, г. Ижевск, 2021). Награждён дипломом Упр. культуры Адм-ции Завьяловского р-на (2004), Благодарственным письмом район. краевед. музея (2004) и др.

Лит.: Куликов К.И. Возрождённая древность. Народное декоративно-прикладное искусство Удмуртии. Альбом. Ижевск, 2005.

Т.Н. Михалецкая.

КОЛПАКОВА Татьяна Валентиновна (р. 30.8.1975, д. Вишур Вавожского р-на УАССР), методист по текстильной кукле. Окончила Удм. респ. уч-ще культуры, «Культурная деятельность и народное художественное творчество» (1997), ГУП

*Лекомцева
Надежда Дмитриевна*



УР «Удмуртбыт», «Портной верхней женской одежды» (1998), УдГУ, спец. (дефектологическое) образование (2015). С 2010 – учитель ГКОУ УР «Завьяловская школа-интернат», в 2015–18 – совмещала работу вед.

методиста в Центре ДПИ МБУ «Культурный комплекс «Центральный». Участница район., респ., междунар. выст., фестивалей: IV Респ. выст.-конкурс вышитой картины «Волшебная нить» (2016, лауреат III ст.), район. выст.-клуб «Вышивка шелковыми лентами» Центра ДПИ «Цветочная палитра» (2017), выст. «Шедевры из мусорного ведра» (2014), район. выст. по узорному вязанию «Волшебная нить» в рамках подготовки и проведения IX Междунар. фестиваля конкурса нар. творчества «Окно в небо» им. Д.К. Зеленина. Ведёт активную кружковую деят-сть в системе доп. образования «Вышивка шелковыми лентами». Награждена Почёт. грамотой Гл. МО «Завьяловское» (2012), Благодарственными письмами Мин-ва образования и науки УР за подготовку лауреата в номинации «Образец мастерства» (2016), за подготовку и проведение Респ. олимпиады по проф.-труд. обучению среди обучающихся с интеллектуальными нарушениями образоват. орг-ций, расположен. на терр. УР (2019, 2020).

Лит.: Шелковое волшебство, или Ленточки – цветочки // Пригородные Вести. 2017. № 15. 3 марта.

Т.Н. Михалецкая.

*Куклы в южноудмуртских девичьих костюмах. Костюмная кукла.
Крупенички. Народная игрушка. Колпакова Т.В.*





Сувенирная композиция.
Мальцева Н.В.,
Суворова О.И.



Хлебница.
Мальцева Н.В.

ЛЕКОМЦЕВА Надежда Дмитриевна (р. 1.6.1957, г. Ижевск УАССР), худ. Окончила Моск. худ.-пром. уч-ще им. М.И. Калинина по спец-сти «Художественная роспись» (1982). В 1983–84 – мастер по худ. росписи по дереву СПТУ № 4, в 1984–87 – учитель ИЗО СОШ № 53 г. Ижевска, в 1987–90 – худ. III кат. на ф-ке худ. товаров г. Ижевска. В 1990–91 – худ. на участке муз. instr-тов МП «Рита». В 1993–95 – худ. по росписи ТОО «Олимп», в 2011–14, в 2020–21 – вед. методист по росписи Центра ДПИ МБУ «Культурного комплекса «Центральный», с сент. 2021 – методист отд. «Центра туризма и ремёсел» МБУ «Завьяловский музей истории и культуры». В 2019 состоялась перс. выст. работ Л. в НЦДПИИР. Награждена Почёт. грамотой Адм-ции МО «Завьяловский район» (2013), Благодарственным письмом АУ УР «Национальный центр туризма и ремёсел» (2019).

А.Р. Перевозицкова.

МАЛЬЦЕВА Надежда Витальевна (р. 19.1.1960, г. Ижевск УАССР), мастер по худ. обработке бересты. Окончила Колледж аграрных технологий экономики и права ИжГСХА по спец-сти «Садово-парковое ландшафтное строительство» (2006), УдГУ, бакалавр по направлению «Народная

художественная культура» (2019). В 2007–11 – ландшафтный дизайнер «Культурный комплекс «Центральный» с. Завьялово, в 2011–21 – методист Центра ДПИ, с 2021 – методист отд. «Центр туризма и ре-



Мальцева
Надежда Витальевна

мёсел» МБУ «Завьяловский музей истории и культуры». В 2007 прошла стажировку в НЦД-ПииР. Проводит мастер-кл., консультирует нас., участвует в район. и респ. выст. Лауреат III ст. Респ. выст.-конкурса ДПИ «Творец» (2016). Проф. занимается изучением, разработкой и изготовлением высокохуд. этн. узнаваемых берестяных изделий. Самостоятельно освоила технологию изготовления изделий мелкой берестяной пластики. Награждена Почёт. грамотами Упр. культуры, спорта и молодёжной политики Адм-ции МО «Завьяловский район» (2013), Адм-ции МО «Завьяловский район» (2017), дипломами за участие в респ. выст. «Город мастеров» (ежегод. респ. праздник «Гербер», 2012–16), Благодарностью за участие в Респ. выст. ДПИ мастеров Завьяловского р-на (2014).

МАТВЕЕВА Ольга Васильевна (р. 25.1.1962, д. Подшивалово Ижевского р-на УАССР, ныне Завьяловского р-на УР), повар, мастер по ткач-ву. Окончила ср. спец. Ижевское проф.-кулинарное уч-ще по спец-сти «Повар» (1982). Ткач-вом увлеклась, будучи участницей фольк. коллектива «Дзлет» д. Подшивалово. Учителями стали мастера НЦДПИИР г. Ижевска – А.В. Ядыгарова, В.Н. Фардиева, Н.Г. Мансурова, Л.И. Буянова, ознакомившие её с основами ремесла, базовыми техниками и приёмами ткач-ва. Среди изделий Ольги Васильевны традиц. удм. платья (дзрем), муж. рубахи и пояса, полотенца, орнаментированные фартуки, вязаные гетры, к-рые отличает качество исполнения и знание традиций Завьяловского р-на. М. участница район. и респ. выст.: ДПИ, посв. Дню удм. культуры (д. Подшивалово, 2020, Благодарность), район. выст. «Мелодия тканого полотна» (с. Завьялово, 2021). Является лауреатом I ст. III Респ. фестиваля-конкурса любит. худ. творчества и прикладного иск. «Созвезд-



Матвеева Ольга Васильевна

Полотенце, Рюкзак,
Фартук,
Традиционное ткачество.
Матвеева О.В.



дие ветеранских талантов и увлечений» (2019); лауреатом I ст. Открытого междунар. фестиваля Мин-ва культуры РФ в номинации «Декоративно-прикладное творчество» (г. Темрюк, Краснодарский кр., 2019). Имеет благодарности за орг-цию твор.-выст. в д/с д. Подшивалово (2019), за участие в район. выст. «Мелодия тканого полотна» (с. Завьялово, 2021).

Е.В. Байкова.

МИХАЛЕЦКАЯ Ольга Николаевна (р. 20.8.1983, с. Завьялово УАССР), методист по росписи. Окончила ИИИд УдГУ по спец-сти «Учитель изобразительного искусства» (2005). В 2007–21 – вед. методист по росписи Центра ДПИ МБУ «Культурный комплекс «Центральный», с 2021 – методист по худ. обработке бересты отд. «Центр туризма

и ремёсел» МБУ «Завьяловский музей истории и культуры». Занимается разработкой и изготовлением традиц. для Завьяловского р-на высокохуд. расписных изделий, опираясь в работе на нац. узоры удм. народа, его цветовой колорит. Консультирует нас. р-на и методистов по росписи Домов ремёсел УР, проводит мастер-кл., участвует в район. и респ., регион. выст. Разрабатывает и изготавливает авт. шкатулки, куклы, панно и т.д. Работы М. узнаваемы, имеют свой авт. стиль. Активно принимает участие в оформлении район. выст. Повышает свой проф. уровень, посещает семинары НИЦДПИиР и Учеб. центра работников куль-



Михалецкая
Ольга Николаевна

Шкатулка. Наборы кухонные.
Роспись по дереву. Михалецкая О.Н.





Михалецкая Татьяна Николаевна
с коллекцией «Яблочки». Современный костюм

туры по профилю роспись по дереву, нар. игрушка, нац. костюм. Принимает активное участие в реализации твор. проектов ЦДПИ для детей: «Школы мастерства» и «Творческая смена «Усточикар» (с 2017). Ведёт клуб «Кисточка» по худ. росписи для детей 7–8 лет (с 2018). Изделия М. на основании решения худ.-экспертного совета занесены в *Электронный каталог изделий ДПИиР* в кат. «Особо ценное изделие»: набор тарелок «Семья. Материнство» (2015), набор чайный «Лето» (2015), ларец расписной (2018). Награждена Почёт. грамотой (2017) и Благодарностью Мин-ва культуры и туризма УР за участие в IX Междунар. фестивале-конкурсе нар. творчества «Окно в небо» им. Д.К. Зеленина (2018).

МИХАЛЕЦКАЯ Татьяна Николаевна (р. 19.9.1977, с. Завьялово УАССР), мастер по нар. и стилизованному костюму, нар. и авт. игрушке, лоскутному шитью. Окончила ИИиД УдГУ, «Учитель ИЗО и черчения» (2001), Центр повышения квалификации работников культуры УР, «Государственное и муниципальное управление» (2016). В 2001–02 – худ.-оформитель Завьяловского район. ДК, в 2002–03 – рук. дет. клуба по декор.-прикладному творчеству, в 2003–07 – методист по ДПИ «КК «Центральный» с. Завьялово, пред. любительского объединения «Завьяловские мастера». Под рук-вом Татьяны Николаевны в 2007 в Завьяловском р-не открыт Центр ДПИ, как структурное подразделение «КК «Центральный». В 2007–21 – рук. Центра ДПИ Завьяловского р-на. Ежегодно Центр ДПИ принимает активное участие на регион., респ., район. выст., ярмарках. Организует



«Унябей» («Одуванчик»).
Сувенирная кукла.
Михалецкая Т.Н.

этногр. эксп. по р-ну. Проводит для нас. семинары и стажировки, мастер-кл. по традиц. и совр. видам декор.-прикладного творчества, с привлечением мастеров р-на. Организованы и проведены район. и респ. фестиваль-конкурс садово-парковой скульптуры «Навеки с Россией», посв. 450-летия добровольного вхождения Удмуртии в состав Рос. гос-ва (2007–08). Победитель респ. конкурсов по «Развитию и сохранению традиционной народной культуры УР в области ДПИ» (2008–10). На полученные грантовые средства приобретены ткацкие станки, оборудование и оргтехника для развития Центра ДПИ. Представляла ДПИ мастеров УР и Завьяловского р-на на фестивалях, выст. и конкурсах в респ. Мордовия, Марий Эл, Татарстан, в Пермском кр., Кировской обл., Ненецком АО, в Финляндии (2010–16). Татьяна Николаевна проф. занимается популяризацией нар. и стилизованного удм. костюма, консультирует и разрабатывает эскизы костюмов для твор. коллективов Завьяловского р-на. Организовала и реализовала твор. проекты для детей по декор.-прикладному искусству «Школа мастерства», дет. твор. смены «Усточикар» в каникулярное время, с привлечением детей оказавшихся в трудной жизненной ситуации (2017–21). Поддержан проект по трудоустройству подростков в летнее время. Организовала и провела район. конкурсы по парковой скульптуре (2019–20).

Традиционные народные куклы «Семья».
Михалецкая Т.Н.





*Рубаха. Современный костюм.
Моисеева Т.В.*

*Фартук «Зангари».
Традиционное ткачество, пошив.
Бабошкина И.Н., Моисеева Т.В.*

Пред. профкома работников культуры Завьяловского р-на (2015). Награждена Почёт. грамотами Гос. Совета УР (2018), Мин-ва культуры, печати и информации УР (2013), Адм-ции МО «Завьяловский район» (2010), Упр. культуры, спорта и молодёжной политики Адм-ции МО «Завьяловский район» (2012). Занесена на Доску почёта МБУ «КК «Центральный» – «Наша гордость» (2016).

МОИСЕЕВА Татьяна Викторовна (р. 24.9.1984, д. Ниж. Юри Малоपुरгинского р-н УАССР), методист по нар. игрушке. Окончила Ижевский проф. лицей «Мода» по спец-сти «Портной-универсал» (2002), «Закройщик-универсал» (2003). С 2018 обучается в УдГУ, на ф-те экономики и упр., направление «Менеджмент», с 2020 – в ИИИД, «Народная художественная культура». В 2008–18 – ИП по производству жен. и муж. одежды, в 2018–21 – методист по нар. игрушке Центра ДПИ МБУ «КК «Центральный»

д. Завьялово. С авг. 2021 – методист отд. «Центр туризма и ремёсел» МБУ «Завьяловский музей истории и культуры». Занимается изучением, разработкой и изготовлением авт. и сувенирной нар. куклы, игрушки, опираясь в работе на нац. костюмы удм. народа, его цветовой колорит. Владеет технологиями изготовления войлочных изделий, вышивки лентами, вязания, пошива и т.д. Проводит мастер-кл. по ДПИ, консультирует нас., участвует в район. и респ. выст., фестивалях. В 2018 приняла активное участие в реализации твор. проекта ЦДПИ для детей: «Школа мастерства», «Усточикар». Ведёт твор. клуб «Мастерёнок» (с 2018). Участвовала в респ. выст. НЦДПИиР: «Шудо кузпальёс» («Счастливая пара») (2018), VII Межрегион. фестивале славянского иск. «Русское поле» (Москва, 2018), в респ. фестивале удм. нар. одежды «Учке мынэсьтым дэрэмме!» (с. Малая Пурга, 2018), во Всерос. выст. «Кукла в традиционном костюме» (Москва, 2020). Изделия М. на основании решения худ.-экспертного совета занесены в *Электронный каталог* изделий ДПИиР в кат. «Особо ценное изделие»: совместные работы с И.Н. Бабошкиной фартук тканый «Зангари» (2020), ковер тканый «Люгы» (2018). Повышает свой проф. уровень,



*Моисеева
Татьяна Викторовна*



*Сумка.
Традиционное
ткачество, пошив.
Бабошкина И.Н.,
Моисеева Т.В.*



*Куклы «Пара».
Моисеева Т.В.*



Петрова Нина Даниловна



Панно «Ми – чебер бубылиос» («Мы – красивые бабочки») и «Кырзанысьми – лул-смазмы» («В песнях – моё сердце»).
Петрова Н.Д.

посещает семинары НЦДПИиР УР и Учеб. центра работников культуры по профилю: «Народная игрушка», «Национальный костюм», «Национальная вышивка». Награждена Благодарностью МБУ «КК «Центральный» с. Завьялово (2019), за совместное участие в выст. с ЦДПИ, Благодарностью Мин-ва культуры УР за активное участие в подготовке и проведении IX Междунар. фестиваля-конкурса нар. творчества им. Д.К. Зеленина «Окно в небо» (2018), дипломом участника VII Межрегион. твор. фестиваля славянского иск. «Русское поле» (2018).

ПЕТРОВА Нина Даниловна, (р. 9.12.1952, д. Верх. Лудзя Ижевского р-на УАССР, ныне Завьяловского р-на УР), учитель нач. кл., историк, мастер по ткач-ву. Почёт. работник общ. образования РФ (2008). Окончила Можгинское пед. уч-ще (1972), ист. ф-т УдГУ по спец-сти «Преподаватель истории и обществознания» (1992). В 1972–75 – учитель нач. кл. Сельчевской ср. шк., в 1975–78 – секретарь комс. орг-ции, в 1978–80 – пред. рабочкома с-за «Сельчевский», в 1980–87 – зав. дет. сада «Сельчевский». В 1988–89 – секретарь парткома к-за им. Азина Завьяловского р-на, в 1989–97 – учитель нач. кл. Казмасской ср. шк. Завьяловского р-на, в 1997–2012 – зам. дир. по УВР, учитель истории и краеведения Подшиваловской СОШ. Уже в годы работы в шк., в качестве учителя истории начала коллекционировать изделия местных мастериц, мн. из к-рых

послужили в дальнейшем образцами для собств. творчества. Учителями Нины Даниловны по ткач-ву стали мастера НЦДПИиР г. Ижевска – А.В. Ядыгарова, В.Н. Фардиева, Н.Г. Мансурова, Л.И. Буянова, к-рые познакомили с основами ремесла, основными техниками и приёмами ткач-ва. Первое сложное изделие – передник, сотканный по образцу бабушкиного фартука. Среди изделий П. разл. аксессуары, элементы костюма, предметы интерьера, отличающиеся качеством исполнения и знанием традиций р-на. Одна из последних авт. находок мастера – включение в орнамент тканого полотна строк стихотворений знаменитого земляка, поэта-песенника, А.Д. Вотякова: «Шаер азын сюлэм чылкыт – уже понна уг возьдаськы...», «Тани нош люкасым огазе...», «Россия – мынам яратонэ...», «Удмурт музъем – вордскем инты, Тон кадь өвөл ни мукетыз...», «Кырзан... вера, бёрдэ, шудэ но серектэ...». Работы мастера демонстрируются на район. и респ. выст.: «В культуре крае душа народа» (пос. Вараксина Завьяловского р-на, 2019), «Мелодии тканого полотна» (с. Завьялово, 2021), перс. выст. Н.Д. Петровой «Кайсы кенлэн сюлэм пужыосыз» («Душевные узоры») (г. Ижевск, 2022), Межрегион. фестивале совр. ручного ткач-ва «Кросна» (2022). В 2010 с выходом на пенсию, создала в д. Подшивалово ансам. песни «Кырзась сюлэмъёс», с 2021 – ансам. «Дэлет» им. А.Д. Вотякова («Гармония»). Коллектив ансам. с 2013 активно сотрудничает с мастером А.В. Ядыгаровой, к-рая обучает их ручному ткач-ву. Гл. цель – создание отличительного образа коллектива, изюминкой к-рого станут костюмы, созданные самими участниками. Инициировала на базе ансам. создание клуба «Дэлет» (2015). Среди учеников-последователей по ткач-ву Нины Да-



Памятник «Деревенская усадьба», Карандашница-подсвечник. Художественная керамика. Суворова О.И.



Суворова Ольга Ивановна

ниловны – О.В. Матвеева, лауреат I ст. III Респ. фестиваля-конкурса любительского худ. творчества и прикладного иск. «Созвездие ветеранских талантов и увлечений» (г. Ижевск, 2019) и Междунар. фестиваля «Голоса традиции» (г. Темрюк Краснодарского кр., 2014); В.И. Васютова – одна из первых учениц П. – лауреат I ст. конкурса «Созвездие ветеранских талантов» (2021). Занесена на Доску почёта МО «Завьяловский район» (2014), в Книгу почёта ветеранов Завьяловского р-на (2021). Награждена Почёт. грамотой пред. Прав-ва УР и Удм. респ.обществ, орг-ции Всерос. обществ, орг-ции ветеранов (пенсионеров) войны, труда, ВС и правоохранительных органов (2015).

Е.В. Байкова.

СУВОРОВА Ольга Ивановна (р. 8.9.1960, г. Псков Псковской обл.), методист по керамике. Окончила Кировский технол. тех-м, «Конструктор-модельер» (1980), УдГУ, «Педагог (воспитатель, учитель)» (2019). В 1980–86 – худ.-консультант по моделированию в Доме быта, в 1986–88 – худ. по трикотажу на ф-ке худ. товаров, в 1988–95 – педагог по труд. обучению в шк. № 5 г. Тында Амурской обл. В 1996–2000 педагог по приклад-

ному твор. Дом дет. творчества г. Светлый Калининградской обл. Пройдя стажировку (2001–05) на пр-тии по изготовлению керамики в Вильнюсе (Литва), работала худ. по керамике в ООО «Керамика» (г. Калининград), в 2005–10 – мастер-надомник в ООО «Керамика», в 2010–21 – вед. методист по керамике Центра ДПИ МБУ «КК «Центральный» с. Завьялово. С 2021 – методист по керамике отд. «Центр туризма и ремёсел» МБУ «Завьяловский музей истории и культуры». С. разрабатывает и изготавливает керам. изделия, проводит мастер-кл., консультирует нас., участвует в район. и респ. выст., ярмарках. Является пост. участником «Всероссийской Спасской ярмарки» в г. Елабуга (2015–18). Ольга Ивановна ведёт активную деят-сть по обучению нас. технологии изготовления керам. изделий. Провела практику трём студентам Удм. респ. колледжа культуры и УдГУ (2016–18). Принимает активное участие в реализации твор. проектов Центра ДПИ для детей: «Школа мастерства» и «Творческая смена «Усточикар» (с 2017). Ведёт занятия в клубе «Рукодельница» для пенсионеров и людей с ограниченными возможностями (с 2018). В 2019 при ЦДПИ открыла Шк. керамики. Разработала



и изготовила памятные керам. сувениры для фольк. фестиваля «Окно в небо», «Республиканской «Масленицы», «80-летия Завьяловского района». Победитель конкурса «Ай да печка, красавица!» на VIII Междунар.

Сувенирный набор для бани. Куклы. Художественная керамика. Суворова О.И.

фольк. фестивале «Окно в небо» (2016), лауреат I ст. Респ. заключительного этапа фестиваля-конкурса «В созвездии ветеранских талантов и увлечений» (г. Ижевск, 2017). Постоянно повышает свой проф. уровень, квалификацию: «Керамика Удмуртии: традиции и современность» (ЦПКРК, 2016), «Традиционная глиняная игрушка» (УдГУ, 2017), «Профориентационные возможности занятий гончарным искусством» (2018), изучает спец. лит-ру по разработке и произ-ву керамики. Награждена Почёт. грамотами Упр. культуры, спорта и молодёжной политики Адм-ции МО «Завьяловский район» (2012), Адм-ции МО «Завьяловский район» (2013), Благодарностью Мин-ва культуры и туризма УР (2018). Занесена на Доску почёта МБУ «КК «Центральный» (2015).

ЧЕТКАРЁВ Александр Егорович (р. 13.11.1968, с. Каменное Завьяловского р-на УАССР), мастер по ткач-ву, худ., фольклорист, коллекционер предметов традиц. культуры и быта. Окончил Каменскую ср. шк. (1986). С 1986 – худ. рук. фольк.-этногр. ансамбля «Марзан гуръёс», является худ. и авт. костюмов исполнителей. Под его рук-вом коллектив стал лауреатом мн. рос. и междунар. фестивалей и конкурсов. Пост. участник всех клубных мероприятий. Александр Егорович консультирует мастеров по вопросам ткач-ва и традиц. культуры удм. народа. Гл. в своей работе считает бережное отношение к нар. традициям, обращение к многовек. опыту нар. мастеров. Работы Ч. демонстрируют тепло и самобытность нар. иск. С 2017 – культорганизатор МБУ КК «Каменский» Завьяловского р-на, рук. дет. клуба «Игралия». В рамках занятий этого клуба детей знакомят с традиц. играми, танцами, обычаями разных народов. Также проводятся твор. мастер-кл.,



Поясок. Плетение.
Нагрудник. Лоскутная аппликация,
вышивка.
Пояс. Традиционное ткачество.
Четкарёв А.Е.

Четкарёв
Александр Егорович



игровые программы, лекции, показы фильмов и мультфильмов. По его проекту в КК создана этнокомната, к-рая является рабочим помещением для проведения камерных мероприятий, мастер-кл., занятий, выст. Работы Александра Егоровича экспонировались в Швеции, Эстонии, в Венгерском культ. центре (Москва) и др.

Е.В. Байкова, А.Р. Перевощикова.

ШИРОБОКОВА Галина Леонидовна (р. 3.4.1966, д. Козлово Завьяловского р-на УАССР), учитель нач. кл., педагог, мастер по ткач-ву, вязанию и плетению кружев д. Люлли Завьяловского р-на. Окончила Можгинское пед. уч-ще по спец-сти «Учитель начальных классов» (1984). ГГПИ им. В.Г. Короленко по спец-сти «Дошкольная педагогика и психология» (2000). Прошла проф. переподготовку в Ин-те усовершенствования учителей УР по спец-сти «Педагог-психолог» (2002). Окончила магистратуру по направлению «Филология» в УдГУ по программе «Литература народов России в сравнительно-типологическом изучении» (2021). Более 30 лет трудилась в образовании учителем нач. кл. и ст. пионервожатым. Начала заниматься рукоделием ещё в детстве, впервые взяла крючок и спицы в 5 лет. В 6 лет уже связала свои первые варежки. В годы работы в шк. вела для детей кружки по декор.-прикладному творчеству, краеведению и музееведению.

Владеет техниками вязания филейной сетки, брюгге, ирландское кружево, осваивает плетение кружева на коклюшках, ткёт на домаш. станке салфетки, полотенца, половики, панно, пояса.



Широбокова
Галина Леонидовна

Полотенце. Традиционная вышивка, узорное вязание.
Варежки. Кружево. Узорное вязание. Широбокова Г.Л.

Увлекается лоскутным шитьём. Учителями в освоении жен. рукоделия были бабушка Мерзлякова (Бородина) Прасковья Тихоновна и мама Мерзлякова Мария Николаевна. Ткач-ву училась в НИЦДПИИР, в Ижевске у мастеров-ткачих Н.Г. Мансуровой, В.Н. Фардиевой, Л.И. Буяновой, Т.А. Коротаевой. В своих работах старается сохранить традиции удм. народа. Занимается хранением и реставрацией старинных образцов шитья, ткач-ва, вязания и др. В д. Люлли Завьяловского р-на открыла музей-мастерскую половников и быта «Люлли».

Лит.: Широбокова Г. Чильпаса лэзэ али... // Кенеш. 2021. № 6. С. 104–107.

Е.В. Байкова.

ШКЛЯЕВА Августа Алексеевна (10.8.1949, д. Бертоло Завьяловского р-на УР – 2018, с. Завьялово УР), культпросветработник. Засл. работник культуры УР (1999). Окончила Респ. культ.-просвет. уч-ще (1970), УдГУ (1995). До 1995 работала в Завьяловской Цент. район. б-ке. В 1996–2007 – дир. Метод. центра по нар. творчеству Завьяловского р-на, после его реорганизации – зав. отд. по клубной работе и ДПИ. Проводила боль-

шую работу по выявлению мастеров-умельцев. Инициатор создания район. об-ния «Завьяловские мастера». Организатор слётов нар. умельцев, район. ежегод. конкурса «Мастер года» и мастер-кл. по жанрам прикладного творчества, авт. и темат. выст. изделий нар. мастеров. Сотрудничала с клубными учреждениями, краевед. музеем р-на. Участвовала в работе Об-ва удм. культуры р-на. Составитель буклетов: «Родники народные» о «Народных творческих коллективах Завьяловского района» и «Мастера умельцы Завьяловского района» (с. Завьялово, 2005). Награждена почёт. грамотами адм-ции р-на, Мин-ва культуры УР.

Лит.: Куликов К.И. Возрожденная древность. Народное декоративно-прикладное искусство Удмуртии: Альбом. Ижевск, 2005. С. 176.



Шкляева
Августа Алексеевна





Тканое полотно. Традиционное ткачество, Широбокова Г.Л.



ИГРИНСКИЙ РАЙОН

ИГРИНСКИЙ РАЙОННЫЙ ЦЕНТР ДЕКОРАТИВНО-ПРИКЛАДНОГО ИСКУССТВА И РЕМЁСЕЛ, МБУК (с 2012). Создан в 1993 по инициативе зав. отд. культуры исполкома Игринского райсовета М.Т. Шуб, НЦДПИИР и Мин-ва культуры УР, в бывшем здании муз. шк. как Дом нар. творчества (далее ДНТ). Изучением и развитием нар. творчества вплотную заниматься начали ещё с 1987 после принятия пост. о проведении в республике II Фестиваля нар. творчества, посв. 70-летию Вел. Октября. Осн. виды деят-сти – возрождение и развитие нар. худ. промыслов и ремёсел. Открытию ДНТ предшествовала большая работа по созданию мат.-техн. базы: проведён кап. ремонт здания, приобретён необходимый инвентарь и оборудование. В штате 2 сотрудника и дир. *А.В. Кардапольцев* (1993–

2008). С первых дней сотрудники начали заниматься исследоват. работой по выявлению традиц. видов ремёсел, имевших место в прошлом и мастеров-умельцев, к-рые могли бы наглядно показать, как изготовить то или иное изделие. В ходе исследования выяснилось, что традиц. ремёслами Игринского р-на были: ткач-во, вязание, плетение из лозы, бондарное дело, обработка бересты. Большой вклад в развитие ДНТ внесла *Л.Т. Мерленкова*, к-рая одна из первых пришла в ДНТ и занималась почти всеми видами ремёсел. Именно она принимала активное участие в привлечении и подборе мастеров. Установление тесных связей с сел. клубами, учреждениями доп. образования, отд. по делам молодёжи, заключение договора с Центром занятости нас. по обучению безработных граждан,





Мастера Игринского районного Центра декоративно-прикладного искусства и ремёсел на Республиканском празднике «Гербер», с. Яр, 2014 г.

в т.ч. и из соседних р-нов позволило увеличить штат сотрудников и кол-во мастеров-надомников. 18 февр. 1995 в бывшем здании Станции юных техников открылся Выст. салон ДНТ – первый среди Домов ремёсел республики. В 1996 ДНТ переехал в более удобное и обширное здание, объединившись с киносетью и центром «Семья» и был переименован в Центр нар. творчества. В 1997 в д. Чемошур открыт фил. Центра нар. творчества – клуб-мастерская. Работали пять мастеров, в т.ч. и дир. – Е.Н. Лекомцева. Созданы мастерские по ткач-ву и худ. обработке бересты, соломки, макраме и вязанию.

Игринский РЦДПИИР имеет совр., хорошо оснащённую мат.-техн. базу. Является центром передового опыта не только для республики, но и за её пределами. На его базе проведены респ. совещание дир. Домов ремёсел УР (1998), всерос. семинар-практикум Домов ремёсел Уральского региона («Большой Урал»), с представителями культуры Ямало-Ненецкого нац. округа, респ. семинар по ткач-ву, гобелену (2001), «круглые столы» по обмену опытом с мастерами ДР республики, взаимообмен, выст. Его посетили гости из Италии, Венгрии, Германии, Испании, городов Ниж. Новгород, Салехард, Самара, Пермь. Участ-

ник Дней культуры Удмуртии в Москве «Народное творчество удмуртского села» (1996), призёр район., респ., регион. выст. ДПИ: по кружевному вязанию (1995–96), выст. изделий мастеров ДПИ (1997, 1998, 2000, 2001), жанровых и темат. выст. (1998–2004), регион. выст. «Большой Урал» (2003, 2004). По итогам работы в 1998 Центр нар. твор. получил зв. «Лучший Дом ремёсел» УР за большой вклад в возрождение, сохранение и развитие худ. промыслов и ремёсел, нар. культуры Удмуртии, за создание лучшей базы в республике. Значит. вклад в развитие нар. твор. внесли мастера: Н.П. Дубовцева (роспись по бересте), С.В. Корепанов (лозоплетение), В.А. Корепанова (Лекомцева) (гобелен), Т.Ю. Трефилова (макраме). В фев. 2002 Центру нар. творчества присвоен юрид. статус муницип. учреждения «Игринский центр народного творчества и декоративно-прикладного искусства». В том же году открыта уник. экспозиция по ткач-ву «Эгра пужыос» («Игринские узоры»), в к-рой представлен этногр. мат-л, собранный в ходе проведения эксп.: льняные скатерти, полотенца, покрывала, костюмные комплексы, предметы быта, выполненные игринскими мастерами конца XIX в. – нач. XX в. В 2013 в рамках Всерос. фестиваля совр. нар.



*Этнографические экспедиции Игринского ДНТ
(фото слева - 1993 г., с участием Мерзленковой Л.Т.,
фото справа - 1998 г., сотрудники Игринского ЦНТ)*

ткач-ва «Кросна» проведён праздник ткач-ва в Игринском р-не. 75 участников познакомились с экспонатами обновленного выст. комплекса «Эгра Пужыос», в зале с выст. совр. ткач-ва сев. удмуртов и бесермян, твор. мастерскими. Мастерицы обменивались опытом, проводились мастер-кл. Участники отметили уникальные представленные образцы ткач-ва «Эгра Пужыос». В 2003 при Центре открыта худ. галерея (собрание картин Н.В. Витрука), зав. – Е.Л. Корепанова. Здесь же находится б-ка, в к-рой собрано более 3273 книг по иск. В фондах галереи – 1372 картины худ. России и УР, а также лучшие дет. работы, собран. по всей Удмуртии. В основу создания худ. галереи легло собрание Н.В. Витрука (д.ю.н., проф., засл. деят. науки РФ, засл. работник культуры УР). П. направлением выст. деят-сти худ. галереи

является знакомство с творчеством худ. и мастеров ДПИ пос. Игра, Игринского р-на и УР, что способствует воспитанию патриотизма подрастающего поколения, распространению знаний об истории и культуре родного края. Ежемесячно экспонируются выст. умельцев Игринского р-на, организуются взаимообменные выст. с др. ДР. В выст. салоне организована пост. действующая выст.-продажа памятных сувениров. В 2013 открыта комната-музей Н.В. Витрука. Посетители с большим интересом знакомятся с биографией дарителя уникальных произведений. На базе Игринской худ. галереи (собрание Н.В. Витрука) организован и проведён фестиваль твор. людей «Яр-кыт» (2020–21). Участники пленэра – уч-ся ДШИ, преп., худ. и фотографы в течение недели создавали свои произведения в красивейших местах Игринского р-на. Организованы обучающие мастер-кл. от вед. фотографов Удмуртии. Активно проводится работа по орг-ции обмена твор. опытом среди мастеров республики. На базе Центра прошёл II Респ. конкурс резчиков по дереву «Парковая скульптура» (2003), район. конкурс «Парковая скульптура» (2004), Респ. фестиваль малых архит. форм из дерева (2015). На межрегион. удм. празднике «Гербер» организована площадка с показательным мастер-кл. по изготовлению скульптур из дерева в режиме реального времени (2019). Лучшие работы, созданные по мотивам удм. мифов и легенд, украсили пос., открыт этно-парк «Эгра», оборудована дет. площадка перед дет. садом «Ромашка». В рамках орг-ции новогодней кампании проводится респ. фестиваль ледяных скульптур «Игринский лёд» (2019–21). Ежегод. с 2007 в учреждении проводится ежегод. конкурс-выст. на зв. «Мастер года», к-рая является почёт. наградой Игринского р-на. В течение 15 лет зв. «Мастер года» получили 30 мастеров и худ. р-на. Участие мастеров Центра в фестивалях, конкурсах и проектах разл. уровня позволило повысить их проф. уровень. В 2012 в результате совместной работы Игринский РЦДПИИР стал лауреатом Фестиваля нар. творчества по двум но-



*Первый коллектив Игринского
Дома народного творчества,
1994 г.*

минациям «Зарни киос» («Золотые руки») и «Коркамь» («Наш дом»). В 2015 приняли участие в Респ. проекте «Улон сюанысен кутске» («Жизнь начинается со свадьбы»). Совместно с методистами по традиц. ткач-ву, лоскутному шитью и удм. костюму воссоздали закамский жен. костюмный комплекс. Получившаяся коллекция неоднократно представлялась как показательная во мн. уголках России. На I Всерос. фестивале и выст. нар. культуры заключительного этапа Всерос. фестиваля нар. творчества «Вместе мы – Россия» был организован гала-концерт и выст. изделий мастеров ДПИ – лауреатов Всерос. фестиваля (г. Сочи, 2014). В 2016 в Гуйянь провинции Гуйчжоу (Китай) состоялась Междунар. выст. нар. ремёсел. Изделия удм. мастеров вызвали большой интерес посетителей фестиваля. На респ. проекте «Мир женщины. Верхняя одежда. Удмуртский ажур» (2016) совместно с методистами по лоскутному шитью, удм. костюму и традиц. ткач-ву создали традиц. жен. костюмный комплекс верхне-чепецких удмуртов Игринского р-на, к-рый был достойно оценен комиссией худ.-экспертного совета и получил кат. «Особо ценное». Далее этот же костюмный комплекс был представлен на конкурсе «Эко стиль – 2017» на X Неделе моды Удмуртии, на IX Межрегион. фестивале-конкурсе нац. костюма «Праздник марийского костюма» в г. Йошкар-Ола, где стал лауреатом I ст. С целью культ. обмена и пропаганды традиц. бытовой культуры УР группа спец-тов ДР УР выезжала в Финляндию для участия в семинаре «Финно-угорские параллели» (2014). В состав делегации входили представители Игринского ЦДПИиР. В рамках программы проведена презентация изделий методистов Удмуртии, посещение музея под открытым небом «Сеурасаари», встречи с фин. ремесленниками, посещение Дома ремёсел (Хельсинки), знакомство с экспонатами Нац. музея Финляндии. С целью изучения ист. нар. промыслов и ремёсел р-на и близких к нему терр., знакомства с мастерами-умельцами, сбора изделий утилитарно-бытового назначения продолжается работа по орг-ции эксп. деят-сти. Собранные уник. коллекции льняных скатертей, полотенец, покрывал, изделий Калиновской стеклоартели, набивок для ткацкого станка, представляют огромный интерес для мастеров и исследователей нар. творчества и промыслов. Большая работа проводится по созданию турист. сувенира. Итогом этой работы послужило признание работ методистов на Всерос. фестива-



Игринский районный Центр декоративно-прикладного искусства и ремёсел



Игринский районный Центр декоративно-прикладного искусства и ремёсел – победитель Фестиваля выставки народного творчества в номинации «Коркамь» («Наш дом»). 2012 г.



Выставка «Возрождённая страна – возрождённые ремёсла», 2017 г.



Коллектив Игринского районного Центра декоративно-прикладного искусства и ремёсел. 2017 г.

ле-конкурсе «Туристический сувенир», где работы получили высокую оценку чл. жюри (2015, 2016 – лауреаты I ст., 2018 – лауреаты II ст., 2019 – лауреаты I, II, III ст., 2020 – Гран-при конкурса, лауреаты I, II, III ст.). В 2017 в г. Иваново прошёл Всерос. фестиваль-конкурс «Лоскутная мозаика России – 2017». Панно «Муресазь» стало дипломантом и представляло УР на Всерос. передвижной выст. В 2020 – совместная работа методистов Центра, в рамках Респ. проекта «Убранство стола» по созданию композиции «Лемлет сяська» и коллаборация в проекте «Этника: перезагрузка», помогла по-новому взглянуть на худ. ремёсла. Показ созданной коллекции на открытом межрайон. фестивале-конкурсе «Гордо» принёс диплом III ст. и признание зрителей. За 28 лет в мастерских Центра обучено более 3000 чел. Мастера неоднократно участвовали в район., респ., регион., междунар. выст., конкурсах и фестивалях, получали высокие награды и призы, принимают участие в реализации проектов. Среди них такие, как С.В. Корепанов, Т.В. Невоструева – методисты по лозоплетению, В.А. Корепанова – методист по гобелену, Т.Л. Корепанова – методист по худ. обработке бересты, С.В. Цыкунова – методист по худ. росписи, С.В. Русских, Н.Г. Ускова – методисты по традиц. ткач-ву, М.Н. Поздеева – методист по лоскутному шитью, О.Е. Брызгалова – методист по удм. костюму, И.Г. Чиркова – методист по нар. игрушке, К.В. Усков, В.П. Кожевников – методисты по резьбе по дереву, Л.Н. Буранова – зав. выст. отд. Сегодня в Центре работают 15 твор. мастерских и объединений – по худ. обработке бересты, лозы, деревообработке, совр. и традиц. ткач-ву, нац. костюму, лоскутному шитью, росписи по дереву,

керамике, нар. игрушке, краеведению. В разные годы трудились мастера нар. твор.: А.С. Поздеева из д. Сундур (вязание на спицах), З.П. Тронина из пос. Игра (ткач-во), К.А. Чиркова из д. Лев. Кушья (катание вале-нок), Г.Ф. Русских из пос. Удм. Люк (вязание крючком), Н.А. Русских из пос. Игра (вышивка крестом), В.Г. Перевощиков из с. Чутырь (роспись по бересте), Л.И. Князева из пос. Игра (вышивка крестом и гладью), А.П. Костянных из пос. Калиновка (резьба по дереву), А.Н. Чирков из пос. Игра (плетение из ивы) и др. ИРЦДПИИР награждён грамотами и дипломами, среди них диплом Гос. Рос. Дома нар. творчества им. В.Д. Поленова за орг-цию выст. «Народное творчество удмуртского села», Благодарностью Мин-ва культуры УР (2020). Дир.: А.В. Кардапольцев (1993–2008), Н.В. Злобина (2008–20).

Лит.: История культуры Игринского района. Игра, 2005; Шуб М. Истоки / Инвожо. 2002. № 5. С. 7; Игра из прошлого в настоящее. Художественно-публицистическое издание. Игра: ООО «Игринская типография», 2015. С. 363–375.

Н.В. Злобина.

БРЫЗГАЛОВА Ольга Ефимовна (р. 3.10.1966, г. Ижевск УАССР), мастер по пошиву нац. костюма. Окончила ПТУ № 28 г. Ижевска (1985) по спец-сти «Портной верхней женской одежды». Длительное время проработала в сел. клубе д. Сундур Игринского р-на методистом по нар. твор. С 2012 – методист по удм. костюму Игринского районного Центра ДПИИР. Активная участница всех мероприятий, проводимых в учреждении. В своих изделиях внедряет новаторские идеи, при этом сохраняя традиции удм. народа. Результатом работы служит высокая оценка худ.-экспертного совета при ИРЦДПИИР г. Ижевска и популярность коллекций среди жителей р-на. 14 изделий Б. вошли в эл. каталог ДПИИР (с 2015).

Участница респ., район. выст., семинаров и конкурсов. Изучая быт и одежду гр. сев. удмуртов, Ольга Ефимовна полученные знания использует в создании новых изделий декор.-прикладного творчества, проводит семинары и мастер-кл. для работников культуры и образования Игринского р-на, занимается кружковой деятельностью с детьми и взрослым нас. пос. В 2015 Б. совместно с методистами по традиц. ткач-ву и лоскутному шитью приняла участие в Респ. проекте «Улон сюанысен кутске» («Жизнь начинается со свадьбы»), где методисты совместными усилиями воссоздали закамский жен. костюмный комплекс. Получившаяся коллекция неоднократно представлялась как показательная во мн. уголках России. В 2016 приняла участие на респ. выст. изделий ДПИ «Мир женщины. Верхняя одежда. Удмуртский ажур». Созданный совместно с методистами по лоскутному шитью и ткач-ву традиц. жен. костюмный комплекс верхнечепецких удмуртов Игринского р-на был достойно оценён комиссией худ.-экспертного совета НИЦДПИИР г. Ижевска и получил кат. «Особо ценное». Далее этот же костюмный комплекс был представлен на конкурсе «Эко стиль - 2017» на X Неделе моды Удмуртии, на IX Межрегион. фестивале-конкурсе нац. костюма «Праздник марийского ко-

стюма» в г. Йошкар-Ола (лауреат I ст.). В 2016 в г. Челябинске на V Всерос. конкурсе «Урал мастеровой» Б. стала лауреатом I ст. в командном первенстве среди 7 заявленных команд и лауреатом III ст. в личном первенстве в номинации «Текстильная кукла». На Респ. фестивале-конкурсе нац. культур «Ныпъет», орг. Игринским Домом Дружбы народов, в номинации «Этностиль в современном образе» коллекция «Ассорти», выполненная Б., стала лауреатом I ст. На Всерос. фестивале-конкурсе «Лоскутная мозаика России - 2017», Б. получила поощрительный диплом за лоскутное панно «Муресазь» (г. Иваново, 2017). Новая коллекция совр. удм. одежды «Тулыс лулгур» («Весенняя мелодия души») получила искреннее признание зрителей II Респ. фестиваля удм. нар. одежды «Учке мынзэсьтым дэремме!» («Оцените моё платье!») (с. Малая Пурга) и XII Недели моды Удмуртии (г. Ижевск, 2018). На отчётной выст. изделий методистов Игринского ЦДПИИР в г. Ижевске коллекция Б. получила высокую оценку экспертного совета. Продолжая изучать особенности нац. костюма, в 2020 в рамках Респ. проекта «Этника: перезагрузка» помогла Б. по-новому взглянуть на худ. ремёсла. Показ созданной коллекции на открытом межрайон. фестивале-конкурсе «Гордо» принёс диплом III ст.



Брызгалова
Ольга Ефимовна

Лоскутное панно «Муресазь».
Лоскутное шитьё.
Брызгалова О.Е.

Коллекция «Цветочный хоровод».
Современный костюм. Современные платья.
Брызгалова О.Е.



и признание зрителей. Ежегодно проходит обучение на курсах повышения квалификации в Центре повышения квалификации работников культуры УР, НЦДПИИР г. Ижевска, помимо этого посещает всевозможные семинары по темам лоскутного шитья и нац. костюму. Большую работу проделала по оформлению пос. к празднованию 70-летия Победы в Вел. Отеч. войне, разработала и изготовила сувенирную продукцию к 400-летнему юбилею пос. Игра, к XXII Респ. зимним сел. спорт. играм (2015–16). Награждена Почёт. грамотой Мин-ва культуры УР (2019), многочисл. дипломами и благодарностями (2015–20).

Н.В. Злобина.

БУРАНОВА Лариса Николаевна (р. 23.9.1975, г. Ижевск УАССР), мастер по лоскутному шитью. Окончила ПТУ № 28 г. Ижевска (1994). С 2000 – мастер-надомник, с 2005 – методист по лоскутному шитью, с 2014 – зав. выст. отд. Игринского районного Центра ДПИИР. С традиц. удм. иск. познакомилась в уч-ще, шили костюмы с использованием удм. мотивов. Работая в Центре нар. творчества, стала больше изучать нар. иск., орнаменты удм. народа. Именно с приходом Ларисы Николаевны в Центре стало активно развиваться такое направление ДПИ, как лоскутное шитье. Традиц. удм. костюмы приобрели новый почерк. Каждая её работа настоящее произведение иск. Она мастерски соединяет традиц. и совр. технологии. В 2010 Б. проведена большая работа по разработке и пошиву традиц. сцен. костюма для фольк. коллектива «Зардон». В 2011 – разработана коллекция традиц. совр. костюма на Респ. выст. «Традиционный кос-

*Буранова
Лариса Николаевна*

тюм». Коллекция была признана одной из лучших, удостоена диплома НЦДПИИР. Б. – пост. участник респ., всерос. выст. и фестивалей: Респ. фестиваля удм. культуры им. Трояка Борисова (2012). В результате совместной работы Игринский район. ЦДПИИР стал лауреатом по двум номинациям «Зарни киос» и «Коркамы». Участница Всерос. конкурса мастеров традиц. ремёсел и нар. худ. промыслов «Урал мастеровой – 2012» (г. Челябинск, 2012, дипломат в номинации «Лоскутное шитье»). Как зав. выст. отд. курирует работу твор. мастерских. Результатом работы служит высокая оценка изделий методистов ДПИ худ.-экспертным советом при НЦДПИИР г. Ижевска, многочисл. награды методистов на выст. и конкурсах разл. уровня. Курировала Респ. проект «Улон сюанысен кутске» («Жизнь начинается со свадьбы») (2015). Совместно с методистами по традиц. ткач-ву, лоскутному шитью и удм. костюму воссоздали закамский жен. костюмный комплекс. Получившаяся коллекция неоднократно представлялась как показательная во мн. уголках России. В 2016 – респ. проект «Мир женщины. Верхняя



Традиционный женский костюм нижнечепецких удмуртов. Сценический мужской костюм. Буранова Л.Н.

Покрывало. Лоскутное шитьё. Брызгалова О.Е., Буранова Л.Н.



Фольклорный коллектив «Зардоц». Автор костюмов Буранова Л.Н. 2010 г.

одежда. Удмуртский ажур». Созданный совместно с методистами по лоскутному шитью, удм. костюму и традиц. ткач-ву традиц. жен. костюмный комплекс верхнечепецких удмуртов Игринского р-на был достойно оценен комиссией худ.-экспертного совета и получил кат. «Особо ценное». Этот же костюмный комплекс был представлен на конкурсе «Эко стиль - 2017» на X Неделе моды Удмуртии, на IX Межрегион. фестивале-конкурсе нац. костюма «Праздник марийского костюма» в г. Йошкар-Ола, где стал лауреатом I ст. Огромная работа проводится Б. по созданию турист. сувенира. Итогом этой работы послужило признание работ методистов Центра на Всерос. фестивале-конкурсе «Туристический сувенир», где работы получили высокую оценку чл. жюри



Буранова Л.Н. в Выставочном зале Игринского районного Центра декоративно-прикладного искусства и ремёсел

(2015 – Гран-при конкурса, 2016 – лауреаты I ст., 2018 – лауреаты II ст., 2019 – лауреаты I, II, III ст., 2020 – лауреаты I, II, III ст.). В 2016 в г. Челябинске на V Всерос. конкурсе «Урал мастеровой» команда из Игринского центра ДПИИР стала лауреатами I ст. по направлениям ДПИ и лауреатами III ст. в командном первенстве. На Всерос. фестивале-конкурсе «Лоскутная мозаика России - 2017» лоскутное панно «Муресазь», выполненное под её рук-вом, стало дипломантом и представляло УР на Всерос. передвижной выст. (г. Иваново, 2017). На Респ. фестивале-конкурсе нац. культур «Ныпъет», орг. Игринским Домом дружбы народов, в номинации «Этностиль в современном образе» коллекция «Ассорти» Бурановой Л.Н. стала лауреатом I ст. В 2018 новая коллекция совр. удм. одежды «Тулыс лулгур» («Весенняя мелодия души») методистов по лоскутному шитью, удм. костюму и ткач-ву под рук-вом Б. получила признание зрителей II Респ. фестиваля удм. нар. одежды «Учке мынэсьтым дэремме!» («Оцените моё платье!») (с. Малая Пурга) и XII Недели моды Удмуртии (г. Ижевск). На отчётной выст. изделий методистов Игринского ЦДПИИР коллекция получила высокую оценку экспертного совета. В 2020 совместная работа с методистами Центра в рамках Респ. проекта «Убранство стола» по созданию композиции «Лемлет сясыка» и коллаборация в проекте «Этника: перезагрузка» помогла по-новому взглянуть на худ. ремесла. Пропагандируя нар. худ. творчество, Лариса Николаевна принимала активное участие в Респ. празднике «Гербер» в Удмуртии и в Москве, в выст. посв. 9 Мая,

400-летнему юбилею пос. Игра, XXII Респ. зимним сел. спорт. играм, в Фестивале нац. свадеб «Одна страна — одна семья» (г. Коломна Моск. обл.), пельменный фестиваль. Организатор площадки «Деревня ремесленников» (д. Сеп Игринского р-на, 2017) на открытии «Музея исчезнувших деревень», а также площадок для мастер-кл. и выст.-продаж. С целью наполнения рынка изделиями нар. творчества проводит работу по выявлению новых имён мастеров ДПИ, заключает с ними договора на поставку сувенирной продукции. Ежегодно проходит обучение на курсах повышения квалификации в НИЦДПИиР г. Ижевска. Полученные знания передаёт методистам, оказывает консультации по созданию новых изделий декор.-прикладного творчества, участвует в орг-ции и проведении семинаров и мастер-кл. для работников культуры и образования Игринского р-на, ведёт экскурс. программу для посетителей Центра ДПИ и ремёсел. Награждена многочисл. дипломами, благодарственными письмами Адм-ции МО «Игринского района», Мин-ва нац. политики УР (2017), Мин-ва пром-сти и торговли УР (2017), Упр. культуры, туризма и молодёжной политики Адм-ции МО «Игринского района» (2021).

Н.В. Злобина.

ГОЛУБЕВА Ксения Александровна (р. 28.2.1990, пос. Игра УАССР), преп. Окончила ГГПИ им. В.Г. Короленко, специализация «Математическое обеспечение и администрирование информационных систем» (2012). В 2015–19 – зам. дир. МБУК «ИРЦДПИиР». Большое внимание уделяла улучшению работы коллектива, по продвижению традиц. нар. культуры с помощью сети интернет. Владеа информ. технологиями, курировала процесс передачи информации в соц. сетях, своевременно размещала в новостной строке мероприятия Центра. Примером эффективной работы Г. послужила орг-ция Респ. фестиваля малых архит.

Участники Республиканского праздника «Гербер» (Голубева К.А. – 2-я справа, Буранова Л.Н. – 6-я слева). Москва. 2017 г.



*Голубева
Ксения Александровна*

форм из дерева, посвя. 400-летию пос. Игра. В течение 7 дней в режиме online можно было наблюдать за работой резчиков по дереву. Свидетелями рождения парка стали не только жители пос., но и пользователи сети интернет. Благодаря проведённому фестивалю такого уровня, в Игре появился Парк культуры и отдыха. Из собранного фото- и видеомат-ла был создан фильм об этом фестивале. К работе подходит творчески. При орг-ции семинаров по направлениям, Ксения Александровна стала применять новую форму проведения через видео-показы в сети интернет, к-рые получали положительные отзывы у посетителей сайта. Организуя этногр. эксп. по возрождению и развитию традиц. нар. культуры, внесла изменения в более тщательном анализе полученных мат-лов эксп. Найденные экспонаты пополняют фонды музея «Эгра Пужыос» и эл. каталог. Активно участвовала в подготовке и проведении район. и респ. фестивалей, выст. ДПИ: разработка положения



и подготовка мат-ла для участия методистов в конкурсах разл. уровня. Большую помощь Г. оказывала методистам по разработке и созданию метод. пособий и технолог. карт по «Особо ценным изделиям», к-рые были высоко оценены экспертным советом НЦДПИиР г. Ижевска. Подготовленные пособия стали примером для др. Центров (Домов) ремёсел республики. Большую работу провела по подготовке док-тов на аттестацию работников ЦДПИиР (2015). Разработала печатную сувенирную продукцию – магниты, значки и открытки на район. праздник, посв. 400-летию пос. «Путь к истокам» и XXII Респ. зимних сел. спорт. игр. Большой вклад внесла в новые возможности по пропаганде традиц. нар. культуры, к-рые успешно используются и на сегодняшний день. Награждена Почёт. грамотой Упр. культуры и туризма Адм-ции МО «Игринский район» (2017).

Н.В. Злобина.

ЗЛОБИНА Наталья Валерьевна (р. 17.12.1975, пос. Игра УАССР), мастер по керамике. Окончила Кунгурский худ. лицей № 58 (1996), УдГУ по спец-сти «Народное художественное творчество» (2008). С 1996 – методист выст. салона, в 2002–08 – методист по керамике Центра нар. творчества. Занималась исследованием гончарного ремесла в Игринском р-не, изготовлением керам. изделий. С 2008 – дир. *Игринского районного Центра декоративно-прикладного искусства и ремёсел*, с 2020 – зам. дир. по развитию Музейно-ремесл. турист. центра. Благодаря умелому рук-ву Натальи Валерьевны, Игринский центр ДПИиР является одним из ведущих Центров ремёсел на терр. УР. Изделия, выполненные методистами, прекрасно сочетают в себе традиц. технологии и новаторские идеи. Слаженная и сплочённая работа коллектива отражается на результатах район., респ. и всерос. мероприятий. Возглавляемый ею коллектив за высокое исполнит. мастерство неоднократно поощрялся на район., респ. и всерос. уровнях. В рамках празднования 400-летия пос. Игра организован и проведён респ. фестиваль малыхarchit. форм из дерева (2015). Результатом стало открытие Парка культуры и отдыха – самого посещаемого места отдыха жителей и гостей пос. Игра. Изделия методистов получили высокую оценку на Всерос. фестивале-конкурсе «Туристический сувенир» (2015, 2020 – Гран-при конкурса, 2016–21 – лауреаты I, II, III ст.), на V Всерос. конкурсе «Урал масте-

*Злобина
Наталья Валерьевна*



ровой» (г. Челябинск, 2017, лауреаты I ст. по ДПИ и лауреаты III ст. в командном первенстве). Лауреаты I ст. IX Межрегион. фестиваля-конкурса нац. костюма «Праздник национального костюма приглашает в гости» (г. Йошкар-Ола, 2018). В 2016 З. представляла нар. творчество России на Междунар. выст. нар. ремёсел (Гуйян, провинции Гуйчжоу, Китай). Ежегодно повышает свою квалификацию и большое внимание уделяет повышению квалификации специалистов Центра. Прошла обучение на проектно-аналит. семинаре для дир. и специалистов Домов (Центров) ремёсел и ДПИ по теме: «Перспективы развития и сохранения традиционной народной культуры» (2009), стажировку в С.-Петербурге по теме: «Традиционная культура народов Поволжья и Приуралья» (2010), в 2014 – обучение по программе: «Управление государственными и муниципальными закупками». Приняла участие в семинаре «Финно-угорские параллели» в Финляндии, обучилась в ЦПК РК УР по теме «Инновационные формы работы Центров (Домов) ремёсел для директоров Центров (Домов) ремёсел УР». Прошла проф. переподготовку в АУ ДПО УР «Центр повышения квалификации работников культуры УР» по теме «Государственное и муниципальное управление» (2018). Коллектив Центра сотрудничает с советом ветеранов ж/д р-на. Совместно проводят мероприятия. Избиралась депутатом Совета депутатов МО «Игринский район» (2016–21). Чл. пост. комиссии по соц. вопросам стр-ву и ЖКХ. Занесена на район. Доску почёта (2015). Награждена Почёт. грамотами Мин-ва культуры, печати и информации УР (2013, 2018), Гл. МО «Игринский район» (2010, 2011), Благодарственным письмом

*Набор
«Утица».
Художественная
керамика.
Злобина Н.В.*



Упр. культуры Адм-ции МО «Игринский район» (2014), Свидетельством През. Игринского район. Совета депутатов (2015), Благодарственным письмом Мин-ва культуры Свердловской обл., Центра традиц. культуры Ср. Урала за участие в передвижном выст. проекте «Удмуртские ремёсла. Сквозь века... Удмурт кпуж. Дауръёс пыр...» (2021), дипломами.

Е.В. Кошина.

КАСАТКИНА Надежда Витальевна (р. 28.10.1968, зернос-з Ломоносовский Куйбышевского р-на Кокчетавской обл. Казахской ССР, ныне с. Ломоносовское Сев.-Казахстанской обл. Казахстана), портной верхней одежды, худ.-модельер этн. костюма. Окончила СПТУ № 7 г. Ижевска по спец-сти «Швея мотористка по изготовлению верхней одежды» (1987). С 2012 – рук. театра моды «Питыран» («Колесо») Игринского район. Дома дружбы народов, в н.в. – дир. АНО «Театр мод «Питыран». Создает одежду в стиле «удмуртское бохо», вдохновляясь традиц. костюмом сев. удмуртов и рус. нар. костюмом. Платья шьёт из домотканого полотна. Повышает проф. мастерство, обучилась ремеслу верховой и кубовой набойки у Екатерины Кондратьевой (С.-Петербург, 2017). Надежда Витальевна владеет технологией окрашивания ткани травами, ботаник-принтом, является авт. коллекций одежды по мотивам традиц. костюма (учителя – Л.А. Малчанова, Т.Н. Москвина). Коллекции К. демонстрируются на респ. фестивалях моды: коллекция «Палэзь» на Междунар. фестивале фин.-угор. народов «Воршуд» (г. Ижевск, 2014) получила высшую оценку жюри. Платья для коллекции выполнены в технике лоскутного шитья. Коллекция «Музьем пужы» на X Неделе моды Удмуртии «Экология. Чистота. Мода. Перспектива» (г. Ижевск, 2017) отмечена призовым 2-м местом

*Коллекция «Ошмес узы» («Земляничный родник»).
Касаткина Н.В.*



*Касаткина
Надежда Витальевна*

в номинации «Одна модель – одно платье». Коллекция прет-а-порте «осень-зима», представл. на VII Междунар. фин.-угор. фестивале молодёжной этнокультуры «Палэзян» (2017), состоит из жен. и муж.

пальто, курток, рубашек и платьев. Выполнены «из натуральных тканей (неотбеленного льна, шерсти), с деталями, обработанными в технике ручной набойки, лоскутного шитья или ручной вязки». Н.В. Касаткина – организатор разл. темат. фестивалей этн. моды в пос. Игра, среди них: Респ. фестиваль-конкурс нац. культур «Ныпъет» (2016), I Межнац. фестиваль-конкурс свадеб. моды «Сюан-дэрем» (2017). Участница всерос. и междунар. выст.: «Туристический сувенир» (г. Ниж. Новгород, 2018), Всерос. выст. «Живое ремесло» в рамках Всерос. фестиваля традиц. культуры «День России на Бирюзовой Катунь» (Алтайский кр., 2019–21), Всерос. фестиваль «Оберег» (г. Котлас Архангельской обл., 2019). Одно из достижений 2018 – Гран-при II Междунар. фестиваля «Этно-мода-Псков – 2018». Гл. приз фестиваля получила коллекция «Ошмес узы». Льняные платья и рубашки этой коллекции украшены можжевеловыми пуговицами и узором, выполненным в технике кубовой и верховой набойки. Жен. костюм дополняет аппликативная косынка куинь-сэрго – традиц. головной убор сев. удмуртов. Участница эксперимент. твор. лаборатории худ. текстиля «Этника: перезагрузка» (г. Ижевск, 2020), проводила мастер-кл. по верховой набойке для участников. Награждена Почёт. грамотами Мин-ва Нац. политики УР (2016), Адм-ции МО «Игринский район» (2014).

Лит.: Вардугина А. Этнический – значит современный: фестиваль «Палэзян – 2017» представил актуальную музыку, моду и искусство финно-угорского мира // Удмуртская правда. 2017. 26 окт. С. 25; Бородина О. Синмаськытйз удмурт дэрэмлы // Кенеш. 2018. 5 июня.

Ист.: Ворончихина, Д. Стильно, модно, этнично. Режим доступа: <https://susanin.news/articles/stilno-modno-etnichno;>

Касаткина. Н.В. Турын дэрем вурисал: [беседа] / Надежда Касаткина; записала Мария Векшина // Удмурт дунне. 2017. 19 янв. С. 8; Игринский районный Дом дружбы народов. Режим доступа: <https://vk.com/club59482949>; Еркешева Н. Модельер Надежда Касаткина: сюан дэрем – со ибыр-весь [Электронный ресурс] / Наталья Еркешева // ИА «Удмуртия».

Н.В. Злобина.

КАРДАПОЛЬЦЕВ Александр Васильевич (р. 26.11.1960, пос. Мирный Дебёского р-на УАССР), худ., преп. ДПИ. Засл. работник культуры УР (2003). Окончил Ижевское СПТУ № 2 по спец-сти «Тракторист-машинист» (1976), Кунгурское худ.-техн. уч-ще по спец-сти «Декоратор-оформитель» (1984), ф-т иск. УдГУ по спец-сти «Преподаватель ДПИ» (2004, заочно). Труд. деят-сть начал в 1979 трактористом Кушвинского специализир. отд-ния «Сельхозтехника». После службы в рядах СА в 1981–93 работал на разл. пр-тиях Игринского р-на: худ.-оформитель Пермского маш.-строит. з-да им. Окт. рев-ции (1984–85). В эти же годы увлёкся худ. обработкой дерева, особенно привлекали его наросты и капы. В 1985–93 – худ. Игринского леспромхоза. В 1993–2008 – дир. *Игринского районного Центра декоративно-прикладного искусства и ремёсел*, одного из вед. в Удмуртии. К. занимался орг-цией этногр. эксп. по выявлению традиц. изделий ДПИ. Так, собранная коллекция тканых изделий (скатерти, покрывала, полотенца), к-рых насчитывается более 150 шт., предопределила открытие музея ткач-ва в 2002. Коллекция легла в основу создания проекта «Эгра Пужыос», и стала составной частью программы «Культура – как ресурс развития Игринского района». Пост. твор. поиск позволил К. создать систему работы с мастерами-надомниками, к-рая является показательной для район. Центров ремёсел и за её пределами. Система работы с Центром занятости нас. позволила обучать незанятое нас. изготовлению изделий ДПИ, после окончания к-рого, самые талантливые и способные пополняли



*Кардапольцев
Александр Васильевич*

сеть мастеров-надомников. Благодаря организаторским способностям, К. были подобраны и воспитаны квалифиц. кадры мастеров и работников ДР. Слаженная и сплочённая работа коллектива отражалась на район. и респ. выст. по ДПИ. При проведении Респ. праздника «Гербер» (июнь 2003) отвечал за худ. оформление мероприятия и пос. в целом, орг-ция Города мастеров (Благодарность Гл. Адм-ции р-на). В авг. 2003 стал организатором проведения II Респ. конкурса резчиков по дереву «Парковая скульптура» (пос. Игра), в результате чего для оформления пос. было изготовлено 18 дер. парковых скульптур вед. мастерами-резчиками республики. Инициатор открытия Игринской худ. галереи (собрание Н.В. Витрука). В дар р-ну Н.В. Витрук преподнёс около 700 полотен картин рос. и удм. худ., 3000 экз. книг по ДПИ и др. направлениям. Под рук-вом К. проделана большая орг. работа по изготовлению реквизитов для проведения Всерос. летних сел. спорт. игр, худ. оформлению пос. и мест проведения праздника Победы в Вел. Отеч. войне, фестиваля «Песни Сибирского тракта», а также Всерос. семинара-практикума по ДПИ (2006). Участник IV Рос. дет. фестиваля «Данилушка» (г. Екатеринбург, 1999), победитель II Респ. конкурса резчиков по дереву «Парковая скульптура» (пос. Игра, 2003, 1-е место), регион. выст. «Второе рождение дерева» (г. Ижевск, 2001), Междунар. фестиваля фин.-угор. народов «Югра – 2002» (г. Ханты-Мансийск – Салехард, 2002, диплом). Лауреат Гос. пр. УР (2006). Награждён дипломами Гос. Рос. Дома нар. творчества им. В.Д. Поленова (1996), Грамотой Мин-ва культуры УР (1996), Почёт. грамотой НЦПДИИР г. Ижевска (1997).

Лит.: История культуры Игринского р-на. Игра, 2005.

Н.В. Злобина.

КОРЕПАНОВ Серафим Владимирович (30.7.1931, Базинский р-н УАО, ныне УР – 19.3.2018, пос. Игра УР), мастер по плетению из лозы. С 1970 – жил и работал в пос. Игра. В 9-летнем возрасте обучился иск. лозоплетения у родного дяди.



*Корепанов
Серафим Владимирович*



Корепанова Вера Анатольевна



Гобелены «Дерево», «Праздник урожая».

Ткачество на вертикальном станке. Корепанова В.А.

До службы в рядах СА плёл корзины для нужд семьи. Выйдя на пенсию, вновь занялся плетением корзин и кресел из лозы. Был приглашён А.В. Кардапольцевым в Центр нар. твор. Плёл самые обычные корзины, после поездок по район. выст., начал осваивать более сложные и затейливые изделия. За время работы обучил иск. лозоплетения более 1000 чел. Ветеран труда.

КОРЕПАНОВА (Лекомцева) Вера Анатольевна (р. 16.6.1965, д. Спиленыши Кезского р-на УАССР), мастер по ткач-ву. Окончила Кунгурское проф. техн. уч-ще (1993). С 1997 – мастер-методист по гобелену Игринского районного Центра декоративно-прикладного искусства и ремёсел. Ведёт исследоват. работу, знакомство с удм. мифологией, что привело к удивительным результатам. В новых работах К. органично слились традиц. удм. моти-

вы и совр. авангардное иск. Высоко оценены куклы, изготовленные мастерицей из льноволокна, гобелены «Танец», «Мать воды», «Беление холста», «Хвала небу», «Дорога в будущее», «Из прошлого в будущее» и др. Особого внимания заслуживает гобелен «Круген эктон», в сюжете к-рого прослеживается ярко выраженный характер удм. народа, его традиции. Работа получила высокую оценку худ.-экспертного совета НИЦДПИИР г. Ижевска и по итогам года признана авт. работой. Вера Анатольевна имеет высокий уровень проф. знаний и практ. навыков. Отлично справляется как мастер по гобелену и изготовитель сувениров из льноволокна, умеет сочетать разл. по своей структуре мат-лы. Её работы не оставляют равнодушными никого. Так, известный коллекционер и меценат Н.В. Витрук приобрёл гобелены

Гобелен «Эгра, Порга, Вортча». Ткачество на вертикальном станке. Корепанова В.А.



«Беление холста» и «Хвала хлебу». Занимается обучением неработающего нас. и ведёт кружковую работу с детьми. Принимала участие в респ. выст. работ мастеров (2002), выездных ярмарках район. праздников, респ. празднике «Гербер» и становилась лауреатом и дипломантом конкурсных выст. ДПИ: респ. конкурса «Родники Удмуртии» (1998), выст. «Ткачество Удмуртии» (2000), выст. изделий мастеров нар. ДПИ УР «Данэ ваён» («Признание», 2009), выст. продажа в Венгрии на фольк. фестивале фин.-угор. народов (2000), дипломант I Межрегион. фестиваля по ДПИ «Зарни княс» (г. Сыктывкар, 2002), регион. выст. Уральского федер. округа «Художественные ремёсла «Большого Урала» (г. Тюмень, 2003) и др. Лауреат II и III Всерос. фестиваля нар. творчества «Салют Победы» (г. Екатеринбург, 2000, 2004). Победитель район. выст.-конкурса изделий мастеров Игринского р-на «Мастер года – 2008». На Открытом респ. фестивале-конкурсе удм. культуры гобелены К. получили высокую оценку чл. жюри (2012). В результате совместной работы Игринский район. Центр ДПИиР стал лауреатом по двум номинациям «Зарни киос» и «Коркамы». Участница III Междунар. фин.-угор. мультifestиваля «Ыбица» (2013). В 2018 на отчётной респ. выст. изделий ДПИ мастеров Игринского р-на «Дорогой ремесла» гобелены по достоинству оценены экспертным советом. В эл. каталог ДПИиР вошло 8 изделий (с 2015). Награждена Благодарственным письмом НИЦДПИиР (2001, 2013), Мин-ва нац. политики Респ. Коми (2013), Почёт. грамотами Гл. Адм-ции Игринского р-на (2001), Мин-ва культуры, печати и информации УР (2012), дипломом награждён Игринский Центр ДПИиР в номинации «За этнографическое решение в технике «Гобелен» и за «Экологичность», где были представлены работы К. Удостоена дипломов: I ст. X Междунар. заочного конкурса талантов для детей и взрослых «К Вершине творчества!» в номинации – «Декоративно-прикладное творчество» за гобелен «Рябина» и II ст. за гобелен «Семейный родничок» (г. Тюмень, 2020).

Лит.: Куликов К.И. Возрождённая древность. Народное декоративно-прикладное искусство Удмуртии. Альбом. Ижевск, 2005.

Н.В. Злобина.

КОРЕПАНОВА Елена Леонидовна (р. 14.9.1973, пос. Игра УАССР), воспитатель, специалист в обл. культуры. Окончила Ижевское пед. уч-ще



Корепанова Елена Леонидовна

по спец-сти «Воспитатель в дошкольных учреждениях» (1992). С 2003 – смотритель, с 2011 – зав. Игринской худ. галереей (собрание Н.В. Витрука). Под её рук-вом организованы респ. выст. Домов ремёсел, ежегодные район. конкурсы. На базе галереи проводятся торжеств. мероприятия и твор. встречи по чествованию худ., мастеров, работников культуры. Приоритетным направлением выст. деят-сти галереи является знакомство с твор. худ. пос. Игра и Игринского р-на. Организатор перс. юбилейных выст. худ.: В.А. Емельянова «Сторона Игринская – край родной», Г.Ю. Северьяновой «Вся прелесть застенчивой русской природы», И.В. Семакиной «Времена года. По лесным тропинкам». Выст., посв. памятным датам истории России: «Дорогами войны», фотовыст. «Победный май», «Война в лицах» (выст. плакатов и фотографий), «Дружба народа – дорога к Победе». Регулярно проходят выст. работ удм. худ. таких как: Е.Е. Скобелева «Красота родной природы», юбилейная выст. Л. Прозорова, В.В. Ившина «Выжившим, победившим, воспитавшим нашим отцам и матерям посвящается». Проводятся также перс. выст. выпускниц Игринской шк. иск. № 1, № 2, традиц. ежегод. конкурс худ. и мастеров «Мастер года» (с 2007), к-рый объединяет мн. твор. людей пос. В галерее уже несколько лет организуются конкурсы дет. твор.: «Игринский пряник» (2014), район. дет. конкурс прикладного иск. и мастер-кл. «Мастер-умейка» (2015), конкурс дет. рис. «Здоровье планеты – в моих руках!»



Корепанова Светлана Леонидовна

(2017), район. конкурс дет. рис. «Долина сказочная» к 170-летию В. Васнецова (2018). Елена Леонидовна наладила тесную связь с др. орг-циями р-на и республики: УдГУ, Дебёским политех-мом. Для соц. незащищенных гр. нас. организуются специализир. мероприятия. Ежегодно в период летних каникул детям предлагается экскурс.-развлекательная программа. Орг. передвижные выст. для детей дошкольного возраста и школьников организуются твор. встречи, экскурсии, мастер-кл., открытия и закрытия перс. выст., игровые занятия по вопросам удм. иск. и культуры в целом. Ведёт исследоват. деят-сть, к-рая направлена на сбор информации о худ. и мастерах Игринского р-на с целью пополнения науч.-справочного мат-ла по ист. худ. культуры пос. Награждена Почёт. грамотами Упр. культуры Адм-ции МО «Игринский район» (2012), Адм-ции р-на (2013), Мин-ва культуры и туризма УР (2016), благодарственными письмами (2013, 2015, 2016–18).

Н.В. Злобина.

КОРЕПАНОВА Светлана Леонидовна (р. 19.8.1975, д. Сеп Игринского р-на УАССР), худ. Окончила худ.-граф. отд-ние Дебёского пед. уч-ща (1994), ф-т иск. УдГУ (1999). С 1999 – худ. Сепского ДК, в 2000–09 – науч. сотрудник Игринского РЦДПИиР. Занимаясь науч.-метод. деят-стью, выезжала в эксп. и обрабатывала полученный мат-л, разрабатывала и проводила экскурсии. Обучала неработающее нас. и вела кружковую работу с детьми. Глубокое изучение традиций, быта, культуры удм. народа применяла в создании изделий по

ткач-ву, кружевоплетению, батику, картин на бересте. В работах прослеживаются удм. мотивы с использованием пермского звериного стиля, и совр. авангардное иск. Огромная работа проведена по формированию каталога этногр. мат-ла, собранного в результате эксп. деят-сти Центра ремёсел и созданию экспозиции по ткач-ву «Эгра Пужыос» (2002). Единств. в Удмуртии уник. экспозиция насчитывает 150 скатертей, некоторым из них более 100 лет, полотенца, покрывала, комплекты одежды, к-рую носили в Игринском р-не в нач. прошлого века, набилки и блоки для ткацкого станка. Предметы быта, орудия труда продолжают этногр. экспозицию в твор. мастерских, орг. при музее. Оказывала метод. помощь при создании изделий по ткач-ву. Виртуозно владея технологией, делилась своими знаниями с начинающими ткачихами. В результате, в н.в. изделия, выполненные по технологии удм. ткач-ва, одни из лучших в республике. Участница мероприятий и выст. по ДПИ: район. выст. по кружевоплетению (пос. Игра, 2002), Респ. праздника «Гербер» (пос. Игра, 2003), Респ. выст. изделий мастеров Игринского р-на в НИЦДПИиР «Звенящие узоры» (г. Ижевск, 2000), выст. изделий мастеров ДПИ в Сарапуле (2002), I Межрайон. фестиваля по ДПИ «Зарни кияс» (г. Сыктывкар, 2002, диплом участника), Респ. выст., посв. 10-летию создания Центра нар. творчества (г. Ижевск, 2003), Респ. выст. «Нить в будущее» (г. Глазов, 2003, диплом участника). Награждена Благодарностью Центра удм. культуры г. Набережные Челны (2004), дипломом за участие в выст. «Неразгаданная поэзия костюма» (г. Салехард, 2004).

Лит.: Куликов К.И. Возрождённая древность. Народное декоративно-прикладное искусство Удмуртии. Альбом. Ижевск. 2005.

Н.В. Злобина.

КОРЕПАНОВА Тамара Леонидовна (р. 1.1.1968, пос. Игра УАССР), лаборант-металлограф. После окончания курсов по худ. обработке бересты при Центре нар. творчества – мастер-надомник (с 2000), с 2004 – методист по худ. обработке бересты Игринского районного Центра декоративно-прикладного искусства и ремёсел. Разработала уник. изделия ДПИ, к-рые являются «визитной карточкой» Игринского р-на: наборы туесов «Удмуртские мотивы», винные наборы, нац. куклы, коробка с удм. орнаментом. Ежегодно, по итогам респ. выст. изделиям, выполненным К., худ.-экс-

пертный совет НЦДПИИР г. Ижевска присваивает статус «Особо ценные». Десять изделий, вошли в эл. каталог ДПИИР (с 2015). Они пользуются большим спросом и отличаются точностью и аккуратностью исполнения. Участница район. и респ. выст. ДПИ: выездной выст. этнофутуристов (2002), респ. выст., посв. 10-летию НЦДПИИР (2001), регион. выст. «Второе рождение дерева» (г. Ижевск, 2001), фестиваль «Венок Прикамья» (г. Пермь, 2001), выст. работ мастеров Игринского РЦДПИИР (г. Сарапул, 2002), респ. выст. «Древнее искусство удмуртов в изделиях современных мастеров» (2002), регион. выст. УФО «Художественные ремёсла «Большого Урала» (г. Тюмень, 2003), респ. выст. по худ. обработке бересты «В мире бересты» (2003) и др. Победитель район. выст.-конкурса изделий мастеров Игринского р-на «Мастер года – 2010», дипломант Всерос. конкурса мастеров традиц. ремёсел и нар. худ. промыслов «Урал мастеровой – 2012» (г. Челябинск) в номинации «Художественная обработка бересты». Победитель в номинации «Яратоно киужъёс» в район. конкурсе проф. мастерства «Искусство дарить радость» (2014), заняла 3-е место в фин. этапе V Всерос. конкурса «Туристический сувенир – 2019» в номинации «Идея туристического сувенира» (г. Саратов, 2019). Лауреат I ст. VIII Междунар. заочного конкурса талантов для детей и взрослых «К вершине творчества» в номинации декор.-прикладное твор. – лоскутный короб «Удмуртские мотивы» (г. Тюмень 2020). Приняла участие в VII Межрегион. фестивале мастеров нар. промыслов «Вятский лапотъ» (пос. Кильмезь Кировской обл., 2015), в 2016 состоялась перс. выст. «Живая береста» в выст. зале Центра ДПИИР. В рамках подготовки к XXII Респ. зимним сел. спорт. играм, XVII Респ. зимним спорт. играм обучающихся образоват. орг-ций УР, 400-летию



Корепанова Тамара Леонидовна

пос. Игра, 80-летию Игринского р-на выполняла твор. заказ на сувенирную продукцию. Достоинно представила Удмуртию на респ. празднике «Гербер» в Москве на выст.-продаже изделий ДПИ (2016), в 2019 – на Межрегион. фестивале нар. творчества «Аргиш надежды» в г. Нарьян-Мар (Ненецкий АО). Кроме твор. работы Тамара Леонидовна занимается обучением детей и взрослых. Её ученики принимали участие в летнем лагере по ДПИ «Усточикар», в респ. выст. «Семья мастеровая», «Два президента приглашают». Сотрудничает с мастерами р-на и УР, проводит семинары и мастер-кл. Работает над повышением своей квалификации. Награждена Благодарственным письмом Упр. культуры Игринского р-на, Почёт. грамотами Мин-ва культуры, печати и информации УР (2010), Адм-ции Игринского р-на (2008); дипломами: III Всерос. конкурса мастеров традиц. ремёсел и нар. худ. промыслов «Урал мастеровой» за авт. реше-

ние, в номинации «Художественная обработка бересты» Мин-ва культуры РФ, Мин-ва



Тус. Винный набор. Набор для пива. Художественная обработка бересты. Корепанова Т.Л.

культуры Челябинской обл. (г. Челябинск, 2012), Межрегион. открытого фестиваля-конкурса ремесл. творчества «Уральское бересто» в номинации «Авторское изделие» Адм-ции Чайковского муниц. р-на (г. Чайковский, 2014), Гран-при V Междунар. заочного конкурса талантов для детей и взрослых «К вершине творчества!» (г. Тюмень, 2019).

Лит.: Куликов К.И. Возрождённая древность. Народное декоративно-прикладное искусство Удмуртии. Альбом. Ижевск. 2005; Игра из прошлого в настоящее. Художественно-публицистическое издание. Игра: ООО «Игринская типография», 2015. С. 371–372.

Н.В. Злобина.

МЕРЗЛЕНКОВА Людмила Тихоновна (р. 26.7.1938, д. Чепык Дебёского р-на УАССР), филолог, мастер ДПИ. После окончания фил. ф-та ГГПИ им. В.Г. Короленко в 1960 работала в шк. В 1967 М. переехала в Игру и до 1975 трудилась дир. Игринского Дома пионеров и школьников, возглавила кружок вязания. Обучала вязанию на спицах, крючком, плетению поясов и ткач-ву. Работы кружковцев экспонировались на район. и респ. выст., занимали призовые места. Трудилась в Игринском Центре нар. творчества со дня его создания (ныне *Игринский районный Центр декоративно-прикладного искусства и ремёсел*). Педагог-умелец. Привлекала мастеров Центра к изучению истории р-на, к исследоват. работе по выявлению традиц. видов ремёсел в прошлом и мастеров-умельцев к изготовлению традиц. изделий. В н.в. на засл. отдыхе.

Лит.: Игра из прошлого в настоящее. Художественно-публицистическое издание. Игра: ООО «Игринская типография», 2015. С. 366.

Н.В. Злобина.



*Мерзленкова
Людмила Тихоновна*

ПОЗДЕЕВА Марина Николаевна (р. 15.12.1976, с. Зура Игринского р-на УАССР), бухгалтер, мастер по шитью нац. костюмов. Окончила Ижевский УПК «ПТУ-техникум» ТОО «Удмурткоопсервис» по спец-сти «Бухгалтер-претензионист» (1966), курсы в БОУ НПО «Профессиональное училище № 36», пос. Игра по спец-сти «Портной (пошив и ремонт одежды)» (2012), ГГПИ им. В.Г. Короленко (2019). С 2014 – методист по лоскутному шитью *Игринского районного Центра декоративно-прикладного искусства и ремёсел*. Совместно с методистом по удм. костюму работала комплекс костюмов к юбилейному концерту нар. анс. удм. песни «Зардон» (2015), приняла участие в Респ. проекте «Улон сюаны сенкутске» («Жизнь начинается со свадьбы», диплом участника). Результатом совместной работы стал свадеб. жен. костюмный комплекс закамских удмуртов. Созданная коллекция неоднократно представлялась как показательная на разл. рос. выст., фестивалях и конкурсах. Участница твор. лаборатории по лоскутному шитью Всерос. фестиваля по ткач-ву «Кросна-2015» (диплом участника). Финалистка II Всерос. фестиваля-конкурса «Туристический сувенир», лауреат II ст. (г. Киров, 2016). Лауреат III ст. в номинации «Текстильная кукла» на V Всерос. конкурсе «Урал мастеровой» (г. Челябинск, 2016), лауреат I ст. V Всерос. конкурса мастеров традиц. ремёсел и нар. худ. промыслов в командном первенстве (г. Челябинск, 2016). Участница Респ. проекта «Мир женщины. Верхняя одежда. Удмуртский ажур» (2017). Созданный совместно с методистами по удм. костюму и ткач-ву традиц. жен. костюмный комплекс верхнечепецких удмуртов Игринского р-на был достойно оценён комиссией худ.-экспертного совета и получил кат. «Особо ценное». Этот же костюмный комплекс был представлен на конкурсе «Эко стиль – 2017» на X Неделе моды Удмуртии, на IX Межрегион. фестивале-конкурсе нац. костюма «Праздник марийского костюма» в г. Йошкар-Оле, где стал лауреатом I ст. В 2018 новая коллекция совр. удм. одежды «Тулыс лулгур» («Весенняя мелодия души») получила искреннее признание зрителей II Респ. фестиваля удм. нар. одежды «Учке мынэсьтым дэремме!» («Оцените моё платье!») с. Малая Пурга, на XII Неделе моды Удмуртии (г. Ижевск), на междунар. фестивале иск. и нар. творчества «Финно-угорский транзит: музыка и этностиль» (г. Кудымкар, Пермский кр.). На отчётной выст. изделий методистов Игринского



Поздеева Марина Николаевна



Панно «Настроение». Панно «Кабачки». Лоскутное шитьё. Поздеева М.Н.



Традиционный женский костюмный комплекс верхнечерепенских удмуртов. Буранова Л.Н., Русских С.В., Ускова Н.Г., Брызгалова О.Е., Поздеева М.Н.

ЦДПИиР в г. Ижевске коллекция получила высокую оценку худ.-экспертного совета. В рамках Респ. проекта «Этника: перезагрузка» стала одним из создателей новой совр. этно-коллекции (2020). Показ созданной коллекции на открытом межрайон. фестивале-конкурсе «Гордо» принёс диплом III ст. и признание зрителей. Большой вклад П. внесла в разработку и продвижение сувенирной продукции в сфере туризма Игринского р-на. В подтверждении этому служат награды Всерос. конкурса «Туристический сувенир». 13 изделий П. вошли в эл. каталог ДПИиР (с 2015). Приняла участие на Всерос. фестивале-конкурсе «Лоскутная мозаика России – 2017» (г. Иваново) и на открытом Респ. этнофестивале-конкурсе моды «Сюан Дэрэм», орг. Игринским район. Домом дружбы народов, была представлена коллекция свадеб. нарядов «Сюан гур». Работает над повышением проф. мастерства, участвуя в район., респ., выст. и семинарах. Полученные знания Марина Николаевна использует в создании новых изделий декор.-прикладного творчества, проводит семинары и мастер-кл. для работников культуры и образования Игринского р-на, занимается кружковой деят-стью с детьми и взрослым нас. пос. В 2015 совместно с методистом по удм. костюму разработала и провела цикл семинаров по лоскутному шитью. Для обучения педагогов образоват. учреждений, совместно с методистами по удм. костюму, ткач-ву и худ. росписи, разработан цикл семинаров по нац. костюму. Награждена Почёт. грамотами Адм-ции Игринского р-на (2015, 2017).

Н.В. Злобина.

РУССКИХ Светлана Валериановна (р. 27.12.1976, пос. Устье Люк Игринского р-на УАССР), мастер по худ. обработке бересты, ткачиха. Окончила Ижевское ПТУ № 7 (1995), курсы по худ. обработке бересты Дома нар. творчества г. Ижевска (1995), ГППИ им. В.Г. Короленко (2020). С 1995 трудится в Игринском РЦДПИиР, в 1996–2012 – вед. методист по худ. обработке бересты, с 2012 – методист по удм. ткач-ву. Разработала технику «выцарапывания» удм. орнамента по бересте и создала уник. изделия декор.-прикладного иск., к-рые получили высокую оценку худ.-экспертного совета г. Ижевска и вошли в респ. фонд изделий ДПИ и худ. ремёсел и Игринского район. Центра ДПИиР. Среди её работ туески с тиснёным орнаментом, наборы под квас, чайно-кофейные сервиз, короб с сюжетным рис., шкатулка-книжка,

Игринский район

куклы в нац. костюмах сев. и юж. удмуртов. Ежегодно повышает квалификацию, в 2012 прошла обучение в НЦДПИиР г. Ижевска. Полученные знания использует в создании новых изделий ДПИ. Изучает технологию традиц. ткач-ва, работая со старинными скатертями из коллекции «Эгра Пужыос», освоила многоремизное ткач-во на 4-х, 5-ти, 6-ти ремизках и выборную технику, характерную для Игринского р-на. Разработала и изготовила изделия: праздн. полотенца, скатерти, столешницы, салфетки, галстуки, дорожки с удм. орнаментом, шаль, палантин, полотна на традиц. костюмы. По итогам 2014 худ.-экспертным советом НЦДПИиР г. Ижевска полотенце, выполненное Р. в многоремизной и браной техниках, признано авт. изделием. Ковёр и палантин, выполненные в технике многоремизного ткач-ва, внесены в эл. каталог ДПИиР (2017). С 2015 в эл. каталог внесено 21 изделие. Опыт работы делится с нас. Игринского р-на: оказывает метод. помощь сел. работниками культуры и надомникам. Ведёт кружковую деят-сть, проводит семинары и мастер-кл. Участница межрегион., регион., респ. и район. выст. ДПИ: Респ. конкурса «Береста Удмуртии» (1999), респ. выст. Игринских мастеров в НЦДПИиР «Звенящие узоры» (2000). На Всерос. фестивале по ткач-ву «Кросна – 2015» стала участником твор. лаборатории по традиц. ткач-ву и конкурса (диплом за лучшее авт. изделие в номинации «Дизайнерское полотенце»). Совместно с методистами по традиц. ткач-ву, лоскутному шитью и удм. костюму Р. приняла участие в Респ. проекте «Улон сюанысен кутске»



*Фартук. Полотенце.
Традиционное ткачество.
Русских С.В.*

(«Жизнь начинается со свадьбы»). Результатом совместной работы стал жен. костюмный комплекс закамских удмуртов. Созданная коллекция неоднократно представлялась как показательная на разл. рос. выст., фестивалях и конкурсах. Приняла участие в респ. выст. изделий ДПИ «Мир женщины. Верхняя одежда. Удмуртский ажур» (2016). Созданный совместно с методистами по лоскутному шитью и удм. костюму, традиц. жен. костюмный комплекс верхнечепецких удмуртов Игринского р-на был достойно оценён комиссией худ.-экспертного совета и получил кат. «Особо ценное». Костюмный комплекс был представлен на конкурсе «Эко стиль – 2017» на X Неделе моды Удмуртии, на IX Межрегион. фестивале-конкурсе нац. костюма «Праздник марийского костюма» в г. Йошкар-Ола (лауреат I ст.). На V Всерос. конкурсе «Урал мастеровой» Светлана



Русских Светлана Валериановна

*Многоремизное полотно для дукеса. Ковёр «Сияние звёзд».
Традиционное ткачество.
Русских С.В.*



Валериановна стала лауреатом I ст. в командном первенстве среди семи заявленных команд и лауреатом III ст. в личном первенстве в номинации «Ручное ткачество» (г. Челябинск, 2016). В 2020 в рамках Респ. проекта «Убранство стола» Р. стала чл. команды по созданию композиции «Лемлет сяська», выполненная в совр. стиле с использованием элементов традиц. удм. орнаментов. Проект направлен на изучение технологий традиц. скатертей и создание на их основе совр. изделий. Следующим достижением стало участие в экспериментальной твор. лаборатории худ. текстиля «Этника: перезагрузка». В результате совместной работы изготовлены совр. жен. костюмные комплексы, к-рые получили высокую оценку у экспертов проекта. Награждена Благодарностью (2010) и Почёт. грамотой Мин-ва культуры, печати и информации УР (2013), Почёт. грамотой Гос. Совета УР (2017), многочис. дипломами и благодарственными письмами.

Лит.: Куликов К.И. Возрождённая древность. Народное декоративно-прикладное искусство Удмуртии. Альбом. Ижевск, 2005; Игра из прошлого в настоящее. Игра: ООО «Игринская типография», 2015. С 368–369.

Н.В. Злобина.

РЯЗАНОВА Галина Юрьевна (р. 3.3.1963, пос. Игра УАССР), мастер-методист худ. обработки бересты. Окончила ТУ № 11 г. Богданович Свердловской обл. по спец-сти «Отводчик-переводчик рисунков по фарфору» (1980). С 1994 – мастер-методист, в 2001–04 – зав. ДПИ Игринского РЦДПИиР. Её изделия: чайный набор с самоваром, ковш, резные шкатулки, настольная лампа, туеса с сюжетными изображениями, сувенирная сулка из бересты, картины на бересте. Участница район., респ.



и регион. выст., выездных ярмарок во время район. праздников и на респ. празднике «Гербер»; выст.-ярмарки в Набережных Челнах на открытии об-ва удм. культуры (1997), респ. выст. «Народ-

*Рязанова
Галина Юрьевна*



Рябов Владимир Валентинович

*Шкатулка.
Столярно-токарное ремесло.
Рябов В.В.*



ная игрушка» (1999); выст. в Венгрии на фолькл. фестивале фин.-угор. народов (2000) и др. Лауреат II Всерос. фестиваля нар. творчества «Салют Победы» (2000). Награждена благодарностями за вклад в возрождение, развитие и сохранение уник. достояния худ. промыслов и ремёсел на терр. Удмуртии (2000, 2001).

Н.В. Злобина.

РЯБОВ Владимир Валентинович (р. 5.2.1960, пос. Игра УАССР), мастер по худ. обработке бересты. В 1998–2013 трудился в Игринском РЦДПИиР. Специализируется на токарной резьбе. Изготавливает бочонки, шкатулки, подставки для цветов, декор. тарелки, мебель с применением токарной резьбы, балясины. Участник район. и респ. выст. ДПИ; выездных ярмарок во время праздников.

Н.В. Злобина.

УСКОВ Константин Валерьевич (р. 23.11.1976, д. Сеп Игринского р-на УАССР), худ. рук., мастер ДПИ. Окончил УдГУ по спец-сти «Художественный руководитель студии декоративно-прикладного творчества», преп. по спец-сти «Народное художественное творчество». С 2019 – методист резьбы по дереву отд. ДПИиР структурного подразделения МБУК «Игринский районный музейно-ремесленный туристический центр». Участник мероприятий по ДПИ: фестиваля ледяных скульптур «Игринский лёд» (2019–20), Респ. фестиваля малых архит. форм из дерева «Сказочный лес» (с. Сигаево Сарапульского р-на, 2020), меж-

Усков
Константин Валерьевич



район, выст.-конкурса по декор.-прикладному творчеству «Образ Шунды-Мумы в изделиях ДПИ» (с. Дебёсы, 2021). Ежегод. изделия У., представленные на Всерос. конкурсе «Туристический сувенир», высоко оцениваются комиссией конкурса и становятся победителями в своих номинациях. Организатор и куратор Открытого межрайон пленэра «Яркыт! Ярк!» в направлении фотоиск. (2020–21). Ведёт кружок для детей, к-рые осваивают технику резьбы по дереву. Чл. обществ. орг-ции «Боевое братство». Активное участие принимает в благоустройстве нас. пунктов.

Н.В. Злобина.

УСКОВА Надежда Геннадьевна (р. 20.3.1977, д. Порвай Игринского р-на УАССР), методист по ткач-ву. Окончила курсы по ручному ковроткач-ву (2004). С 2005 – методист по удм. ткач-ву Игринского РЦДПИИР. Изучает технологию традиц. ткач-ва. Оказывает метод. помощь методистам и мастерам-надомникам, организует семинары и мастер-кл. В 2009 в составе делегации от УР приняла участие в межрегион. молодёжном форуме мастеров и умельцев фин.-угор.

мира «Наша культура – наше будущее» (г. Сыктывкар). Ежегод. проходит обучение на курсах повышения квалификации в ЦПК РК УР, принимает участие в семинарах по ткач-ву в НИЦДПИИР г. Ижевска. Полученные знания использует при разработке и изготовлении традиц. и совр. изделий ДПИ. Принимает участие во всех район. и респ. мероприятиях и выст. На респ. выст. изделий ДПИИР Игринского р-на в НИЦДПИИР работы У. вызвали большой интерес и получили высокую оценку худ.-экспертного совета (2009), на респ. празднике «Гербер», полотенце, выполненное в технике белого ткач-ва, было отмечено Главой УР А.А. Волковым (2010). Совместно с методистами Центра разработала и изготовила коллекцию совр. костюмов с элементами удм. ткач-ва, к-рые носят методисты центра, чл. об-ва «Вакуйт», вед. телепередачи «Мыльсы-Кыдысь». Коллекция костюмов получила высокую оценку чл. худ.-экспертного совета НИЦДПИИР на респ. выст. «Традиционный костюм» (2011). Участник фестиваля-конкурса «Кросна» (2013, 2015, диплом участника и диплом за лучшее авт. изделие в номинации «Традиционное полотенце»). В составе твор. коллектива методистов по лоскутному шитью и удм. костюму Игринского РЦДПИИР приняла участие в респ. проекте «Улон сюаньсен кутске» («Жизнь начинается со свадьбы»), орг. НИЦДПИИР, по итогам к-рого выполненный костюм был оценён худ.-экспертным советом и внесён в эл. каталог ДПИИР (г. Ижевск, диплом). Приняла участие в респ. выст. изделий ДПИ «Мир женщины. Верхняя одежда. Удмуртский ажур» (2017). Созданный совместно с методистами по лоскут-

Сувенирная ложка, Столярно-токарное ремесло, художественная роспись. Усков К.В., Цыкупова С.В. Победитель Всероссийского конкурса «Туристический сувенир». 2021 г.



Набор «Куно пумитан» («Встреча гостей»). Столярно-токарное ремесло, художественная обработка бересты. Усков К.В., Корепанова Т.Л.

Набор «Мильым» («Набор для блинов»). Столярно-токарное ремесло. Усков К.В.





Ускова Надежда Геннадьевна

ному шитью и ткач-ву традиц. жен. костюмный комплекс верхнечепецких удмуртов Игринского р-на оценён худ.-экспертным советом и получил кат. «Особо ценное». Этот же костюмный комплекс был представлен на конкурсе «Эко стиль – 2017» на X Неделе моды Удмуртии, на IX Межрегион. фестивале-конкурсе нац. костюма «Праздник марийского костюма» в Йошкар-Оле (лауреат I ст.). В 2017 участвовала в Открытом респ.

этнофестивале-конкурсе моды «Сюан Дэрэм» с коллекцией свадеб. нарядов «Сюан гур»; в 2018 – на II Респ. фестивале удм. нар. одежды «Учке мынэсьтым дэрэмме!» («Оцените моё платье!») с. Малая Пурга и XII Неделе моды Удмуртии г. Ижевска с новой коллекцией совр. удм. одежды «Тулыс лулгур» («Весенняя мелодия души»). Всего изделий, вошедших в эл. каталог ДПИИР, составляет 11 изделий (с 2015). Ежегод. проводит набор в кружок по традиц. ткач-ву для взрослых и детей. Награждена Почёт. грамотами Гл. МО «Игринский район» (2009) и Адм-ции Игринского р-на (2011), Благодарственным письмом НИЦДПИИР г. Ижевска (2013).

Н.В. Злобина.

ЦЫКУНОВА Светлана Валерьевна (р. 13.11.1971, г. Ростов-на-Дону Ростовской обл.), худ.-оформитель. Окончила Кунгурское ПТУ № 58 (1993). С 1995 – худ.-оформитель, с 1999 – вед. худ., методист по худ. росписи по дереву Игринского РЦДПИИР. Разработала своеобразную «геометрическую» роспись, взяв за основу орнаменты из удм. ткач-ва. В её многочисл. туесах, бочонках, лошадаках, разделочных и декор. досках, тарелках звучит гимн природе, воплощено богатство орнамента. Пишет картины на бересте. Оказывает метод. помощь мастерам р-на в разработке эскизов изделий, в худ. оформлении работ. Создала сотни прекрасных произведений, свидетельствующих о своеобразном почерке большого мастера: от росписи маленьких заготовок для кукол до крупных охотничьих лыж и сундуков, от геометр. рис. к сюжетным композициям нар. фольклора (как, например, серия бочонков и наборы разделочных досок «Сцены из жизни Лёпшо Педуня») до узнаваемых матрёшек,



Полотенце. Кухонный набор. Ковёр «Цветочная поляна». Традиционное ткачество. Ускова Н.Г.



Набор ложек «Сувенирный».
Набор бочонков на подносе.
Художественная роспись.
Цыкунова С.В.



Цыкунова Светлана Валерьевна

отражающих особенности нац. костюма Игринского р-на. Тщательное изучение традиц. костюмных комплексов удмуртов послужило созданию расписных сувенирных кукол, набора ручек «Удмуртия», «Игра», «Эгра», к-рые получили признание не только у жителей нашей страны, но и за рубежом. С развитием турист. направления Светлана Валериевна работает над разработкой новой линейки сувениров, характеризующих Игринский р-н. Ежегод. по итогам респ. выст. изделиям, выполненным Ц., худ.-экспертный совет присваивает кат. «Особо ценные». Всего изделий, вошедших в эл. каталог ДПИИР, составляет 13 изделий (с 2015). Все работы Ц. отличаются высокой требовательностью к исполнительским качествам. Успешно занимается оформительской деят-стью, разработкой баннеров, печатной сувенирной продукцией, активно участвует в оформлении пос. Игра к праздн. знаменательным событиям: День Победы, X Респ. сел. летние игры и мн. др. Проходит обучение на курсах повышения квалификации в НЦДПИИР. Полученные зна-

ния использует в создании новых изделий ДПИ, проводит семинары и мастер-кл. для работников культуры и образования Игринского р-на. Разработала метод. лит-ру, к-рую используют работники культуры на своих занятиях. Участвует во всех мероприятиях и выст. ДПИ: Респ. выст. игринских мастеров в НЦДПИИР «Звеньящие узоры» (г. Сарапул, 2000), выст.-продаже в Венгрии на фольк. фестивале фин.-угор. народов (2000), «Древнее искусство удмуртов в изделиях современных мастеров» (2001); Регион. выст. Уральского ФО «Художественные ремёсла «Большого Урала» (г. Тюмень, 2003). Участник Фестиваля удм. культуры (2012, лауреат по двум номинациям «Зарни киос» и «Коркамь»); Всерос. фестиваля-конкурса «Туристический сувенир – 2015» в г. Ярославле – сувенирный набор матрёшек «Эгра, Порга, Вортча», выполненный совместно с методистами по худ. росписи и худ. плетению из бересты, получил гл. приз конкурса в номинации «Сувенир Региона» (2015); V Междунар. заочного конкурса талантов для детей и взрослых «К вершине творчества!» (г. Тюмень, 2019, диплом лауреата II ст.); финального этапа V Всерос. конкурса «Туристический сувенир – 2019»

(2-е место в номинации «Сувенир региона» и «Сувенир события», 1-е место в номинации «Идея туристического сувенира»); VIII Междунар.



Набор матрёшек «Эгра, Порга, Вортча».
Шкатулка.
Художественная роспись. Цыкунова С.В.

заочного конкурса талантов для детей и взрослых «К вершине творчества» в номинации «Декоративно-прикладное творчество» – Гран-при за набор матрешек «Эгра, Порга, Вортча» (г. Тюмень, 2020); VI Всерос. конкурса «Туристический сувенир – 2020» Окружного этапа «Большой Урал» в номинации «Идея туристического сувенира» «Высокая ценовая категория» – набор матрешек «В гости к Лёпшо Педуню» (1-е место), набор ручек на подставке «Удмуртия» (1-е место) (г. Екатеринбург, 2020); II открытого фестиваля-конкурса турист. сувенира «Привет с Камы» в номинации «Бегущие по волнам» – колокольчик «Удмуртка» (г. Сарапул, 2021, диплом победителя) и др. Участница передвижных выст. (2003). Удостоена зв. «Мастер года – 2012» район. выст.-конкурса изделий мастеров Игринского р-на. Награждена Почёт. грамотами Адм-ции Игринского р-на (2002), ИЦДПИИР (2008), Благодарностью (2012) и Почёт. грамотой Мин-ва культуры, печати информации УР (2012), Почёт. грамотой Гос. Совета УР (2018), многочисл. дипломами.

Лит.: Куликов К.И. Возрождённая древность. Народное декоративно-прикладное искусство Удмуртии. Альбом. Ижевск, 2005; Игра из прошлого в настоящее. Художественно-публицистическое издание. Игра: ООО «Игринская типография», 2015. С. 370–371.

Н.В. Злобина.

ЧИРКОВА Ирина Георгиевна (р. 7.10.1966, пос. Сокол Завьяловского р-на УАССР), учитель



Чиркова Ирина Георгиевна

начальных кл., мастер по нар. игрушке. Окончила Дебёское пед. уч-ще по спец-сти «Учитель начальных кл. Воспитатель» (1985). С 2004 – методист по нар. игрушке Игринского РЦДПИИР. Открыла направление по разработке и изготовлению сувенирной продукции из льноволокна: куклы-удмуртки, лошадки, Лёпшо Педунь, кукла «Игриночка», композиции «Сюан», «Посиделки», «Тройка» и др., к-рые стали своеобразным брендом Игринского р-на. Костюмные куклы, выполненные в точной копии с костюмами локальных гр. удмуртов, служат пособием для мастер-кл. и семинаров. Её изделия всегда восхищают аккуратностью выполнения и твор. подходом. Качество выполненных работ растёт из года в год. Ч. умело совмещает в своих изделиях традиции удм. народа и новаторские идеи, не боится экспериментировать с мат-лами. В её работах проявляется традиц. чувство цвета и композиции. Всего изделий, вошедших в эл. каталог ДПИИР, составляет 8 работ (с 2015). Занимается кружковой деят-стью с детьми. Ежегодно дети, посещающие летний лагерь при шк. № 1 и № 5 пос. Игра и Игринского р-на, изготавливают сувениры и обереги из льноволокна на мастер-кл. Проходит обучение на курсах повышения квалификации, опытом работы делится с коллегами. Участвует в работе семинаров и проводит мастер-кл. по изготовлению нар. игрушки из льноволокна. Принимает участие на район., респ., регион. выст., на выездных ярмарках во время район. и респ. праздников, таких как «Гербер» и «Масленица». Ириной Георгиевной проделана большая работа для участия во Всерос. выст. «Туризм, спорт, отдых», VI Всерос. выст.-ярмарке нар. худ. промыслов и ремёсел фин.-угор. народов (г. Саранск), в респ. выст. «Сувениры Удмуртии».

На Межрегион. конкурсе-выст. мастеров нар. тряпичной куклы «Куклодельница»

Ирина Георгиевна стала лауреатом за оригинальность идеи (г. Чайковский, 2016, диплом). В 2017 состоялась перс. выст. Чирковой И.Г. по



*Композиция
«Иль-иль, нулье».
Чиркова И.Г.*



Коллекция кукол в праздничных костюмах. Сувенирные куклы. «Лёпшо Педунь». Чиркова И.Г.

нар. игрушке «Льняное чудо» в Игринском район. Центре ДПИиР декоративно-прикладного искусства и ремёсел. Разработка сувенирной продукции на тему «Истории Лёпшо Педуня» по мотивам удм. сказок получила признание экспертной комиссии на конкурсе «Туристический сувенир» (г. Екатеринбург) и «К вершине творчества!» (г. Тюмень). Награждена Почёт. грамотами Гл. МО «Игринский район» (2010), Адм-ции МО «Игринский район» (2012) за большой вклад в возрождение, сохранение и развитие традиц. декор.-прикладного иск. и ремёсел;

Благодарственным письмом НЦДПИиР (2013), Благодарностью Мин-ва культуры и туризма УР (2016) и Об-ва рус. культуры УР АМУ «Центр русской культур «Русский дом» за активное участие в Респ. соц.-культ. проекте «В кругу друзей» (г. Ижевск, 2015); дипломами: финалиста Регион. конкурса II Всерос. фестиваля-конкурса «Туристический сувенир» в номинации «Сувенир туристического маршру-

та» сувенирная кукла Лёпшо Педунь (г. Киров, 2016) и Регион. конкурса II Всерос. фестиваля-конкурса «Туристический сувенир» в номинации «Сувенир города» с куклой «Удмуртка» (г. Киров, 2016); дипломами лауреата II ст. (г. Тюмень, 2019) и лауреата I ст. VIII Междунар. заочных конкурсов талантов для детей и взрослых «К Вершине творчества!» в номинации декор.-прикладное творчество «Лёпшо Педунь» из льноволокна, (г. Тюмень, 2020), 1-е место VI Всерос. конкурса «Туристический сувенир» (2020) Окружного этапа «Большой Урал» в номинации «Сувенир туристического маршрута» – ср. ценовая кат. «Истории Лёпшо Педуня», «Алчный купец и Лёпшо Педунь» (г. Екатеринбург, 2020).

Н.В. Злобина.

ШИРОВОКОВА Нина Илларионовна (р. 8.11.1955, д. Ст. Ошворцы Якшур-Бодьинского р-на УАССР), мастер ДПИ. Окончила худ.-граф. отд-ние Дебёсского пед. уч-ща. С 1998 – методист по худ. плетению из лозы Игринского РЦДПИиР. Ею изготовлены плетёные корзины, короба, вазы, хлебницы, декор. панно и др. Участница район. выст. работ ведущих мастеров ДПИ республики (2002), выездной выст.-продажи на фестивале этнофутуристов (2002), респ. выст., посв. 10-летию НЦДПИиР (2001) и 10-летию создания Игринского ЦНТИДПИ (2003), респ. передвижной выст. (2003), респ. фестиваля «Навстречу лету» (2003) и др. Награждена дипломом за участие в регион. выст. «Второе рождение дерева» (г. Ижевск, 2001).

Лит.: Куликов К.И. Возрождённая древность. Народное декоративно-прикладное искусство Удмуртии. Альбом. Ижевск, 2005.

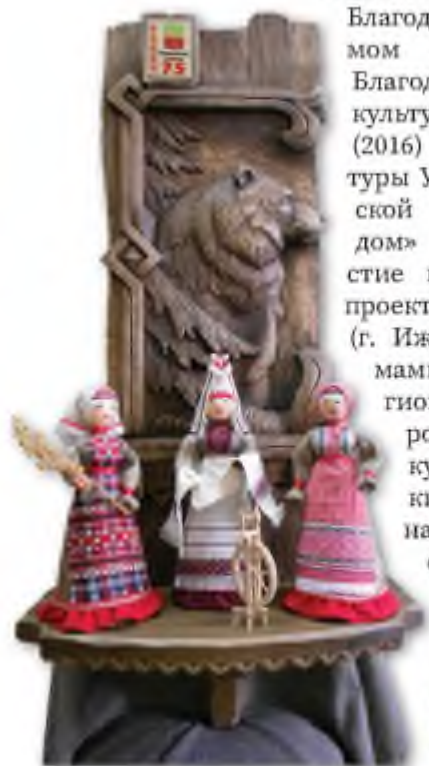

Композиция «Эгра, Порга, Вортча». Чиркова И.Г.



*Тканое полотно, Мастер-класс для детей
в Игринском районном Центре декоративно-прикладного искусства и ремёсел*



КАРАКУЛИНСКИЙ РАЙОН

КАРАКУЛИНСКИЙ ЦЕНТР ТУРИЗМА И РЕМЁСЕЛ, АНО (с 2021), создан в 1993 как Центр ДПИИР, при район. отд. культуры по инициативе зав. отд. А.Н. Вагановой. Первый дир. – Ю.М. Зарубин. Впоследствии учреждение возглавляла Е.И. Турченко. Под её рук-вом коллектив выезжал по деревням с целью сбора этногр. мат-ла для работы, проводились первые небольшие выст. изделий умельцев р-на. Центр в основном обслуживал клубы р-на. Шили одежду для сцен, чехлы на стулья в зрительные залы, костюмы для худ. самодеят., клубных работников. Начал работать кружок «Кройки и шитья» для женщин райцентра. С помощью адм-ции приобрели пром. швейные машины,

деревообрабатывающий станок. Появились новые услуги: пошив одежды на заказ, выделка шкур и пошив головных уборов, столярные работы. В период рук-ва Л.В. Бородиной мастера прошли проф. обучение, открылись новые направления в работе: машинная худ. вышивка, плетение из соломки, ткач-во и машинное вязание. Продолжалась работа по пошиву костюмов. Появились новые кружки, к-рые охотно стали посещать дети. Укрепилась матер.-техн. база Центра. По итогам работы 1999 коллектив Центра ДПИИР был занесён на район. Доску Почёта. С 2000 – дир. В.А. Киселева. Инициировала новые направления в творчестве Центра – ткач-во, дере-





Экспозиции выставок Каракулинского Центра декоративно-прикладного искусства и ремёсел

вообработка и пошив нар. одежды. Творчеством занимались семь мастеров, к-рые работали по 8 направлениям ДПИ. Открыт новый вид услуг – мелкий ремонт швейных изделий. В 2005 Центр возглавила Л.Н. Подкина. Под её рук-вом учрежде-ние приобрело статус юрид. лица – МУК «Центр декоративно-прикладного искусства и ремёсел» (с апр. 2005). Расширилась работа по освоению новых направлений ДПИ и ремёсел. Большое внимание уделялось выст. и экскурс. работе. Разрабо-тывались метод. рекомендации по ведению иссле-доват. работы. Этот опыт положительно оценён специалистами НЦДПИИР, Мин-ва культуры УР, и предложен дир. Центров и Домов ремёсел на респ. семинаре, к-рый прошёл на базе Каракулин-ского ЦДПИИР. Возросло количество семинаров, экскурсий. Центр стал активным участником респ. выст. По итогам работы за 2007 коллектив Центра занесён на район. Доску Почёта.

С 2008 по 2021 Центр возглавляла О.Ю. Глездене-ва, с 2021 – Е.В. Могилевская. Методисты разви-вали нар. ткач-во, вышивку, изделия из дерева и лозы, глины, бересты, лыка и соломки, лоскут-ные изделия, нар. игрушку, роспись по дереву и сцен. костюмы. Мастера вели большую метод. и исследоват. работу, проводили этногр. эксп., сохраняли нар. традиции в своих изделиях. ЦДПИИР активный участник респ., рос. и меж-регион. выст. и фестивалей. Изделия масте-ров экспонировались на регион. выст. в Москве, в Респ. Коми, где отмечались дипломами. Мн. работы оценивались худ.-экспертным советом

республики, как изделия высокохуд. и этн. узна-ваемые. Коллектив Центра пост. участвовал на респ. выст.-ярмарках ДПИ, в т.ч. на «Гербере», «Семьке», ежегод. межрегион. выст.-ярмарках «Как на Каме, на реке» (Респ. Башкортостан). Выст. изделий мастеров всегда являлась украше-нием любого мероприятия, проводимого в р-не. С целью сохранения и развития нар. промыс-лов велась работа по вовлечению нас. в деять-сть кружков, стажировок, проведения семинаров и мастер-кл. Мастера постоянно самосовершен-ствовались, изучали лит-ру, работали над новы-ми изделиями, создавали уник. этн. узнаваемые высокохуд. изделия ДПИ.

Например, **Вилявина** Лариса Владимировна – методист по работе с берестой. У мастера сло-жилась свой стиль в работе. Изделия из бересты высоко ценились в НЦДПИИР. Лариса Влади-мировна участвовала во всех район., респ. выст.

Икболдина Марина Николоевна (р. 12.2.1950, д. Пен-теги Сарапульского р-на УАССР), мастер по изго-товлению нар. костюма Каракулинского ЦДПИИР (1994–2008). Вела работу по созданию сцен. и нац. костюмов для фольк. коллективов р-на. Интерес-ны и неповторимы созданные ею коллекции кукол в нар. одеждах. Принимала участие в респ. и рай-он. выст. ДПИ. Лауреат выст. «Родники Удмуртии» в номинации «Лоскутное шитьё» (г. Ижевск, 1998).

Макарова Светлана Александровна – методист по нар. костюму. Работала в Каракулинском ЦДПИИР с 2008 по 2017. Мастер отличалась твор. подходом к работе, искусно выполняла пода-



Туески. Обереги. Художественная обработка бересты.
Виливина Л.В.



Гудушка «Рыба». Художественная керамика.
Дементьева О.Б.



Косынка. Узорное вязание. Ижболдина В.А.



Подушки. Узорное вязание.
Соколова Т.Е.



Пояса. Традиционное ткачество.
Поздеева И.А.

рочные и сувенирные куклы в нац. костюмах. Мн. работы отмечены худ.-экспертным советом НЦДПИИР, как изделия высокохуд. и этн. узнаваемые. М. разработаны и пошиты костюмные комплексы всем коллективам худ. самодеят. р-на. Отмечена Благодарственным письмом отд. культуры Адм-ции МО «Каракулинский район».

Орехов Владимир Геннадьевич – методист худ. резьбы по дереву. Его мастерскими руками безупречно изготавливалась дер. домаш. утварь: точёные шкатулки, разделочные доски, скалки, декор. полочки, скамейки, дер. куклы, сахарницы и солонки. Плетёные изделия: корзины, шумовки, кашпо и подставки для цветов, оригинальная мебель пользовались большим спросом не только в р-не, но и за его пределами. В.Г. пост. повышал мастерство, разрабатывал новые идеи. Отмечен благодарственным письмом отд. культуры Адм-ции Каракулинского р-на.

Шадрина Татьяна Владимировна (5.8.1976, с. Каракулино УАССР – 2008, там же), мастер ДПИ. Окончила отд-ние ДПИ Удм. респ. уч-ща культуры. С 2001 работала методистом по худ. вышивке Каракулинского ЦДПИИР. Изделия экспонировались на район. и респ. выст. ДПИ.

В разные годы трудились мастера: Н.Н. Глухова, О.Б. Дементьева, М.Н. Ижболдина, Л.М. Камидуллина, В.А. Киселева, С.А. Макарова, З.И. Максимова, М.Ф. Манаева, В.С. Марамыгина, Л.Г. Мурлина, Т.Е. Соколова, О.А. Павленко, И.А. Поздеева, Т.В. Шадрина. Мастера-надомники: О.Ш. Глеженева, М.М. Железнов, В.А. Ижболдина, Н.Ф. Ильина, Н.Г. Кожевникова, С.В. Коробейников, Н.И. Кузьминых, Н.А. Макарова, Л.Ю. Русинова, В.Е. Устюгова, Л.И. Чикурова. Коллектив неоднократно награждался дипломами и грамотами НЦДПИИР, Об-ва рус. культуры за популяризацию, сохранение и развитие нар. творчества и худ. промыслов в р-не и респ. В 2021 Каракулинский Центр ДПИИР был закрыт.

ВАГАПОВА Александра Николаевна (р. 27.7.1955, с. Колесниково Каракулинского р-на УАССР), организатор культ.-просвет. работы. Засл. работник культуры УР (1996). Окончила Респ. культ.-просвет. уч-ще (1976), ИжСХИ (1978). В 1976–86 – хормейстер ансамбля песни и танца профтехобразования УР, дир. КСК с-за им. В.И. Ленина (Киясовский р-н). В 1987–97 – зав. отд. культуры исполкома Каракулинского райсовета. В эти годы развивается сеть новых учреждений, в числе первых в республике, по инициативе А.Н. при отд. культуры

открывается Каракулинский Центр ДПИиР. Программа развития данного направления включает исследоват. работу, подготовку кадров, а также соответствующие формы работы. Гр. работников культуры достаточно оперативно справилась

с этой задачей. В РДК, сел. ДК и клубах стали постепенно открываться кружки по ткач-ву, вязанию, плетению из соломки, резьбе по дереву, и др.; проводились выст.

А.П. Сидорова.



*Макарова
Светлана Александровна*



*Кукла «Удмуртка
с полотенцем». Народная
игрушка. Макарова С.А.*



*Киселева
Валентина Александровна*



*Салфетка. Вышивка.
Киселева В.А.*



*Никитина
Лариса Владимировна*



*Тубс. Художественная
обработка бересты.
Никитина Л.В.*



*Орехов
Владимир Геннадьевич*



*Кокс. Художественная обработка
лыка и лозы. Орехов В.Г.*

КИСЕЛОВА Валентина Александровна (р. 19.3.1951, Увинский р-н УАССР), мастер по солодке. Окончила Можгинское пед. уч-ще. В 1994–2010 – мастер-методист по плетению, в 2000–05 – дир. Каракулинского ЦДПИиР. Работы, выполнен. К. из соломки: фигурки людей в удм., нац. одеждах, животных, птиц, шкатулки, обереги, подвески и др. Валентина Александровна в изделиях выражала самые лучшие качества, присущие изделиям малых форм: лаконичность, декор., цельность, подчинение формы единому мотиву, замыслу. Самостоятельно освоила худ. обработку лыка. Неоднократно принимала участие в респ. и район. выст. ДПИ. За участие в респ. выст. «Родники Удмуртии» в 1998 получила Благодарственное письмо НЦДПИиР. Инициировала новые направления в творчестве Центра: батик, керамика, худ. обработка бересты. Работа Центра была направлена на сбор информ. мат-ла об умельцах р-на, сотрудничество с др. учреждениями р-на, развитие худ. салона Центра, участие в респ. и район. выст., обучение и передачу нар.



Марамыгина
Валентина Сергеевна



Подушки.
Одеяло «Мозаика».
Марамыгина В.С.



традиций подрастающему поколению. Награждена Почёт. грамотой Мин-ва культуры УР, Грамотой Прав-ва УР. Отмечена знаком «Победитель соцсоревнований ЦК профсоюза работников культуры».

МАРАМЫГИНА Валентина Сергеевна (19.1.1960, с. Каракулино УАССР – 7.8.2014, там же), мастер ДПИ. С 1995 работала мастером по лоскутному шитью, методистом по нар. игрушке Каракулинского ЦДПИиР. Изучала этногр. мат-лы, работала над сохранением, возрождением нар. игрушки. С высоким профессионализмом выполняла сувенирные нар. куклы, к-рые пользовались большим спросом. Оригинальность замысла, мастерство исполнения, худ. вкус – все эти критерии относились к работам, выполненным в лоскутной технике – панно, диванные подушки, прихватки, кармашки. Кроме изготовления нар. игрушки и изделий в лоскутной технике М. шила нац. костюмы. Её руками изготовлено более 1 тыс. костюмов для всех нар. и любительских коллективов р-на. Участник район., респ. и межрегион. выст. ДПИ. Дипломант респ. выст. по «Лоскутной мозаике» (1999). Награждена Почёт. грамотой Мин-ва культуры УР.

Лит.: Куликов К.И. Возрождённая древность. Народное декоративно-прикладное искусство Удмуртии. Альбом. Ижевск, 2005.

МУРЗИНА Любовь Геннадьевна (р. 7.11.1965, д. Байтуганово Агрызского р-на Тат. АССР, ныне Респ. Татарстан), мастер ДПИ. Окончила ГПТУ № 56 г. Чайковский Пермского кр. (1984) по спец-сти «Прядильщица». В 1994–2021 – методист по ткач-ву Каракулинского ЦДПИиР. Занимается ткач-вом полотенец, панно, фартуков и др. изделий. Увлекается плетением поясов, тканых элементов для сцен. костюмов для фольк. коллективов район. и респ. Её высокохуд., этн. узнаваемые изделия экспонировались на район., респ., межрегион. и всерос. выст. ДПИ. Награждена многочисл. дипломами НЦДПИиР, благодарственными письмами отд. культуры, Почёт. грамотами Адм-ции МО «Каракулинский район», Мин-ва культуры УР (2012) и Прав-ва УР (2020).



Платье, современный костюм.
Мурзина Л.Г., Камидуллина Л.М.,
Соколова Т.Е.



Мурзина
Любовь Геннадьевна



Вязаный комплект (гетры, тапочки, перчатки). Узорное вязание. Соколова Т.Е.



КЕЗСКИЙ РАЙОН

ДОМ РЕМЁСЕЛ, структурное подразделение МБУК «Кезский районный Дом культуры» (с 2020). Создан в 1993 в с. Кулига, дир. – И.В. Кривенко. В мае 1994 Центр ремёсел переведён в пос. Кез и стал называться «Кезский районный Дом ремёсел» (РДР). Изначально РДР располагался в район. ДК, в 2001 – в здании ДК «Леспромхоз», в 2012 – в ДШИ пос. Кез. С 10 апр. 2009 Кезский РДР переименован в МУК «Кезский районный Дом ремёсел», с 2011 – МБУК «Кезский РДР». С 13 дек. 2019 МБУК «Кезский РДР» в составе МБУК «Кезский районный Дом культуры». При Доме ремёсел успешно развиваются 9 видов ДПИ и ремёсел: традиц. ткач-во (двухремизное, многоремизное, ткач-во поясов, гобелен), традиц. костюм, худ. керамика (лепная, гончарная), худ. резьба по дереву, худ. обработка соломки

и бересты (плетение из бересты, обработка пластиковой бересты), худ. обработка корня и лозы; костюмная кукла. Результаты работы по развитию нар. ДПИ наиболее ярко проявляются на выст. Методисты Дома ремёсел принимают участие в респ., всерос., межрегион. и междунар. выст. и фестивалях, проводятся культ.-мас. мероприятия: культ.-досуговые (выст. разл. уровня) и информ.-просветит. мероприятия (мастер-кл., экскурсии, район. семинары). Каждый год насчитывается 6 культ.-досуговых формирований с кол-вом кружковцев – 26 чел. Из них 5 формирований для детей до 14 лет. Каждый мастер является создателем уникал. этн. узнаваемых высокохуд. изделий ДПИ. Развитие местного нар. творчества, сохранение нац. культ. наследия р-на является важной задачей для Кезского РДР.





Постоянная экспозиция выставки Кезского Дома ремёсел. 2015–2020 гг.

За 2021 коллективом ДР проведено 131 мероприятие, в к-рых приняли участие более 19 тыс. чел.: фестиваль уличной еды «С пылу. С жару» (пос. Игра), район. выст. «Руками женщины. Женские руки не знают скуки» (Кезский ДР), респ. праздник рус. народа «Славим солнце в масленицу», район. выст.-продажа изделий ДПИ на V Респ. пестичном фестивале «PEST-FEST. НОВЫЙ ФОРМАТ», выст.-продажа посв. все-рос. летнему ТРИАЛ-марафону «Истоки Камы»; в рамках реализации межрегион. проекта «Шулдыр шулан дыр» («Время свиста») (д. Большой Олып Кезского р-на), Всерос. акции «Культурная суббота «Краски осени», проект «Ремесленный стартап. Время новых возможностей», «Ремеслом едины», выст., посв. Дню матери, Дню инвалида, 30-летию обществ. орг-ции «Удмурт Кенеш», Дню инвалида, Дню конституции, район. выст. мастериц «Зимнее кружево» в МБУК «МБС». Также ДР принял участие в X Сказочном фестивале у Тол Бабая (с. Шаркан), Успенской ярмарке (г. Глазов), респ. выст. изделий ДПИ «Модная этника», «Всё начинается с фартука», украшений и аксессуаров из разл. мат-лов, «Марья-искусница» (г. Ижевск), респ. выст.-продаже изделий ДПИ, посв. Победе сов. народа

в годы Вел. Отеч. войны «Ради Победы!» («Ворон понна!») (г. Ижевск), Респ. празднике «Гербер» (с. Вавож), межрегион. фестивале «Берекет» в рамках Всерос. фестиваля «Поёт село родное» (АЭМЗ «Лудорвай»), Респ. выст. «Образ мирового древа» (г. Ижевск). Проведены 67 мастер-кл., из них 26 – по проекту «Ремесленный стартап. Время новых возможностей», 41 экскурсии, 3 семинара в рамках проекта «Ремесленный стартап. Время новых возможностей». В 2021 этот проект стал победителем первого конкурса Фонда През. грантов (гл. партнёр АНО «Истоки. Какие Мы?»). Реализация проекта предполагала обучение безработных жителей, людей с ОВЗ, проживающих в Кезском р-не, ремесл. деят-сти (худ. обработка бересты, корня, лозоплетение, керамика) и произ-ву сувенирной продукции, а также способам реализации готовой продукции.

В 2002–09 Кезский РДР возглавляла Е.В. Кожевникова. В период её рук-ва начата работа по изучению истории и восстановлению утрачен. технологий нар. промыслов и ремёсел, проведены этногр. эксп.; активизировалось участие ДР в респ. выст. и мероприятиях; организована работа мастеров-методистов и привлечение к твор.



*Постоянная экспозиция выставки Кезского Дома ремёсел.
2015–2020 гг.*

работе мастеров-надомников; новые направления в работе: береста, соломка, резьба по дереву, лоскутное шитьё, нар. игрушка. Организован уголок «Культура и быт древних удмуртов» в РДР. Оживилась работа кружков. В 2004–05 работало 12 кружков, с охватом 56 чел. РДР велось сотрудничество с Центром занятости нас., обучено 2 группы взрослого нас. В 2009–11 Дом ремёсел возглавляла В.И. Орехова, рук. проекта «Чебер буёло дэреме». На денежный приз в 80 тыс. руб. было закуплено оборудование: 2 ткацких станка, 2 швейные машины, деревообрабатывающий станок. В 2010 под рук-вом В.И. Ореховой была проведена этногр. эксп. «Народные умельцы Кезского района», написан проект «Усточи эскере» («Мастер изучает»), благодаря к-рому были приобретены компьютер и принтер. Начата работа по направлению ручного ткач-ва на традиц. горизонт. станке. Первые попытки создания совр. костюма в этно-стиле, с элементами ручного

ткач-ва. Открыта ткацкая мастерская в здании Кезской ДШИ. В 2010 мастер по бересте В.Н. Касимова участвовала во Всерос. фестивале совр. рукотворной игрушки в г. Кирове. В 2012–17 – дир. В.В. Трефилова. В 2012 мастер В.Н. Касимова участвовала во Всерос. фестивале совр. рукотворной игрушки в Москве. В том же году в пос. Кез был организован и проведён межрегион. фестиваль садово-парковой скульптуры Удмуртии, разработан план-проект парка дер. скульптур в центре пос. Кез. В здании ДШИ, где располагался РДР, были оборудованы мастерские, построено складское помещение. В 2013 коллектив стал лауреатом I ст., заняв 1-е место в III Всерос. фестивале совр. ручного ткач-ва «Кросна» в г. Ижевске (мастер по ткач-ву С.В. Главатских). В РДР реализован культ.-образоват. проект «Мастерская удмуртского ткачества», обучено 10 взрослых, 10 детей. С 2013 РДР пост. участник фестиваля дер. скульптуры Удмуртии. Коллектив принял активное участие в подготовке и проведении респ. удм. праздника «Гербер» в Кезском р-не (2015). Результатом углублённой работы по направлению «традиц. костюм» (совр. костюм в этно-стиле) стало участие в межрайон. фестивале-конкурсе стилизованных нац. костюмов «Этно-мода» (с. Сюмси). Дом ремёсел представил коллекцию «Уйпал шокан» («Дыханье севера») и занял 1-е место. Приобретено выст. оборудование, ткацкий станок, ноутбук, зеркальный фотоаппарат, гончарный круг, муфельная печь, станок-рейсмус. С сент. 2017 – дир. Е.И. Владыкина, с мая 2020 – зав. структурным подразделением Дома ремёсел МБУК «Кезский РДК». Под её рук-вом продолжается работа над созданием совр. коллекции одежды в этно-стиле. В 2017 РДР участвовал в показе моделей совр. удм. дизайнеров, к-рый проходил в рамках Международ. фестиваля «Палэзян»; в марте 2018 – в респ. фестивале молодёжной моды «Театр моды», в июне – в Межрегион. фестивале «Воршуд», где состоялось открытие Всерос. шк. ткач-ва (г. Ижевск), и представление коллекции «Ар дырьёс-вакытьёс» («Времена года»). В рамках фестиваля прошла твор. лаборатория в Алнашском р-не (методист по ткач-ву С.В. Главатских); в сент. – участие во Всерос. фестивале «Руками

женщины» (г. Казань, мастер по худ. обработке бересты В.Н. Касимова). В 2019 – участие в Открытом регион. конкурсе дизайнеров одежды «Пульс моды – 2019» (г. Ижевск) с совр. коллекцией «Ар дыръёс-вакытъёс» (Времена года), авт. В.Н. Юферева (диплом II ст. среди профессионалов). На Всерос. конкурсе «Туристический сувенир» методисты по нар. игрушке Л.Н. Ардашева и по ткач-ву С.В. Главатских в составе удм. делегации представили Кезский р-н, линейку сувенирной продукции «Исток Камы» – бренд Кезского р-на и были награждены дипломами III ст. В Открытом межрайон. фестивале малых архит. форм «Лукоморье» методист по лозоплетению В.И. Главатских и методист по худ. обработке дерева Г.М. Главатских стали дипломантами III ст. (д. Малягурт Красногорского р-на). Большой вклад в сохранение и развитие технологии плетения внёс мастер худ. обработки лозы С.В. Куклиш. Укрепляется матер.-техн. база – приобретены пресс для тиснения, цв. принтер, сверлильный станок, электр. лобзик, онлайн-касса, ленточнопильный станок, сканер. Коллектив МБУК «Кезский районный Дом ремёсел» занесён на район. Доску почёта (2015). В 2018 на ТРК «Моя Удмуртия» прошла телепередача «Кез ёрос чеберлыко кижъёссэ Ижкарэ дунъяны ваёз», посв. Кезскому РДР.

Лит.: Трефилова В.В. Кезский Дом ремёсел // Инвожо. 2017. № 6. Июль.

Ист.: Вихарева Г. Этностиль – для каждой модницы // Звезда. № 42. 1 нояб. 2019. С. 6; «Времена года» кезских мастеров // Звезда. 2017. № 84. 14 нояб. С. 1; Ильин Н. Кезский Дом ремёсел // Инвожо. 2017. № 6. Июль. С. 9–12.

Е.И. Владыкина.

АЛЕКСЕЕВА Надежда Владимировна (р. 13.10.1983, д. Чурино Кезского р-на УАССР), мастер ДПИ. Окончила Удм. респ. уч-ще культуры (2004). В 2005–08 и с 2018 – методист по керамике Дома ремёсел структурного подразделения МБУК «Кезский РДК». Освоила технику плетения бере-



Горшок. Художественная керамика, художественная обработка соломки. Алексеева Н.В., Юферева Л.Н.

*Алексеева
Надежда Владимировна*

сты. Сохраняет и развивает традиции и технологии удм. и рус. культуры. Осваивает технологию гончарного ремесла. Проводит мастер-кл. Участница район., респ. выст.: респ. итоговая выст. изделий ДПИ Кезского р-на (2018), межрайон. выст.-конкурса «Живая глина» среди гончаров Удмуртии (2019). В кат. «Экспериментальное изделие» – горшочки (2019).

Е.И. Владыкина.

АНИСИМОВ Александр Михайлович (р. 26.12.1960, пос. Кез УАССР), мастер-методист худ. резьбы по дереву. Окончил Кунгурское худ. уч-ще (Пермский кр.) по спец-сти «Резчик по мягкому камню». В 2003–04 – трудился в Кезском Доме ремёсел (см. Дом ремёсел, структурное подразделение МБУК «Кезский РДК»). Принимал участие в район. и респ. выст. ДПИ. Выполнял худ. картины (масло), декор. панно (дерево), токарные изделия (подсвечники, резные наличники и др.).

Лит.: Куликов К.И. Возрождённая древность. Народное декоративно-прикладное искусство Удмуртии. Альбом. Ижевск, 2005.

Е.И. Владыкина.



*Анисимов
Александр Михайлович*



Ардашева Лидия Никандровна



Костюмная кукла. Дорожка. Традиционное ткачество. Ардашева Л.Н.



АРДАШЕВА Лидия Никандровна (р. 18.11.1958, д. Кельевыр Кезскогор-на УАССР), методист по нар. игрушке. Окончила Верецагинское ГПТУ № 104 Пермской обл., ныне кр. (1976). С 1994 работает методистом по худ. гобелену Дома ремёсел, структурное подразделение МБУК «Кезский РДК». А, самостоятельно освоила несколько направлений, таких как лоскутное шитьё, худ. вышивка, гобелен. С целью более глубокого изучения этих направлений и совершенствования своего мастерства обучалась на курсах повышения квалификации в Учеб. центре подготовки и переподготовки кадров Мин-ва культуры УР г. Ижевска; по программе мастеров район. Домов ремёсел: «Вышивка» (2000), «Гобелен» (2006). Развивает ремёсла: костюмная кукла, традиц. костюм, лоскутное шитьё. Сохраняет традиции удм. культуры, особенно это отражается в её текстильных куклах в нац. сев.-удм. костюмах, они отличаются авт. стилем и качеством. Также мастером создаются совр. стилизованные изделия в технике лоскутного шитья, совместно с мастером по ткач-ву разрабатываются и шьются совр. изделия с элементами ручного ткач-ва. Проводит мастер-кл., участвует в район., респ. всерос. выст.-конкурсах: респ. – «Мировое древо» (2006), «Усто пужыос» (2007), «Этно-авангардное ДПИ Удмуртии» (2008), «Костюмы народов Удмуртии» (2008), «Мынам чебер коркае» (2009), «Вордйськем шунит коркае» (2011), «Лоскуток к лоскутку» (2012), «Сувениры Удмуртии» (2013), «Рождественская история» (2013), итоговая выст. изделий нар. ДПИ Кезского и Красногорского р-нов (2014), «Сувениры – бренды Удмуртии» (2015), «Мир удмуртской женщины. Текстиль в интерьере» (2015), Межрайон.

фестиваль-конкурс стилизованных нац. костюмов «Этно-Мода» (с. Сьюнси, 2015), респ. – «Убранство окон» (2016), «Тёплая зима» (2017), «Мир женщины» (2017), «Территория детства» (2018), «Шудо кузпальёс» (г. Ижевск, 2018), Всерос. конкурс «Туристический сувенир» (2019, диплом III ст.). Изделия, занесённые в *Электронный каталог ДПИИР*: в кат. «Особо ценные изделия» – весенний комплект (2018), в кат. «Изделия для популяризации ДПИ» – дорожки (2014, 2018), шторы (2016). Награждена Почёт. грамотами Мин-ва культуры, печати и информации УР (2013), Адм-ции МО «Кезский район» (2003).

Ист.: Вихарева Г. Этностиль – для каждой модницы // Звезда. 2019. № 42. 1 нояб. С. 6.

Е.И. Владыкина.

Детский набор «Шунит уйвот» («Тёплых снегов»). Лоскутное шитьё. Ардашева Л.Н.





*Владыкина
Евгения Ивановна*

ВЛАДЫКИНА Евгения Ивановна (р. 23.12.1980, пос. Кузьма Кезского р-на УАССР), мастер по худ. гончарной керамике. Окончила Удм. респ. уч-ще культуры (2001), УдГУ (2005). В 2001–17 – методист

по керамике, с 2017 – дир. Кезского район. Дома ремёсел, с 2019 – зав. Дома ремёсел, структурное подразделение МБУК «Кезский РДК». В 2010 вошла в твор. гр. этногр. эксп., к-рая была организована по проекту «Усточи эскере» («Мастер изучает»). В 2016 освоила технологию гончарного ремесла. В н.в. развивает ремесло – керамику (лепная, гончарная). Сохраняет традиции удм. культуры, особенно это отражается в её керам. куклах в удм. нац. костюмах, они отличаются авт. стилем и качеством, в разнообразных панно. Участница район., респ., всерос. выст., фестивалей; респ. – «Мынам чебер коркае» (2009), «Богатство земли» (2009), «Ткачество и керамика» (2010), «Сувениры Удмуртии» (2013), итоговой выст. изделий нар. ДПИ Кезского и Красногорского р-нов (2014), «Мир удмуртской женщины» (2014), «Новогодний подарок» (2014), «Сувениры – бренды Удмуртии» (2015), «Новогодний подарок» (2015), «Живая глина» (2016, диплом III ст.), «ДПИ и ремёсел по плетению из природных материалов» (2017), выст. изделий ДПИ Кезского

р-на (2018), Отчётной итоговой выст. изделий мастеров ДПИ Кезского р-на «Уйпал крезьгуръёс» («Северные напевы») в НЦДПИиР г. Ижевска (2018), Всерос. конкурса «Туристический сувенир» (2019, диплом III ст.). Изделия, занесённые в эл. каталог ДПИиР, в кат. «Особо ценные изделия»: композиция «Встреча» (2014), светильник «Древо жизни» (2014); из кат. «Экспериментальное изделие» – горшочки (2017). Проводит мастер-кл. Награждена Почёт. грамотами Мин-ва культуры, печати и информации УР (2017), отд. культуры Адм-ции МО «Кезский район» (2008), Адм-ции МО «Кезский район» (2010), дипломом НЦДПИиР (2001).

ГЛАВАТСКИХ Валерий Изосимович (р. 4.9.1960, д. Верх. Пинькай Кезского р-на УАССР), мастер по лозоплетению. Окончил Кунгурское ПТУ № 58 Пермской обл. (ныне кр.) по спец-сти «Резчик по камню» (1981). С 2015 – методист Дома ремёсел, структурное подразделение МБУК «Кезский РДК». Ученик бывшего мастера по худ. обработке лозы С.В. Куклина, освоил технику плетения из лозы, плетения из корня. Развивает традиции удм. и рус. культуры, технологию лозоплетения и уник. забытую технологию плетения из соснового и елового корня. Участник респ., всерос., междунар. выст. и фестивалей: I Междунар. фестиваля дер. скульптуры (пос. Ува, 2014), II Междунар. фестиваля дер. скульптуры «Древо жизни» (с. Дебёсы, 2016, диплом); «Новогодний подарок» (2015); Респ. выст. изделий ДПИиР «Изделия из растительных материалов» (НЦДПИиР, г. Ижевск, 2017), «Символика образов в изделиях ДПИ» (НЦДПИиР, г. Ижевск, 2018),



*Главатских
Валерий Изосимович*



*Корзина круглая.
Художественная обработка корня.
Главатских В.И.*



*Короб маленький.
Художественная обработка лозы.
Главатских В.И.*



*Главатских
Григорий Михайлович*

*Набор чаш «Нюлэс кузьым»
(«Лестные дары»)
Столярно-токарное ремесло,
художественная обработка
лозы, Главатских Г.М.,
Главатских В.И.*



Респ. выст. «Удачный сезон» (2019), «Зимняя сказка» (2019), Открытого межрайон. фестиваля архит. форм «Лукоморье» (д. Малягурт Красногорского р-на, 2019, диплом за 2-е место). Изделия, занесённые в эл. каталог ДПИИР, в кат. «Особо ценные изделия»: корзина круглая (2017), короб маленький (2019); в кат. «Изделие для популяризации ДПИ» – чаша (2018), короб большой (2019). Проводит мастер-кл. Награждён дипломами за участие в межрегион. (2013) и междунар. фестивалях парковой скульптуры (2013, 2014), Почёт. грамотой Адм-ции МО «Кезский район» (2020).

Ист.: Трефилова В. Наши мастера – на фестивале парковой скульптуры в Лудорвае // Звезда. 2013. № 56. 19 июля.

Е.И. Владыкина.

ГЛАВАТСКИХ Григорий Михайлович (р. 11.10.1998, пос. Кез УР), мастер столярно-плотничных работ. Окончил Дебёсский политех-м (2017). С 2018 – методист по худ. обработке дерева Дома ремёсел, структурное подразделение МБУК «Кезский РДК». Развивает традиции и технологии худ. обработки дерева. За короткий срок работы в ДР повысил свой уровень мастерства. Создаёт интересные, твор. работы: солонки, та-



Стол. Столярно-токарное ремесло. Главатских Г.М.

релки, шкатулки, бочонки с geometr. резьбой, в к-рых сохраняются традиции удм. культуры. Участник межрайон., респ. выст. и фестивалей: респ. выст. «Зимняя сказка» (2018, 2019), «От шкатулок до сундуков» (2019), Открытого межрайон. фестиваля архит. форм «Лукоморье» (д. Малягурт Красногорского р-на, 2019). Проводит мастер-кл. Награждён дипломом за 2-е место в Открытом межрайон. фестивале архит. форм «Лукоморье» (2019).

Е.И. Владыкина.

ГЛАВАТСКИХ Светлана Витальевна (р. 18.4.1985, д. МарковоДебёсского р-на УАССР), методист по ткач-ву. Окончила Кунгурский гос. худ.-пром. колледж (2006), УдГУ (2011). С 2006 работает в Доме ремёсел, структурное подразделение МБУК «Кезский РДК». Освоила технологию худ. обработки бересты, в 2009 – новый вид ДПИ: худ. ткач-во на ткацких станках. В 2013 приняла участие в реализации культ.-образоват. проекта «Мастерская удмуртского ткачества», ею обучено 10 взрослых, 10 детей. Развивает узорное ткач-во, создаёт совр. изделия, сохраняя традиции ручного удм. ткач-ва. Её работы узнаваемы, мастер имеет свой неповторимый авт. стиль. Участница респ., всерос., междунар. выст., фестивалей: респ. – «Ткачество и керамика» (2012), «Лоза и гобелен» (2013); «Мир удмуртской женщины» (2014), интерактивной твор. лаборатория «Семья мастеровая» (2014), «Полотенце длиною в жизнь» (2015), «Мир удмуртской женщины. Текстиль в интерьере», «Сувениры – бренды Удмуртии»; Межрайон. фестиваля-конкурса стилизованных нац. костюмов «Этно-Мода» (с. Сюмси, 2015); «Мир жен-



Главатских
Светлана Витальевна

Полотенце.
Традиционное ткачество.
Главатских С.В.



Набор накидок на мягкую мебель.
Традиционное ткачество.
Главатских С.В.

щины. Свадьба» (2016), «Убранство окон», «Мир женщины. Ковры» (2018); Всерос. фестиваль-выст. нар. ткач-ва «Кросна – 2013»; Всерос. конкурса «Туристический сувенир» (2019), Междунар. фестиваля нар. ткач-ва «Кросна – 2015». Принимала участие во Всерос. шк. ткач-ва (с. Алнаши, 2018). Изделия, занесённые в эл. каталог ДПИИР, в кат. «Особо ценные изделия»: скатерть (2016); в кат. «Изделие для популяризации ДПИ»: полотенца (2014, 2016), подушки (2014), покрывало (2018), набор: столешник, салфетки (2018); в кат. «Экспериментальное изделие»: галстук и шарф (2013, 2015). Проводит мастер-кл. Награды: лауреат I ст. III Всерос. фестиваля совр. нар. ручного ткач-ва «Кросна» (2013), диплом НЦДПИИР за участие в проекте «Мастерская удмуртского ткачества» (2013), диплом участника Междунар. фестиваля нар. ткач-ва «Кросна» (2015), Почёт. грамота Адм-ции МО «Кезский район» (2014), Благодарность Мин-ва культуры и туризма УР (2016).

Ист.: Трефилова В.
Знай наших // Звезда, 2013.

Дзюина
Надежда Константиновна

Ваза, тарелочки.
Художественная обработка
лозы, Дзюина Н.К.



№ 71. 10 сент.; Трефилова Т. Нить за нитью и ляжет узор // там же. 2013. № 97. 13 дек.; Вихарева Г. Этностиль – для каждой модницы // там же. 2019. № 42. 1 нояб. С. 6.

Е.И. Владыкина.

ДЗЮИНА Надежда Константиновна (р. 7.11.1956, д. Быстрово Старомоньинского с/с Малопургинского р-на УАССР), мастер по худ. лозоплетению. В 2001–07 – методист Кезского Дома ремёсел. Занималась лозоплетением, берестой. Выполняла шкатулки, солонки, кружки. Участвовала в район. и респ. выст. ДПИ: «Гербер» (2002, 2003), «В мире бересты» (2003), II Респ. передвижной выст. (2003–04).

Лит.: Куликов К.И. Возрождённая древность. Народное декоративно-прикладное искусство Удмуртии. Альбом. Ижевск, 2005.





Иванов Владимир Апполонович



Ильин Владимир Модестович



*Бочонок.
Бондарное ремесло.
Ильин В.М.*

ИВАНОВ Владимир Апполонович (р. 8.3.1955, с. Дебёссы УАССР), педагог. Окончил ГГПИ им. В.Г. Короленко (1991) по спец-сти «Педагогика и методика начального обучения». В 2011–13 – методист Кезского Дома ремёсел по направлению худ. обработки дерева. Занимался резьбой по дереву, столярно-токарным ремеслом. Сохраняя традиции удм. культуры, создавал интересные, твор. работы: солонки, тарелки, шкатулки, бочонки с геометр. резьбой. Принимал активное участие в район. и респ. выст.: «Вордиськем шуньт коркае» (2011), «Сувениры Удмуртии» (2013).

Е.И. Владыкина.

ИЛЬИН Владимир Модестович (р. 12.9.1962, пос. Мирный Шарканского р-на УАССР), резчик по мягкому камню. Окончил Кунгурское худ. уч-ще Пермской обл., ныне кр. В 2004–05 и в 2007–10 – методист худ. резьбы по дереву Кезского Дома ремёсел. Овладел тремя видами ДПИ: бондарное, резьба по дереву, столярно-токарное. Проводил мастер-кл. И. принимал активное участие в район. и респ. выст.: «Этно-авангардное ДПИ Удмуртии» (2008), «Мынам чебер коркае» (2009), «Салют Победы» (2009), «Гербер» (2007–09). В 2009 изделия кружковцев были представлены на итоговой выст. «Мир глазами детей».

Е.И. Владыкина.

КАСИМОВА Вера Николаевна (р. 29.8.1975, пос. Кез УАССР), методист по худ. обработке бересты. Окончила Пермское ПУ № 50, УдГУ (2005). С 2003 – мастер, методист по худ. обработке бересты Дома ремёсел, структурное подразделение МБУК «Кезский РДК». Самостоятельно освоила и развивает тех-

нику берестоплетения. В 2007 как педагог-мастер вела кружок по худ. обработке бересты в респ. оздоровительном лагере «Усточикар» («Город мастеров») Шарканского р-на. Принимала участие в культ.-образоват. проекте «Мастерская удмуртского ткачества», где освоила технику ткач-ва на ткацких станках (2013). Проводит мастер-кл. В работе использует технологии декора: фактура матла, теснение, прошивки. Имеет свой авт. стиль исполнения традиц. изделий из пластовой бересты: жен. украшений, игрушек, традиц. утвари. В работе использует корни хвойных пород деревьев и разл. древесину (бураки, туеса, шкатулки, солонки и т.п.). Участница респ. выст.: «Мировое древо» (2006), «Усто пужыос» (2007), «Этно-авангардное ДПИ Удмуртии» (2008), «Мынам чебер коркае» (2009), «Вордиськем шуньт коркае» (2011), «Сувениры Удмуртии» (2013), «Рождественская история» (2014), итоговой выст. изделий нар. ДПИ Кезского и Красногорского р-нов (2014), «Сувениры – бренды Удмур-



*Шкатулка с коробочками.
Художественная обработка
бересты. Касимова В.Н.*



*Касимова
Вера Николаевна*

тии» (2015), «Традиции и современность» (2016), «Территория детства» (2018), «Удачный сезон» (2019); Всерос. конкурса нар. мастеров ДПИ «Русь мастеровая» (г. Чебоксары, 2016, диплом II ст.), I Всерос. фестиваля «Университет народной игрушки» (2017), Всерос. фестиваля ДПИ «Руками женщины» (г. Казань, 2018, диплом победителя), Всерос. конкурса «Туристический сувенир» (г. Ульяновск, 2019, диплом за 3-е место в номинации сувенир турист. маршрута «Исток Камы»). Изделия, занесённые в эл. каталог ДПИиР, в кат. «Особо ценные изделия»: налобно-височная повязка (2015), пояс (2015), сундучок (2015), хлебница (2017), ведрушко (2019), лукошко (2019), набор шкатулок (2019). «Изделия для популяризации» ДПИ: нагрудные украшения (2014), мучко (2014), сундучок (2015), рюкзак (2015), шкатулка с коробочками (2018); «Экспериментальные изделия»: сумка, сумочка, сумка-сундучок (2018). Награждена дипломами участника (г. Ижевск, 2007; г. Киров, 2010; Москва, 2012), Почёт. грамотами Адм-ции МО «Кезский район» (2004), Мин-ва культуры, печати и информации УР (2013). Лауреат пр. им. О.А. Поскребышева в обл. культуры на терр. МО «Кезский район» (2016), Прав-ва УР «Душа Удмуртии» (2020). Занесена на Доску почёта МО «Кезский район» (2018).

Лит.: Ковычева Е.И. Народная игрушка: Учеб. пособие / УдГУ. Ижевск, 2006; Декоративно-при-

кладное искусство Удмуртии / Сост. Е.В. Байкова, Н.А. Кузнецова. Ижевск: Удмуртия, 2013; Векшина М. Шулан дыр, Mister Гербер но 1200 литр жук // Удмурт дунне. 2015. 24 июня; Ильин Н. Ими гордится Кезский район // Звезда. 2018. 8 нояб.; Владыкина Е.И. Душа Удмуртии // там же. 2020. № 18. 15 мая.

Е.И. Владыкина.

КУЗЬМИНА (Юферева) Валентина Николаевна (р. 18.6.1990, д. Б. Кез Кезскогор-на УАССР), дизайнер. Окончила Пермский тех-м проф. технологий и дизайна (2010), УдГУ по спец-сти «Художественное проектирование костюма» (2015). С 2015 – методист по нар. игрушке Дома ремёсел, структурное подразделение МБУК «Кезский РДК». Освоила вид ДПИ: худ. ткач-во на ткацких станках. В 2017 в рамках I Всерос. фестиваля «Университет народной игрушки» при УдГУ прошла курсы повышения квалификации по теме: «Тряпичная кукла». В своей деятельности (костюмная кукла, традиц. костюм) мастер сохраняет и развивает традиции рус. и удм. культуры, в т.ч. сев. удмуртов. Её работы отличаются оригинальностью, качеством и авт. стилем. Участница выст. и фестивалей: межрайон. фестиваля-конкурса стилизованных нац. костюмов «Этно-Мода» (с. Сюмси, 2015), «Новогодний подарок» (2015), Респ. выст. «Мир женщины. Верхняя одежда. Удмуртский



Кузьмина Валентина Николаевна



*Коллекция
современного
пальто
«Времена года.
Зима».
Кузьмина В.Н.*



Короб овальный. Художественная обработка корня. Куклин С.В.

Куклин
Сергей Вениаминович

ажур» (2017), VII Междунар. фин.-угор. фестиваля молодёжной этнокультуры «Палэзьян» (2017), Респ. фестиваля молодёжной моды (г. Глазов, 2018), Респ. выст. ДПИ и ремёсел «Шудо кузпальёс» («Счастливая пара») (ИЦДПИИР, г. Ижевск, 2018), Межрегион. фестиваля нац. культур «Семицветик» (г. Чебоксары, 2018) и др. Изделия, занесённые в эл. каталог ДПИИР, в кат. «Особо ценные изделия»: коллекция совр. пальто «Времена года. Зима» (2017), весен. комплект, совр. комплект (2018); в кат. «Изделие для популяризации ДПИ»: ежедневник (2017), салфетки (2017). Проводит мастер-кл. Награждена Почёт. грамотой Адм-ции МО «Кезский район» (2018).

Лит.: Трефилова В.В. Кезский Дом ремёсел // Инвожо. 2017. № 6. июль; «Времена года» кезских мастеров // Звезда. 2017. № 84. 14 нояб. С. 1; Вихарева Г. Этностиль – для каждой модницы // там же. 2019. № 42. 1 нояб. С. 6.

Е.И. Владыкина.

КУКЛИН Сергей Вениаминович (р. 23.6.1955, пос. Кез УАССР), мастер ДПИ. В 2009–17 – методист по лозоплетению Кезского РДР. Самостоятельно освоил технологию худ. обработки лозы. С 2011 сохранял и развивал уник. забытую технологию плетения из соснового и елового корня, традиции удм. и рус. культуры. К. передавал своё мастерство подрастающему поколению, проводил кружок по худ. обработке лозы и корня для уч-ся шк. и взрослого нас. пос. Кез. По результатам итоговой респ. выст. в 2014 его изделия



Осотова Алевтина Юрьевна



Куклы «Без друга и игра скучна». Текстильная кукла. Осотова А.Ю.

из соснового корня получили наивысшую оценку худ.-экспертного совета ИЦДПИИР, изделиям присвоен статус «Особо ценное изделие»: короб круглый (2014), сундучок (2016), короб овальный (2017). Ученик К. – В.И. Главатских, продолжает развивать традиции и технологии лозоплетения и плетения из соснового и елового корня. Награждён Почёт. грамотой Мин-ва культуры и туризма УР (2015), Благо-

дарностью отд. культуры Адм-ции МО «Кезский район» (2012).

Лит.: Трефилова Т. Корневушки кезского мастера // Звезда. 2016. №74. 27 сент. С. 3.

Е.И. Владыкина.

ОСОТОВА Алевтина Юрьевна (р. 21.6.1954, д. Подшур Кезского р-на УАССР), мастер ДПИ. Занимается худ. обработкой соломки. В 1995–2013 – методист Кезского РДР по направлению худ. обработка соломки. Одна из лучших мастеров-методистов ДР. В 2002 самостоятельно освоила технологию худ. обработки соломки, также работает по др. направлениям: лоскутное шитьё, костюм, нар. игрушка. Её изделия оригинальны и сохраняют нац. традиции. Изготавливает украшения, соломенные куклы и др. Участница респ. и район. выст. ДПИ: «Гербер» (2000–08), II Передвижной респ. выст. (2003–04), «Мировое древо» (2006), «Усто пужыос» (2007), «Этно-авангардное ДПИ Удмуртии» (2008), «Костюмы народов Уд-



Рыбалов
Михаил Анатольевич

Сундук. Художественная
резьба по дереву. Рыбалов М.А.

муртин» (2008), «Мынам чебер коркае» (2009). Изготовила большое кол-во сувениров к Респ. сел. спорт. играм (2004, 2006), к фестиwalю рус. старообрядческой культуры «Истоки КАкие МЫ» (с. Кулига Кезского р-на, 2003, 2006). Приняла участие в выст. Кезского р-на в НЦДПИИР г. Ижевска (2004, 2007). Её куклы в нац. сев.-удм. костюме получили высокую оценку худ.-экспертного совета в направлении нар. игрушка. Также они вошли в книгу Ковычевой Е.И. «Народная игрушка» (Москва, 2010).

Лит.: Куликов К.И. Возрождённая древность. Народное декоративно-прикладное искусство Удмуртии. Альбом. Ижевск, 2005.

Е.И. Владыкина.

РОМАШОВА Елена Петровна (р. 13.6.1951, д. Эн-Сири Дебёсского р-на УАССР), мастер лоскутной мозаики, по изготовлению кукол. В 1995–2005 – методист по пошиву нац. костюма Кезского Дома ремёсел. Исполняла декор. панно в лоскутной технике, грелки на чайнике – «баба» в нац. костюме, кукол в нац. костюмах. Участница респ. и район. выст. ДПИ: «Гербер» (2002–03), II Передвижной респ. выст. (2003–04).

РЫБАЛОВ Михаил Анатольевич (р. 9.2.1989, д. Полозово Б.-Сосновского р-на Пермской обл., ныне кр.), учитель ИЗО и черчения. Окончил Дебёсский политех-м (2009). В 2015–18 – методист по худ. обработке дерева Кезского Дома ремёсел. За годы работы в ДР стал мастером своего дела. Создавал интересные, твор. работы с сохранением традиций удм. культуры: солонки, ковши, шкатулки, наборы ложек из можжевела. Принимал активное участие в респ. выст.: «Мир жен-

щины. Свадьба» (2016), «Три свадебных напева» (2016) «Гербер» (2016, 2017), а также в район. выст.; респ. отчётной итоговой выст. изделий мастеров ДПИ Кезского р-на «Уйпал крезьгурьёс» («Северные напевы») в НЦДПИИР (2018). Участник Междунар. фестиwаля дер. скульптуры «Древо жизни» (с. Дебёсы, 2016, диплом участника). Изделия, занесённые в эл. каталог ДПИИР: в кат. «Особо ценные изделия» – шкатулка (2016), в кат. «Изделие для популяризации ДПИ» – братина, сундук (2016), набор: стол, скамейки (2018).

Е.И. Владыкина.

ТРЕФИЛОВА Вероника Витальевна (р. 29.3.1973, пос. Кез УАССР), педагог, дизайнер, организатор. Окончила Дебёсское пед. уч-ще (ныне Дебёсский политех-м), квалификация «Учитель черчения и рисования» (1995), с отличием ГГПИ им. В.Г. Короленко, квалификация «Педагогика и психология» (2012). В 1995–2012 – худ.-дизайнер, педагог по изодеят-сти д/с № 3 «Улыбка». Опытом работы делилась на нзуч.-практ. конф. (г. Глазов, 2011, 2012). В 2012–17 – дир. МБУК «Кезский районный Дом ремёсел», с 2017 – нач. отд. культуры, туризма, спорта и молодёжной политики Адм-ции МО «Кезский район». Как рук. и дизайнер занималась разработками сувенирной продукции и совр. костюма. Ландшафтный дизайнер и дизайнер среды, волонтер-дизайнер, авт. мн. проектов, реализуемых на терр. Кезского р-на, в т.ч. концептуального проекта сквера садово-парковой скульптуры «Шунды» в центре пос. Кез. Участница VI Всерос. фестиwаля совр. рукотворной игрушки (Москва, 2012), организатор XI Респ. и I Межрегион. фестиwаля садово-парковой скульптуры Удмуртии (пос. Кез, 2012). Авт. дизайна изделия, занявшего 1-е место на III Всерос. фестиwале совр. нар. ткачества «Кросна» (г. Ижевск, 2013). При поддержке Фонда През. грантов реализован культ.-образоват. проект «Мастерская удмуртского ткачества»



*Трефилова Вероника Витальевна (справа)
с коллекцией одежды в этностиле*

(пос. Кез, 2013). Организатор нац. праздника «Гербер» в Кезском р-не (2015). В составе гр. дизайнеров участвовала в качестве эксперта Междунар. фестиваля ручного ткач-ва «Кросна» (пос. Ува, 2015), в составе удм. делегации – на III Евразийском конкурсе высокой моды «Этно-Эрато» (Москва, 2015). Авт. коллекций «Времена года», «Уйпалшокан» («Дыхание севера»), которая получила 1-е место на Межрайон. фестивале-конкурсе стилизованных нац. костюмов «ЭтноМода» (с. Сюмси, 2015). Избиралась депутатом Совета депутатов МО «Кезское» (2010–12). Чл. комиссии обществ. слушаний. Награждена Почёт. грамотой Мин-ва культуры, печати и информации УР (2016), Благодарностью Мин-ва нац. политики УР (2015), Благодарственным письмом НЦДПИиР за реализацию проекта «Мастерская удмуртского ткачества» (2013). Труд. коллектив Кезского район. ДР под

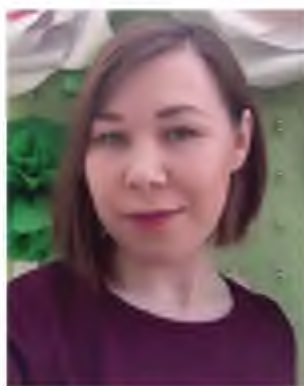

*Юферева
Людмила Николаевна*

рук-вом В.В. Трефиловой занесён на район. Доску почёта (2015).

Лит.: Ильин Н. Кезский Дом ремёсел // Инво-жо. 2017. № 6. Июль. С. 9.

ЮФЕРЕВА Людмила Николаевна (р. 14.5.1988, д. Б. Кез Кезского р-на УАССР), методист по худ. соломке. Окончила Дебёсский политех-м (2008), УдГУ по спец-сти «Декоративно-прикладное творчество» (2012). С 2008 работает в Доме ремёсел, структурное подразделение МБУК «Кезский РДК». Ю. самостоятельно освоила технологию худ. обработки соломки (в 2009). Для более глубокого изучения этого направления и совершенствования мастерства на базе прошла курсы по соц. проектированию «ФАСТ. Революция» (ГТПИ им. В.Г. Короленко, г. Глазов, 2018). Сохраняет традиции удм. культуры, это отражается в её соломенных куклах, в разл. панно. Мастер в постоянном поиске новых форм, широко использует знания удм. мифологии. Авт. эскизов к фестивалю парковой скульптуры. Проводит мастер-кл. Участница респ., межрегион. выст.: «Этно-авангардное ДПИ Удмуртии» (2008), «Мынам чебер коркае» (2009), «Богатство земли» (2009), Межрегион. фестиваль фин.-угор. народов, проживающих на терр. РФ «Чудный карнавал» (г. Кудымкар Пермского кр., 2012), V Межрегион. фестиваля-форума мастеров нар. промыслов «Вятский лапотъ» (Кировская обл., 2013), «Сувениры Удмуртии» (2013), «Рождественская история» (2013), «Мир удмуртской женщины» (2014), Всерос. конкурса «Туристический сувенир» (г. Ульяновск, 2019, диплом за 3-е место), респ. выст. «От шкатулок до сундуков» (2019) и др. «Экспериментальные изделия» – горшочки (2019). Награждена Почёт. грамотой Адм-ции МО «Кезский район» (2013).

Е.И. Владыкина.



*Шкатулка. Художественная обработка соломки.
Юферева Л.Н.*



Чаша. Художественная обработка корня. Главатских В.И.



КИЗНЕРСКИЙ РАЙОН

КИЗНЕРСКИЙ ЦЕНТР РЕМЁСЕЛ и ТУРИЗМА, АНО (с 30 марта 2021), открыт 25 мая 1993 решением исполкома Кизнерского район. Совета нар. депутатов УР № 103 как район. нац. Центр ДПИ на базе сел. Дома культуры д. Ст. Бодья Кизнерского р-на. Центр был создан для осуществления гос. политики в обл. сохранения и развития жизнеспособных образцов и ценностей культуры прошлого, худ. промыслов, ДПИ и ремесла, древних муз. нар. инстр-тов, одежды, нац. нар. кухни среди нас., проживающего на терр. Кизнерского р-на.

Первонач. ист. для начала деятельности Центра послужила работа первого дир. Кизнерского краевед. музея А.В. Загумёнова «Развитие промыслов и ремёсел в Кизнерском районе». В XIX – нач. XX вв. развивалась до 90 видов ремёсел

и промыслов. Только в Васильевской обл. было 306 кустарей. Крестьяне с давних пор добывали смолу, дёготь, скипидар, древесный уголь. В большинстве деревень были смолокурные и скипидарные установки. Из дерева изготавливали посуду, чашки, ложки, кружки, солонки, квашни. Развивалось и бондарное произ-во. Делали бочки и кадки разл. размеров от 10 до 300 литров. Дерев. мастера готовили телеги, сани, грабли, лопаты, вилы, бороны, сохи, плуги. Также поставляли луб, мочала, циновки, рогожи и рогожные кули на рынке Ниж. Поволжья. Практически в каждой деревне крестьяне валяли из шерсти валенки, шляпы. Например, в д. Синярка этим ремеслом занимались почти все мужчины. Они валяли валенки для кукморского предпринимателя из давальческой шерсти. В Синярке





*Директора районного
национального Центра
ДПИ:
Кузнецов
Владимир Николаевич
(1993-1994),
Лукина
Надежда Кондратьевна
(1994-1996)
Рассомахина
Валентина Витальевна
(с 1996)*

насчитывалось четыре шерстобитки. Мастера гончарного произ-ва трудились в д. Калугино, на ст. Саркуз, в пос. Кизнер. Они изготавливали из глины горшки, тарелки, кружки и др. посуду. В каждой деревне развивалось кузнечное произ-во. В кон. XIX в. стали появляться мелкие предприниматели. Так, крестьянин д. Ст. Трык А.Е. Болякин приобрёл лесопилку с локомотивом мощностью 6 лошадиных сил. На пр-тии работали 19 чел.

Первым дир. Центра был назначен Владимир Николаевич Кузнецов (1993-94). В 1994 вышло распоряжение Гл. Адм-ции Кизнерского р-на о переводе центра в пос. Кизнер с предоставлением ему здания худ. мастерской. В 1994-96 – дир. Надежда Кондратьевна Лукина. В 1995 из худ. мастерской ЦДПИ переезжает в более просторное помещение по адресу: ул. Кизнерская, д. 47 (здание бывшей поликлиники). С 9 сент. 1996 Центром руководит В.В. Рассомахина. Под её рук-вом значительно укрепилась матер.-техн. база Центра, сложился сплочённый коллектив. С мар. 2010 – МУК «Кизнерский районный центр декоративно-прикладного искусства и ремёсел», в авг. этого же года переименован в МАУК «Кизнерский Центр искусства и ремёсел». Учредителем орг-ции стало Упр. культуры и туризма Адм-ции МО «Кизнерский район». Возрождение, сохранение и развитие традиц. ремёсел Кизнерского р-на было гл. целью деят-сти Центра иск. и ремёсел. За эти годы коллективом проведена большая работа по исследованию, сохранению и развитию основных видов ремёсел в р-не, по пропаганде культуры удм. народа через выст. деят-сть, обучению традиц. видам ДПИ у мастеров-умельцев р-на. Со всеми желающими методисты Центра ведут занятия в вечерней «Школе

народных ремёсел», с детьми – еженед. занятия по ДПИ. Центр иск. и ремёсел имеет большие возможности в предоставлении принципиально новых видов и форм услуг сел. нас. по реализации своего твор. потенциала. Стремясь расширить пространство деят-сти Центра, дир. В.В. Рассомахина установила прочные связи возглавляемого ею коллектива с педагогами и уч-ся р-на. Стали традиц. совместные семинары методистов Центра и учителей технологии, краеведения ОУ. Так появилось тесное метод. сотрудничество и пропаганда иск. нар. умельцев р-на с профессионалами среди педагогов и уч-ся. Ярким подтверждением с 2012 является реализация программы «Дорвыжы» по обучению традиц. видам ДПИ уч-ся шк. р-на. Данная программа способствует сохранению и развитию лучших традиций нар. ремёсел, когда бесценный опыт передаётся от ст. поколения молодому. С 2019 исследоват. часть программы «Дорвыжы» выполняется при поддержке д.ф.н. В.М. Ванюшева, чл. Междунар. пед. академии, нар. писателя Удмуртии, гл. науч. сотрудника УдмФИЦ УрО РАН, Почёт. гражданка Кизнерского р-на. Ежегодно в конце мая Центром рассматриваются исследоват. работы уч-ся шк. р-на, определяются победители. В 2019 были выделены две работы: ученицы МКОУ «Бемьжской СОШ» А. Сычевой «Вторая встреча весны» и ученицы МБОУ «Безменшурской СОШ» П. Мельниковой «Как бывало в старину...». Победителем стала П. Мельникова. Её работа направлена на изучение традиций изготовления кирпича на терр. д. Безменшур. Жители деревни раньше для небольших нужд изготавливали его самостоятельно с помощью примитивного самодельного станка, а при к-зах были свои кирпичные з-ды. Семь уч-ся получили сертификаты.



Участники научно-исследовательского конкурса «Дорвыжы». В центре В.В. Рассомахина и В.М. Ванюшев. г. Ижевск. 2019 г.

Кизнерский Центр иск. и ремёсел активно участвует в культ. проектах, направленных на поддержку и развитие твор. инициатив в обл. традиц. и совр. видов и форм ДПИ и ремёсел.

В 2009 в респ. конкурсе проектов «Традиции живая нить» коллектив выиграл грант с проектом «Дорвыжы» (Дор – родина, выжы – корни) по созданию сети любительских об-ний по ДПИ в сел. поселениях р-на; в 2016 стали победителями в открытом конкурсе проектов Фонда поддержки и развития филантропии КАФ (Москва) с проектом «Азбука мужского ремесла» по вовлечению мужчин преклонного возраста к занятиям традиц. ремёслами. В 2020, в год 75-летия Победы в Вел. Отеч. войне 1941–1945 гг. и Года памяти и славы, проект «Улицы Героев» в конкурсе соц. и культ. проектов ПАО «ЛУКОЙЛ» попал в число лучших проектов-победителей в гр. «Удмуртия». Традиц. стали участие коллектива в респ. фестивале «Город мастеров», выст. сем. династий «Семья мастеровая», в респ. (межрегион.) фестивалях садово-парковой скульптуры.

С 2016 участники дет. клубных формирований показывают свои работы на респ. выст. по ДПИ «Устоичи-Мастер», орг. каф. ДПИ Ин-та иск. и дизайна УдГУ; становились участниками твор. смены «Устоичикар». Т. Кощеева (ученица методиста Л.Н. Кутергиной по традиц. ткач-ву) – участница VIII Всерос. дет. фестиваля нар. промыслов и ремёсел «Данилушка» (г. Екатеринбург 2007). Изделия, выполненные специалистами Центра, известны не только в р-не и республике, но и за рубежом. Соломенные куклы, картины из бересты приобретены коллекционерами из Швейцарии и Великобритании, а муз. INSTR-т дымбыр (барабан) – коллекционером из США.

За мастерство и твор. успехи коллектив и методисты удостоены многочисл. грамот, благодарственных писем и дипломов: Мин-ва культуры Респ. Татарстан на VII и IX Всерос. Спасской ярмарке (г. Елабуга, 2014, 2016) и в номинации «Сохранение традиций» (2019); Мин-ва культуры УР, Респ. Дома нар. творчества, Адм-ции «Алнашский район» на респ. фестивале фольклора и ремёсел «Трокай» (2020); Мин-ва культуры, печати и информации УР, МО «Быгинское» Шарканского р-на на I Междунар. фестивале фин.-угор. кухни «Быг-Быг» (2014), на Всерос. фестивале нар. творчества «Салют Победы», посв. 70-летию Победы в Вел. Отеч. войне 1941–1945 гг. (2015); Мин-ва по физ. культуре, спорту и молодёжной политике УР на респ. конкурсе профилактич. проектов «В своем ритме» (2019); Пост. представительства Гл. УР при През. РФ за содействие в проведении презентации УР в рамках III Фестиваля нар.-худ. промыслов России «Широкая масленица» (Моск. обл., 2017); нач. Упр. культуры, спорта и молодёжной политики Адм-ции г. Воткинска за активное участие в III Межрайон. конф. «Истоки национального творчества: Художественная обработка дерева» (2020). Коллектив Центра и десять методистов награждены благодарственными письмами Гл. Кильмезского р-на Кировской обл. за участие в VIII Межрегион. фестивале мастеров нар. промыслов «Вятский лапотъ» (2016); Благодарностями рук. Адм-ции Гл. и Прав-ва УР за орг-цию и проведение праздн. мероприятий, посв. 74-й годовщине Победы в Вел. Отеч. войне (2019), за участие на Межрегион. удм. нац. празднике «Гербер» (2019); отд. культуры, спорта и молодёжи Адм-ции МО «Можгинского района»

за участие в «Ярмарке Мастеров» в д. Ныша Можгинского р-на и пропаганду нар. творчества (2019).

Кизнерский ЦРиТ явл-ся активным участников обществ. мероприятий р-на. Ежегодно коллективом проводится большая работа по сохранению, развитию удм. этноса и самобытной культуры, по воспитанию молодого поколения в духе уважительного отношения к обычаям и традициям предков. Значимыми мероприятиями стали науч.-практ. конф. «Возрождённая древность» (2006), «Народный костюм и обрядность» (2007) и «Удмуртские украшения» (2008); ежегод. встречи «Кизнер жьит», посв. Дню родного яз.; участие в лагерной смене «Жужась кизилиос». За активную пропаганду удм. культуры Центр имеет многочисл. респ. награды Всеудм. Ассоциации «Удмурт Кенеш», Мин-ва нац. политики УР, НИЦДПИиР.

На 1.1.2021 в Центре иск. и ремёсел 11 методистов, работающих по нескольким направлениям нар. творчества: Е.Ю. Петрова, методист I кат. ведёт традиц. ткач-во; Г.И. Котельникова, методист II кат. – худ. обработку соломки; С.Н. Дыганова, методист I кат. – худ. роспись по дереву; А.В. Куликов, методист I кат. – худ. обработку лозы; Н.Л. Кадрова, методист I кат. – узорное

вязание, гобелен»; Н.В. Плотникова, вед. методист – худ. обработку бересты, С.М. Пестрикова, методист II кат. – лоскутное шитьё, костюмную куклу, совр. костюм; Н.А. Утюгов, вед. методист – столярно-токарное и бондарное ремесло, удм. нар. муз. INSTR-нт; С.Н. Утюгов, методист II кат. – худ. резьбу по дереву; М.А. Портниова, методист II кат. – худ. керамику; Е.С. Рябова, зам. дир. вела большую работу по орг-ции культ.-мас. мероприятий; П.А. Коновалова, вед. методист – информ.-просвет., выст. метод. деят-сть в обл. ДПИ.

В развитии ДПИ Кизнерского р-на значит. помощь ветеранов: В.И. Дмитриева, К.И. Максютинной, Г.П. Мифтаховой, Е.Н. Рассомахиной, Р.И. Шабаровской, талантливого худ. Н.Д. Чепурного; бывших методистов: Г.Х. Александровой, Е.Н. Артемьевой, А.П. Ветровой, М.М. Горбуновой, А.М. Гурьянова, С.Л. Даниловой, Т.Е. Дыгановой, В.А.Загуменновой, С.Л. Зиле, Н.А. Ильясовой, А.С. Ильясова, Л.А. Колесниковой, В.П. Крохалева, Е.А. Костылевой, А.А. Клешиной, Ю.А. Кузнецова, О.А. Кузнецовой, Л.Н. Кутергиной, Е.Ю. Малковой, С.В. Масловой, Т.Н. Николаевой, С.В. Пряхина, Н.В. Резуновой, В.С. Савельевой, В.И. Семакова, С.В. Сухановой, С.А. Седовой, Э.С. Путилова, О.Г. Путиловой, Н.П. Нагорных,

Коллектив Кизнерского Центра ремёсел и туризма. 2022 г.





Гребенкин
Василий Афанасьевич



Морозов
Алексей Васильевич

А.П. Пепеляевой, А.Н. Понагушина, Д.М. Пестрикова, А.С. Толстопятовой, Е.С. Ульянчевой, К.Н. Якимовой. Большая работа организована с мастерами-надомниками. Среди них – Швецов Станислав Николаевич (12.5.1961 – 8.9.2008), почёт. работник общ. образования РФ (2007), более 20 лет работал преп. технологии в Рус.-Косинской СОШ. Был активным участником район. и респ. выст., Междунар. фестиваля нац. культур фин.-угор. народов «Шумбрат, Финно-Угрия» (г. Саранск, 2007). Ежегодно защищал честь р-на на респ. конкурсе резчиков по дереву «Парковая скульптура». Коллективом Центра проводятся этногр. эксп. по выявлению, фиксации объектов традиц.-бытовой культуры в нас. пунктах р-на. Встречи с талантливыми мастерами р-на дают полезную информацию о технологиях нар. худ. ремёсел. Например, Гребенкин Василий Афанасьевич (1929 г.р., пос. Кизнер) владел техникой изготовления бондарных изделий, Морозов Алексей Васильевич (1933 г.р., д. Вичурка Кизнерского р-на) – навыками плетения из лыка.

Коллектив Центра занесён в Книгу Почёта Кизнерского р-на (2005), на район. Доску почёта (2018). Привлечение всех кат. нас. р-на к твор. деят-сти, пробуждение интереса к занятиям по традиц. культуре и ремёслам, создание благоприятных условий для доступа к культ. ценностям, участие в культ.-проектной работе – способствует успешной деят-сти Центра. Сегодня небольшой коллектив Кизнерского Центра ремёсел и туризма решает значит. задачу, возрождая нар. иск. и прививая чувство патриотизма, гордости за свою Родину.

В.В. Рассомахина.

Дыганова
Светлана Николаевна



ДЫГАНОВА Светлана Николаевна (р. 10.6.1967, с. Андрюшевка Полтавского р-на Омской обл.), мастер худ. росписи по дереву. Окончила Костромской архит.-строит. тех-м по спец-сти «Техник-топограф» (1988).

В 2011–21 – методист росписи по дереву в МАУК «Кизнерский Центр искусства и ремёсел». С большим желанием занималась худ. обработкой войлока. Специалист своего дела, прекрасно знает теорию и практику данного вида ДПИ: худ. приёмы и методы работы, опыт обучения твор. приёмам, требования, предъявляемые к новым изделиям. Оказывала метод. и практ. помощь учреждениям культуры, образования, мастерам-надомникам, умельцам р-на в возрождении и изготовлении новых видов изделий. Активное участие принимала в проведении «Школы народных ремёсел», орг. в пос. Кизнер по обуче-

Расписной поднос.
Художественная
роспись.
Дыганова С.Н.

Сундук. Столярно-токарное
ремесло, художественная
роспись.
Утюгов Н.А.,
Дыганова С.Н.



нию взрослого нас. основам росписи по дереву. Мастерница разрабатывала образцы высокохуд. изделий для дальнейшего мас. изготовления. Её работы отличались качеством исполнения, оригинальностью форм и композиций, пользовались спросом. Участвовала в район. и респ. выст., ярмарках, твор. конкурсах: Всерос. конкурсе «Туристический сувенир» ПФО (2019, диплом финалиста окружного этапа), V Всерос. конкурсе «Туристический сувенир» (2019, диплом финалиста), III Район. выст.-конкурс сувениров по ДПИ «Сделано в Кизнере» (2020, 2-е место), межрайон. выст.-конкурс нац. костюмов, посв. 100-летию государственности Удмуртии «Время быть удмуртом» (2020, 1-е место). Награждена Почёт. грамотой Упр. культуры Адм-ции МО «Кизнерский район» (2012).

В.В. Рассомахина.

КАДРОВА Надежда Леонидовна (р. 4.8.1984, д. Саркуз Кизнерского р-на УАССР), мастер по узорному рукоделию. Окончила Респ. уч-ще культуры по спец-сти «Социально-культурная деятельность и народное художественное творчество», специализация «Декоративно-прикладное творчество» (2006). В 2005–21 – методист Кизнерского Центра иск. и ремёсел по узорному рукоделию. Курировала направления ДПИ: «Народная игрушка» и «Гобелен». Во время прохождения практики в Центре ремёсел освоила ос-

*Кадрова
Надежда Леонидовна*



Композиции «Удмуртская невеста», «Проводы в армию». Художественная обработка соломки. Котельникова Г.И.



*Котельникова
Галина Ивановна*

новы ткач-ва. Вела метод. и исследоват. работу, создала высокохуд. изделия. Работы занесены в эл. каталог высокохуд. изделий ДПИИР. К. принимала участие в район. и респ. выст. и культ.-мас. мероприятиях, выявляла традиц. работы для Кизнерского р-на во время этногр. эксп. Активно проводила занятия для нас. по традиц. худ. ремёслам. Среди наиболее значимых выст. – респ. выст. «Мир женщины» (2015), Всерос. выст. «Спасская ярмарка». Награждена Почёт. грамотами Упр. культуры Адм-ции МО «Кизнерский район» (2007), Адм-ции МО «Кизнерский район» (2016).

В.В. Рассомахина.

КОТЕЛЬНИКОВА Галина Ивановна (р. 17.10.1968, д. Ст. Казанка Кизнерского р-на УАССР), мастер по худ. обработке соломки. Окончила СПТУ № 7 г. Устинова (ныне г. Ижевск), квалификация – телеграфист 2 раз. (1986), УКЦ «Эксперт» по спец-сти «Менеджер в сфере культуры и искусства» (2019). С 2012– методист по худ. обработке соломки Кизнерского Центра иск. и ремёсел (ныне АНО «Кизнерский центр ремёсел и туризма»). Высокопроф. специалист, владеет практикой данного вида ДПИ: худ. приёмы и методы работы, опыт обучения твор. приёмам, знает требования, предъявляемые к соломенным



Панно «Удмуртские узоры». Выплет. Традиционное ткачество. Кадрова Н.Л.

изделиям. Галина Ивановна проводит большую метод. работу. Свое мастерство передает детям, ведёт кружковую деят-сть по худ. обработке соломки. Её воспитанники ежегодно участвуют в межрегион. выст.-конкурсах по ДПИ «Усто-чи-Мастер» УдГУ, шк. конкурсе «75 лет Великой Победе», в район. выст.-конкурсе сувениров ДПИ «Сделано в Кизнере». Имеет дипломы участника III Район. выст.-конкурса сувениров по ДПИ «Сделано в Кизнере» (2020) и Межрегион. фести-валя творчества «Праздник мастеров» (2020). Активно включается в проведение выездных семинарских занятий в учреждениях культуры и образования р-на и обучение основам ремёсел нас. р-на в вечерней «Школе народных ремёсел». Участвует в орг-ции и проведении разл. выст., конкурсов, в пополнении действующих экспози-ций выст., худ. салона, в работе с нас. Награжде-на Почёт. грамотами Адм-ции МО «Кизнерский район» (2011) и МО «Кизнерский район» (2016).

В.В. Рассомахина.

КУЛИКОВ Александр Владимирович (р. 13.8.1984, д. Ст. Бодья Кизнерского р-на УАССР), мастер по плетению из лозы. С 2007 – методист Кизнерского Центра иск. и ремёсел (ныне АНО «Киз-нерский центр ремёсел



*Корзина.
Набор мебели.
Художественная обра-
ботка лозы.
Куликов А.В.*



*Куликов
Александр Владимирович*



и туризма»). Ведёт на-правление ДПИ – худ. плетение из лозы. Ос-новам лозоплетения научился у своего деда Морозова Алексея Васи-льевича. Благодаря его профессионализму и твор. подходу к работе, лозоплетение в Центре развивается успешно. Его изделия на респ. выст. ежегодно получают высо-кую оценку худ.-экспертного совета: включаются в список высокохуд. изделий. К. участвует в разл. выст., ярмарках, твор. конкурсах, в пополнении действующих экспозиций выст. салона плетёны-ми изделиями. Имеет диплом за 1-е место на III Район. выст.-конкурсе сувениров по ДПИ «Сдела-но в Кизнере» (2020), дипломы участника: респ. выст. ДПИиР «Память народа» (2020) и межреги-он. фести-валя творчества «Праздник мастеров» (2020). Александр Владимирович оказывает мето-д. и практ. помощь учреждениям культ. и обра-зования, мастерам-надомникам и умельцам р-на в изготовлении новых видов изделий, в предо-ставлении консультац. услуг по составлению техно-лог. карт традиц. плетёных изделий. Активное участие принимает в проведении инд. занятий по обучению взрослого нас. пос. Кизнер основам плетения. Награждён Почёт. грамотой Упр. куль-туры Адм-ции Кизнерского р-на (2012).

В.В. Рассомахина.

ПЕСТРИКОВА Светлана Моисеевна (р. 14.3.1978, д. Узюк Кизнерского р-на УАССР), портной, ма-стер ДПИ. Окончила ПУ № 44 г. Малмыж Киров-ской обл. по спец-сти «Портной лёгкой женской одежды» III раз. (1998). Прошла проф. переподго-товку в ООО учеб.-консультац. центре «Эксперт», с присвоением квалификации «Менеджер в сфе-ре культуры и искусства» (2019). С 2009 – мето-дист Кизнерского Центра иск. и ремёсел (ныне АНО «Кизнерский центр ремёсел и туризма»). Ведёт направления ДПИ: «Народная игрушка», «Лоскутное шитьё» и совр. костюм. Высокопроф. специалист, владеет теорией и практикой на-правлений: худ. приёмы и методы работы, оборудо-вание, опыт обучения твор. приёмам, требова-ния, предъявляемые к новым изделиям. Из года

*Пестрикова
Светлана Моисеева*



в год совершенствует навыки и умения по изготовлению новых лоскутных изделий, картин и панно, выполненных на основе мифол. сюжетов. В 2015 несколько работ П. занесены в *Электронный каталог* изделий мастеров ДПИиР. Оказывает метод. и практ. помощь учреждениям культуры и образования, мастерам-надомникам и умельцам р-на в изготовлении новых видов изделий, в предоставлении консультац. услуг по составлению технол. карт традиц. нар. игрушек, характерных для Кизнерского р-на. Активное участие принимает в проведении «Школы народных ремёсел» по обучению взрослого нас. пос. основам кройки и шитья. Своё мастерство передаёт и детям: ведёт работу клубного формирования по лоскутному шитью «Лоскутою». Участница район. и респ. выст., твор. конкурсов и проектов. Награждена дипломами участника: Респ. фестиваля нар. творчества фин.-угор. народов РТ «Мы ветви древа одного» (2019), лаборатории «Этника: перезагрузка», эксперимент. твор. лаборатория худ. текстиля, межрегион. фестиваля творчества «Праздник мастеров» (2020); диплома финалиста окружного этапа Всерос. конкурса «Туристический сувенир» ПФО; дипломов за 1-е место III Район. выст.-конкурса сувениров по ДПИ «Сделано в Кизнере» (2020), межрайон. выст.-конкурса нац. костюмов посв. 100-летию государственности Удмуртии «Время быть удмуртом!», в номинации «Национальный костюм» (2020).

*Детское одеяло. Лоскутное шитьё.
Пестрикова С.М.*



*Народная кукла
«Пелагеюшка».
Пестрикова С.М.*

*Современный
молодёжный костюм
с элементами
ткачества.
Пестрикова С.М.,
Петрова Е.Ю.*



*Петрова
Елена Юрьевна*

В.В. Рассомахина.

ПЕТРОВА Елена Юрьевна (р. 3.7.1975, д. Ст. Бодья Кизнерского р-на УАССР), мастер по ткачу. Окончила ПТУ № 39 г. Ижевска по спец-сти «Продавец продовольственных и непродовольственных товаров, кассир» (1994). Прошла обучение в Центре повышения квалификации работников культуры УР по теме «Всероссийская школа ткачества» (2018), в ООО учеб.-консультац. центре «Эксперт», с присвоением квалификации «Менеджер в сфере культуры и искусства» (2019), в АНО ДПО «Гуманитарно-технический университет» с получением специальности «Педагог дополнительного образования» (2021).

С 2011 работает в Кизнерском Центре иск. и ремёсел» (ныне АНО «Кизнерский центр ремёсел и туризма»), ведёт направление «Традиционное ткачество». К работе подходит творчески, большой вклад вносит в возрождение, сохранение и развитие нар. культуры, ткач-ва в р-не. Оказывает метод. и практ. помощь учреждениям культуры, образования, мастерам-надомникам, умельцам р-на в возрождении





Свадебный набор поясов. Тканый фартук. Традиционное ткачество. Петрова Е. Ю.

традиц. и изготовлении совр. тканых изделий, проводит вечерние занятия для нас. по традиц. худ. ремёслам. Участница этногр. эксп. по выявлению мастеров-умельцев р-на, занимающихся ткач-вом; пополняет действующие экспозиции выст. зала ткаными изделиями; район., респ. выст., ярмарок, твор. конкурсов. Награждена дипломами: Мин-ва культуры РФ, УР, РДНТ за участие в эксперимент. твор. лаборатории худ. текстиля «Этника: перезагрузка» (2020), за участие в респ. выст. ДПИИР «Память народа» (2020); III ст. III Межрегион. фестиваля твор. коллективов с одноимённым названием «Инвожо» «ИНВОЖО-FEST» в конкурсе «Изобразительное и декоративно-прикладное творчество» в кат. «Профессионалы» (от 26 лет и старше); дипломами за 1-е место в Межрайон. выст.-конкурсе нац. костюмов, посв. 100-летию государственности Удмуртии

«Время быть удмуртом!» в номинации «Национальный костюм» (2020). Активный участник обществ. жизни р-на по пропаганде удм. культуры.

В.В. Рассомахина.

ПЛОТНИКОВА Надежда Владимировна (р. 21.4.1985, с. Нынек Можгинского р-на УАССР), учитель ИЗО. Окончила УдГУ по спец-сти «Изобразительное искусство» (2008). Проф. деят-сть с 2010: преп. худ. отд-ния ДШИ пос. Кизнер, в 2012–21 – вед. методист по худ. обработке бересты МАУК «Кизнерский Центр искусства и ремёсел». Большое внимание уделяла метод. работе, созданию высокохуд. традиц. берестяных изделий. Её работы отличались качеством исполнения, оригинальностью и разнообразием форм, использованием природ. мат-лов. Надежда Владимировна находилась в пост. поиске по изготовлению новых видов изделий на основе традиц. работ, активно участвовала в твор. поездках по обмену опытом работы по повышению своего проф. мастерства; в район. и респ. выст. и культ.-мас. мероприятиях, выявляла традиц. работы для Кизнерского р-на во время этногр. эксп. Организовала занятия для нас. по традиц. худ. обработке бересты: проведение «Школ народных ремёсел» и обучение детей на занятиях клубного формирования «Березонька». Награждена дипломами участника Респ. фестиваля нар. творчества фин.-угор. народов «Мы ветви древа одного» (2019), III Межрегион. фестиваля твор. коллективов с одноимённым названием «Инвожо» «ИНВОЖО-FEST», конкурса «Изобразительное и декоративно-прикладное творчество (2020), Межрегион. фестиваля творчества «Праздник мастеров» (2020).

В.В. Рассомахина.



Часы.
Декоративные тарелки.
Художественная обработка бересты.
Плотникова Н.В.



Плотникова
Надежда Владимировна



*Портнова
Мария Анатольевна*

ПОРТНОВА Мария Анатольевна (р. 23.9.1996, г. Ижевск УР), худ. нар. худ. промыслов. Окончила Удм. респ. колледж культуры (2015), УдГУ, по спец-сти «Правоохранительная деятельность» (2021). С 2017 – методист

по керамике Кизнерского Центра иск. и ремёсел (ныне АНО «Кизнерский центр ремёсел и туризма»). Проф. владеет приёмами и методами работы по худ. керамике, разрабатывает технологию и изготовление единичных образцов керам. изделий. Проводит мастер-кл. на район. мероприятиях, передаёт своё мастерство подрастающему поколению и нас. р-на. Награждена Почёт. грамотой Упр. культуры и туризма Адм-ции МО «Кизнерский район» (2019), дипломом финалиста окружного этапа Всерос. конкурса «Туристический сувенир» ПФО (2019), дипломом участника Межрегион. фестиваля творчества «Праздник мастеров» (2020).

В.В. Рассомахина.

РАССОМАХИНА Валентина Витальевна (р. 29.8.1966, д. Ст. Бодья Кизнерского р-на УАССР), учитель, специалист в обл. ДПИ. Засл. работник культуры УР (2008). Окончила ГГПИ им. В.Г. Короленко (1987) по спец-сти «Учитель русского языка и литературы». С 1996 – дир. Кизнерского Центра иск. и ремёсел (с 2021 – АНО «Кизнерский Центр ремёсел и туризма»). Под рук-вом Р. Центр ведёт работу по пропаганде нар. творчества, демонстрации лучших образцов изделий через район., респ. выст. ДПИ. За годы её рук-ва укрепилась матер.-техн. база, налажена работа с мастерами и умельцами-надомниками. Центр и мастера неоднократно награждались дипломами за участие в респ. и регион. выст. ДПИ. Ведёт активную обществ. работу в р-не: рук. район. отд-ния Всеудм. Ассоциации «Удмурт Кенеш» (2009–12), депутат Кизнерского район. Совета депутатов 6-го созыва (2016–21), депутат Совета депутатов МО «Муниципальный округ Кизнерский район УР» 1-го созыва (с 2021). Имеет зол. знак отличия Всерос. физ.-спорт. комплекса «Готов к труду и обороне» IX ст. (2018). Награждена Почёт. грамотами Гл. МО «Кизнерский район» (2018), Благодарственным письмом Адм-ции и Упр. соц. политики



*Шкатулка.
Художественная керамика.
Портнова М.А., Утюгов С.Н.*



*Украшение.
Художественная керамика.
Портнова М.А.*

Адм-ции г. Вятские Поляны, Центра нац. культур «ЭтноМир» за большой вклад в орг-цию и проведение Дней удм. культуры (2015), Благодарностью Гл. МО «Кизнерский район» (2015, 2021).

РЯБОВА Екатерина Станиславовна (р. 23.9.1987, д. Рус. Коса Кизнерского р-на УАССР), мастер ДПИ. Окончила ПУ № 34 в с. Сюмси с присвоением квалификаций «Выжигальщик» 3-го раз. (2005), «Резчик по дереву и бересте» 3-го раз., «Изготовитель художественных изделий из дерева» 4-го раз., Ун-т упр. «ТИСБИ» по спец-сти «Финансы и кредит» (2016). С 2006 – изготовитель худ. изделий из дерева, с 2011 – вед. методист по узорному рукоделию, в 2019–21 – зам. дир. Кизнерского Центра иск. и ремёсел. Курировала традиц. виды ДПИ, как ткач-во, гобелен, нар. игрушка, лоскутное шитьё, удм. вышивка. Освоила новый вид вышивки – вышивка лентами. Награждена Благодарственным письмом Упр. культуры Адм-ции МО «Кизнерский район» (2010).

В.В. Рассомахина.



*Рябова
Екатерина Станиславовна*



*Полотенце. Традиционная
вышивка. Рябова Е.С.*



Утюгов
Николай Анатольевич



Лошадка-качалка.
Столярно-токарное ремесло.
Утюгов Н.А., Дыганова С.Н.

УТЮГОВ Николай Анатольевич (р. 25.3.1970, д. Асинер Кизнерского р-на УАССР), мастер ДПИ. Окончил СОШ № 1 пос. Кизнер. С 1996 – вед. методист Кизнерского Центра иск. и ремесёл (ныне АНО «Кизнерский центр ремесел и туризма»). Ведёт самостоят. участок работы по ДПИ – деревообработка. Благодаря его профессионализму и твор. подходу к работе, столярно-токарное и бондарное ремесло развиваются успешно. Изделия У. на респ. выст. ежегод. получают высокую оценку худ.-экспертного совета: включаются в список высокохуд. Традиц. дер. изделия У. служат экспонатами район. инк. музеев. Участник и организатор разл. выст., ярмарок, твор. конкурсов, смотров, пополняет действующие экспозиции выст. салона дер. изделиями. Оказывает платные услуги нас. с целью улучшения фин. состояния Центра. Имеет благодарности и Почёт. грамоты Упр. культуры Адм-ции МО «Кизнерский район», диплом участника Респ. фестиваля нар. творчества фин.-угор. народов «Мы ветви древа одного» (г. Набережные Челны, 2019), Межре-



Поднос. Художественная резьба по дереву.
Утюгов С.Н.



Утюгов
Сергей Николаевич

гион. фестиваля творчества «Праздник мастеров» (г. Россошь Воронежской обл., 2020) и Респ. выст. ДПИиР «Память народа» (г. Ижевск, 2020), диплом за 1-е место на III Район. выст.-конкурсе сувениров по ДПИ «Сделано в Кизнере» (пос. Кизнер, 2020), диплом лауреата III ст. в номинации «Мудор» (г. Ижевск, 2020). Награждён Почёт. грамотой Мин-ва культуры УР (2020).

В.В. Рассомахина.

УТЮГОВ Сергей Николаевич (р. 12.12.1992, пос. Кизнер УР), мастер ДПИ. Окончил ПУ № 30 пос. Кизнер (2011) с присвоением квалификаций: «Слесарь по ремонту и оборудованию 2 разряда», «Тракторист-машинист сельскохозяйственного производства катего-

рии «В, С, Е, F», «Водитель автомобиля категории «В, С». С 2015 – методист Кизнерского Центра иск. и ремесёл (ныне АНО «Кизнерский центр ремесел и туризма»). Проводит занятия с детьми по худ. резьбе по дереву, участвует в проведении коллективных и инд. формах науч.-метод. деят-сти. Создает изделия презентац. характера, направленные на популяризацию культуры УР и Кизнерского р-на. Являясь активным участником в проектной деят-сти: «Азбука мужского ремесла» (2016). В ходе реализации этого проекта У. проводил мастер-кл. по обучению основам резьбы по дереву для мужчин пенсионного возраста. Участник проекта «Улицы Героев», в результате к-рого были построены площадки в честь героев-земляков, участников Вел. Отеч. войны 1941–1945 гг. (2020). Работы У. были представлены в НЦДПИиР г. Ижевска. Решением худ.-экспертного совета изделиям Сергея Николаева неоднократно присваивалась кат. «Особо ценное изделие». Чл. район. отд-ния Межрегион. обществ. орг-ции «Всеудмуртская ассоциация «Удмурт Кенеш» (с 2013).

Награждён дипломами: участника Межрегион. фестиваля творчества «Праздник мастеров»; за 3-е место в III Район. выст.-конкурсе сувениров по ДПИ «Сделано в Кизнере» (2020), за 1-е место в конкурсе «Золотые руки» (2019); I ст. в номинации «Зарни кюос»; лауреата III ст. в номинации «Мудор» за участие в открытом респ. фестивале-конкурсе удм. культуры, посв. 100-летию государственности Удмуртии «Даур Гур». Имеет бронз. значок ГТО (2020).

В.В. Рассомахина.



Бочка. Бондарное ремесло. Утюгов П.А.



*Коллектив отдела декоративно-прикладного искусства и ремёсел
Центра удмуртской культуры Киясовского района. 2021 г.*

игорт Кудымкарского р-на Пермского кр., 2013), респ. фестивале «Семья Мастерская» (с. Киясово, 2013), Всерос. фестивале «Русь мастеровая» (Москва, 2014), Международ. фестивале «Парковая скульптура» (пос. Ува, 2015), нац. празднике «Гербер» (Москва, 2016), Всерос. выст. совр. рукотворной игрушки (г. Киров, 2016), Всерос. выст. «Спорт, туризм, отдых» (г. Ижевск, 2016), межрегион. фестивале «Семицветик» (г. Чебоксары, 2016), III Фестивале нар. худ. промыслов «Широкая Масленица» (г. Клин Моск. обл., 2017), Всероссийской школе ткачества (г. Ижевск, 2018), Респ. фестивале «Парковая скульптура» (с. Киясово, 2018), Междунар. фестивале «Окно в небо» (с. Завьялово, 2018), орг-ции выст. в рамках респ. сел. спорт. игр (с. Киясово, 2018), I Респ. этнофестивале по лэнд-арту «Кыз» среди женщин (д. Карамас-Пельга Киясовского р-на, 2018), Всерос. фестивале «Русь мастеровая» (г. Чебоксары, 2019), Междунар. фестивале ремёсел коренных народов мира «ЮГРА 2020–2021» (г. Урай, Ханты-Мансийский АО, 2021). Вед. методисты: М.С. Ажимов, В.В. Никонов, Р.Н. Павлова, Н.И. Никифорова, Л.Г. Камашева, Е.Н. Иванова, О.Г. Шакирова, З.Е. Краснова. Методисты: Ф.С. Раева, Т.А. Макарова, Н.П. Уразова, Т.И. Соловьёва, А.В. Сажина, Н.П. Уеланова, Л.А. Шамигурина, Л.А. Кибакова, Н.А. Камашева, Н.В. Караваева, А.Ф. Садыков, Н.А. Туманов, А.С. Черепанова. Большое внимание рук-вом учреждения уделяет-

ся укреплению матер.-техн. базы ДР, с платных услуг произведён космет. ремонт в здании и созданы комфортные условия для работы. В 2018 в период подготовки к респ. сел. спорт. играм здание ДР и прилегающая терр. приобрели эстет. вид, выполнена замена кровли, обшивка здания совр. мат-лами методистами и хоз. гр. учреждения. За лучшее оформление прилегающей терр. неоднократно коллектив был отмечен Благодарностью Гл. Адм-ции Киясовского р-на, Почёт. грамотами Мин-ва культуры РФ и УР, благодарственными письмами ЦДПИИР за «вклад в возрождение, сохранение и развитие ДПИ УР», дипломами за участие и благодарность коллективу ДР от Пост. представителя зам. Пред. Прав-ва УР А.В. Никешкина (2013). В связи с 25-летием со дня основания Дома ремёсел коллектив занесён на Доску почёта МО «Киясовский район» и награждён Благодарностью Гл. МО «Киясовский района» (2018).

О.Г. Шакирова.

АЖИМОВ Михаил Сергеевич (р. 30.6.1955, д. Атабаево Киясовского р-на УАССР), худ. Окончил худ.-граф. ф-т УдГУ (1972). В 1994–2017 – методист по худ. обработке дерева МБУК «Киясовский ДР». Разрабатывал эскизы, выполнял высокохуд. изделия, участник фестиваля парковой скульптуры. Мн. работы отмечены худ.-экспертным советом как высокохуд., уник., занесены в эл. каталог изделий ДПИ. Участник район., респ.



Ажимов
Михаил Сергеевич

Скульптурная композиция
«Карамас-Пельга».
Ажимов М.С.

Скульптуры «Медведь».
Художественная резьба по дереву.
Ажимов М.С.



выст.: удм. нац. праздника «Гербер», респ. фестивалей парковой скульптуры (пос. Игра, 2003; с. Шаркан, 2005; г. Ижевск, 2007; с. Завьялово, 2008; с. Красногорское, 2009; пос. Ува, 2010; с. Киясово, 2018), Межрайон. фестиваля парковой скульптуры (д. Карамас-Пельга Киясовского р-на, 2006), Междунар. фестиваля парковой скульптуры (пос. Ува, 2017, диплом лауреата), Респ. выст. ДПИ «История удмуртского народа в изделиях современных мастеров» (г. Ижевск, 2008). Удостоен диплома III ст. фестиваля «Возрождённая страна, возрождённые ремёсла» (г. Ижевск, 2004). Внёс значительный вклад в развитие ДПИ Киясовского р-на. Среди его учеников – А.Ф. Садыков и Н.А. Туманов. Награждён Почёт. грамотам Мин-ва культуры УР (1996), Адм-ции МО «Киясовский район» и Упр. культуры р-на (1995).

О.Г. Шакирова.

ВОЛКОВ Пётр Васильевич (р. 6.11.1961, д. Ср. Кечово Малопургинского р-на УАССР), мастер по худ. обработке дерева. С 2006 – методист отд. ДПИиР Центра удмуртской культуры МО «Киясовский район». Работает творчески, выполняет качества изделия, придавая им нац. характер. Большой популярностью пользуются столярно-токарные изделия: бочонки, заготовки для кукол и туесов, декор. полки для цветов, мебель. Участник район., респ. и межрегион. выст.: ежегод. респ. выст. удм. нац. праздника «Гербер», Всерос. выст. «Спорт, туризм, отдых» (2010), ежегод. междунар. фестиваля «Парковая скульптура». Активно участвует в жизни р-на, выполняет столярно-токарные, декор. изделия для учреждений р-на. Оформил декор. резьбой удм. усадьбу в д. Карамас-Пельга (2013). Повышает свой квалификац. уровень, участвует в респ. семинарах. Отмечен Благодарственным письмом НЦДПИиР за вклад



Диван.
Набор «Семейные чашки любви».
Столярно-токарное ремесло.
Волков П.В.



Волков
Пётр Васильевич



Иванова
Елена Николаевна

«в возрождении сохранении и развитие ДПИ УР» (2012). Награждён Почёт. грамотой Упр. культуры Адм-ции МО «Киясовский район» (2013).

О.Г. Шакирова.

ИВАНОВА Елена Николаевна (р. 24.5.1979, д. Ниж. Малая Салья Киясовского р-на УАССР), экономист, мастер по ткач-ву, вышивке. Окончила ПУ № 7 г. Ижевска по спец-сти «Портной национальной одежды с умением вышивать» (1998), Сарапульский с-з-колледж по спец-сти «Бухгалтер» (2000), УдГУ, «Экономика труда» (2007), прошла повышение квалификации «Менеджмент в сфере культуры» (2019). В 2000–21 – вед. методист по ткач-ву Киясовского ДР (ныне *отдел декоративно-прикладного искусства и ремёсел МБУК «Центр удмуртской культуры» МО «Киясовский район»*). С 2008 – вед. методист по узорному ткач-ву и вышивке. Участник респ., регион., всерос. выст., конкурсов, фестивалей: лауреат респ. выст.-конкурса «Удмуртский народный костюм. Вчера. Сегодня. Завтра» в номинации «Молодёжный костюм» (г. Ижевск, 2003), Всерос. фестиваля нац. костюма (г. Йошкар-Ола, 2003), X Всерос. конкурса мастеров ДПИ «Русь мастеровая» (г. Чебоксары, Чувашская Респ., 2012), культ.-образоват. проекта «Мастерская удмуртского ткачества» (г. Ижевск, 2013), III Всерос. фестиваля совр. нар. ткач-ва «Кросна» (г. Ижевск, 2013), респ. проф. конкурса «Лучший молодой специалист в сфере культуры» (2014), выст. «Полотенце длиною в жизнь» (г. Ижевск, 2015), Всерос. фестиваля нар. творчества «Салют Победы», посв. 70-летию Победы сов. народа в годы Вел. Отеч. войны 1941–1945 гг. (2015), респ.



Накидка на кресло. Фартук. Традиционное ткачество. Иванова Е.Н.



фестиваля удм. нар. одежды «Учке мынэсьтым дэремме!» (с. Малая Пурга, 2016), Всероссийской школы ткачества (2018), I Респ. этнофестиваля по лэнд-арту среди женщин «Кыз» (2018). Внесла большой вклад в организацию Межрегион. фестиваля совр. ручного ткач-ва «Кросна» (2022) Мн. работы отмечены худ.-экспертным советом как высокохуд., уник., занесены в эл. каталог изделий ДПИ, в кат. «Особо ценное»: фартук традиц. (2016), панно (2016), накидка на кресло (2016), фартук тканый (2017), накидка на кресло (2017), ковёр «Удяди пужыос» (2018), полотенце рус. (2018). В ходе проекта «Мастерская удмуртского ткачества» обучила более 25 чел. Чл. проф. орг-ции работников культуры УР. Входит в состав женсовета МО «Карамаспельгинское» Киясовского р-на. Награждена Грамотой отд. культуры (2003), Почёт. грамотами Адм-ции МО «Киясовский район» (2012), Мин-ва культуры УР (2016).

О.Г. Шакирова.

КАМАШЕВА Людмила Григорьевна (р. 23.7.1980, д. Ст. Салья Киясовского р-на УАССР), мастер по худ. вышивке, экономист. Окончила ПУ № 7 г. Ижевска, «Портной национальной одежды с умением вышивать» (1998), УдГУ, «Экономика труда» (2007), прошла повышение квалификации «Менеджмент в сфере культуры» (2019). В 2000–21 – вед. методист по вышивке и ткач-ву отд. ДПИиР Центра удмуртской культуры Киясовского р-на. Участник респ., регион., всерос. выст., конкурсов, фестивалей: лауреат респ. выст.-кон-



Камашева
Людмила Григорьевна

Чалма. Скатерть.
Традиционное ткачество.
Камашева Л.Г.



курса «Удмуртский народный костюм. Вчера. Сегодня. Завтра» в номинации «Молодёжный костюм» (г. Ижевск, 2003), III Всерос. фестиваля совр. нар. ткач-ва «Кросна» (2014), выст. «Полотенце длиною в жизнь» (г. Ижевск, 2015), Всерос. фестиваля нар. творчества «Салют Победы», посв. 70-летию Победы в Вел. Отеч. войне, Всерос. шк. ткач-ва (2018), I Респ. этнофестиваля по лэнд-арту среди женщин «Кыз» (2018). Мн. работы отмечены худ.-экспертным советом как высокохуд., уник., занесены в эл. каталог изделий ДПИИР в кат. «Особо ценное»: фартук традиц. (2016), панно (2016), накидка на кресло (2016), фартук тканый (2017), накидка на кресло (2017), ковёр. Чл. проф. орг-ции работников культуры УР. Награждена Грамотой отд. культуры (2003), Почёт. грамотой Адм-ции МО «Киясовский район» (2012).

О.Г. Шакирова.

КАМАШЕВА Надежда Александровна (р. 18.6.1980, д. Колошур Киясовского р-на УАССР), психолог, мастер ДПИ. Окончила МЭУ «Московский институт психологии», специализация «Психология и управление» (2019). В 2013-22 – методист по худ. обработке бересты Киясовского ДР, с 2022 – методист отд. ДПИИР Центра удм. культуры Киясовского р-на. Владеет навыками традиц. ткач-ва поясов. Работает творчески, разрабатывает эскизы, выполняет высокохуд. изделия. Участник район., респ., всерос. выст., конкурсов, фестивалей: удм. нац. праздника «Гербер», респ. соц.-культ. проекта «В кругу друзей» (г. Ижевск, 2017), Всерос. фестиваля НХП «Широкая масленица» (г. Клин, 2018), междунар. фестиваля по лэнд-арту среди женщин «Кыз» (с. Киясово, д. Карамас-Пельга, 2019). Содействовала проведению презентации

Куды (лукошко). Туес. Художественная обработка бересты. Камашева Н.А.

Камашева
Надежда Александровна



УР на III Фестивале НХП России «Широкая Масленица» (Москва, 2017). Победитель в номинации «Ткачество» на Всерос. конкурсе мастеров ДПИ «Русь мастеровая» (г. Чебоксары, 2019). Занимается кружковой деят-тью с детьми по худ. обработке бересты. Изделия К. пользуются спросом, известны как в р-не так и за пределами республики. Участвует в жизни р-на, проводит мастер-кл. по видам ДПИ для преп., уч-ся шк. и гостей р-на, для людей с ОВЗ. Повышает свой квалификац. уровень, прошла переподготовку по спец-сти «Менеджмент в сфере культуры» (2019), участвует в респ. семинарах. Награждена Грамотой Упр. по культуре, молодёжи, спорту и туризму Адм-ции МО «Княсовский район» за «вклад в возрождение, сохранение и развитие ДПИ» (2017).

О.Г. Шакирова.

КИБАКОВА Людмила Анатольевна (р. 4.10.1984, с. Княсово УАССР), худ.-конструктор. Окончила Многопрофильный колледж проф. образования УдГУ (2005). В 2013–22 – методист по нац. костюму и лоскутному шитью, с 2022 – методист отд. ДПИиР Центра удмуртской культуры Княсовского р-на. Разрабатывает качеств. изделия на основе этногр. мат-ла, к-рые пользуются спросом у жителей и гостей р-на. Мн. работы К. занесены в эл. каталог изделий ДПИ. Участник район., респ., всерос. выст., конкурсов: респ. соц.-культ. проекта «В кругу друзей» (г. Ижевск, 2017), Всерос. конкурса с междунар. участием «Тряпичная мудрость» (г. Орёл, 2019), III Респ. фестиваля-конкурса нар. одежды «Оцените моё

*Коллекция детской одежды «Мунё» («Кукла»).
Кобакова Л.А.*



*Кобакова
Людмила Анатольевна*

платье» (2019), респ. фестиваля «Молодой специалист в сфере культуры» (2018), Междунар. фестиваля по лэнд-арту среди женщин «Кыз» (с. Княсово, д. Карамас-Пельга, 2019), Приволжского фестиваля НХП (г. Уфа, 2019), Респ. этно-конфес. фестиваля «Мозаика культур» (г. Казань, 2020), Междунар. фестиваля ремёсел коренных народов мира «Югра – 2021». Имеет диплом победителя в номинации «Лучший мастер по национальному костюму». Авт. коллекций совр. подростковой, дет. одежды, неоднократно представляемых на всерос. и междунар. фестивалях: коллекция «Фолк деним» («Фольклорная джинса») совр. подростковой одежды из джинсовой ткани с элементами традиц. ткач-ва в этн. стиле, коллекция «Мунё» дет. одежды в этн. стиле. Ведёт кружковую деят-сть по лоскутному шитью. Участвует в жизни р-на, проводит мастер-кл. по видам ДПИ для преп., уч-ся шк., гостей р-на, для людей с ОВЗ, а также в респ. семинарах, повышает свой квалификац. уровень, прошла переподготовку по теме: «Менеджмент в сфере культу-

*Традиционное удмуртское
платье с фартуком.
Кобакова Л.А.,
Иванова Е.Н.*



*Традиционное
удмуртское платье
с фартуком.
Кобакова Л.А.*





*Краснова
Зоя Евдокимовна*

*Покрывало детское.
Лоскутное шитьё.
Краснова З.Е.*

ры» (2019). Награждена дипломами за вклад в возрождение, сохранение и развитие ДПИ Киясовского р-на УР (2017), Грамотой Упр. по культуре, делам молодёжи, спорту и туризму Адм-ции МО «Киясовский район» (2021), Благодарностью местного отд-ния Всеудм. ассоциации «Удмурт Кенеш» (2020).

О.Г. Шакирова.

КРАСНОВА Зоя Евдокимовна (р. 13.8.1959, д. Карамас-Пельга Киясовского р-на УАССР), швея. Окончила ГПТУ № 28 г. Ижевска. В 1996–2013 – методист по шитью Киясовского Дома ремёсел. Изделия К. выполнены с соблюдением технол. особенностей, пользуются большой популярностью; удм. традиц. платья, рубашки, головные уборы, сумки, лоскутные панно, стилизованные нац. костюмы. Участница район., респ. и межрегион. выст.: X Всерос. конкурса-фестиваля ДПИ «Русь мастеровая» (г. Чебоксары, 2010), всерос. – «Спасская ярмарка» (2011), фестиваля «Традиции живая нить» (г. Набережные Челны, 2011), выст. «Спорт, туризм, отдых» (2012); респ. выст. по лоскутному шитью (г. Ижевск, 2012), по нац. костюму (г. Ижевск, 2012); Междунар. Бурановского фестиваля (с. Киясово, 2013), респ. праздника «Гербер» (ежегодно), мастер-кл. «Наши руки не для скуки» в рамках акции «Активное долголетие» (с. Киясово, 2013), с.-х. ярмарки «Золотая осень» (г. Ижевск, 2013), респ. культ.-образоват. проекта «Удмуртское ткачество» (2013). Проводит мастер-кл. для преп., уч-ся шк. и гостей р-на, изготавливает костюмы для фольк., самодеят. коллективов. Большое внимание уделяет изготовлению традиц. изделий, нац. костюмам. Награждена Почёт. грамотой Мин. культуры УР (2007), Благодарственным письмом НИЦДПИИР за вклад в возрождение, сохранение и развитие ДПИ УР (2012), Почёт. грамотой Упр. культуры (2004), грамотой Адм-ции МО «Киясовский район» (2005).

Л.В. Леонтьева.



МАЗИТОВА Зоя Алексеевна (12.11.1920, д. Карамас-Пельга, ныне Киясовского р-на УР – 8.7.2003, там же), нар. мастер по ткач-ву, ковровщица. Вся труд. деят-сть М. связана с к-зом «Ленинец» Киясовского р-на УР. Внесла значит. вклад в развитие удм. ДПИ. Используя древние мотивы нац. орнамента, создавала высокохуд. ковры и др. изделия, передавала традиции нар. промыслов, обучая ткацкому делу школьниц род. деревни. Изделия М. демонстрировались на Междунар. фин.-угор. выст. (г. Сыктывкар, 1985), выст. «Балтика – 89» (Таллин, Эстония, 1989), на фольк. фестивале малых народов мира (Хельсинки, Финляндия,



*Мазитова Зоя Алексеевна за ткацким станком.
Из фонда НМ УР им. К. Герда*

1992). В разные годы работы М. включались в экспозиции выст., посв. иск. удм. народа, в городах России (Москва, Казань, Йошкар-Ола), в Эстонии, Венгрии. Занятия ДПИ – сем. традиция М. Ежегод. семью М. посещают ок. 20 делегаций работников культуры, этнографов, журналистов Удмуртии и др. фин.-угор. регионов России и заруб. стран. В 1998 в Нац. центре ДПИ и ремёсел УР состоялась выст. «Искусство Мазитовых». Награждена орд. «Почёта» (1995), медалями «За доблестный труд в Вел. Отеч. войне 1941–1945 гг.», «Ветеран труда». Имя М. занесено в Кн. почёта Всеудм. ассоциации «Удмурт Кенеш» (1999). Почёт. гражданин Киясовского р-на.

Лит.: Климов К.М. Народное ткачество удмуртов. Ижевск, 1979; Христолюбова Л.С. Удмуртские женщины. XX век. Ижевск, 2002.

НИКИФОРОВА Надежда Иудовна (р. 9.2.1958, д. Ст. Салья Киясовского р-на УАССР), мастер ДПИ. Окончила Курскую шк. бухгалтера, «Бухгалтер-экономист». Трудилась бухгалтером комб-та бытового обслуживания, приёмщицей в с. Киясово. В 2002–15 – методист по худ. обработке бересты МБУК «Киясовского ДР». Освоила направление «Ткачество половиков». Работала творчески, вы-



*Никифорова
Надежда Иудовна*



*Набор туесов. Художественная
обработка бересты. Никифорова Н.И.*

полняла качеств. изделия, придавая им нац. характер. В НИЦДПИиР работы Н. «Набор туесов» отмечены худ.-экспертным советом как «Высокохудожественные» (2013). Традиц. туеса пользуются большой популярностью, особенно – вещи бытового назначения. Участница район., респ., межрегион., междунар., всерос. выст.: нац. удм. праздника «Гербер», респ. выст. «Город мастеров» (ежегодно), Всерос. Спасской ярмарки (г. Елабуга, 2010), X Всерос. конкурса-фестиваля ДПИ «Русь мастеровая» (г. Чебоксары Чувашской Респ., 2010), Межрегион. фестиваля «Вятский лапотъ» (пгт Кильмезь Кировской обл., 2011), Всерос. выст. «Спорт, туризм, отдых» (г. Ижевск, 2012),



Работы Мазитовой З.А.

Междунар. Бурановского фестиваля (АЭМЗ «Лудорвай», 2013), респ. выст. «Берестяное чудо» (г. Ижевск, 2013), с.-х. ярмарки «Золотая осень» (г. Ижевск, 2013), респ. культ.-образоват. проекта «Удмуртское ткачество» (2013). Провела мастер-кл. «Наши руки не для скуки» в акции «Активное долголетие» (с. Киясово, 2013). Вела кружковую деятельность по худ. обработке бересты, изготавливала традиц. изделия, проводила мастер-кл., семинарские занятия. Участвует в жизни р-на, является чл. наблюдательной комиссии по МО «Киясовское». Награждена Почёт. грамотами Мин-ва культуры УР (2007), Упр. культуры за вклад в развитие ДПИ (2005), грамотами, дипломами и благодарственным письмом НИЦДПИиР, грамотой в связи с 20-летием избират. комиссии (2015).

О.Г. Шакирова.

НИКОНОВ Владимир Викторович (р. 7.6.1953, д. Дубровский Киясовского р-на УАССР), худ., мастер резьбы по дереву. Засл. работник культуры УР (2004). Окончил худ.-граф. ф-т УдГУ (1975). В 1977-93 – худ.-оформитель Киясовского отд. культуры, в 1993-2017 – вед. методист Киясовского ДР. Разрабатывает эскизы, выполняет высокохуд. изделия. Является неоднократным участником традиц. фестиваля парковой скульптуры. Внёс значительный вклад в развитие ДПИ Киясовского р-на. Участник район., респ. выст., фестивалей: респ. фестиваля садово-парковой скульптуры (пос. Игра, 2002, 2003; д. Карамас-Пельга, 2006; с. Шаркан, 2005; с. Малая Пурга, 2007, 2011; с. Завьялово, 2008), респ. выст. ДПИ «История удмуртского народа в изделиях



Панно «Лось». Скульптура «В день Победы 1945 года». Художественная резьба по дереву. Никонов В.В.

*Никонов
Владимир Викторович*



современных мастеров» (г. Ижевск, 2008), IV Межрегион. выст. худ. костно-резного иск. «Душа севера» (г. Салехард Ямало-Ненецкого АО), респ. выст. «Возрождённая страна, возрождённые ремёсла» (2004), Фестиваля парковой скульптуры (г. Ижевск, 2007; с. Красногорское, 2009; пос. Ува, 2010; пос. Кез, 2012). Награждён почёт. грамотами Гос. Совета УР, Мин-ва культуры УР, район. совета депутатов Адм-ции МО «Киясовский район» и Упр. культуры. Чл. проф. орг-ции работников культуры (1975-90).

О.Г. Шакирова.

САДЬКОВ Азат Фиданлович (р. 29.5.1974, с. Киясово УАССР), методист резьбы по дереву (столярно-токарному ремеслу), мастер по металлу. Окончил СПТУ № 26 г. Сарапула (2014). В 1997-2005 – звукооператор Киясовского ДК. С 2015 –



*Садьков
Азат Фиданлович*

Салфетница и набор посуды. Столярно-токарное ремесло. Садьков А.Ф.





Соловьёва
Тамара Ивановна

Корзинка. Куды (дом для курицы).
Художественная обработка лозы. Соловьёва Т.И.



работает в Киясовском ДР. Разрабатывает эскизы, выполняет высокохуд. изделия, является неоднократным участником фестивалей парковой скульптуры. Мастер-самоучка. Участник район., респ. выст. Награждён грамотой Упр. культуры и адм-ции МО «Киясовский район» (2020).

О.Г. Шакирова.

СОЛОВЬЁВА Тамара Ивановна (р. 23.4.1969, д. Карамас-Пельга Киясовского р-на УАССР), мастер по худ. обработке лозы. Окончила ГПОУ «Сарапульский педагогический колледж», квалификация «Педагог дошкольного образования» (2014).

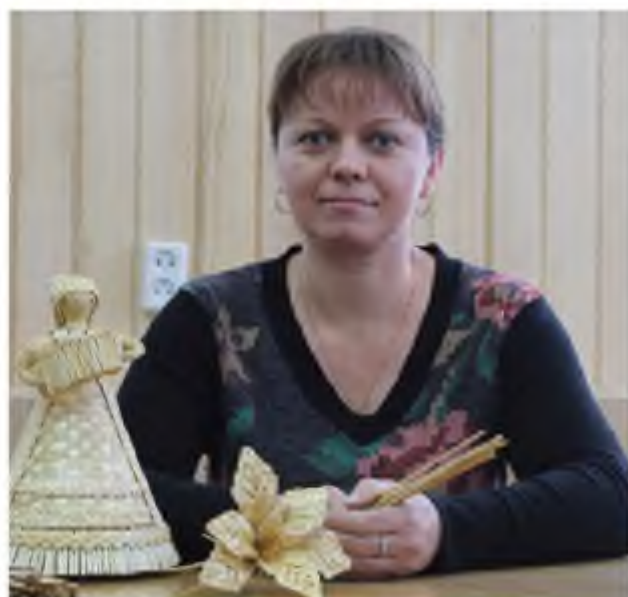

Угланова Нина Павловна

С 2003 – методист по худ. обработке лозы Киясовского ДР. Плетёные изделия С. пользуются большой популярностью: корзины, вазы, панно, хлебницы (конфетницы), шкатулки, наборы плетёной посуды, худ. изделия (коляски, кроватки, люльки). Работы изящны, аккуратны. Участница район., респ. и межрегион. выст.: респ. выст. нац. праздника «Гербер» (ежегодно), I Междунар. фестиваля «Крутушка» (г. Казань, 2009), X Всерос. конкурса-фестиваля ДПИ «Русь мастеровая» (г. Чебоксары Чувашской Респ., 2010), Всерос. фестиваля «Спасская ярмарка» (г. Елабуга, 2011), Всерос. выст. «Спорт, туризм, отдых» (2012). Междунар. этнофестиваля по лэнд-арту среди женщин «Кыз» («Ель») (д. Карамас-Пельга, 2019). Активно участвует в жизни р-на, проводит семинары по лозоплетению для преп. и уч-ся шк. р-на. Повышает свой квалификац. уровень, участвует в респ. семинарах. Награждена Почёт. грамотами Мин-ва культуры, печати и информации УР (2013, 2016), Упр. культуры за вклад в развитие ДПИ, Грамотой Адм-ции МО «Киясовский район» (2008), грамотами, дипломами и благодарственными письмами НЦДПИИР.

О.Г. Шакирова.

УГЛАНОВА Нина Павловна (р. 5.6.1975, с. Киясово УАССР), агроном, мастер ДПИ. Окончила агроном. ф-т ИжГСХА (2011). С 2010 – в Киясовской СОШ, с 2011 – швея ЗАО «Сактон». в 2013–21 – методист по худ. обработке соломки МБУК «Киясовский ДР». Самостоятельно освоила технику «Валяние из шерсти». В ДР начала развивать



*Валянки войлочные.
Художественная обработка войлока, Углонова Н.П.*

новые направления. Вела кружковую деятельность с детьми по худ. плетению из соломки. Изделия У. пользуются спросом у жителей и гостей р-на, известны за пределами республики. Участница район., респ. и всерос. выставок-конкурсов: респ. фестиваля по лэнд-арту среди женщин «Кыз» (д. Карамас-Пельга Киясовского р-на, 2018), победитель в номинации «Национальная кукла» на III Регион. фестивале ДПИ «Зачарованный мир» (г. Набережные Челны, 2017), лауреат III ст. респ. конкурса «Семейные увлечения» (г. Ижевск, 2018), победитель в номинации «Художественная обработка растительных материалов» Всерос. фестиваля-конкурса «Русь мастеровая» (С.-Петербург, 2018, г. Чебоксары, 2019), междунар.

фестиваля по лэнд-арту среди женщин «Кыз» (с. Киясово, д. Карамас-Пельга, 2019), победитель в номинации «Верность традициям» на Открытом межрегион. фестивале-конкурсе «Шерстяная сказка» (г. Чайковский Пермского кр., 2019). Участница перс. выстав. ДПИ – изделия из войлока и природ. мат-лов, в рамках 25-летнего юбилея ДР (2018). Изделия У. из соломки, войлока выполнены с соблюдением технол. особенностей, пользуются большой популярностью. Участвует в жизни р-на, проводит мастер-кл. по видам ДПИ для преп., уч-ся шк. и гостей р-на, для людей с ОВЗ. Повышает свой проф. квалификац. уровень, участвует в респ. семинарах, прошла переподготовку «Менеджмент в сфере культуры» (2019). Награждена дипломами, грамотами Упр. по культуре, делам молодёжи, спорту и туризму Адм-ции МО «Киясовский район» (2018), Адм-ции МО «Киясовский район» (2020). Чл. проф. орг-ции работников культуры (2013-21).

О.Г. Шакирова.

ШАКИРОВА Диана Радиковна (р. 11.4.1998, с. Киясово УР), худ.-керамист, педагог. Окончила ИИиД УдГУ, каф. ДПИ и нар. промыслов (2020), курсы повышения квалификации: УдГУ, Ин-т доп. образования по теме: «Профорориентационные возможности занятий гончарным искусством» (2018), «Педагог нового стандарта» (2019), Ин-т развития образования по теме «Обновление методов и содержания дополнительного образования в современных условиях» (2020). С 2019 – мастер-надомник отд. ДПИ и ремёсел Центра удмуртской культуры Киясовского р-на. Основатель и рук. студии керамики «Flame».



Наборы посуды «Летний вечер», «Счастливым». Художественная керамика. Шакирова Д.Р.

Шакирова
Диана Радиковна



Уник. изделий Ш. – традиции в сочетании с авт. манерой работы. Участник район., респ., межрегион., всерос. конкурсов и выст.: междунар. выст.-конкурса работ студентов вузов-партнёров УдГУ

«Содружество» (2018), IX Всерос. конкурса твор. работ «Моя малая Родина», номинация «Традиции и ремесла народов России» (2019), Всерос. науч.-практ. конф. с докладом «Роль конкурсов народных ремёсел в профессиональном становлении студентов» (2019), фестиваля традиц. ремёсел «Бережет» (2021). Победитель конкурса твор. проектов в сфере нар. худ. промыслов и ремесл. деять-сти для молодёжи в возрасте от 18 до 30 лет С.-Петербургского междунар. ремесл. конгресса (2019). Лауреат III ст. в номинации «Гончарство» виртуального Всерос. конкурса нар. мастеров «Русь Мастерская» (2021).

Соч.: Туристический потенциал Киясовского Дома ремёсел Удмуртской Республики // Богатство финно-угорских народов: мат-лы VI Междунар. финно-угорского студенческого форума (г. Йошкар-Ола, 15–16 мая 2019 г.) / Мар. гос. ун-т; отв. ред. Р.И. Чузаев. Йошкар-Ола, 2019. Вып. 6. С. 271–273.

О.Г. Шакирова.

ШАКИРОВА Ольга Геннадьевна (р. 24.2.1977, с. Киясово УАССР), худ.-модельер. Окончила Рос. гос. ун-т туризма и сервиса (в лёгкой пром-сти) по спец-сти «Сервис» (Москва, 2007). В 1997–2010 – худ.-модельер Киясовского ДК, в 2010–21 – дир. Киясовского ДР, с 2021 – зав. отд. ДПИИР МБУК «Центр удмуртской культуры» МО «Киясовский район». Общий стаж в культуре – 24 года. Имеет высшую квалификац. кат. в должности дир. Творчески подходит к работе, разрабатывает эскизы. За время своей деятельности Ш. внесла значительный вклад в развитие ДПИ Киясовского р-на. По её инициативе создана студия дет. этн. костюма «Мунё» («Кукла»). Коллектив ДР ежегод. принимает участие в традиц. респ. праздниках нац. культуры «Гербер», «Семью», «Сабантуй», в фестивале «Парковая скульп-



Шакирова
Ольга Геннадьевна

тура», выст., фестивалей всерос., междунар., межрегион. уровня. На базе ДР состоялась респ. лаборатория «Семья мастеровая» (2014), реализован проект «Мастерская Удмуртского ткачества» (2013). Ежегодно повышает свой квалификац. уровень по теме: «Противодействие коррупции» (г. Ижевск, 2019), «Контрактная система в сфере закупок товаров, работ, для обеспечения государственных и муниципальных нужд» (г. Ижевск, 2018), «Менеджмент, маркетинг в сфере культуры» (г. Ижевск, 2019). Участница Междунар. ремесл. конгресса (С.-Петербург, 2019), II Приволжского фестиваля НХП и VI выст.-ярмарки «Уфа. Арт. Ремёсла. Сувениры» (2019), Междунар. этнофестиваля по лэнд-арту среди женщин «Кыз» (д. Карамас-Пельга Киясовского р-на, 2019), фестиваля-конкурса нар. одежды «Учке мынэсьтым дэремме» («Оцените моё платье») (с. Малая-Пурга, 2019). Победитель в номинации «Лучший мастер по национальному костюму» на XI Междунар. фестивале коренных народов мира «Югра-2021». Разрабатывает новые изделия для методистов. Пост. участница район. спорт. игр, имеет зол. значок ГТО в своей возрастной кат. Является чл. партии «Единая Россия», чл. проф. орг-ции Всерос. орг-ции работников культуры (1997–2021). Входит в состав административной комиссии при Адм-ции МО «Киясовский район». Награждена Почёт. грамотами Прав-ва УР (2021), Мин-ва культуры, печати и информации УР (2016), Упр. по культуре, делам молодёжи, спорту и туризму Адм-ции МО «Киясовский район» (2009), Адм-ции МО «Киясовский район» (2013), Благодарственным письмом Мин-ва нац. политики УР (2020). Благодарностью местного отд-ния Всеудм. ассоциации «Удмурт Кенеш» (2020).

ШАМШУРИНА Лилия Анатольевна (р. 24.1.1961, пос. Подгорное Киясовского р-на УАССР), швея, мастер по нац. кукле. Окончила ПУ №7 г. Ижевска. С 2006 – швея комб-та бытового обслуживания с. Киясово. В 2008–18 – методист по нац. кукле Кия-

*Шамшурина
Лилия Анатольевна*

совского ДР. Участница район., респ. и межрегион. выст.: нац. праздника «Гербер» (2010–14), X Всерос. конкурса-фестиваля ДПИ «Русь мастеровая» (г. Чебоксары, 2010), Всерос. фестиваля «Спасская ярмарка» (г. Елабуга, 2011), Всерос. выст. «Спорт, туризм, отдых» (г. Ижевск, 2012), Межрегион. фестиваля «Краснокамская игрушка» (г. Краснокамск, 2012). Удостоена диплома победителя в номинации за «сохранение национальных традиций», Междунар. праздника обрядовых культур фин.-угор. народов «Чудный



*Костюмная кукла.
Шамшурина Л.А.*

карнавал» (г. Кудымкар, 2013). Участвует в жизни р-на, проводит семинары, мастер-кл. для преп., уч-ся шк., экскурс. гр., в респ. семинарах. Самостоятельно изучает мат-л, традиции, обычаи удмуртов и соседствующих народов. Награждена Почёт. грамотой

Упр. культуры Киясовского р-на за «вклад в развитие ДПИ» (2013), Благодарностью Мин-ва культуры УР (2017), Благодарственным письмом НЦДПИиР за «вклад в возрождение, сохранение и развитие ДПИ УР» (2012).

О.Г. Шакирова.



*Скатерть. Филейное вязание.
Шамшурина Л.А.*



*Куклы в национальных костюмах.
Шамшурина Л.А.*





Шапка традиционная. Художественная обработка войлока. Углонова Н.П.



КРАСНОГОРСКИЙ РАЙОН

КРАСНОГОРСКИЙ РАЙОННЫЙ МУЗЕЙНО-РЕМЕСЛЕННЫЙ ТУРИСТИЧЕСКИЙ ЦЕНТР, МБУК, создан в 1993 в с. Красногорское, как Дом ДПИ, с 2012 – МБУК «Красногорский Дом ремёсел». Дир. – В.Я. Киселёв (1995–2021). С 2021 – совр. название, дир. – Н.Н. Веретенникова, с марта 2022 – Е.В. Скобкарёва. При Красногорском РМРТЦ действуют мастерские по 10 направлениям ДПИ: вед. – худ. плетение из лозы (мастера С.Р. Агафонов, А.В. Федоров) и бондарное ремесло (А.А. Варфаламеев); валяние войлока, столярно-токарное ремесло, узорное вязание, ткач-во поясов, худ. обр. пластовой бересты (Е.И. Чиркова), худ. резьба по дереву, худ. обработка сосновой щепы; худ. обработка дранки. Мастер П.Л. Захаров явл-ся пост. участником фестиваля парковой скульптуры. В разные годы трудились

И.В. Кутявина (мастер по росписи), Н.Н. Федорова (мастер по бересте). В 2002 на базе Красногорского ДР проводился I Межрегион. фестиваль парковой скульптуры (2009), в к-ром принимали участие мастера из четырёх регион. России. Центр – участник ежегод. выст. в рамках респ. праздника «Гербер», дет. шк. «Усточикар», респ. выст. в НЦДПИиР, респ. конкурса малых архит. форм, символизирующих семью, материнство, детство, Межрегион. фестивалю ДПИ «Зарни кияс» (г. Сыктывкар); выст. изделий удм. мастеров на Междунар. фестивале «Югра-2008» (г. Ханты-Мансийск). РМРТЦ – победитель Респ. конкурса-проектов «Развитие и сохранение традиционной народной культуры УР в области декоративно-прикладного искусства и ремёсел» (проект «Рукотворная красота дерева»). Изделия





Экспозиция выставки изделий мастеров Красногорского Дома ремёсел. 2012 г.

мастеров из лозы и дерева вошли в состав Респ. фонда изделий ДПИ и худ. ремёсел. Большая работа ведётся выст. отд.: орг-ция выст.-продаж в р-не и за его пределами, экскурсии для школьников и туристов. Зав. отд. Н.В. Князева (2000–21), с 2022 – О.В. Королёва, методист по экспозиц.-выст. деят.-сти. Методистами РМРТЦ проводятся мастер-кл. для организованных гр. школьников, ст. нас. и инд. занятия в любительском об-нии «Ремесленный квартал». Особым спросом пользуются направления по худ. обработке бересты, дерева и лозы. С 2021 один раз в квартал в РМРТЦ проходят «Посиделки рукодельниц» для людей с ОВЗ и пожилого возраста соц.-реабилитац. отд-ния фил. Респ. комплексного центра соц. обслуживания нас. («КЦСОН») в Красногорском р-не. Ведётся иссл. работа по ремёслам, существовавшим в р-не. В 2017 направления по худ. обработке лозы и бондарное ремесло были признаны лучшими в республике. На базе Центра проводился Респ. семинар по худ. обработке дерева, лозы, сосновой щепы и дранки (2017–20). В 2018 методистами С.Р. Агафоновым, П.П. Захаровым и А.А. Варфаламеевым в НЦДПИиР (г. Ижевск) был организован обучающий респ. семинар для методис-

тов Центров (Домов) ремёсел УР «Традиционные технологии обработки природных материалов в современных изделиях ДПИ». Коллектив Красногорского РМРТЦ награждён дипломом II ст. Респ. фестиваля удм. культуры им. Трокая Борисова в номинации «Мудор» (г. Ижевск, 2012), дипломом за большой вклад в орг-цию и проведение IX Респ. и II Межрегион. фестивалей садово-парковой скульптуры (пос. Ува, 2010), XII Респ. и V Межрегион. фестивалей парковой скульптуры (АЭМЗ «Лудорвай» Завьяловского р-на, 2013), Благодарностью за большой вклад в проведении II Междунар. фестиваля дер. скульптуры (с. Дебёсы, 2016), Почёт. грамотой МО «Красногорский район» за орг-цию и активное участие в проведении XIV Респ. сел. зимних спорт. игр (с. Красногорское, 2008), Благодарностью МО «Красногорский район» за проф. мастерство и значит. вклад в орг-цию и проведение XXIX Респ. летних сел. спорт. игр (с. Красногорское, 2021). По итогам 2021 в числе рук. орг-ций и предприятий р-на дир. МБУК «КМРТЦ» Н.Н. Веретенникова награждена Благодарностью МО «Красногорский район» за значит. вклад в соц.-экон. развитие р-на. В 2022 коллектив



Агафонов
Сергей Рудольфович



Тарелка и шкатулка из липы. Сундук.
Художественная обработка лозы. Агафонов С.Р.



Дома ремёсел МБУК «КМРТЦ» поощрён Благодарностью Адм-ции МО «Муниципальный округ Красногорский район УР» за большой вклад в дело развития и сохранения традиц. промыслов и ремёсел, высокие худ. достижения.

АГАФОНОВ Сергей Рудольфович (р. 2.4.1963, с. Карсовой Базезинского р-на УАССР), мастер по лозоплетению. Окончил ф-т педагогики и психологии УдГУ (2003). С 1984 работал слесарем-комплектующим в Красногорской райсельхозтехнике, в 1987–98 – токарь и инж.-контролёр, нач. рем. мастерской (1989–90) Красногорского рем. техн. пр-тия. С 1998 – мастер-методист Красногорского Дома ремёсел (ныне Красногорский районный музейно-ремесленный туристический центр). Мастерство по лозоплетению Сергей Рудольфович перенял от деда Сергея Фёдоровича Ворончихина и отца Рудольфа Иосифовича Агафопова. Работы А. неоднократно были представлены на респ. и район. выст. ДПИ. Особенно выделяются корзины, кресла, хлебни-

цы, подставки под цветы. Имеет диплом за участие в регион. выст. «Второе рождение дерева» (г. Ижевск, 2001). Награждён Почёт. грамотой Прав-ва УР (2013).

Лит.: Куликов К.И. Возрождённая древность. Народное декоративно-прикладное искусство Удмуртии. Альбом. Ижевск, 2005.

ВАРФАЛАМЕЕВ Александр Аркадьевич (р. 14.10.1956, д. Ново-Кычино Красногорского р-на УАССР), мастер по бондарному делу. Окончил ГПТУ г. Глазова по спец-сти «Столяр», лесхоз-тех-м Кировской обл. С 1990 – в Красногорском ЦДПИиР (ныне Красногорский районный музейно-ремесленный туристический центр). Участник район. и респ. выст. ДПИ. Дипломант III Межрегион. фестиваля ДПИ «Зарни кияс» (г. Сыктывкар, 2008). Награждён почёт. грамотами Мин-ва культуры УР, Адм-ции МО «Красногорский район».

Лит.: Куликов К.И. Возрождённая древность. Народное декоративно-прикладное искусство Удмуртии. Альбом. Ижевск, 2005.

Е.В. Байкова.



Сувенирный набор. Вондарное ремесло.
Корзина и хлебницы. Художественная обработка щепы.
Варфаламеев А.А.

Варфаламеев
Александр Аркадьевич





Захаров
Пётр Леонидович



Шкатулка.
Братина «Лебеди».
Блюдо «Лось».
Художественная резьба
по дереву. Захаров П.Л.



ЗАХАРОВ Пётр Леонидович (р. 21.12.1968, д. Тараканово Красногорского р-на УАССР), мастер-резчик по дереву. Окончил Глазовское СПТУ № 32. С 1995 – в Красногорском ЦДПИиР (ныне *Красногорский районный музейно-ремесленный туристический центр*). Участник район., респ. выстав. ДПИ. Изготавливает шкатулки, рамки, панно-блюдо с изображением достопримечательностей с. Красногорское, панно-гербы РФ и УР. Награждён Почёт. грамотой Гос. Совета УР (2019), дипломами за участие в регион. и респ. выстав. и благодарностями за изготовление дер. скульптур.

Лит.: Куликов К.И. Возрождённая древность. Народное декоративно-прикладное искусство Удмуртии. Альбом. Ижевск, 2005.

КИСЕЛЁВ Василий Яковлевич (р. 3.5.1959, д. Б. Игра Красногорского р-на УАССР), худ. Засл. работник культуры УР (1999). Спец. образования не имеет. По окончании Красногорской ср. шк. в 1976–95 был рабочим дорож. участка № 2395, работал худ. в Центр. район. б-ке, оформителем мастерской отд. культуры Красногорского райсовета.

В 1995–2021 – дир. Дома ДПИ (с 2021 – *Красногорский районный музейно-ремесленный туристический центр*). Под рук-вом К. коллектив был отмечен дипломами и грамотами за участие во Всерос.



Киселёв
Василий Яковлевич

фестивале «Салют Победы» (г. Ижевск, 2000), Междунар. фестивале ДПИ «Золотые руки» (г. Сыктывкар, 2005), Регион. выстав. «Второе рождение дерева» (г. Ижевск, 2001), «Художественные ремёсла Большого Урала» (г. Тюмень, 2003). Чл. худ.-экспертного совета НИЦДПИиР г. Ижевска (с 1998). Награждён Почёт. грамотой УР (2009).

КУТЯВИНА Ирина Вячеславовна (28.7.1972, д. Чуриха Юкаменского р-на УАССР – май 2010, с. Красногорское УР), мастер по росписи. В 1997–2007 – трудилась в Красногорском ЦДПИиР. Выполняла картины на бересте и на спиле дерева. Участница респ., регион., район. выстав. ДПИ. Награждена дипломами за участие в выстав. «Второе рождение дерева» (2001), «10-летие НИЦДПИиР» (2001).

Лит.: Куликов К.И. Возрождённая древность. Народное декоративно-прикладное искусство Удмуртии. Альбом. Ижевск, 2005.

ФЕДОРОВ Анатолий Вячеславович (р. 20.3.1974, с. Красногорское УАССР), мастер по плетению лозы. Окончил Сарапульское СПТУ № 26 по специальности «Пчеловод-водитель» (1992). В 1991–2000 – работал в к-зе им. XXI партсъезда Красногорского р-на. С 2000 – мастер по плетению из лозы Красногорского Дома ремёсел (с 2021 – *Красногорский районный музейно-ремесленный туристический центр*). Изделия из лозы (в основном мебель) признаны «Особо ценными». Имеет



*Федоров
Анатолий Вячеславович*

*Комплект плетёной мебели.
Художественная обработка лозы.
Федоров А.В.*



дипломы за участие в регион. выст.: «Второе рождение дерева» (г. Ижевск, 2001), «История удмуртского народа в изделиях современных мастеров ДПИ» (г. Ижевск, 2008), изделий нар. ДПИ сем. династий «Семья мастеровая» (г. Ижевск, 2009). Награждён Благодарностью Мин-ва культуры УР (2020).

ФЕДОРОВА Наталья Николаевна (р. 30.8.1982, с. Красногорское УАССР), мастер по бересте. В 2001–17 – методист Красногорского ЦДПИиР. Изготавливала из бересты туески, шкатулки, наборы для специй, солонки. Участвовала в респ. и район. выст. ДПИ.



Чиркова Елена Ивановна

*Набор в корзине. Туес.
Художественная обработка
бересты. Чиркова Е.И.*

ЧИРКОВА Елена Ивановна (р. 22.9.1982, с. Красногорское УАССР), мастер по худ. обработке бересты. Окончила ПТУ № 36 пос. Игра, квалификация – каменщик-штукатур IV раз. (1999). Прошла обучение на курсах по обработке бересты (1999). С 2000 – методист Красногорского Дома ремёсел (с 2021 – Красногорский районный музейно-ремесленный туристический центр). Принимает активное участие в разл. инд. и коллективных выст., конкурсах, мастер-кл. и сем. мастеровых. Работы Елены Ивановны имеют свою инд., высоко оцениваются и пользуются спросом.

Лит.: Куликов К.И. Возрождённая древность. Народное декоративно-прикладное искусство Удмуртии. Альбом. Ижевск, 2005.



Короб. Художественная обработка щеты. Варфаламеев А.А.



МАЛОПУРГИНСКИЙ РАЙОН

СТАРОМОНЬИНСКИЙ ДОМ РЕМЁСЕЛ, МБУК, открыт в 1992 в д. Ст. Монья Малопургинского р-на на основании принятого решения исполкома райсовета нар. депутатов УР от 21.12.1992 № 365. Целью его создания являлось сохранение, возрождение и развитие разл. видов ДПИ и ремёсел удмуртов, основанных на преемственности, ист. сложившихся традициях. У истоков создания твор. мастерской стоял Н.М. Тарасов (в дальнейшем дир. Дома ремёсел). В 1991 организовал худ. кружок для детей, к-рый в 1992 стал дет. студией ИЗО фил. Малопургинской шк. иск. Располагался в дер. здании, в одной из комнат бывшей квартиры школьных учителей. Нач. 1990-х было временем создания Центров и Домов ремёсел. Организаторами Старомоньинского ДР стали зав. отд. культуры р-на В.П. Петрова

и Н.М. Тарасов (с 1993 обучал детей резьбе по дереву, керамике, худ. обработке бересты и соломки). Позже некоторые из его учеников будут трудиться в качестве мастеров. Проводились выст. ДПИ, среди них две респ. выст. в Ижевске, в Респ. музее изобразит. иск. Здесь выставлялись не только работы Н.М. Тарасова, но и произведения нар. умельцев Малопургинского р-на, хранящих старинные традиции удм. ДПИ по ткач-ву, вышивке, бересте, деревообработке. Ряд выст. прошёл за рубежом, в Швеции, куда Н.М. Тарасов отправился вместе с фольк. анс. «Айкай». Выст. была организована в гт. Упсала и Стокгольм (Швеция). Удм. нар. творчество, представл. на выст., было встречено с большим пониманием и уважением. С 1994 начал формироваться твор. коллектив Старомоньинского ДР.





Выставка Старомоньинского Дома ремёсел. 2017 г.

Среди них В.М. Александров, занимавшийся ранее оформительской работой в ДК; Н.А. Алексеев, бывший столяр; Ю.Т. Фомина – нар. умелица-ковровщица, З.М. Тарасова, С.Е. Перовоциков. Чуть позже, после окончания уч-ща присоединилась Е.В. Анисимова. С расширением коллектива появились и новые виды промыслов, развиваемые в ДР. Это вышивка, ткач-во, худ. вязка, гобелен. Развитием ткач-ва занималась Ю.Т. Трофимова, обучая своему ремеслу др. мастериц. Мужчины-мастера по старинным образцам и с помощью Ю.Т. Фоминой делали ткацкие станки, на к-рых мастерицы и по сей день создают тканые произведения, основанные на удм. традициях. Худ. машинным и ручным вязанием начала заниматься З.М. Тарасова, окончившая курсы вязальщицы, гобеленом – Е.В. Анисимова. Ежемес. мастера проводили район. выст., читали лекции по краеведению и декор.-прикладному творчеству уч-ся Старомоньинской ср. шк. Проводили семинары для учителей, в целях обучения нетрадиц. видам граф. иск. и соломоплетению. Одновременно продолжалась работа с детьми по разл. видам ковроделия, вязанию, станочному ткач-ву; мастера С.Е. Перовоциков, Н.А. Алексеев и В.М. Александров обучали детей худ. обработке дерева и бересты. В 1994 с большим успехом прошла выст., устроенная в честь гостей из Нор-

вегии. Цель приезда норвежской делегации – поделиться опытом в обл. сел. хоз-ва. Старомоньинцы с помощью мастеров ДР показали гостям удм. традиц. обычаи празднования Пасхи; устроили выст. ДПИ и ремёсел, ознакомили с нац. кухней. Приёмы гостей, выст., мероприятия оказывали огромное влияние на твор. рост мастеров Дома ремёсел.

С 1995 началась активная метод. работа. Оказывалась практ. помощь жителям, желающим приобрести навыки и умения в области нар. творчества; велась работа по этнокультурному воспитанию уч-ся в Старомоньинской ср. шк. На базе ДР были проведены район. семинары для учителей р-на и рук. кружков район. Дома дет. творчества по худ. обработке соломки и бересты. На межрайон. уровне повышали своё мастерство специалисты и мастера Алнашского и Киясовского р-нов. В том же году коллектив ДР выезжал в с. Алнаши на твор. встречу с мастерами Алнашского и Игринского ЦДПИИР. Успешно прошла выст. ДР в д. Курегово в доме одной местной жительницы по случаю приезда японской делегации с целью ознакомления с удм. культурой и показом изделий из дерева, бересты, тканых и вязаных вещей. Мастера ДР активно участвуют в респ., регион., всерос. выст. и фестивалях, являются лауреатами и дипломантами различных мероприятий. Работы мастеров демонстри-



Выставка изделий мастеров
Старомоньинского Дома ремёсел. 2008 г.



Старомоньинский Дом ремёсел с изделиями мастеров
на Республиканском празднике «Гербер» в Москве



Коллекция костюмных комплексов «Выльдйськоты» («Обновление»)

ровались в Стамбуле (Турция), Венг. центре (Москва), в рамках проведения Дня республики (Москва); район. и респ. выст., посв. 50-летию Победы в Вел. Отеч. войне, выст.-конкурсах по узорному рукоделию (г. Воткинск) и вышивке (г. Глазов).

В н.в. (2022) в МБУК «Старомоньинский Дом ремёсел» развиваются 10 видов (подвидов) ДПИ: традиц. ткач-во (двухремизное, многоремизное; ткач-во поясов); традиц. костюм; совр. костюм; худ. обработка бересты, лозы, соломки, кости и рога; костюмная кукла; худ. керамика; узорное вязание. Старомоньинский ДР является основоположником в возрождении и развитии худ. обработки соломки в Удмуртии. Сегодня старомоньинские соломенные куклы являются уник. и образцовыми для мастеров др. р-нов УР. «Танцующая» кукла стала брендом Малопургинского р-на и прославляет Удмуртию не только в России, но и за рубежом. На основе старинной «танцующей» куклы, возрождённой по находкам и исследованиям этногр. эксп., был создан образ совр. удм. куклы в нац. costume. Работы из соломы, выполненные мастерами (З.В. Силантьевой, О.А. Тарасовой), разнообразны: это изысканные сувениры, украшения, панно, созданные по мотивам пермского звериного стиля. Каждая работа отличается разнообразием идей, форм и техникой выполнения. Узорное ткач-во имеет не только декор. назначение, но и широко используется в быту (методист по ткач-ву – Л.Н. Имполитова). В орнаментации совр. изделий проявляется тонкий вкус, красочность, многообразие мотивов, собственные старому нар. иск. Им присущи яркость расцветки, чёткость и рельефность рис., декор. характер всего изделия, новые формы композиц. решений. Традиц. виды утилитарных тканых изделий по-прежнему наполняют наш быт, даря людям большую теплоту и любовь, что говорит о никогда не иссякающем творчестве мастериц. Узорное ткач-во, развиваемое в ДР, пользуется популярностью у нас. Широко распространено безворсовое ковроделие. Ковры выполняют на горизонт. ткацком станке. По технике исполнения они относятся к переборному ткач-ву, называемому удмуртами «корампужы» – рубленный узор. Удмурты чтут свои традиции, так же бережно они относятся к своему нац. costume. Этногр. эксп., изучение традиц. costume позволили сегодня удм. мастерам полноценно реконструировать костюмные комплексы. Так, скрупулёзно

изучив традиц. южноудм. костюм, проработав эскизы, выткав множество образцов пестряди, соткав более 200 м дмотканины, мастерицам Старомоньинского ДР удалось воссоздать первозданность традиц. костюмного комплекса юж. удмуртов, покоряющего культурой формы, рис. и колорита. В Малопургинском р-не и в наше время традиц. одежда остаётся актуальной. Носят её, в основном, на праздники «ныл куран» (сватовство), «сюан» (свадьба), «нуны сюан» (эти. на зубок, праздник в честь новорождённого) и мн. др. Мастерами ДР воссоздан свадеб. костюмный комплекс (методист по пошиву нац. одежды – Э.М. Александрова). Он выполнен из льняного тканого полотна по старинному крою, применена возрождённая техника вышивки. При изготовлении жен. рубахи использовано 7 разновидностей ткани. Число семь по поверьям удмуртов придавало магич. силу, и костюм становился не только праздн. одеждой, но и оберегом чел. от злых сил. В костюмный комплекс юж. удмуртов обязательно входит кафтан, кафтан-безрукавка. Саестэмы шиты из полотна разл. вида ручного ткач-ва. Вся верхняя одежда имеет свою характерную особенность – на спине на уровне талии заложены три складки «куинь куско». Скульптуры из дерева мастера И.Г. Абрамова, выполненные в «наивном» стиле, чрезвычайно разнообразны, но чётко выделяются общ. черты этого стиля: свежесть, особая задушевность мировосприятия, подражание проф. «большим» стилям (на грани их пародирования), тесная связь с поэтикой фольклора. Его скульптуры теплы, наполнены добром и светом, с их помощью познается жизнен. уклад удм. народа. Берестой, как мат-лом для изготовления утвари и предметов домаш. обихода, удмурты пользовались очень широко. Из берестяных изделий особенной тщательностью отделки отличался туес – берестяной сосуд цилиндр. формы со вставными дер. крышкой и дном. Сегодня мастера худ. обработки бересты, продолжая лучшие традиции нар. творчества, применяют в своей работе и новые решения. Работы С.М. Филлимонова отличаются сдержанностью, лаконичностью. Мастер использует технику тиснения с помощью штампов, а также в качестве декора использует природную красоту бересты. Изделия мастеров Старомоньинского ДР хранятся в фондах УР, «Музея современной истории» (Москва), частных коллекциях за рубежом. За 27 лет работы ДР создан богатый фонд изделий

нар. творчества, к-рый является неотъемлемой частью культуры удм. народа. Развитие нар. ДПИ явл-ся соц. и духовно значимой частью совр. культуры Удмуртии. В разные годы трудились мастера: М.Ю. Шаньгин (мастер по худ. обработке дерева, бересты), В.К. Фёдоров (мастер по плетению лозы). Дир.: Н.М. Тарасов (1991–2019), с февр. 2019 по июнь 2021 – М.Е. Орлова. В 2021 в целях объединения ресурсов образоват. орг-ций для достижения большей эффективности деят-сти и повышения качества образования по распоряжению Гл. Малопургинского р-на было принято решение реорганизовать МБУК «Старомоньинский Дом ремёсел» путём присоединения к Муниц. авт. вечернему (сменному) общеобразоват. учреждению «Малопургинский центр образования». С 2021 – дир. А.Н. Рублев. Награды учреждения: Почёт. грамоты за работу по сохранению и возрождению нар. ремёсел и ДПИ Адм-ции МО «Малопургинский район» (1995, 1996), Гл. Адм-ции МО «Малопургинский район» (1997, 2003, 2012), благодарностями Мин-ва Нац политики УР (2002), за участие во II Межрегион. фестивале ДПИ «Зарни княс» («Золотые руки») (Респ. Коми, 2005), за орг-цию и проведение Всерос. семинара-практикума по обмену опытом спец-стов по ДПИ и любительскому изобразит. иск. (2006), за участие в респ. выст., посв. 71-й годовщине Победы в Вел. Отеч. войне (г. Ижевск, 2016); дипломами победителя Респ. конкурса НЦДПИР г. Ижевска «Лучший Дом ремёсел» (1994, 1998), за участие в регион. выст. «Второе рождение дерева» (2001), за лучшее оформление выст. и сохранение нар. традиций на респ. празднике «Гербер» (2002, 2005, 2006), за сохранение и развитие



*«Ува – река Ва, культ воды и коня». 2010 г.
Абрамов И.Г.,
Мишин В.А.,
Тарасов Н.М.*

традиц. иск. удм. нац. костюма и участие в выст. «Неразгаданная поэзия костюма» (г. Салехард, 2004), за участие в подготовке экспозиции, представленной на выст. «Салют Победы» III Всерос. фестиваля нар. творчества (г. Екатеринбург, 2004), проведение X Межрегион. фестиваля садово-парковой скульптуры (с. Малая Пурга, 2011), за участие в Респ. выст. ДПИ по худ. обработке соломки (г. Ижевск, 2011), за орг-цию и проведение III Всерос. фестиваля совр. нар. ткач-ва «КРОСНА» (г. Ижевск, 2013), XII Респ. и V Межрегион. фестиваля парковой скульптуры (д. Лудорвай, 2013), за участие в проектах «Верхняя одежда удмуртов. Традиции и современность», «Удмуртский ажур» в номинации «Ожившая традиция» (г. Ижевск, 2017), II Междунар. этнофестиваля по лэнд-арту среди женщин «Кыз» (2019). Коллектив удостоен диплома I ст. Открытого респ. межнац. этнофестиваля-конкурса моды «Сюандэрем» в номинации «Традиционная свадебная одежда» (пос. Игра УР, 2017), диплома лауреата I ст. в номинации «Этнографический костюм. Реконструкция этногр. костюмов и традиционных технологий изготовления» (г. Йошкар-Ола, 2017).

Лит.: Тагиров Р. Учкоды – синмаськоды // Кенеш. 1992. № 3. С. 47; Михайлова Е. Это надо видеть // Маяк. 1992. 23 мая. С. 3; Малая Пурга в Государственной Думе // Клуб. 1997. № 11. С. 31; Васильева В. Выжыкыл шаере вуыли кадъ // Удмурт дунне. 1997. 31 мая; Пузанова Н. Не простая соломка – золотая // Удмуртская правда. 1999. С. 4; Щанкина Р. Чувтонть морамо // Эрзянь. 2001. 18 сент. С. 5; Никитина О. Милям Вуж Монья марзанмы // Инвожо. 2002. № 4. С. 29–33; Зорина В.С. Малопургинская земля богата талантами // Малопургинская земля – моя родина. 2002. С. 342; Одыг выжыос // Инвожо. 2002. № 1–2. С. 61–63; Пономарев С. Соломенная кукла // Сельская жизнь. 2003. № 27; Жилин С. Дерево мечты // Инфо-Панорама. 2003. № 49. С. 11; Порцева Н. Впервые в Старой Монье парковая скульптура // Маяк. 2004. 29 июня; Кылдысин простил людей // Семья. 2005. № 51. С. 12–13; Леонидова Т. Мы богатые... Но бедные // Известия Удмуртской Республики. 2005. 30 апр.; Патрушев А. Город мастеров // Красное знамя. 19 авг. 2004. С. 3; Декоративно-прикладное искусство Удмуртии // сост.: Е.В. Байкова, Н.А. Кузнецова. Книга-альбом. Ижевск, 2013.

М.Е. Орлова.



Абрамов
Игорь Григорьевич

АБРАМОВ Игорь Григорьевич (р. 20.9.1964, д. Миндерево Малопургинского р-на УАССР), мастер по худ. обработке дерева. Окончил ПТУ № 8 г. Ижевска по спец-сти «Слесарь-ремонтник» (1982).

К своим увлечениям худ. ремеслом вернулся уже, взрослым чел., когда работал пастухом. Долгие летние дни на лоне природы подарили множество дер. скульптур, рельефов на ист. тематику. На проф. уровне резьбой по дереву А. начал заниматься с 2000, когда стал методистом по худ. обработке дерева Старомоньинского Дома ремёсел Малопургинского р-на (до 2021). В своей твор. деят-сти мастер занимается созданием декор. скульптур на бытовую, армейскую тематику, дер. украшениями, работает и с монументальной скульптурой. Его произведениям свойственны основательность, цельность композиции, некая архаичность, народность, повествовательность. Скульптуры И.Г. Абрамова статичны, всегда имеют глубокий, философский смысл. Созерцательность и любование свойственное мастеру, одухотворяет его произведения, делая их неповторимыми. Его монументальные произведения украшают многие р-ны УР. Игорь Григорьевич, уже более 10 лет является пост. участником фестиваля садово-парковой скульптуры. В 2010 И. Абрамов и мастера Старомоньинского Дома ремёсел стали лауреатами IX Респ. и II Межрегион. фестиваля садово-парковой



Скульптуры. Абрамов И.Г.

скульптуры в номинации «Ува – река Ва, культ воды и коня». В 2013 скульпт. композиция «Анай», установленная в АЭМЗ «Лудорвай», получила лауреатство в номинации «Человек в истории» по итогам XII Респ. и V Межрегион. фестиваля. А. сыграл большую роль в благоустройстве садово-парковой зоны и улиц с. Малая Пурга. Он является исполнителем мн. парковых скульптур и малых архит. форм, к-рые установлены на терр. район. центра. Мастер проводит большую работу по созданию ледовых скульптур, к-рые ежегодно возводят на центр. площади с. Малая Пурга. Участник и дипломант различных мероприятий, выст., фестивалей, организуемых в республике и за её пределами. Из наиболее значимых: II Межрегион. фестиваль ДПИ «Зарни кияс» (г. Сыктывкар, 2005), Респ. выст. изделий нар. ДПИ «Мынам чебер коркае» («Мой красивый дом») (2009), Респ. выст. изделий нар. ДПИ «Сюлэмез шунтись юрт» («Дом согревающий сердце»), посв. празднованию 250-летия г. Ижевска (2010), Фестиваль удм. культуры, посв. 120-летию со дня рождения Трокая Борисова (2011), I Междунар. Бурановский фестиваль нар. культуры (2013), Респ. выст. изделий мастеров нар. ДПИ «Душа дерева» (2014), Респ. выст. мастеров Старомоньинского Дома ремёсел «Кибашлыослэсь мадёс» (2015), Респ. выст. изделий ДПИ и ремёсел «Сюан» («Мир женщины. Свадьба») (2016), респ. выст. изделий ДПИ в рамках Респ. фестиваля ветеранов труда работников культуры УР «Я жизнь свою культуре посвятил» (2017), Респ. выст. «Город мастеров» в Игринском р-не (2019), фестиваль «ГуртFEST» (2019), фестиваль «Забытые ремёсла» (Респ. Коми, 2019), Междунар. фестиваль «Хлеб, ты – мир» (Калужская обл., 2019), Межрегион. выст. «Кладовая ремёсел» (г. Киров, 2019). Перс. выст. «Улон» (2016). А. пост. участник и лауреат респ. фестивалей парковой скульптуры в Удмуртии (2003, 2005–13), I Междунар. фестиваля дер. скульптуры «Древо жизни» (пос. Ува, 2014, лауреат), II Междунар. фестиваля дер. скульптуры «Древо жизни» (с. Дебёсы, 2016). Награждён Почёт. грамотами Мин-ва культуры УР (2016), отд. культуры Адм-ции МО «Малопургинский район» (2008), Адм-ции МО «Малопургинский район» (2013).

Лит.: Куликов К.И. Возрождённая древность. Народное декоративно-прикладное искусство Удмуртии. Альбом. Ижевск, 2005.

Е.Л. Опарина.

АЛЕКСАНДРОВА Эльвира Михайловна (р. 9.8.1974, с. Малая Пурга УАССР), техник-технолог швейного произв-ва. Окончила Кировский технол. колледж (1994), курсы нар. вышивки. С 1994 – вед. методист по пошиву нац. одежды Старо-Моньинского Дома ремёсел Малопургинского р-на. Высокопроф. специалист, изготавливает швейные и вышитые изделия для выст. разного уровня. Предмет особого увлечения А. – совр. модели одежды и сцен. костюмы, а также изделия, выполненные в лоскутной технике. Принимает участие в этногр. эксп., изучает особенности южноудм. костюма Малопургинского р-на. На основе таких исследований был воссоздан костюм женщин д. Бураново, под рук-вом мастера соткано и сшито восемь костюмных комплексов для коллектива «Бурановские бабушки». А. тщательно изучает традиции и обряды ст. поколений, науч. исследования в обл. истории и иск. удм. народа, на основе таких анализов сшиты свадеб. платья Малопургинского р-на, но отличающиеся по крою и цвету. В апр. 2016 Эльвира Михайловна приняла участие в проведении респ. практ. семинара для методистов Центров (Домов) ремёсел по моделированию и конструированию традиц. костюма (жен. дукес, саестэм), для этого собрано около двух десятков дукесов и саестэмов разл. назначения из близлежащих деревень, проделана большая работа по сбору мат-ла и его классификации, завершающим итогом этой работы явилось создание разл. по тех-



*Александрова
Эльвира Михайловна*



*Лыняное платье.
Александрова Э.М.
Имполитова Л.Н.*

нике исполнения кафтанов (это и отличающееся ткач-во, и крой изделия). Её муж. и жен. костюмные комплексы участвовали в респ. проектах, организованных НЦДПИИР: «Улон сюанысен кутске» («Жизнь начинается со свадьбы», 2015), «Верхняя одежда удмуртов. Традиции и современность», «Удмуртский ажур» в номинации «Ожившая традиция» (2017). Принимает участие в межрегион. и респ. конкурсах и фестивалях, удостоена дипломов участника респ. фестиваля удм. нар. одежды «Учке мынэсьтым дэремме!» («Оцените моё платье!») (2016), Междунар. фестиваля совр. ручного ткач-ва «КРОСНА» (2015), диплома за воссоздание жен. и муж. южноудм. костюмных комплексов (пошив костюма) в проекте «Улон сюанысен кутске» («Жизнь начинается со свадьбы») (2015), Сертификата за проведение мастер-кл. «Плетение поясов» в рамках II Межрегион. открытого этнокультур. форума «Этнокультурная самобытность: пути развития» (2014), диплома участника проектов «Верхняя одежда удмуртов. Традиции и современность», «Удмуртский ажур» в номинации «Ожившая традиция» (2017), диплом I ст. в номинации «Этнографический костюм. Реконструкция этнографических костюмов и традиционных технологий изготовления» в IX Межрегион. конкурсе нац. костюма «Марий вургем пайрем унала ўжеш» (г. Йошкар-Ола, 2017), 1-е место в номинации «Традиционная свадебная одежда в Открытом респ. междунац. этнофестивале-конкурсе моды «Сюан дэрем» (2017). Награждена Почёт. грамотой Мин-ва культуры и туризма УР (2018), благодарностями НЦДПИИР за вклад в сохранение, возрождение и пропаганду самобытной культуры народов УР (2015), за реализацию проекта «Верхняя одежда удмуртов. Традиции и современность» (2017).

Лит.: Куликов К.И. Возрождённая древность. Народное декоративно-прикладное искусство Удмуртии. Альбом. Ижевск, 2005.

Е.Л. Опарина.

АНИСИМОВА Елена Васильевна (р. 17.9.1976, пос. Совхозный Завьяловского р-на УАССР), методист по ткач-ву

*Анисимова
Елена Васильевна*



(многоремизное ткач-во). Окончила ПУ № 7 г. Ижевска по спец-сти «Ковровщица». Одна из первых мастеров Дома ремёсел с 1994 – в Старомоньинском Доме ремёсел Малопургинского р-на. Интересы мастерицы разнообразны: двухремизное, многоремизное станочное ткач-во, ткач-во поясов, гобелен. Её работы всегда оригинальны, качественно выполнены и композиционно продуманы. Изделия мастерицы, представл. на респ. выст., всегда получают высокую оценку худ.-экспертного совета. Елене Васильевне принадлежит разработка тканого панно на основе удм. настенного ковра. В наст. время такие панно пользуются большой популярностью, т.к. идеально вписываются в рамки совр. интерьера. А. очень скрупулезно подходит к своей работе. Гл. цель для неё в собственной деят-сти – неуклонное следование традициям нар. удм. ДПИ. В создании изделий она опирается на науч. исследования учёных Удмуртии, а также на собственные краевед. находки, полученные в ходе ежегод. этногр. эксп. Ведёт пед. деят-сть – регулярно проводит кружок для школьниц по ткач-ву. Её ученики неоднократно становились победителями и лауреатами выст. и фестивалей. В целях пропаганды ДПИ Домом ремёсел ежегод. разрабатываются метод. пособия. В 2017 Е.В. Анисимовой было выпущено метод. пособие по изготовлению чалмы в закладной технике, к-рое рекомендовано вед. методистам Центров и Домов ремёсел, работающих по направлению «Ткачество» и всем интересующимся декор.-прикладным творчеством. Принимает участие во всех выст., конкурсах, фестивалях проводимых в р-не, Удмуртии и за её пределами. Ведёт активную работу с нас.: организует раал. мастер-кл. для взрослых и детей по своему направлению как на базе ДР, так

*Набор тканых мужских поясов. 2019 г.
Анисимова Е.В.*



и на выездных мероприятиях. За активную работу и большой вклад в возрождение, развитие и сохранение худ. промыслов и ремёсел нар. культуры Удмуртии, твор. успехи и высокое исполнит. мастерство награждена Почёт. грамотами Мин-ва культуры, печати и информации УР (1998, 2014), выст. «Природа Удмуртии – источник вдохновения» (1998), Благодарностью респ. выст. «Веселая кукляндия» (1998), дипломом победителя IV Респ. выст.-конкурса «Родники Удмуртии» (1998), благодарственными письмами Центра Венг. культуры, науки и информации (Москва, 1999), НИЦДПИиР г. Ижевска (2002), дипломами за участие во II Межрегион. фестивале «Зарни кияс» (2005), IV Всерос. фестивале нар. промыслов, ремёсел и декор.-прикладного творчества (г. Набережные Челны, 2011), дипломом III Межрегион. форума удм. культуры «Этнокультурное пространство как пространство развития личности» за проведение мастер-кл. по плетению поясов «Куом-куом кускерттон...» (2016). Имеет дипломы: лауреата I ст. IX Межрегион. конкурса нац. костюма «Марий вургем пайрем унала ўжеш» (г. Йошкар-Ола, 2017), I ст. Открытого респ. межнац. этнофестиваля-конкурса моды «Сюан дэрем» (2017), за 1-е место Респ. конкурса экогобелена из трав «Живой ковёр». Ей присуждён диплом победителя IV Респ. выст.-конкурса «Родники Удмуртии». Работы хранятся в респ. фонде изделий ДПИ и худ. ремёсел, Музея совр. истории (Москва). Мн. изделия мастерицы внесены в *Электронный каталог*, получив кат. «Особо ценное изделие».

Лит.: Куликов К.И. Возрождённая древность. Народное декоративно-прикладное искусство Удмуртии. Альбом. Ижевск, 2005.

Е.Л. Опарина.

ИМПОЛИТОВА Любовь Николаевна (р. 11.3.1976, д. Гожня Малопургинского р-на УАССР), методист по ткач-ву (двухремизное ткач-во). Окончила отд-ние ДПИ Удм. респ. уч-ща культуры (1996). Вед. методист по двухремизному ткач-



*Имполитова
Любовь Николаевна*

Традиционный собственно-южноудмуртский свадебный женский костюмный комплекс.

*Имполитова Л.Н.,
Александрова Э.М.,
Анисимова Е.В.,
Харлампьева М.Е.,
Харлампьева Т.Н.*

ву. С 1996 – в Старомоньинском Доме ремёсел Малоपुरгинского р-на. Труд. деят-сть начала с ручн. ткач-ва. Первыми её работами были нац. удм. полотенца, чалмы, салфетки, исполненные в традиц. браной и выборной технике. Чуть позже, Любовь Николаевна начала заниматься ковроткач-вом, вышивкой, гобеленом, вязанием. Однако излюбленным видом ремесла мастерицы является ручное ткач-во. За время работы в Доме ремёсел И. было создано большое кол-во полотенец, салфеток, ковров и пр. вещей. В своих работах она использует традиц. техники ткач-ва. Создаёт уник. изделия на основе анализа, изученного ею этногр. мат-ла. Её произведения отвечают совр. требованиям, но при этом не теряют своего самобытного нац. характера. Работы мастера не отличаются резкой и яркой броскостью, они лиричны, гармоничны, самодостаточны и нарядны по цветовому решению. И. предпочитает работать с нац. достижениями наших предков в текстильном промысле. Она редко добавляет какие-то совр. элементы по той причине, что ассортимент тканых вещей, используемых в прошлом, не потерял своей актуальности и в наше время, и не требует никакой совр. интерпретации. Ежегод. работы И. по решению респ. худ. совета включаются в эл. каталог ДПИиР, получив кат. «Особо ценное

изделие». В 2018 по проекту «Ковры Удмуртии» И. разработано метод. пособие по ткач-ву ковра «Арлан пужыос». Пост. участник район., регион. и респ. выст. Работы И. вызывают большой интерес не только в России, но и за рубежом. Награждена почёт. грамотами и благодарственными письмами за активную работу и большой вклад в возрождение, развитие и сохранение нар. промыслов и ремёсел на терр. Удмуртии, а также за высокое исполнительское мастерство и твор. успехи. Имеет благодарность НИЦДПИиР за активное участие в возрождении, сохранении и развитии ДПИиР (2001), диплом лауреата регион. выст. «Мастера большого Урала» (г. Курган, 2001), диплом за участие во II Межрегион. фестивале ДПИ «Зарни кияс» (г. Сыктывкар, 2005), Почёт. грамоту за вклад в развитие и пропаганду худ. промыслов и ремёсел УР (2013). По итогам респ. выст. «Мир женщины. Текстиль в интерьере» награждена дипломом за создание особо ценного изделия ДПИ, диплом лауреата I ст. IX Межрегион. конкурса нац. костюма «Марий вургем пайрем унала ўжеш» (г. Йошкар-Ола, 2017), диплом I ст. в Открытом респ. межнац. этнофестивале-конкурсе моды «Сюан дэрем» («Свадебное платье») (2017). Ежегод. работам мастера присваивается кат. «Особо ценное изделие». За достигнутые твор. успехи награждена Почёт. грамотой Прав-ва УР (2019).

Лит.: Куликов К.И. Возрождённая древность. Народное декоративно-прикладное искусство Удмуртии. Альбом. Ижевск, 2005.

Е.Л. Опарина.

МИШИН Василий Андреевич (р. 15.2.1949, д. Муважи Алнашского р-на УАССР), худ.-оформитель, мастер ДПИ. Окончил худ.-граф. ф-т УдГУ (1971). С 1981 – худ.-оформитель РДК, с 1984 – в худ. мастерской с. Малая Пурга, в 2000–17 – вед. методист по худ. обработке дерева МБУК «Старомоньинский Дом ремёсел» Малопургинского р-на. Создает высокохуд. и этн. узнаваемые изделия. Произведения М. интересны по композиции образности и эмоц. насыщенности. Пост. поиски нового, оригинального, рожают в руках мастера образы,



*Мишин
Василий Андреевич*



*Лось. Обработка кости.
Мишин В.А.*

наполненные характером, эмоциями, чувством. Действуя в русле традиц. иск., В.А. Мишин вносит своё понимание удм. культуры. Совместно с ДР принимает активное участие в выст., фестивалях, семинарах проводимых в р-не, республике и за её пределами. Участник респ. фестивалей резчиков по дереву парковой скульптуры: VII Респ. фестиваль-конкурс садово-парковой скульптуры, посв. 450-летию добровольного вхождения Удмуртии в состав Рос. гос-ва (с. Завьялово, 2008), респ. выст. «История удмуртского народа в изделиях современных мастеров декоративно-прикладного искусства» (г. Ижевск, 2008), VIII Респ. и I Межрегион. фестиваля садово-парковой скульптуры (с. Красногорское, 2009), II этапа Всерос. фестиваля нар. творчества «Салют Победы» для регионов ПФО (2009), IX Респ. и II Межрегион. фестиваля садово-парковой скульптуры (пос. Ува, 2010), респ. выст. изделий по направлению деревообработки мастеров нар. ДПИ «Душа дерева» (г. Ижевск, 2010), IX Респ. и II Межрегион. фестиваля садово-парковой скульптуры (2010), V Межрегион. выст. худ. косторезного иск. «Душа Севера» (г. Салехард, 2010), X Респ. и III Межрегион. фестиваля садово-парковой скульптуры (с. Малая Пурга, 2011), XI Респ. и IV Межрегион. фестиваля садово-парковой скульптуры (пос. Кез, 2012). Лауреат IX Респ. и II Межрегион. фес-



*Пауно «Мастер». Резьба по дереву.
Мишин В.А.*

тивалю садово-парковой скульптуры в номинации «Ува – река Ва, культ воды и коня» (пос. Ува, 2010). Имеет дипломы: за 3-е место в семинаре «Парковая скульптура» (д. Старая Монья, 2003, пос. Игра, 2004), фестиваля парковой скульптуры (г. Можга, 2006), участника V Межрегион. выст. худ. косторезного иск. «Душа Севера» (2010). Награждён Почёт. грамотами Мин-ва культуры УР (2009), Гос. Совета УР (2015), отд. культуры и Адм-ции МО «Малопургинский район» (1982, 1989, 1995, 2004, 2008, 2013).

Лит.: Куликов К.И. Возрождённая древность. Народное декоративно-прикладное искусство Удмуртии. Альбом. Ижевск. 2005.

Е.Л. Опарина.

НИКОЛАЕВА (Галактионова) Марина Эдуардовна (р. 31.10.1991, д. Новая Монья Малопургинского р-на УР), мастер по худ. росписи. Окончила УдГУ, специализация «Народная художественная культура» (2017). С 2012 – в Старомоньинском Доме ремёсел: методист по худ. росписи, по глиняной игрушке. Расписные и глиняные изделия Н. отличаются аккуратностью и высоким мастерством исполнения и этн. узнаваемы. За короткий период Марина Эдуардовна показала себя талантливой мастерицей, освоила новые направления ДПИ, вышивку на основе изучения этногр. мат-ла. Принимает участие в разл. семинарах, выст.-ярмарках, проводимых в р-не и республике. Награждена дипломом НИЦДПИиР за воссоздание жен. и муж. южноудм. костюмных комплексов (вышивка) в проекте «Улон сюаньсен кутске» (2016), костюмам присвоена кат. «Особо ценное изделие».

Е.Л. Опарина.

Орлова

Марина Евгеньевна



ОРЛОВА Марина Евгеньевна (р. 20.1.1983, Казарма 1974 км Малопургинского р-на УАССР), педагог доп. образования, филолог. Окончила Можгинский пед. колледж им. Т.К. Борисова (2003), УдГУ (2008). В 2003–08 – педагог доп. образования Станции юных техников, в 2008–16 – зав. выст.-метод. отд. Старомоньинского Дома ремёсел, в 2017–18 – нач. Упр. культуры и туризма Адм-ции МО «Малопургинский район», в 2019–21 – дир. Старомоньинского Дома ремёсел, с 2021 – методист отд. худ.-выст. и мас. работы НИЦДПИиР г. Ижевска. Чл. команды проектов победителей конкурса «Культурная мозаика малых городов и сёл» – «К истокам Воршуда – новый взгляд» (2016), «Деревня, где живёт Шортчи (Смекалка)» (2019). Участник респ., всерос. выст.: Всерос. Спасская ярмарка (г. Елабуга, 2011), Фестиваль нар. промыслов и ремёсел «Живая традиция» (г. Набережные Челны, 2010), «Гербер» (Москва, 2019); Междунар. форума «Хлеб, ты – мир» (Калужская обл., 2019), Междунар. фестиваля «Шаньга-фест» (с. Ыб, Респ. Коми, 2019). Организатор, рук. этногр. эксп. по изучению традиц. ремёсел в УР и удм. деревнях Респ. Татарстан (д. Сарсак Омга, Варклед-Бодья, 2019). Награждена Почёт. грамотами Мин-ва культуры, печати и информации УР (2013), Адм-ции МО «Малопургинский



Коллекция «Буряновские бабушки». Николаева М.Э.



*Николаева
Марина Эдуардовна*

район» (2011, 2020), Благодарностью за весомый вклад и активное участие в орг-ции и проведении респ. нац. праздника «Семык» (2018).

Лит.: Александрова А. Две подружки – сестрёнки // Маяк. 2011. 23 марта. С. 3; Бородин О.Ф. Калыклэсь визьбурзэ коньдонэн уд мерта // Кенеш. 2020. № 10. С. 98–104.

Е.Л. Опарина.

ПЕРЕВОЩИКОВ Станислав Евдокимович (р. 12.11.1966, д. Арляново Малопургинского р-на УАССР), мастер по худ. обработке дерева, бересты. Окончила Глазовский с-з-тех-м им. Ф.Э. Дзержинского (1991). В 1994–2008, в 2009–14, в 2017–18 работал в Старомоньинском Доме ремёсел Малопургинского р-на. Владеет мн. видами ремёсел из них: бондарный промысел, худ. обработка дерева, лозоплетение, плетение из бересты. Твор. работы Станислава Евдокимовича разнообразны: бондарные бочки, вёдра; плетёные из лозы короба, корзины; берестяные туеса, шкатулки. Каждая вновь созданная работа отличается разнообразием идей, форм, жанров, техникой выполнения, идеальной проработанностью и качеств. исполнением. Учёт нац. специфики и местных традиций, способствует созданию и изготовлению мастером этн. узнаваемых и высокохуд. произведений иск. Идеи, экспонируемые на район., респ., межрегион. выст., отличаются высоким худ. уровнем, исполнительским мастерством. Участник мн. мероприятий, выст., организованных в республике и за её пределами, среди них фестиваль резчиков по дереву «Парковая скульптура». Пост. находится в твор. поиске, не останавливается на достигнутом. За свою деят-сть отмечен грамотой отд. культуры исполкома Малопургинского райсовета (1999, 2001, 2011), дипломами участника фестиваля садово-парковой скульптуры (пос. Ува, 2002), II Межрегион. фестиваля ДПИ «Зарни кияс» (г. Сыктывкар, 2005), Почёт. грамотой НЦДПИиР (2003).

Е.Л. Опарина.

*Подружки.
Прохорова О.В.*



ПРОХОРОВА Ольга Владимировна (р. 14.8.1981, д. Старая Монья Малопургинского р-на УАССР), методист по нар. игрушке. После окончания в 2001 Ижевского ПУ № 7 по спец-сти «Портной национальной одежды» трудится в Старомоньинском Доме ремёсел методистом по изготовлению нар. игрушки. Параллельно занимается плетением из соломки, худ. обработкой бересты, вязанием. Изучает традиции и обряды ст. поколений, науч. исследования в обл. истории и иск. удм. народа, ежегод. участвует в этногр. эксп. На основе анализа изученного этногр. мат-ла создаёт интересные вещи. Её изделия отвечают совр. требованиям, но при этом не теряют своего самобытного, нац. характера. Куклы в удм. нарядах, берестяные украшения с нац. символикой, ажурные фартуки с удм. орнаментом, созданные руками мастерицы, всегда привлекают внимание зрителя. Находится в пост. твор. поиске, экспериментирует. Лауреат респ. выст.-конкурса «Удмуртский народный костюм: Вчера. Сегодня. Завтра» (г. Ижевск, НЦДПИиР, 2003) в номинации за оригинальность исполнения удм. нар. костюма. Руководила кружком соломоплетения в дет. лагере «Усточикар» (2007). Участница Всерос. выст. «Искусство и образование» (г. Ижевск, 1997), работы вошли в «Российский детский каталог». Дипломант Всерос. выст., Всерос. дет. фестиваля нар. промыслов «Данилушка»



*Прохорова
Ольга Владимировна*

*Айшон и сколмк,
традиционный костюм.
Прохорова О.В.,
Александрова Э.М.,
Алисинова Е.В.,
Тарасова Э.М.,
Харлампьева Т.Н.*



(г. Екатеринбург, 1997), респ. выст. изделий мастеров ДПИ: выполн. в технике вышивки, лоскутного шитья «Усто пужыюс» (2007); «История удмуртского народа в изделиях современных мастеров ДПИ», посв. 450-летию добровольного вхождения Удмуртии в состав Рос. гос-ва (2008); сем. династий «Семья мастеровая» (2009); «Возрождённая страна – возрождённые ремёсла», посв. 65-летию Победы в Вел. Отеч. войне (2010); «Сюлэмез шунтись юрт» («Дом, согревающий сердце»), посв. празднованию 250-летия г. Ижевска (2010), по нар. костюму г. Ижевска (2011); выст. изделий мастеров ДПИ Малопургинского р-на (2012, 2015), I Междунар. Бурановского фестиваля нар. культуры (2013), выст., организованной в рамках XII Респ. сел. спорт. игр (2013); респ. выст. изделий ДПИ «Кышнопал» (г. Ижевск, 2014), респ. выст. изделий ДПИИР «Возрождённая страна – возрождённые ремёсла» (г. Ижевск, 2014); респ. выст. изделий ДПИИР «Мир женщины. Текстиль в интерьере» (г. Ижевск, 2015); Всерос. фестиваля нар. творчества «Салют Победы», посв. 70-летию Победы в Вел. Отеч. войне (г. Ижевск, 2015), фестиваля удм. нар. одежды «Учке мынзсьтым дэремме!» (2016). В 2015 изделие «Кукла с караваем» присвоена кат. «Особо ценное изделие» за участие в респ. выст. ДПИ и ремёсел мастеров Старомоньинского Дома ремёсел. Награждена Почёт. грамотами Мин-ва культуры УР (2019), Адм-ции МО «Малопургинский район» за вклад в развитие и сохранение худ. промыслов и ремёсел (2014), дипломом НЦДПИИР за воссоздание жен. и муж. южноудм. костюмных комплексов (украшение) в проекте «Улон сюанысен кутске» (2016) и многочисл. благодарственными письмами за активную работу и большой вклад в возрождение, развитие и сохранение нар. промыслов и ремёсел на терр. Удмуртии, а также за высокое исполнительское мастерство и твор. успехи.

Лит.: Куликов К.И. Возрождённая древность. Народное декоративно-прикладное искусство Удмуртии. Альбом. Ижевск, 2005.

Е.Л. Опарина.

РЫБАКОВ Владимир Михайлович (р. 4.2.1951, пос. Яган Малопургинского р-на УАССР), педагог, скульптор-резчик. Окончил худ.-граф.



*Рыбаков
Владимир Михайлович*



Скульптура «Воршуд».

Скульптура «Ошмес» («Родник»).
Рыбаков В.М.



отд-ние Дебёсского пед. уч-ща (1971), худ.-граф. ф-т Витебского пед. ин-та им. С.М. Кирова (1978).

В 1971–72 – учитель ИЗО и черчения в Яганской ср. шк. Малопургинского р-на, в 1973–74 – худ. росписи по дереву в мебельном цехе Малопургинского район. производств. комб-та, в 1974–77 – худ. на пр-тиях Белорус. ССР, в 1977–94 – учитель ИЗО и черчения в Уральской ср. шк. Сарапульского р-на, в 1994–95 – дир. Яганской ср. шк. Малопургинского р-на, в 1995–96 – учитель труд. обучения и ИЗО, учитель ИЗО и истории иск. ср. шк. № 95 г. Ижевска с эстет. направлением, в 1999–2002 – худ.-конструктор на Ижевском ЭМЗ «Купол». С 2005 – мастер-надомник резьбы по дереву и льду. Выполняет резные скульпт. композиции из дерева на темы мифов и легенд удм. народа (эпич. герои, миф. персонажи, карт. творения мира по верованиям др. удмуртов). Стиль Р: объёмная виртуозная резьба из целого куска дерева, интерьерные и парковые скульптуры. Участник и лауреат респ., рос. и межрегион. выст. по ДПИ, призёр-дипломант Респ. и межрегион. фестивалей парковой скульптуры (пос. Ува, 2002, 2010, 2014; пос. Игра, 2003; г. Глазов, 2004; с. Шаркан, 2005; г. Можга, 2006; г. Ижевск, 2007; с. Малая Пурга, 2008, 2012; с. Завьялово, 2008; пос. Кез, 2012, АЭМЗ «Лудорвай», 2013; г. Сарапул,



Силантьева Зоя Владимировна

2014; пос. Игра, 2015; с. Дебёсы, 2016; с. Киясово, 2018), Междунар. фестиваль парковой скульптуры (г. Салехард, 2006), II Межрегион. фестиваля «Зарни кияс» (г. Сыктывкар, 2005), I Межрегион. выст.-ярмарки изделий нар. худ. промыслов фин.-угор. народов России «Шубратадо ялгат!» (г. Саранск, 2006), Междунар. этнофутурист. выст. (г. Ижевск, 2002), Межрегион. фестиваля парковой скульптуры по камню (г. Сыктывкар, 2008), Междунар. фестиваля дер. парковой скульптуры «Исетская осень», «Андреевское озеро» (г. Тюмень, 2014, 2015) и др. Работы Р. находятся в худ. салонах УР, в фондах Нац. музея УР им. К. Герда, в г. Салехарде (Ямало-Ненецкий АО), в част. собр. в России, Германии, США, Ю. Корее.

Лит.: Куликов К.И. Возрождённая древность. Народное декоративно-прикладное искусство Удмуртии. Альбом. Ижевск, 2005.

Е.Л. Опарина.

СИЛАНТЬЕВА Зоя Владимировна (р. 11.3.1979, д. Старая Монья Малопургинского р-на УАССР), методист по худ. обработке соломки. В школьные годы начала обучаться в худ. студии, организованной Н.М. Тарасовым. Освоила мн. виды традиц. удм. декор.-прикладного творчества. В 1998 окончила Удм. респ. уч-ще культуры, где ей была присвоена квалификация педагога-организатора декор.-прикладного творчества по спец-сти «Социально-культурная деятельность и народное художественное творчество». Образование продолжила в УдГУ на ф-те иск. С 1998 трудится в Старомоньинском Доме ремёсел. Приоритет. видами твор. деят-сти С. явл-ся: науч.-метод., исследоват., пед., этногр. Стояла у истоков возрождения плетения из соломы и на основе старинной «танцующей» куклы воссоздала образ совр. удм. соломенной куклы. Сегодня эти куклы являются уник. и образцовыми для мастеров др. р-нов УР. Твор. работы С. разнообразны: это изысканные сувениры, украшения, панно, созданные по мотивам *пермского звериного стиля*, рамы для зеркал. Каждая вновь созданная работа отличается разнообразием идей, форм, жанров, техникой выполнения. Зоя Владимировна владеет не только мастерством соломоплетения, также ткач-вом, гобеленом, обработкой бересты. Для её работ характерно совмещение неск. видов промыслов, среди к-рых соломке она отводит вед. роль. Работы С. экспонировались в регионах России и за рубежом: в Канаде, Турции, Москве, Сыктывкаре. Свой твор. потенциал Зоя Владимировна черпает в древних преданиях, мифологиях, фольклоре своего народа. Талантливый худ., каждая её работа сопровождается выполнением множества эскизов и зарисовок.



*Композиция «Повозка».
Силантьева З.В.*



*Набор соломенных коробов. 2019 г.
Силантьева З.В.*

Произведения авт. соответствуют преемственности традиций, отличаются высоким профессионализмом, эстетикой и этн. своеобразием. Ведёт пед. деят-сть, её воспитанники являются победителями респ., регион. конкурсов и фестивалей. С. – неоднократный лауреат и дипломант респ. и межрегион. выст. по ДПИ. Участница всех район., респ. и межрегион. выст. и фестивалей ДПИ: «Зарни княс» (г. Сыктывкар, 2005, 2008), респ. – «История удмуртского народа в изделиях современных мастеров декоративно-прикладного искусства», посв. 450-летию добровольного вхождения Удмуртии в состав Рос. гос-ва (2008), «Возрождённая страна – возрождённые ремёсла», посв. 65-летию Победы в Вел. Отеч. войне 1941–1945 гг. (2010), II этапа Всерос. фестиваля нар. творчества «Салют Победы» для регионов ПФО (2009), респ. выст. изделий нар. ДПИ по худ. обработке соломки (2011); межрегион. твор. лаборатории совр. игрушки «Вятские смотрины», в рамках федер. целевой программы «Культура России 2012–2018 гг.» (2012); Всерос. Спасской ярмарки (г. Елабуга, 2012). Ежегод. работам мастера присваивается кат. «Особо ценное изделие». В 2009 худ.-экспертным советом НЦДПИиР С. выдвинута на респ. выставку «Признание» («Дано ваён»), за выдающиеся твор. достижения в сфере сохранения и развития нар. худ. традиций. Лауреат пр. Прав-ва УР «Признание» за вклад в развитие нар. творчества, в номинации «народный мастер в области декоративно-прикладного искусства и ремёсел» (2012). Награждена почёт. грамотами Адм-ции МО «Малопургинский район», НЦДПИиР и благодарственным письмом НЦДПИиР.

Е.Л. Опарина.

ТАРАСОВ Николай Михайлович (р. 5.10.1967, д. Старая Монья Малопургинского р-на УАССР), педагог, мастер резьбы по дереву, кости и худ. обработке бересты. Засл. работник культуры УР (2001). Окончил худ.-граф. ф-т УдГУ (1991). В 1991–93 – рук. кружка при район. Доме пионеров и школьников, в 1992–93 – методист, в 1993–2019 – дир. Старомоньинского Дома ремёсел, созданного по его инициативе и признанного лучшим в респ. (1998). В 1998 по инициативе Т. открыты фил. Дома ремёсел в Ниж. Юрях, Кечёво и две мастерские в М. Пурге. Одним из первых в УР поставил работу по возрождению и развитию нар. декор.-прикладного иск. на науч. ист. основу. Его худ. стиль базируется



*Тарасов
Николай Михайлович*

на нац. традициях и пермском зверином стиле. Использует зооморфные образы и характерную для удм. иск. монументальность. Выст. Т. отличаются высоким худ. уровнем, исполнит.

мастерством и самобытностью. Организатор I Респ. конкурса-семинара резчиков по дереву «Парковая скульптура» (пос. Ува, 2002), где его композиция «Дунне» – «Мироздание» заняла 1-е место. Т. и мастера, возглавляемого им Дома ремёсел, – участники всех район. и респ. выст. ДПИ (с 1994). Лауреат и дипломант Междунар. фестиваля ремёсел фин.-угор. народов «Югра – 2000» (г. Ханты-Мансийск), Междунар. практ. семинара-конкурса резчиков по дереву фин.-угор. народов «Парковая культура (с. Подлесная Тавла Мордовской Респ. 2001, скульптурная гр. «Дух земли»), II Межрегион. выст. худ. косторезного иск. «Душа Севера» (г. Салехард, 2004) и др. Работы Т. экспонировались в Швеции (Упсала, 1993), Турции (Стамбул, 1995), Нидерландах (1999). Лауреат Гос. пр. УР (2006), междунар. и рос. конкурсов, фестивалей. Награждён Грамотой Центра Венг. культуры, науки и иск. в Москве (1995), Почёт. грамотами Прав-ва УР (1999), Гос. Совета УР (2006). Его произв. находятся в респ. фонде изделий ДПИ и худ. ремёсел, Музея совр. истории в Москве, а также в частных коллекциях в России и за рубежом (Венгрия, Эстония, Финляндия, Германия, Норвегия, Швеция, Турция, США, Канада, Япония).

Е.Л. Опарина.



*Фруктовница
«Лебедь»
Тарасов Н.М.*



Тарасова
Зинаида Михайловна

ТАРАСОВА Зинаида Михайловна (р. 14.3.1963, д. Итешево Малопургинского р-на УАССР), мастер по худ. вязанию и ткач-ву. Окончила ПУ № 6 (2008), курсы по машинному вязанию, станковому ткач-

ву, гобелену. В 1994–2007 и в 2012–17 – в Старомоньинском Доме ремёсел Малопургинского р-на. Пост. участница всех район., респ., межрегион. выст., конкурсов, фестивалей. Изделия Т. выполнены на высоком худ. и исполнительском уровне. Владеет мн. видами промыслов: ручное и машинное вязание, вышивка, вязание крючком, ткач-во на нац. станке, гобелен. Одна из её твор. разработок, пользующаяся большой популярностью, это соломенная пляшущая кукла, одетая в тканый удм. костюм. Как худ. и как мастер сама разрабатывает эскизы. Для оказания содействия возрождению, сохранению и развитию нар. иск. ведёт исследоват. работу – выезжает по деревням для изучения традиц. удм. иск. Этногр. находки воплощает в свои работы. Принимала участие в выст. ДПИ: Стамбул (Турция, 1995), респ. выст., посв. 50-летию Победы в Вел. Отеч. войне, 75-летию государственности Удмуртии (1995); Федерации Мира и Согласия (Москва, 1997), Ханты-Мансийском АО фин.-угор. фестивале ДПИ (г. Сургут, 2000), д. Новая Моңья, выст. этно-футурист. фестивале «Тангыра»; встреча с гостями из Германии (г. Ижевск, 1996); выст.

в Гор. Думе РФ (Москва, 1997) и др. Дипломант III Всерос. фестиваля нар. творчества «Салют Победы» (г. Екатеринбург, 2004). Награждена Благодарностью МО «Малопургинский район» за вклад в развитие и сохранение



Чалма.
Тарасова З.М.



Тарасова
Ольга Анатольевна

худ. промыслов и ремёсел (2014), дипломом НЦДПИиР за воссоздание жен. и муж. южноудм. костюмных комплексов в проекте «Улон сюанысен кутске», костюмам присвоена кат. «Особо цен-

ное изделие» (2016).

Лит.: Куликов К.И. Возрождённая древность. Народное декоративно-прикладное искусство Удмуртии. Альбом. Ижевск, 2005.

Е.Л. Опарина.

ТАРАСОВА Ольга Анатольевна (р. 24.9.1973, пос. Ува УАССР), мастер ДПИ. Окончила Увинское пед. уч-ще по спец-сти «Воспитатель дошкольных учреждений» (1992). С 2001 – мастер по худ. обработке соломки Узей-Туклинского Дома ремёсел Увинского р-на, в 2006–17 – вед. методист Старомоньинского Дома ремёсел Малопургинского р-на. Ольга Анатольевна ответственно подходит к своей работе, её изделия из соломки отличаются аккуратностью и высоким мастерством. Твор. работы Т. разнообразны: это изысканные сувениры; украшения; панно, созданные по мотивам пермского звериного стиля; рамы для зеркал. Каждая вновь созданная работа отличается разнообразием идей, форм, жанров, техникой выполнения. Произведения авт. соответствуют преемственности традиций, отличаются высоким профессионализмом, эстетикой и этн. своеобразием. Для более продуктивной работы пост. занимается самообразованием – изучает науч. иссле-



Фартук из коллекции ажурных фартуков.
Тарасова О.А.,
Прохорова О.В., Тарасова З.М.

дования в обл. истории и иск. удм. народа. Участвует в эксп. Пост. участница выст. и фестивалей респ. и межрегион. уровня. Параллельно ведёт пед. деят-сть – обучает соломоплетению детей. С 2008 активно работает с надомниками по обучению худ. обработке соломки в выст. салоне МБУК «Старомоньинский Дом ремёсел» в с. Малая Пурга. Является неоднократным лауреатом и дипломантом респ. выст. по ДПИ.

Е.Л. Опарина.

ФИЛИМОНОВ Сергей Михайлович (р. 8.3.1981, д. Старая Монья Малопургинского р-на УАССР), мастер по худ. обработке бересты. С 2015 – методист Старомоньинского Дома ремёсел. Освоил разл. методы и приёмы обработки бересты, к-рые успешно применяет и совершенствует в изготовлении изделий. Владеет бондарным промыслом и худ. обработкой дерева. Его туеса, квасные наборы, разл. аксессуары отличаются особой аккуратностью выполнения, высоким мастерством, важно, что они этн. узнаваемы, выполнены с учётом местных традиций. Тканые полотна, разл. композиции из кукол, настенные панно, традиц. удм. костюмы, всё это дополняется резными деталями, выполненными руками мастера. Ф. участвует в семинарах, выст.-ярмарках, фестивалях, проходящих в р-не и республике. Ежегод. в канун Нового года Ф. принимает активное участие в создании ледовых скульптур на пл. с. Малая Пурга. Награждён Почёт. грамотами Гл. МО «Малопургинский район» (2017, 2020), за активное участие в орг-ции и проведении XIX Респ. зимних спорт. игр обучающихся образоват. орг-ций УР (2019), Благодарностью Мин-ва культуры УР (2019).

Е.Л. Опарина.



*Филимонов
Сергей Михайлович*



*Туес.
Филимонов С.М.*



*Фомина Юлия Трофимовна
с К. Яковлевой, ученицей СОШ д. Старая Монья*

ФОМИНА Юлия Трофимовна (р. 19.1.1939, д. Быстрово Малопургинского р-на УАССР), нар. мастер по ткач-ву. В 1994–99 – работала в Старомоньинском Доме ремёсел Малопургинского р-на мастером по традиц. ткач-ву. Занималась развитием узорного ткач-ва, обучала вязанию и вышивке молодых мастериц. Среди учениц Ф. – Е.В. Анисимова и Л.Н. Имполитова, к-рые в н.в. работают в ДР, занимаются развитием ручного ткач-ва. Под рук-вом Ф. мастера ДР выполняют безворсовые ковры. Изделия мастера отличаются яркими красками, на одних коврах изображён медленный хоровод красочных узоров, на др. – неуловимый переход от нежных прозрачных тонов к насыщенному цвету, на третьих – строгий удм. орнамент. Участница мн. выст. на терр. респ., в Москве. Работы Ф. хранятся в Казани, городах быв. союзных респ. (Ленинабад, Душанбе), в Белоруссии, Германии, США, Венгрии.

Е.Л. Опарина.

ХАРЛАМПЬЕВА Татьяна Николаевна (р. 5.6.1972, г. Ижевск УАССР), мастер ДПИ. Окончила СПТУ № 90, г. Чайковский Пермской обл., ныне кр. (1991) по спец-сти «Исполнитель художественно-оформительских работ», ПТУ № 7 г. Ижевска



Харламтзева
Татьяна Николаевна

Композиция «Кузальбёс»
(«Супруги»)
Харламтзева Т.Н.

(1996), НПО по профессии «Портной» с присвоением квалификацией «Портной народной одежды» 3 раз., «Вышивальщица» 3 раз. В 2009–18 и с 2019 – методист Старомоношнинского Дома ремёсел. Мастер с большим твор. потенциалом. Занимается изготовлением нар. игрушки, пошивом нац. костюма, вышивкой, росписью. Изделия Х. отличаются уник. и качеством исполнения. Расписные и вышитые изделия очень аккуратны, мастерски выполнены, при этом они соответствуют нар. традициям, этн. узнаваемы. Занимается кружковой деятельностью – обучает детей изготовлению нар. игрушки, проводит мастер-кл. для нас., надомников. Для повышения эффективности работы пост. занимается самообразованием, изучая науч. исследования в обл. иск. и историю удм. народа, участвует в респ. семинарах и стажировках. Пост. участник респ. и межрегион. выст., является неоднократным лауреатом и дипломантом респ. выст. Удостоена диплома НЦДПИИР за воссоздание жен. и муж. южноудм. костюмных комплексов (лоскутное шитьё) в проекте «Улон сюанысен кутске» («Жизнь начинается со свадьбы»). Костюмам присвоена кат. «Особо ценное изделие». Награждена Почёт. грамотами отд. культуры МО «Малопургинский район» (2013), за вклад в развитие и сохранение худ. промыслов и ремёсел (2014).

М.Е. Орлова.

ХМЕЛЕВ Валерий Леонидович (р. 17.11.1957, д. Байситово Малопургинского р-на УАССР), учитель техн. труда, отличник нар. образования (1994), засл. работник нар. образования УР (2000). Окончил Ярское пед. уч-ще (1978), Нижнетагильский гос. пед. ин-т (1987). В 1978–82 – преп. труд. обучения Дебёссского пед. уч-ща, в 1982–84 – рук. прикладного иск. в Дебёссском Доме пионеров, в 1984–85 – воспитатель гр. продлённого дня Заречно-Медлинской шк. Дебёссского р-на, с 1985 – учитель Яганской СОШ, с 2011 – учитель технологии Пугачёвской СОШ Малопургинского р-на. Авт. программы по плетению из бересты «Юный мастерской» (1995, ИУУ, ныне Ин-т развития образования). Провёл курс лекций в ИПКиПРО УР на тему «Нравственно-эстетическое приобщение учащихся к основам народного искусства с практикумом по бересте» (2004). Изготовлению изделий из пластовой бересты научился у преп. уч-ща В.Я. Корепанова (см. Дебёссский район). Х. изготавливает туески, шкатулки и др. изделия в технике прорезной и тисненой бересты, плетения. Участник мн. район., респ. выст. Ведёт кружок по худ. обработке дерева для детей. На базе кружка проводился семинар педагогов республики, организованный Респ. СЮТ (1999). Воспитанники Х., чл. кружка «Юный мастерской» – участники мн. рос. выст., ВДНХ, Эстонии (1990–2000-е). Чл. экспертной аттестац. комиссии по доп. образованию. Лауреат конкурса «Сердце отдаю детям» (2001), обладатель Хрустального ключа в номинации «Художественно-эстетическое воспитание». Награждён сереб. медалью ВДНХ (1991).

С.Д. Смирнова.

Хмелев
Валерий Леонидович



Изделия из бересты.
Хмелев В.Л.





Кукла. Художествена обработка соломки. Силантьева З.В.



МОЖГИНСКИЙ РАЙОН

МОЖГИНСКИЙ РАЙОННЫЙ ДОМ ПРИКЛАДНОГО ИСКУССТВА и РЕМЁСЕЛ, фил. МБУ Можгинского р-на «Централизованная клубная система» (Можгинский район. ДПИиР – фил. МБУ Можгинского р-на «ЦКС»), создан в г. Можге 28 сент. 1993 решением № 168 исполкома Можгинского район. совета нар. депутатов УР как Можгинский Дом ремёсел и являлся структурным подразделением отд. культуры Можгинского р-на. В 2002 отд. культуры переименован в МУ Упр. культуры Адм-ции МО «Можгинский район», Дом прикладного иск. и ремёсел стал структурным подразделением данного учреждения. В 2011 в рамках 131-ФЗ было реорганизовано и создано МБУ Можгинского р-на «Централизованная клубная система» со структурным подразделением – Можгинский район. Дом прикладного иск.

и ремёсел, к-рый в 2014 получил статус фил. МБУ Можгинского р-на «ЦКС». Основными целями и задачами ДПИиР является возрождение, сохранение и развитие нар. худ. промыслов, ремёсел, орг-ция выездных и стационар. выст., ярмарок – продаж изделий декор.-прикладного иск. и ремёсел, орг-ция пост. действующего выст. зала ДПИ, проведение экскурсий, бесед, встреч с вед. методистами, умельцами, ремесленниками, орг-ция семинаров, мастер-кл. для детей и взрослых, формирование фондов изделий методистов, вошедших в *Электронный каталог* ДПИиР, участие в район., гор., респ., регион. и рос. выст., фестивалях, ведение эксп. деят-сти, разработка метод. мат-ла. С момента своего создания ДПИиР развивает основные традиц. для Можгинского р-на и республики





Коллектив Можгинского районного Дома прикладного искусства и ремёсел. 2014 г.

направления ДПИ: удм. ткач-во (вед. методист – Е.С. Маркелова), нар. игрушка (методист I кат. – А.Н. Петрова), обработка дерева, худ. обработка бересты (вед. методист – С.А. Щепин), худ. роспись (вед. методист – А.П. Пушкарёва), худ. обработка соломки (вед. методист – И.Е. Матвеева), лоскутное шитьё (вед. методист – В.В. Баженова), худ. керамика (вед. методист – И.С. Пономарёва). Можгинский район. ДПИиР участвует в респ. выст., семинарах для методистов Центров и Домов ремёсел, организуемых АУК УР «РДНТ» г. Ижевска, заключены договоры на реализацию изделий с НЦДПИиР, Нац. музеем им. К. Герда и АЭМЗ «Лудорвай». Большой вклад внесли в разные годы дир.: худ., мастер М.А. Сажин (1993–95), С.А. Щепин (1995–2001), М.К. Морозова (2001–05), А.Г. Сафин (2005–09), Е.В. Степанова (2009–12), Н.В. Зайцева

(2012–19), В.В. Афанасьев (2019–20), с 2020 – Н.Ф. Сапожникова.

Н.Ф. Сапожникова.

БАЖЕНОВА Вероника Владимировна (р. 30.8.1977, г. Можга УАССР), мастер ДПИ. Окончила Кунгурский худ.-пром. лицей № 58 (1997). С 2002 – мастер-методист резьбы по дереву Можгинского район. ДПИиР. Принимает участие в район. мероприятиях, респ. выст. ДПИ: «Гербер», «Навстречу лету» (2002), VII фестивале фин.-угор. народов (1999), выст., посв. 10-летию возрождения и развития ДПИиР и др. Перс. выст. «Лоскутные истории» (г. Можга, 2020, дек.). Награждена дипломом участника Респ. выст. изделий традиц. ткач-ва и лоскутного шитья «Традиции мастерства» (2020), лаборатории «Этника: перезагрузка» (2020), дипломами за 1-е место: в номинации



Современное
лоскуто.
Павло «Цветы
и птицы».
Баженова В.В.



«Высокий профессионализм» район. выст. – конкурсе «Лякиё дунне» («Лоскутный мир», Алнашский Дом ремёсел, 2019), в номинации «Текстиль в национальном колорите» в межрайон. выст.-конкурсе работ по ДПИ Юкаменского р-на в рамках празднования 100-летия государственности Удмуртии (2020).

Лит.: Куликов К.И. Возрождённая древность. Народное декоративно-прикладное искусство Удмуртии. Альбом. Ижевск, 2005.

Н.Ф. Сапожникова.

ЕМЕЛЬЯНОВ Герман Петрович (27.5.1938, с. Сосновка Шарканского р-на УАССР – 2008), худ. ДПИ. После окончания худ.-граф. ф-та УГПИ-УдГУ приехал работать в Можгу. В 1965–72 – преп. Можгинского пед. уч-ща, с 1971 совмещал работу в Можгинской худ. шк., в 1975–78 – дир. шк. (ныне МБУ ДО «ДХШ им. А.К. Леонтьева»). Шк. осваивала и разрабатывала образоват. программы, набирала обороты, участвовала в разл. конкурсах, особенно славилась можгинская худ. шк. прикладным иск., к-рым вплотную занималась супруга Германа Петровича – Елена Никитична Емельянова. В образоват. программу были введены такие предметы, как «Гобелен» и «Ковроткачество». Увеличивается контингент детей, занимающихся в шк. На 1 сент. 1976 было сформировано 10 гр. в кол-ве 123 обучающихся. Герман Петрович вёл большую обществ. работу. Так, например, по его инициативе была создана секция ИЗО при Гор. комитете партии, благодаря чему повысился статус худ., активизировалась выст. деят-сть в городе. В твор. сфере



*Емельянов
Герман Петрович*

Е. предпочтение отдавал ДПИ и, конечно, акварели. Его акварели поражают яркостью, чистотой цвета, несколько декор. подходом, а гл. – мажорным жизнерадостным настроем. Этими свойствами отличались и работы его учеников.

В к/т «Спутник» 9 марта 1973 открылась перс. выст. Германа Петровича, на к-рой была представлена серия картин худ. «Индустриальная Удмуртия». Среди произведений Г.П. Емельянова – картины в технике акварели, посв. родному краю. А.К. Леонтьев, дир. худ. шк., делая анализ этой выст. в местной газ. «Ленинское знамя», писал: «Ценны и небольшие по своим размерам акварели, показывающие красоту природы Удмуртии. Они очень поэтичны, каждая из них отличается своим настроением». Также А.К. отмечает выполненные в смешанной технике гуаши и акварели «Чистое небо», «Упругий ветер» и др. На выст. обращают на себя внимание и масляные портреты, созданные совместно с супругой Еленой Никитичной. Это «Портрет строителя Г.А. Перевозчикова», «Удмуртка», «Доярка». Г.П. Емельянов – участник (впервые в истории города) проф. худ. выст. «Большая Волга» (1972). В 1979, по рекомендации нар. худ. Удмуртии А.П. Холмогорова, Герман Петрович получил предложение возглавить Худ. фонд УАССР, и семья Емельяновых переехала в г. Ижевск.

Лит.: Аксаков Б. Суредало Емельяновъёс // Советской Удмуртия. 1973. 29 июля. С. 3; Вичужанин А.Г. Можга. Городок над Сюгинкой-рекой. Ижевск, 2001. С. 297, 323; Емельянов Г.П. Куиськон шудо кариэ // Кенеш. 1998. № 12. С. 23–25; Емельянов Г.П. Пужыос медаз бездэ // Молот. 1988. № 5. С. 24–25; Поляк А.И. Емельянов Герман Петрович // Изобразительное искусство Удмуртии Ижевск, 1974. С. 119, 121–122.

Ист.: МБУ ДО «ДХШ им. А.К. Леонтьева» г. Можга [Электронный ресурс] https://vk.com/wall-189789886_544.

ЕМЕЛЬЯНОВА Елена Никитична (р. 1939, д. Писеево Алнашского р-на УАССР), худ. ДПИ. Окончила худ.-граф. ф-т УГПИ-УдГУ. Вместе с супругом Г.П. Емельяновым стояли у истоков зарождения гобелена в Удмуртии (кон. 70-х XX в.). Работали в технике худ. ткач-ва. Авт. гобеленов, созданных на темы истории Удмуртии и по удм.



*Емельянова
Елена Никитична*

мотивам. Именно эти два худ, переработав учеб. программу дет. худ. шк., приобрели оборудование и ввели ковроткач-во в учеб. процесс как обязат. элемент специализации юных худ. А сами они (особенно Елена Никитична) достигли большого совершенства в изготовлении гобеленов, неоднократно демонстрировали их на разл. выст. Их изделия основаны на традициях нац. орнаментики, связаны с нар. культурой.

ЗАЙЦЕВА Наталья Васильевна (р. 16.10.1969, хут. Красноярский Чернышковского р-на Волгоградской обл.), декоратор. Засл. работник культуры УР (2011). Окончила Кунгурское проф.-техн. худ. уч-ще № 58 по спец-сти «Декоратор-оформитель» (1989). Прошла проф. переподготовку по программе «Государственное и муниципальное управление» (2018). В 2012–19 – зав. фил. Можгинского район. ДПИиР, с 2019 – вед. методист по худ. орнаментальной росписи по дереву. Принимает участие в район., респ., всерос. конкурсах-выст.: «Берестяное чудо» (2012), «Сувениры Удмуртии» (2013), «Всё о женщине», «Рождественские истории» (2014), «Тайна удмуртского узора», отчётная выст. Можгинского ДПИиР «Вашкала туалаянз артэ» (2015), «Мир женщины. Свадьба» (2016), VIII Межрегион. фестиваля мастеров нар. промыслов «Вятский лапотъ»; «Теплая зима» (2017), Всерос. конкурса «Весенние фантазии» (г. Арзамас, 2017, диплом лауреата II ст.), «Зимняя



Зайцева Наталья Васильевна

*Доска разделочная.
Зайцева Н.В.*



сказка» (2019), «Наследие народа» (2020), VI Всерос. конкурса «Туристический сувенир (г. Екатеринбург, 2020, диплом за 1-е место номинация «Этнографический сувенир»)), выст. ДПИ «Народная игрушка и безделюшка» (г. Воткинск, 2020). Изделия З. находятся в эл. каталоге ДПИиР в кат. «Изделие для популяризации ДПИ» и «Экспериментальное изделие». Награждена Почёт. грамотами Прав-ва УР (1998, 2005), Благодарственным письмом за активное участие в подготовке VI Всерос. летних спорт. игр (2006), дипломом лауреата I ст. «Звёздный проект» (г. Новосибирск, 2015).

Н.Ф. Сапожникова.

МАРКЕЛОВА Елена Сергеевна (р. 27.9.1973, д. Сияр-Бодья Кизнерского р-на УАССР), мастер ДПИ. Окончила Ижевский кооперативный тех-м, по спец-сти «Товаровед» (1993), прошла проф. переподготовку по программе «Менеджмент в сфере культуры и искусства» в г. Ижевске. (2019). С 2002 –



Маркелова Елена Сергеевна

мастер-методист по ткач-ву Можгинского район. Дома прикладного иск. и ремёсел. Участник район., респ. и регион. выст. ДПИ: II Респ. передвижной выст. (2003), «Сувениры из Удмуртии» (2003), регион. выст. Уральского федер. округа «Художественные ремёсла «Большого Урала» (г. Тюмень, 2003). «Удмуртский народный костюм: Вчера. Сегодня. Завтра» (2003), «Народная игрушка» и др. Проводит мастер-кл. по ткач-ву на станке и берде, намотка основы и снование ткацкого станка. Среди «Особо ценных изделий» М. – рушник, удм. ткач-во (2016), панно «Вашкала пужыос» («Древние узоры») (2016), панно «Дурьёс пыр» («Из глубины веков») (2017), свадеб. рушник (2015), рушник (2019), ковер тканый «Тюрагай» (2018), праздн. набор для стола (дорожка + салфетка) (2020). Награждена дипломами участника: Всерос. шк. ткач-ва (2018), лаборатории «Этника: перезагрузка» (2020), в Респ. выст. изделий традиц. ткач-ва и лоскутного шитья «Традиции мастерства» (2020), дипломом Респ. выст. ДПИиР «Память народа» (2020), дипломом за 2-е место в номинации «Текстиль в национальном колорите» в межрайон. выст.-конкурсе работ по ДПИ Юкаменского р-на в рамках празднования 100-летия государственности Удмуртии (2020).

Лит.: Куликов К.И. Возрождённая древность. Народное декоративно-прикладное искусство Удмуртии. Альбом. Ижевск, 2005.

Н.Ф. Сапожникова.

МАТВЕЕВА Ирина Евгеньевна (р. 28.6.1979, г. Можга УАССР), мастер ДПИ. Окончила отд-ние ДПИ Удм. респ. уч-ща культуры (1998), Ин-т иск. и дизайна УдГУ (2003). С 1998 – мастер-методист по худ. обработке соломки Можгинского районного Дома прикладного иск. и ремёсел. Участник район., респ. и всерос. выст. ДПИ: VII Фестиваля фин.-угор. народов (1999), «Народная игрушка» (1999, 2004), «Русь мастеровая» (г. Чебоксары, Чувашская Респ., 2007), «Вятский лапотъ» (Кировская обл., 2011), «Озорной фестиваль» (г. Можга, 2015), «Звёздный проект» (г. Ниж. Новгород, 2015), «Кукляндия» (г. Ижевск, 2017), фестиваля «Весен-



*Кукла с коромыслом.
Матвеева И.Е.*

*Матвеева
Ирина Евгеньевна*



ние фантазии» (г. Ниж. Новгород, 2017). Проводит мастер-кл. по худ. обработке соломы, бересты, худ. росписи по дереву, ткач-ву на берде. Награждена Почёт. грамотой Мин-ва культуры и туризма УР (2016).

Лит.: Куликов К.И. Возрождённая древность. Народное декоративно-прикладное искусство Удмуртии. Альбом. Ижевск, 2005.

Н.Ф. Сапожникова.

МОРОЗОВА Мария Кузьминична (24.3.1969, с. Нынек Можгинского р-на УАССР - 2006, г. Можга УР), мастер ДПИ. Окончила Пермское уч-ще № 27 (1988). В 1993–2006 – мастер ДПИ, в 2001–05 – дир. Можгинского район. Дома ремёсел. Как мастер занималась вышивкой, ткач-вом, живописью, худ. обработкой бересты, соломоплетением. С 1999 – участник район. и респ. выст. ДПИ: «Гербер», «Навстречу лету», «Гобелен Удмуртии», «Удмуртский народный костюм: Вчера. Сегодня. Завтра», худ. обработке бересты, «Народная игрушка», VII Фестиваля фин.-угор. народов.

Лит.: Куликов К.И. Возрождённая древность. Народное декоративно-прикладное искусство Удмуртии. Альбом. Ижевск, 2005.

Н.Ф. Сапожникова.

ПОНОМАРЁВА Ирина Сергеевна (р. 21.3.1986, г. Можга УАССР), мастер ДПИ. Окончила Удм. респ. колледж культуры (2007), УдГУ по спец-сти «Народное художественное творчество» (2011). В 2007–08 – рук. кружка «Умелые руки» ДК «Дубитель» (г. Можга), с 2008 – вед. методист Можгинского район. Дома прикладного иск. и ремёсел. Вид ремесла – худ. керамика. Стипендиат През. УР за успехи в реализации нац.-регион. компонента в науч. и образоват. программах (2006–07). Имеет дипломы победителя респ. конкурса рис. почтовой марки «Я рисую алфавит» (2007), участника респ. выст. «История удмуртского народа в изделиях мастеров ДПИ», посв. 450-летию до-



Пonomарёва Ирина Сергеевна

бровольного вхождения Удмуртии в состав Рос. гос-ва (г. Ижевск, 2008), лауреат молодежной пр. МО «Можгинский район» в номинации «Культура» по итогам 2014 года; награждена дипломами: лауреата I ст. Междунар. конкурса ДПИ (г. Новосибирск, 2015), I ст. в номинации «Скульптура малых форм» Респ. выст. по керамике «Живая глина» (г. Ижевск, 2016), за 1-е место в конкурсе «Битва гончаров для профессионалов» в рамках открытого межрайон. фестиваля-конкурса керамистов «Горшочек с медом» (с. Якшур-Бодья, 2018). Имеет Благодарность (2014), Почёт. грамоту Мин-ва культуры УР (2019).

Н.Ф. Сапожникова.

ПУШКАРЁВА Антонина Павловна (р. 14.12.1987, г. Можга УАССР), педагог, методист. Окончила Можгинский пед. колледж им. Т.К. Борисова по спец-сти «Педагог дополнительного образования детей с дополнительной подготовкой в области изобразительного и декоративно-прикладного искусства» (2007), ф-т «Институт ис-



Набор разделочных досок «Волшебный лес». Пушкарёва А.П.



Женщины. Ponomareva И.С.

кусств и дизайна» по спец-сти «Руководитель студии/преподаватель декоративно-прикладного искусства, художественная роспись по дереву» (2011). В 2009-10 – педагог Дет. худ. шк. им. А.К. Леонтьева. С 2012 – методист по худ. обработке бересты, с 2017 – вед. методист по худ. росписи по дереву Можгинского район. Дома прикладного иск. и ремёсел. Награждена Благодарственным письмом (2017) и Почёт. грамотой Упр. культуры, спорта и молодежи Адм-ции МО «Можгинский район» (2019), Благодарственным письмом за большой вклад в орг-цию и проведение респ. праздника «Гербер» (2017) и Почёт. грамотой Совета депутатов и Адм-ции МО «Можгинский район» (2018).

Н.Ф. Сапожникова.

Пушкарёва Антонина Павловна





Щепин
Сергей Аркадьевич

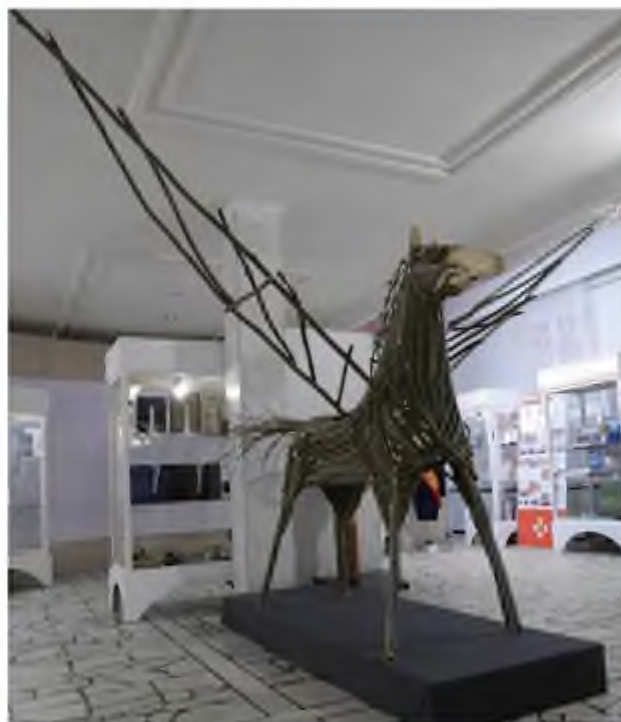

Арт-объект «Бурдо вал»
(«Крылатый конь»)
Скульптура «Ведьма».
Щепин С.А.



ЩЕПИН Сергей Аркадьевич (р. 21.12.1961, г. Можга УАССР), мастер-методист. Окончил Техн. уч-ще № 58 г. Ижевска (1982). В 1995–2001 – дир., с 2001 – вед. методист по столярно-токарному ремеслу и резьбе по дереву Можгинского район. Дома прикладного иск. и ремёсел. Участник район., респ., всерос. выст. и фестивалей. Награждён дипломом участника конкурса мастеров декор.-прикладного творчества «Удмуртия мастеровая» (2017), Респ. фестиваля малых архит. форм «Сказочный лес» (с. Сигаево Сарапульского р-на, 2020), дипломом лауреата в номинации «Мастер-самородок» за лучшее худ. решение и раскрытие темы произведения.

ЩЕПИНА Зоя Леонидовна (р. 28.1960, г. Можга УАССР), мастер ДПИ. Окончила Абрамцевское худ.-пром. уч-ще по спец-сти «Художественная роспись». В 1995–2017 – мастер-методист по росписи Объединения ДПИИР Упр. культуры Можгинского р-на (ныне Можгинский районный Дом прикладного искусства и ремёсел).

Лит.: Куликов К.И. Возрождённая древность. Народное декоративно-прикладное искусство Удмуртии. Альбом. Ижевск, 2005.



Щепина Зоя Леонидовна



Колокольчики. Керамика малых скульптурных форм. Пономарёва И.С.



г. САРАПУЛ

ДВОРЕЦ КУЛЬТУРЫ «ЭЛЕКТРОН» – ЦЕНТР ВОЗРОЖДЕНИЯ И РАЗВИТИЯ НАЦИОНАЛЬНЫХ КУЛЬТУР («ДК Электрон – ЦВиРНК»), МБУК Упр. культуры и молодёжной политики г. Сарапула. Основан в 1979. История ДК «Электрон ЦВиРНК» связана с з-дом «Элеконд», к-рая начинается с янв. 1968. Во время стр-ва з-да плодотворно велась работа по застройкам микрор-на «Элеконд». Стр-во инфраструктуры особенно широко развернулось в 1971–80-е. В авг. 1973 была произведена первая закладка фундамента здания ДК «Электрон». В стр-ве участвовала почти вся страна, специалистами Москвы, Омска, Перми, Свердловска были изготовлены проектные чертежи, по спец. заказам строит. мат-лы. 4 нояб. 1979 – ДК «Электрон», принял первых гостей – детей трудящихся з-да «Элеконд».

Первый дир. – В.М. Киданов. На протяжении мн. лет ДК работает и развивается, принимая в своих стенах жителей микрор-на и горожан. В 2010 на базе ДК «Электрон», было организовано МУК «Дворец культуры Электрон – Центр возрождения и развития национальных культур». В н.в. МБУК «ДК Электрон – ЦВиРНК» представляет собой учреждение культуры нового типа, в к-ром успешно реализуются три основных направления деят-сти: развитие нац. культ. политики; развитие нар. худ. творчества; развитие нар. ДПИ и ремёсел. В учреждении работают 33 спец-ста культ.-досуговой деят-сти, из них 2 чел. имеют зв. «Заслуженный работник культуры УР». В 2020 учреждение осуществляло деят-сть 57 любительских формирований, из них: 22 коллектива худ. творчества (12 – дет. и 10 взрослых),



в коллективах занимаются 540 чел. На 1.9.2020 участников в клубных формированиях и нац. культурных объединениях значилось 2130 чел., 8 коллективов имеют почёт. зв. «Образцовый» и «Народный». Учреждение принимает участие в мероприятиях федер., респ. значения, в т.ч. участвует в реализации респ. целевых программ. По направлению «Развитие народного декоративно-прикладного искусства и ремёсел» в учреждении сохраняется, развивается и пропагандируется традиц. ДПИ, культ. наследие г. Сарапула в УР и за её пределами. Является Центром развития ДПИ и ремёсел в городе, курирующим работу данного направления в учреждениях культуры, молодёжной политики и доп. образования. Коллектив МБУК «ДК Электрон – ЦВиРНК» активно участвует в культ. жизни города. Здесь проводится работа по возрождению, сохранению и развитию яз., обычаев, укрепления межнац. мира и согласия. Вед. мастера-методисты – С.Ф. Князева (методист по худ. обработке природ. мат-лов), Н.М. Кудачова (методист худ. росписи по дереву), В.А. Вострецов (вед. методист худ. резьбы по дереву), С.А. Шадрин (методист по традиц. ткач-ву), Е.А. Гончаренко (методист по худ. керамике). Дир.: Е.Л. Шохина (с 2003). Награды учреждения: Благодарность Гос. Совета УР (2013), Гл. УР (2014), Почёт. грамоты Гл. МО «Город Сарапул» (2014, 2019).

Ю.В. Седова.

ВОСТРЕЦОВ Владимир Алексеевич (р. 6.2.1948, г. Сарапул УАССР), мастер-худ. Окончил Абрамцевское худ.-пром. уч-ще Моск. обл. (1972). В 1972–85 – мастер-худ. фил. Худ. фонда РСФСР (г. Нижнекамск), трудился в «Торг-рекламе» г. Ижевска. С 2002 – вед. методист резьбы по дереву «ДК Элек-



Макет дома «Номера Басанова». Вострецов В.А.

Вострецов
Владимир
Алексеевич



трон – ЦВиРНК» г. Сарапула. Мастер, создающий в разл. техниках этого ремесла монумент. и станковые скульптуры по мотивам мифов и легенд удм. народа, быта гор. нас., макеты старинных зданий и элементов их убранства, резную утварь и посуду. Большой вклад вносит в сохранение традиций дер. зодчества, развитие традиций худ. резьбы Ср. Прикамья Удмуртии. С 1980 участвует в респ. и гор. выст. ДПИ: Дни Татарстана в Москве (1980), респ. конкурсе «Парковая скульптура» (2003–13). Дипломант III Всерос. фестиваля нар. творчества «Салют Победы» (г. Екатеринбург, 2005), «Сувенир Поволжья» (2010), Всемир. параолимпийских игр (г. Ижевск, 2018, лауреат). Участвует в респ. выст. и конкурсах Всерос. об-ва инвалидов и ветеранских об-ний. Лауреат пр. Прав-ва УР «Признание» (2016). Среди «Особо ценных изделий» В.: пряничная доска с рус. алфавитом в плетёном коробе из рогоза, находящийся в худ.-выст. комплексе «Дача Башенина» (2018); макет фрагмента экстерьера дома В.Ф. Вольфа (2012), макет реконструкции дома А.В. Колчина (2013). Проводит мастер-кл. и инд. занятия с детьми и молодёжью. Изделию «Макет дачи Барабанщикова» (худ. резьба по дереву) присвоена кат.



Макет реконструкции ворот дома Колчина А.В.
Вострецов В.А.



*Скульптура «Н.А. Дурова».
Полотенцедержатель.
Пасочница.
Вострецов В. А.*

«Особо ценное изделие» (НЦДПИИР, 2017). Награждён дипломом за участие в гор. выст. худ. г. Сарапула «Город и люди» (УКиМП г. Сарапула, ДШИ № 3, 2017), Благодарственным письмом за сотрудничество и активное участие в оргции выст. наличников «Оконце» (МБУК «Центр ремёсел и туризма», 2017), дипломом лауреата II ст. заключит. этапа фестиваля-конкурса любительского худ. творчества и прикладного иск. «В созвездии ветеранских талантов и увлечений» в номинации «Прикладное искусство» (Мин-во культуры и туризма УР), дипломом участника VI Респ. выст.-конкурса по вышитой картине

«Волшебная нить» (РДНТ, 2017), дипломом за большой вклад в восстановление и развитие технологий худ. резьбы по дереву (Мин-во культуры и туризма УР, 2017), дипломом I ст. в номинации «ДПИ» II Междунар. парадельфийских игр (2018). Чл. гор. об-ва Всерос. об-ва инвалидов.

Ю.В. Седова.

ГОНЧАРЕНКО Елена Алексеевна (р. 31.7.1973, г. Сарапул УАССР), худ.-керамист. Окончила Иркутское худ. уч-ще (1993). Мастер по худ. обработке керамики и изделий на гончарном круге. Рук. дет. твор. студии по работе с природ. мат-лами (с 2006), образцовой студии ИЗО ДК «Заря» (с 2007). С 2013 – методист по керамике отд. ДПИ, рук. образцовой студии ИЗО «ДК Электрон – ЦВиРНК». Учителя, оказавшие значительное влияние на ремесло: Л.А. Захарова, А.Н. Зварич,



*Гончаренко
Елена Алексеевна*



*Плакетка
«Дача Бабушкина».
Кувшинчик.
Гончаренко Е.А.*

А. Любич. В работе по изготовлению гончарной посуды, керамики применяет традиц. нар. формы. Среди эксперимент. изделий Г. – декор. панно «Ангел Рождества» (2016), декор. панно «Птица Сирин», кат. «Изделия для популяризации ДПИ» (2017), кувшинчик (2017), горшочек с крышкой (2017). Участница «Творческой мастерской», мастер кл. по керамике. Награждена дипломом финалиста Всерос. конкурса «Туристический сувенир» (ПФО, 2019), дипломами респ. выст. худ.-любителей «Весна идёт! Весне дорогу!» (г. Ижевск, 2016), респ. выст. ИЗО «Образ женщины в работах художников» (г. Ижевск, 2016), I ст. в номинации «Мастера-умельцы» гор. выст. «Сарапул – чистоград» (2016), за участие в гор. выст. худ. «Город и люди» (г. Сарапул, 2017); Почёт. грамотой Упр. культуры и молодёжной политики г. Сарапула (2017), благодарственными письмами за подготовку победителей в гор. конкурсе дет. творчества «На золотом крыльце сидели» (2019), за подготовку победителей в гор. конкурсе дет. творчества «Сарапул – чистоград» (2017–19).

Ю.В. Седова.

КНЯЗЕВА Светлана Фёдоровна (р. 17.2.1980, г. Сарапул УАССР), инж. Окончила Моск. гос. технол. академию (2002), Сарапульский пед. колледж (2010). С 2000 – воспитатель МУ ОУ «Сокол» о/л «Орлёнок», с 2006 – педагог доп. образования Клуба юных техников им. П. Беляева МУ ПМЦ «Комета» (г. Сарапул), вед. методист 12 раз. С 2010 – методист по худ. обработке растительного мат-ла – рогоза и худ. обработке кожи «ДК Электрон – ЦВиРНК» (г. Сарапул). Повышает квалификацию на семинарах-практикумах и фес-

Князева
Светлана Фёдоровна

тивалях по нар. творчеству. Вносит вклад в возрождение удм. и рус. плетения из рогоза и худ. обработки кожи на терр. г. Сарапула. Пост. участник гор., респ. и всерос. выст. ДПИ: в рамках



I Всерос. фестиваля «Университет народной игрушки» (2015), респ. выст. «Убранство окон» (НЦДПИИР, г. Ижевск, 2016), выст. в рамках I Всерос. фестиваля «Университет народной игрушки» (УдГУ, г. Ижевск, 2017), респ. конкурса «Золотые руки» (Мин-во, нац. политики УР, г. Ижевск, 2018), окружного этапа Всерос. конкурса «Туристический сувенир» (г. Ульяновск, 2019, диплом за 2-е место в номинации «Сувенир города – «Сарапульские сапоги на пеньке»). Перс. выст. изделий из кожи и рогоза «Семья» состоялась в выст. зале отд. ДПИ г. Сарапула (2016). Среди «Особо ценных изделий» – «Кузовок», короб для переноски мелкой клади (2019), «Набор» (2019), «Пряничная доска с русским алфавитом в плетённом коробе из рогоза» (2018). Награждена дипломами победителя гор. конкурса худ. творчества «Сарапульский сувенир» за создание наиболее ярких образов МУ КДК «Радиозавода» (2008),

за участие в гор. выст. худ. г. Сарапула ДПИ № 3 (2010–12, 2015, 2016, 2019), лауреата III ст. Респ. выст.-конкурса ДПИ «Творец» в номинации «Игрушки и куклы» за худ. работу «Кукла-удмуртка» (г. Ижевск, 2016), сертификатом за участие в выст. в рамках I Всерос. фестиваля «Университет народной игрушки» (г. Ижевск, 2017), дипломом финалиста V Всерос. конкурса «Туристический сувенир» в номинации Сувенир города – «Сарапульские сапоги на пеньке» (г. Саратов, 2019);

Короб для переноски мелкой клади
«Кузовок». Князева С.Ф.



Сундучок с подзором, рогоз, узорное
вязание. Князева С.Ф., Насырова Г.М.



Почёт. грамотой Упр. культуры и молодёжной политики г. Сарапула за пропаганду нар. ремёсел, активное участие в гор. выст. в связи с 25-летием Центра рус. культуры (2018), благодарностями за плодотворный твор. труд, большой личный вклад в развитие соц. партнерства и реализацию совместных проектов и в связи с празднованием 40-летия ДК «Электрон» (г. Сарапул, 2019), за проведение форума студ. инициатив «СТМиИТ-территория успеха» (г. Сарапул, 2018, 2020).

Лит.: Вечный источник вдохновения // Красное Прикамье. 2012. 19 июня; Хранители культурного наследия // там же. Мир увлечений. 2019. 28 февр.

Ю.В. Седова.

КУДАКОВА Наталья Михайловна (р. 9.5.1984, г. Сарапул УАССР), портной 4 раз., методист худ. росписи по дереву. Окончила ПУ № 13 (2002). В 2003–06 – в Доме творчества и досуга, в 2006–10 – в Доме нар. культуры, с 2010 – в «ДК Электрон – ЦВиРНК» г. Сарапула. В работе применяет прикамскую роспись. Участвовала в выст. «Лучший туристический сувенир города Сарапула» (2017, диплом победителя); «Туристический сувенир» (г. Ульяновск). Среди «Особо ценных изделий»: «Купеческая пара», роспись по дереву (2019). Награждена дипломами участника гор. выст. худ. (2009–12, 2015, 2016, 2019), в рамках I Всерос. фестиваля «Университет народной игрушки» (г. Ижевск, 2017), благодарственными письмами за активное участие в подготовке и проведении празднования Дня г. Сарапула (2006), гор. выст.

«В составе Великой Державы», посв. 450-летию добровольного вхождения Удмуртии в состав Рос. гос-ва и году семьи (г. Сарапул, 2008), в театрализованном представлении «Время вперед!» (г. Сарапул, 2008), в респ. соц.-культ. проекте



Игрушка детская,
Кудакова Н.М.,
Вострицев В.А.

Лазан и кружка для
холодных напитков,
Тепляков В.О.,
Кудакова Н.М.

Куклы на подставке
«Купеческая пара»,
Кудакова Н.М.

Кудакова
Наталья
Михайловна



«В кругу друзей» (г. Ижевск, 2014), дипломом респ. выст. худ.-любителей «Весна идёт! Весне дорогу!» (г. Ижевск, 2016); многочисл. почёт. грамотами и благодарностями за большой вклад в сохранение и развитие традиц. прикладного иск., активное участие в выст. работе.

Лит.: Береста-живой материал! // Красное Прикамье, 2005. 6 дек.; Хранители культурного наследия // там же, 2019, 28 февр.

Ю.В. Седова.

ОМЕЛЮХИНА Ирина Владимировна (р. 24.9.1961, с. Залазка Омутнинского р-на Кировской обл.), педагог. Засл. работник культуры УР (2020). Окончила ГГПИ им. В.Г. Короленко (1998). В 2002–09 – дир. УПЦИИДПИ г. Глазова (ныне отд. ДПИ Глазовского краевед. музея). Под рук-вом О. проведена большая работа по орг-ции работы Центра по сохранению, возрождению ДПИИР сев. куста Удмуртии. С 2002 ею организованы твор. мастерские, где обучаются жители города, регулярно проводятся семинары, популяризирующие нац. иск. Удмуртии. Коллектив Центра участвовал в фестивалях и конкурсах. Лауреат фестиваля «На Муромской дороге» (2003).



*Омелюхина
Ирина Владимировна*

На II Всерос. фестивале «Хранители» в номинации «Этнические особенности края в изобразительном искусстве» удостоена диплома за коллекцию твор. работ (2004). На базе Центра органи-

зовала III Респ. фестиваль резчиков по дереву «Парковая скульптура» (2004). Дипломант Межрегион. выст. «Неразгаданная поэзия костюма» (г. Салехард, 2004). С 2009 – нач. Упр. культуры и молодёжной политики Адм-ции г. Глазова. С 2012 – зам. дир. ДК «Электрон». В 2017–21 – в МБУК «Сарапульский историко-архитектурный и художественный музей-заповедник»: зав. сектором – рук. музея «Купеческая чайная». Постоянно повышает свою квалификацию, явл-ся чл. пост. комиссии по культ. и гуманитарному сотрудничеству при Конгрессе МО РФ. Награждена Почёт. грамотами Мин-ва культуры УР (2001), Гл. Адм-ции и пред. гор. Думы Глазова (2004), Гл. МО «город Глазов» (2008, 2016), Благодарностями Мин-ва культуры УР (2016) и Гл. МО «город Сарапул» (2014).

Лит.: Куликов К.И. Возрождённая древность. Народное декоративно-прикладное искусство Удмуртии. Альбом. Ижевск, 2005.

Л.В. Леонтьева.

ОРЕХОВ Александр Борисович (р. 9.6.1957, д. Вичурка Кизнерского р-на УАССР), педагог-организатор культ.-воспитат. работы. Окончил С.-Петербургский Гуманитарный ун-т профсоюзов (1993). В 1984–89 – дир. ДК «Заря», в 1989–2006 – дир. «Дом творчества и досуга», в 2006–10 – дир. Дома нар. культуры г. Сарапула. В 1996 по инициативе Александра Борисовича и поддержке гор. отд. культуры в МУ «Дом творчества и досуга» был создан отд. ДПИ с введением новых штатных единиц. На основе многолетней исследоват. работы определены основные направления работы отд.: худ. резьба по дереву и дер. зодчество, худ. вышивка и ткач-во, худ. обработка кожи и худ. роспись, нар. костюм и соломоплетение, впоследствии появилось направление парковая скульптура. Отд. объединил мастеров ДПИ города и начал проводить сис-

*Орехов
Александр Борисович*



темную работу. Эксп. деят-сть и сотрудничество с мастерами позволила создать выст. фонд ист. предметов, традиц. костюмов рус., удм., мар. народов. Инициатор и организатор твор. встреч, обменных выст., семинаров с Центрами и Домами ремёсел. С 2010 – гл. специалист-эксперт Упр. культуры и молодёжной политики г. Сарапула, координатор направлений деят-сти по сохранению использованию, популяризации культ. наследия. Проводится большая исследоват. работа в обл. традиц. дер. зодчества г. Сарапула. По её результатам созданы: фонд обмерных мат-лов и фотографий ист. домов; метод. диск «Традиционная резьба Среднего Прикамья» с разделами: «символика деревянной резьбы», «типы городских деревянных построек», «виды архитектурной резьбы», «архитектура купеческих дач».

Созданная за прошедшие годы уник. коллекция макетов гор. дер. домов и купеч. дач кон. XIX – нач. XX в., наличников, резных элементов домов, пряничных досок пополнила фонды Сарапульского музея-заповедника. На основе предметов археологии, памятников архитектуры, мифов и легенд, ист. традиций народов Ср. Прикамья созданы выст. фонды изделий совр. мастеров, аллеи парковых скульптур. Изделия мастеров города пост. экспонируются на офиц. респ., гор. мероприятиях, познавательных экскурсиях. Награждён Почёт. грамотами УР (2012), Прав-ва УР (2000), Мин-ва культуры УР (2007), Мин-ва нац. политики УР (2003), Агентства по гос. охране объектов культ. наследия (2017) и др.

С.Д. Смирнова.

ШАДРИНА Светлана Александровна (р. 6.2.1989, г. Вятские Поляны Кировской обл.), дизайнер одежды, портной 4 раз. Окончила ПУ № 9 (2008), Кировский технол колледж (2012). В 2008–09 – портной мас. произ-ва одежды ИП «Классическая одежда», в 2013–18 – методист по худ. текстилю сектора по развитию нар. ДПИ и ремёсел «ДК Электрон – ЦВиРНК» г. Сарапула. В 2018–19 – методист по нар. костюму Центра ремёсел



Шадрина
Светлана Александровна

Комплект удмуртской женской одежды.
Детский тканый половичок (дорожка).
Шадрина С.А.



и туризма «Высокий берег» МО «Сарапульский район», с 2019 – методист по худ. текстилю «ДК Электрон – ЦВиРНК». Обучалась у методиста по ткач-ву Л.Г. Мурзиной Каракулинского ЦД-ПИиР. Вносит большой вклад в возрождение удм. и рус. ткач-ва на терр. г. Сарапула. Среди «Особо ценных изделий» Ш. – удм. ковёр на сундук (2018), удм. пояса (2015) и полотенце (2019), рус. муж. рубашка (2019); коллекция «Сарапульская парочка». Дипломант окружного этапа Всерос. конкурса «Туристический сувенир» (г. Ульяновск, 2019, 3-е место), лауреат Респ. фестиваля-конкурса нар. одежды «Учке мынэстыт дэремме» («Оцените моё платье») в рамках XIII Недели моды в Удмуртии (2019), участница III Всерос. фестиваля совр. нар. ткач-ва «Кросна»

(2013). Имеет св-во присвоения кат. «Особо ценное изделие» – «Удмуртским поясам» (2015), сертификат финалиста конкурса «Золотые руки» в рамках ежегод. фестиваля «Всемирный день пельменя» (2018), Благодарность за пропаганду и сохранение традиц. рус. культуры и в связи с 25-летием образования Центра рус. культуры г. Сарапула (2018), сертификат за участие в I Открытом гор. семинаре-практикуме «Рукотворная игрушка в народных традициях Удмуртии» (2018), диплом лауреата за коллекцию «Сарапульская парочка» (2019).

Лит.: В мире и согласии. ДК «Электрон – ЦВиРНК» – 40 лет // Красное Прикамье. 2019. 28 нояб.

Ю.В. Седова.





Корзинка. Плетение, рогоз, Киязева С.Ф.



САРАПУЛЬСКИЙ РАЙОН

ЦЕНТР РЕМЁСЕЛ И ТУРИЗМА «Высокий берег», МБУК, открыт в янв. 2016 в с. Сигаево Сарапульского р-на. В структуре Центра: отд. ДПИиР; туристско-информ. центр, фил.: Непряхинский Дом нар. творчества (Гончарная мастерская), Выездинский Дом нар. творчества (Почтовая ст. на Сарапульско-Елабужском тракте), Костинский и Яромасский Дома нар. творчества. Дир. – И.В. Третьякова, с 2015 – рук. этногр. проекта традиц. рус. культуры «Высокий берег». В 2019 этот проект стал победителем Фонда През. грантов. В рамках проекта проводятся: ежегод. Всерос. фестиваль «Высокий берег» с участием твор. коллективов Удмуртии и России (Респ. Татарстан и Башкортостан, Пермский кр., Кировская и Владимирская обл., гг. Москва, Подольск, Воронеж); конф. и семинары, выст., ярмарки изде-

лий ДПИиР, мастер-кл. и мастер-показы; издан сб. «Экспедиция в традицию». Реализованы подпроекты «Молодёжная вечерка» (2017), «Молодёжные Этноигры» (2018). Проект «Этнографический форум традиционной русской культуры «Высокий берег» получил диплом лауреата III ст. по итогам Всерос. конкурса актуальных нац. культ. проектов «Россия – этнический комфорт». В 2019 видеоролик о проекте в Рос. фестивале-конкурсе турист. видеопрезентаций среди ПФО «Диво России» в г. Саратове награждён дипломом за 2-е место в номинации «Событийные мероприятия»; на VI Всерос. финале Фестиваля-конкурса турист. видеопрезентаций «Диво России» в г. Тула получил диплом за 2-е место в номинации «Туристические события», подноминация «Культурные события». Одним из





Всероссийский фестиваль русской культуры «Высокий берег». д. Нечкино. 2022 г.

направлений деятельности Центра является – развитие туризма в Сарапульском р-не. С момента создания Центра спец-стами был составлен реестр объектов привлекающих внимание гостей и туристов, таких как памятники ист. и архитектуры, памятники природы, турист. базы, гостиницы, места для активного отдыха. При тесном сотрудничестве с ТИЦ Удмуртии проведена работа по размещению информ. мат-лов об объектах туристкой привлекательности на интернет ресурсах, а также на сайте Центра ремёсел и туризма. Изучая историю и традиции родного края сотрудниками Центра пост. ведётся разработка турист. маршрутов, интерактивных программ, событийных мероприятий и мастер-кл. для гостей и туристов, посещающих Сарапульский р-н. Так, на базе Выездинского Дома нар. творчества (ДНТ) в 2017, основываясь на ист. факты, был разработан и реализован проект создания культ.-познават. объекта – «Почтовая станция на Сарапульско-Елабужском тракте», в рамках проекта, был проведён ремонт ДНТ и воссоздана атмосфера старинной Почтовой станции XVIII в. Для гостей и туристов проводится интерактивная программа с рассказом об истории почтового сообщения в России. В программе встречи и приёма туристов задействованы жители села, к-рые с удовольствием делятся историей и традициями своей родины. За прошедшие 2 года, «Почтовую станцию» посетило около 2-х тыс. туристов. Также ежегод. в День Петра и Павла в Выездинском ДНТ празднуют День села, на это событийное мероприятие съезжается множество гостей и туристов, к-рых угощают традиц. для этого праздника блюдами

и кушаньями по старинным рецептам бабушек и дедушек. Изучив историю села и ближайших нас. пунктов была разработана ист. квест-игра «Вперед! На Выезд!», основанная на реальных событиях, происходивших вблизи села в годы гражд. войны. На базе Центра ремёсел проводится интерактивная программа «Встречи на Высоком берегу», в ходе к-рой туристы погружаются в атмосферу рус. традиций, знакомятся с рус. фольк. и одеждой, собств. руками мастерят сувенир из бересты, пляшут на наст. рус. вечерке под наигрыши гармони и весело смеются на представлении нар. театра «Петрушки». Также сотрудниками Центра разработана и проводится интерактивная программа «Эпоха Надежды», к-рая входит в турмаршрут по г. Сарапулу и Сарапульскому р-ну, посв. истории жизни знаменитой женщины – кавалерист-девице, первой рус. женщине офицеру, Георгиевскому кавалеру Надежде Дуровой. Познакомиться с ремесл. традициями можно посетив интерактивную программу «Школа народных ремёсел», где гости пробуют свои силы в освоении таких ремёсел, как ткач-во, худ. обработка природ. мат-лов (бересты и соломки), набойка по ткани и гончарство. На базе Яромасского Дома нар. творчества разработана интерактивная программа «В гостях у Посиделок», основанная на традициях празднования христианских праздников жителей Сарапульского р-на. Для молодожёнов и свадеб, юбилеев здесь проводится интерактивная программа «Свадебный разгуляй» по мат-лам этногр. эксп. со старинными обрядами и традиц. величальными песнями, к-рые оставляют незабываемые впечатления



Мастер-классы по работе с берестой и изготовлению шурка. д. Дулесово. 2017 г.

у молодожёнов и гостей. На базе Яромасского ДНТ организована гастроном. программа «Пельменная вечерка». Большой популярностью у гостей пользуется турист. маршрут «Храмы Сарапульского района». Этот маршрут знакомит гостей с особенностями архит. исполнения православных святынь, с легендами и ист. храмов, сохранившимися до наших дней, с ист. зарождения православия на терр. Удмуртии. В маршрут включено посещение 3-х храмов Сарапульского р-на и интерактивная программа с анс. «Посиделки» в с. Яромаска, основанная на традициях празднования христианских праздников.

Отдел декоративно-прикладного искусства и ремёсел, зав. – К.П. Микешкина. В отд. работает 5 мастеров-методистов, к-рые развивают 10 видов ДПИиР: традиц. ткач-во, худ. обработка бересты, соломки, лозы, столярно-токарное ремесло, традиц. костюм, вышивка, худ. роспись, нар. кукла, узорное вязание. Вед. направлением (на 2021) является изучение, сохранение и развитие традиц. одежды. По итогам этногр. эксп., была выявлена уник. жен. традиц. одежда: парочка, бытовавшая на терр. Сарапульского у. в конце XVIII – нач. XX в. Наряду с рус. изучается и удм., мар. и тат. одежда. За 4 года работы были изготовлены реплики парочек, удм. и мар. платьев и фартуков. Парочка «розовик» и мар. платье с вышитым фартуком, занесены в эл. каталог ДПИиР в кат. «Особо ценное изделие». Кроме жен. одежды, методисты центра изучают и муж. порты (муж. штаны) и рубахи пользуются большим спросом на ярмарках. А вышитые вручную рубахи также занесены в эл. каталог в кат. «Особо ценное».

Ткач-во активно развивается посредством проведения мастер-кл. и мастер показов для посетителей Центра, изготавливаются дорожки и пояса для реализации. В 2020 тканый набор салфеток и столешника принял участие в респ. выст. «Убранство стола». На этой же выст. участвовал проект «Купеческая дача» (реплика этногр. образца вязаной скатерти нач. XIX в., зафиксиров. в г. Сарапуле). Худ. обработка природ. мат-лов (соломки, бересты, дерева, лозы) также активно развивается в Центре. Методисты работают с этногр. образцами, изучают технологии, и создают сувенирную продукцию. Например, подарочный набор «Пельменных дел мастер» получил Гран-при на Финале Всерос. конкурса «Туристический сувенир 2019». Развивается направление керамики в рамках проекта «Непряхинская керамика», получившего в 2019 поддержку от Фонда През. грантов.

И.В. Третьякова.

МИКЕШКИНА Ксения Павловна (р. 6.10.1986 г. Сарапул УАССР), худ. ДПИ. Окончила УдГУ (2009). С 2014 – методист по худ. росписи, с 2016 – зав. отд. ДПИиР Центра ремёсел и туризма «Высокий берег» Сарапульского р-на. Свой худ. талант и проф. знания она проявила в самых разнообразных видах ДПИ: худ. обработка бересты, худ. роспись по дереву, ткани и обработка прочих разл. природ. мат-лов. Любое изделие, выполненное ею – это заранее продуманная осмысленная работа, выполненная на высоком техн. уровне. Высокий профессионализм и худ. её изделий подняли разнообразие и вариацию сувенирной продукции



Мастер-классы Микешкиной К.П. по плетению из бересты (слева – с. Сигаево. 2018 г.; справа – на теплоходе, р. Кама. 2020 г.)



Микешкина
Ксения Павловна



Погремушка берестяная
с деревянной ручкой.
Микешкина К.П.



Сундук.
Микешкина К.П., Галанов В.В.

«ЦРиТ «Высокий берег» на новый уровень, выявили её широкие возможности и вызвали неподдельный интерес у любителей ДПИ. Проф. знания М. подкреплены практикой работы и любовью к своему делу. Помимо выполнения своих собств. изделий, Ксения Павловна активно и грамотно ведёт орг. работу по накоплению фонда и систематизации метод. мат-лов по изучению, сохранению и развитию ДПИиР, прогнозирует их развитие в р-не. Ведёт большую науч.-исследоват. и этногр. работу по изучению ремёсел Сарапульского р-на, в частности традиц. рус. костюм. Пост. принимает участие во всерос., регион., респ. конф. с докладами. Награждена Почёт. грамотой Адм-ции МО «Сарапульский район» (2019), Благодарственным письмом Депутата Гос. Думы Федер. собрания РФ В.В. Бузилова (2019), Благодарностью мин. культуры УР (2020).



Вышивка
на фартуке
и галстуке.
Сомова А.П.



Соч.: Русский женский костюм Сарапульского района. Парочка // Экспедиция в традицию: Сборник материалов по традиционной русской культуре Волго-Камского региона в рамках Проекта «Этнографический форум традиционной русской культуры «Высокий берег» при поддержке Фонда Президентских Грантов». Сарапул, 2019.

СОМОВА Анна Павловна (р. 22.5.1989, г. Сарапул УАССР), мастер по худ. обработке соломки. Окончила Сарапульский тех-м машиностроения и информ. технологий, финансист с углублённой подготовкой, УдГУ по спец-сти «Народная художественная культура». С 2016 – мастер по худ. обработке соломки, с 2018 – мастер по нар. вышивке и нар. кукле Центра ремёсел и туризма «Высокий берег» Сарапульского р-на. Будучи начинающим мастером по худ. обработке соломки, разрабатывала и изготавливала как традиц. изделия, так и сувениры. С 2018 занимается изучением и изготовлением традиц. вышивки. Традиц. муж. рубаха, вышитая С., занесена в эл. каталог изделий ДПИиР в кат. «Особо ценное». Затем последовали мар. традиц. жен. комплект одежды (платье, фартук), рус. муж. свадеб. рубаха, к-рым также присвоена кат. «Особо ценное» и «популяризация видов ДПИ». Вносит значит. вклад в изучение, сохранение и популяризацию традиц. одежды. Изделия,



Сомова
Анна Павловна



*Третьякова
Ирина Вениаминовна*

вышитые Анной Павловой, неоднократно принимали участие в район. и респ. выст. и конкурсах. Награждена Почёт. грамотой Упр. культуры и молодёжной политики АМО «Сарапульский район»

(2019), Благодарственным письмом МО «Сарапульский район» (2020).

И.В. Третьякова.

ТРЕТЬЯКОВА Ирина Вениаминовна (р. 7.6.1971, г. Воткинск УАССР), культпросветработник. Засл. работник культуры УР (2020). Окончила Удм. респ. культ.-просвет. уч-ще (ныне Удм. респ. колледж культуры) по спец-сти «Руководитель самодеятельного театрального коллектива» (1990), ГППИ им. В.Г. Короленко, «Учитель начальных классов» (2003). В 1991–94 – дир. Мазунинского ЦСДК, в 1994–98 – педагог-организатор, ст. вожатый, в 1998–2002 – зам. дир. по воспитат. работе Мазунинской ср. шк. Сарапульского р-на. В 2002–09 – худ. рук., в 2009–12 – дир. район. культ. центра «Спелстр» с. Сигаево, в 2012–13 – дир. МБУК «Централизованная клубная система Сарапульского района», в 2013–16 – нач. отд. орг.-контрольной работы Упр. культ. и молодёжной политики АМО «Сарапульский район», в 2016–21 – дир. МБУК «Центр ремёсел и туризма «Высокий берег». В период работы в Центре, Т. создавала изделия в технике «узорное вязание», к-рые по достоинству были оценены худ.-экспертным советом: скатерть «Купеческая дача» (реплика этногр. образца вязаной скатерти нач. XIX в., зафиксиров. в г. Сарапуле) в 2020 занесена в кат. «Особо ценное изделие». Т. активный гос. и обществ. деятель: пред. обществ. Центра рус. культуры «Калина» (2002–21), чл. Правления район. отд-ния Об-ва рус. культуры УР, чл. проф. орг-ции работников культуры (2007–21), пред. первичного отд-ния «Трудовой» партии «Единая Россия» (2011–21), пом. депутата Гос. Совета УР (2012–16) и обществ. пом. депутата Гос. Думы РФ

*Юшкова
Ольга Сергеевна*



В.В. Бузилова (2016–21). Награждена Почёт. грамотами Мин-ва культуры УР (2009), Гос. Совета УР (2013), Мин-ва нац. политики УР (2016). «Ветеран труда РФ» (2021).

Л.В. Леонтьева.

ЮШКОВА Ольга Сергеевна (р. 26.6.1987, д. Пущари Якишур-Бодьинского р-на УАССР), инж.-эколог, мастер по худ. обработке соломки. Окончила Камский ин-т гуманитарных и инж. технологий. С 2016 – методист по худ. обработке соломки и бересты Центра ремёсел и туризма «Высокий берег» Сарапульского р-на. Увлекалась соложкой ещё со школьной скамьи. Тщательно готовит мат-л, начиная от заготовки на поле, до отбеливания и сортировки соломки. Основным направлением в работе Ю. является изготовление сувенирных костюмных кукол. Это всегда продуманные, качественно выполненные образы удм. и рус. красавиц и молодцев. Мастер обладает безупречной техникой плетения из соломки, создаёт красивые украшения и сувениры. Наряду с этим, Ольга Сергеевна изучает и создаёт традиц. изделия из соломки, такие как танцующие куклы или сухарницы. Занимается худ. обработкой бересты, плетёт лукошки, делает крепкие тусеса. Изделия, выполненные Ю., пользуются большим спросом на ярмарках. Участница район. и респ. выст.

И.В. Третьякова.



*Сухарница.
Юшкова О.С.*



*Шкатулка.
Юшкова О.С.*



*Реплики традиционных русских прямых сарафанов и рубах этнографического образца
с. Мазунино Сарепульского района конца XIX – начала XX века.
Авторы – Санникова Ю.Г., Микешкина К.П.*



СЕЛТИНСКИЙ РАЙОН

СЕЛТИНСКИЙ ДОМ РЕМЁСЕЛ, АНО (с 2021), создан в 1993 в с. Селты как Центр ДПИ и ремёсел на базе Район. Дома культуры. Первый дир. – В.М. Русских (1993). На период создания Центра оснащённость инструментами отсутствовала. Методистам приходилось работать своими инструментами. Первыми изделиями для реализации стали фанерные лопаты для расчистки снега. Затем из фанеры начали изготавливать разделочные доски с росписью. Первый большой заказ поступил от Агропромбанка на изготовление карнизов, для которых были приобретены липовые доски. Средства, полученные от реализации изделий, пошли на приобретение расходно-

го материала, ремонт здания, на благоустройство территории. С 1994 Центр возглавила Е.В. Репина. Открылись кружки по вязанию и резьбе по дереву. В период с 1995 по 1997 коллектив в поиске выбора направлений: шили дет. игрушки и одежду, изготавливали мебель. С 1996 стали делать изделия из бересты. Постепенно ассортимент и количество изделий увеличивалось. В 1998 появилось новое направление – ткачество. В 2000 состоялось открытие выставочного зала, были организованы три районные выставки. В 2001 коллективу присуждён диплом за активное участие в региональной выставке «Второе рождение дерева». С 2002 началась работа по изучению этнографии района и сбору этнографических материалов.





Салон Селтинского Дома ремёсел

мат-ла, разработка сувенирных кукол с учётом традиций костюма калмезских удмуртов. К 2003 в ЦДПИИР сформировалось 10 направлений ДПИ и ремёсел: резьба по дереву, лозоплетение, худ. обработка бересты, ткач-во, вышивка, худ. обработка соломки, роспись по дереву, бондарное ремесло, худ. обработка кожи, изготовление сувенирных кукол. В 2004 методисты Центра впервые приняли участие в конкурсе парковой скульптуры, работы мастеров стали оцениваться худ.-экспертным советом НЦДПИИР как высокохуд. изделия. Коллектив ДР принимал участие в респ. и межрегион. мероприятиях: III Межрегион. фестивале ДПИ «Зарни кияс» (г. Сыктывкар, Респ. Коми, 2008), респ. выст. НЦДПИИР, мероприятии, посв. празднованию 55-летию Победы в Вел. Отеч. войне 1941–1945 гг., 85-летию государственности Удмуртии и 450-летию добровольного вхождения Удмуртии в состав Рос. гос-ва. С 2009 – МБУК «Селтинский Дом ремёсел». В 2011 ДР возглавила С.Ю. Зворыгина. В период её рук-ва особое внимание стало уделяться привлечению внебюджетных средств, благодаря чему удалось обновить оборудование, инстр-ты, оргтехнику, провести ремонт здания. Началась метод. работа. Специалисты ДР стали проводить мастер-кл. и практ. семинары для учеников и учителей общеобразоват. шк., для чл. обществ. район. орг-ций. Принимали участие в межрегион. и все-

рос. фестивалях-конкурсах: «Вятский Лапоть» (Кировская обл.), «Межа» (Кировская обл.), Спасская ярмарка (г. Елабуга, Респ. Татарстан), «Русь Мастерская» (г. Чебоксары), «Легенды Севера» (г. Салехард), «Туристический сувенир» и др. Велась работа с турист. объектами р-на, разработка темат. сувенирной продукции. С 2013 осуществлялась проектная деят-сть. Методисты принимали участие в респ. культ.-образоват. проекте «Мастерская Удмуртского ткачества» (2013). Основам ткач-ва обучено 20 чел., из них 10 – взрослых и 10 детей. В 2015 разработали и реализовали проект «Мелодия предков» (конкурс «Культурная мозаика» Благотворит. фонда Ел. и Ген. Тимченко). Созданы 3 старин. удм. муз. инстр-та (кресь, кубыз, дымбыр) и обучено 15 мальчиков изготовлению простых муз. инстр-тов (трещетки, колотушки, бубенцы и др.). С 2018 – дир. С.Р. Никулай. Продолжается проектная деят-сть: в 2018 – проект «Мастерская Кузьыли» (грант от Федер. агентства по делам молодёжи «Росмолодёжь»), направл. на обучение людей с ОВЗ основам худ. керамики; в 2021 – проект «Секреты мастерства», в основе к-рого обучение людей пожилого возраста традиц. ремёслам. Коллектив принимал участие в проектах др. орг-ций: в 2019 – «Купеческая лавка «Булычевъ и Ко» (обучали школьников традиц. ремёслам), в 2020 – «1000 шагов в природу» (созданы 5 арт-объектов), «Карусель ремёсел в Купеческой лавке»

и «Мастеровые вятских деревень» (изготовлено 5 ткацких станков), в 2021 – «Сибирский тракт в миниатюре» (создано 6 макетов в масштабе 1:25, гл. макет – Царево-Константиновский храм в с. Селты 2,5 м в высоту и 3 м в длину), «Этно-телега» (создано 10 калмезских костюмов для фолькл. ансам.). Большой вклад в развитие ДПИ р-на вносят методисты: Т.П. Пчельникова (традиц. кукла), Л.А. Баталова (худ. обработка бересты), Р.В. Черных (резьба по дереву), Е.И. Пантюхина (керамика), М.В. Зорина (нац. костюм). В разные годы трудились: А.В. Васильева (методист по худ. росписи), А.С. Обухов (методист резьбы по дереву), В.К. Осипов (методист по лозоплетению), В.Г. Усманов (методист по столярно-токароному ремеслу), О.Ю. Коротаяева (методист узорного ткач-ва), О.М. Пономарева (методист по худ. обработке соломки), Е.В. Малых (методист по худ. обработке соломки), О.В. Сухарев (методист резьбы по дереву), В.М. Зворыгин (худ.), З.Н. Тураева (методист по худ. обработке соломки), Т.Г. Юшкова (методист по экскур.-выст. деят-сти), А.А. Дубовцев (методист по худ. обработке дерева), Д.В. Жевлаков (методист резьбы по дереву), Г.П. Романов (методист по худ. обработке дерева), Л.Н. Охотников (зав. мастерской), А.П. Зорин (методист по худ. обработке дерева), А.Н. Чирков (методист резьбы по дереву), А. Чучкалов (методист резьбы по дереву), Ю.Л. Шиляев, М. Сидоров, В.В. Вахрушева (Афанасьева), Т.С. Холкина (Медведева).

С.Р. Никулай.



Коллектив Селтинского Дома ремёсел, 2020 г.



Баталова
Любовь Андреевна

БАТАЛОВА Любовь Андреевна (р. 21.5.1972, г. Ижевск УАССР), учитель нач. кл., мастер ДПИ. Окончила Увинское пед. уч-ще по спец-сти «Учитель начальных классов и изобразительного искусства» (1992).

С 2000 – в Селтинском Доме ремёсел, занимается изготовлением изделий из бересты и глины, росписью по дереву, участвует в разработке и изготовлении нар. костюмов. Познакомившись с берестой, как мат-лом ДПИ, Любовь Андреевна начала поиск своего худ. стиля и пласт. возможности бересты для выражения своего твор. мировоззрения. Основная задача Б. – поиск новых форм, экспериментируя с переносом технологии шитья из открыток на работу с берестой. Опыт оказался удачным: пласт. береста хорошо поддавалась моделированию объёмов. Находясь в твор. поиске Б. не останавливается на одном направлении, расширяет ассортимент своих изделий, осваивает новые технологии, ей интересны сложные формы, повышает свой проф. уровень на семинарах и учёбах. На протяжении всей своей твор. деят-сти Б. занимается кружковой работой с детьми и взрослыми по обработке бересты, проводит мастер-кл. на район. и респ. праздниках, принимает активное участие в культ. жизни р-на и республики. Активный участник выст., ярмарок, конкурсов по ДПИ разного уровня, таких как: «Гербер», «Масленица», «Золотая осень», «Вятский лапоть» и т.д. Имеет диплом за участие в обл.



Набор
вятских сундуков.
Художественная
роспись.
Баталова Л.А.



Сумки берестяные. Пестерь (малый). Баталова Л.А.



Башимачки. Васильева А.В.

празднике нац. культур «Межа-2012» (д. Астрахань Унинского р-на Кировской обл., 2012), во Всерос. спасской ярмарке (г. Елабуга, 2013), в межрегион. открытом фестивале-конкурсе ремесл. творчества «Уральское Бересто» (г. Чайковский Пермского кр., 2014, диплом в номинации «Декорирование изделий из бересты»). Принимает участие в этногр. эксп. Удостоена дипломов за 3-е место в номинации «Сувенир региона» V Всерос. конкурса «Туристический сувенир» (г. Саратов, 2019), за 1-е место в номинации «Сувенир события» окружного этапа VI Всерос. конкурса «Туристический сувенир» (г. Екатеринбург, 2020). В 2016 представляла Селтинский ДР на празднике «Гербер» в Москве. Участвовала в реализации проекта «Мелодия предков», к-рый стал финалистом II Всерос. конкурса проектов для малых городов и сёл «Культурная мозаика», при поддержке Благотвор. фонда Ел. и Ген. Тимченко (2015–16). Изделия «Набор сундуков» (2015) и «Вятский сундук» (2020) занесены в эл. каталог ДПИИР, в кат. «Особо ценные». В 2021 приняла участие в проекте, победителе конкурса 2020 г. Фонда През. грантов «Секреты мастерства», направл. на обучение людей пожилого возраста основам традиц. ремёсел, и «Этно-телега» (разработка и пошив традиц. калмезских костюмов для фольк. анс.). Пред. профкома работников ДР (с 2005). Награждена Почёт. грамотой Мин-ва культуры и туризма УР (2017), Благодарностью Мин-ва культуры УР (2015), Грамотой отд. культуры Адм-ции Селтинского р-на (2010), Почёт. грамотой район. Совета депутатов Адм-ции р-на (2012).

С.Р. Никулай.

ВАСИЛЬЕВА (Юшкина) Александра Владимировна (р. 18.11.1982, пос. Югдон Селтинского р-на УАССР), мастер нар. промыслов. Окончила ПУ

№ 6 г. Ижевска (2002), УдГУ, по спец-сти «Руководитель этнокультурного центра, преподаватель» (2010). В 2004–21 – методист по худ. росписи Селтинского Дома ремёсел. Занимается росписью по дереву, изготовлением изделий из бересты, кожи, шерсти, лозоплетением, ткач-вом поясов. Большое внимание В. уделяла работе с детьми в рамках кружков, мастер-кл. и летних твор. площадок. Участвует в район., межрайон., респ. выст., ярмарках, конкурсах, таких как: «Гербер», «Масленица», «Золотая осень», «Вятский лапоть», «9 МАЯ» и т.д. Имеет диплом участника VI Всерос. конкурса мастеров традиц. ремёсел и нар. худ. промыслов «Урал мастеровой» в номинации «Роспись по металлу и дереву» (г. Челябинск, 2014), Межрайон. междунац. фестиваля «Этно-Игрушка» в номинации «Семейный оберег» (пос. Ува, 2015), Межрайон. междунац. фестиваля-конкурса «Этно-Игрушка» в номинации «Интерес к истокам» (г. Ижевск, 2017), сертификат за участие в выст. в рамках I Всерос. фестиваля «Университет народной игрушки» (г. Ижевск, 2017), благодарность за помощь в подготовке и орг-ции XIX Всемир. фестиваля молодёжи и студентов в Сочи (2017). В 2021 приняла участие в проекте, победителе конкурса 2020 г. Фонда През. грантов «Секреты мастерства», направл. на обучение людей пожилого возраста основам традиц. ремёсел. Награждена Почёт. грамотой Мин-ва культуры УР (2019).

С.Р. Никулай.



*Васильева
Александра
Владимировна*

ВАХРУШЕВА (Афанасьева) Вероника Валерьевна (р. 18.12.1975, с. Селты УАССР), швея. Окончила ПТУ № 7 г. Ижевск по спец-сти «Швея верхней одежды, портной лёгкого платья с умением раскроить по базовым лекалам» (1995). В 1998–2004 – методист ЦДПИИР с. Селты. Занималась вышивкой, вязанием, худ. росписью. Изготавливала сумочки, салфетки, кукол в костюмах с традиц. удм. вышивкой. Участвовала в район., межрайон. и респ. выст.

ДУБОВИЦЕВ Александр Анатольевич (р. 11.7.1976, с. Селты УАССР), мастер по худ. обработке дерева. Окончил курсы резьбы по дереву и лозоплетению (ООО «Ирис», 1998). В 2001–06 трудился методистом ЦДПИИР с. Селты. Изготавливал бондарные изделия, резные шкатулки, фигурки, резные рамки, мебель, изделия из бересты. С 2005 начал заниматься парковой скульптурой. Изготовил скульптуру удмурта по эскизам В.М. Зворыгина (г. Можга, 2006). Принимал участие на межрайон. выст. в пос. Ува, Игра, с. Сюмси (2003–05). Выполнил скульптуру «Куазь» в экспозиции «Мировое древо». Награждён дипломом за участие в регион. выст. «Второе рождение дерева» (2001). Участник выст., посв. 10-летию возрождения ремёсел и промыслов в УР, выст. «Калмезские мастера» (2002) и др.



*Дубовицев
Александр Анатольевич*

Лит.: Куликов К.И. Возрождённая древность. Народное декоративно-прикладное искусство Удмуртии. Альбом. Ижевск, 2005.



*Жевлаков
Дмитрий Владимирович*

ЖЕВЛАКОВ Дмитрий Владимирович (р. 4.7.1970, пос. Виняшур-Бия Селтинского р-на УАССР), мастер ДПИ. В 1999–2003 трудился мастером резьбы по дереву ЦДПИИР с. Селты. Резьбой занимается с 1990, бондарному

делу научился на курсах в Учеб. центре Минва культуры УР (2003). Участвовал в район., межрайон., респ. выст. ДПИ, регион. выст. «Второе рождение дерева» (г. Ижевск, 2001), в выст., посв. 10-летию возрождения ремёсел и промыслов в УР, а также «Калмезские мастера» (2002).

Лит.: Куликов К.И. Возрождённая древность. Народное декоративно-прикладное искусство Удмуртии. Альбом. Ижевск, 2005.

ЗВОРЫГИН Владимир Михайлович (8.4.1946, с. Селты УАССР – 2016, там же), худ. Чл. СХ России (с 1994). Засл. работник культуры УР (2002). Окончил основной курс Моск. нар. ун-та иск. им. Н.К. Крупской (1964), худ.-граф. ф-т УГПИ-УдГУ по спец-сти «Учитель черчения, рисования» (1969), Академию художеств (Ленинград, 1973). В 1998–2010 – методист Селтинского Дома ремёсел. 3. работал



*Зворыгин
Владимир Михайлович*

в разных техниках: тушь, акварель, роспись по бересте, резьба по дереву. Лауреат I ст. Обл. регион. выст.-конкурса «Родники Удмуртии» за серию рис. на бересте (г. Ижевск, 1999), победитель респ. выст. по росписи бересты (1998), район. выст. резчиков по дереву и худ. (2000). Участник район., зонал., респ. выст. (около 69): регион. выст. в г. Тюмень (2000), худ. перс. (более 29), трёх фестивалей-конкурсов садово-парковых скульптур (г. Глазов, г. Можга, с. Шаркан). Имеет зв. «Ветеран труда».

С.Р. Николой.

*Картина. Обработка бересты.
Зворыгин В.М.*





*Зворыгина
Светлана Юрьевна*

ЗВОРЫГИНА Светлана Юрьевна (р. 27.1.1983, с. Селты УАССР), экономист, преп. Окончила ИЖГСХА (2009), УдГУ, по спец-сти «Руководитель этнокультурного центра» (2010).

В 2005–18 – преп. МБУ ДО «Детская школа искусств с. Селты». За подготовку юных худ. Светлана Юрьевна имеет многочисл. почёт. грамоты и дипломы респ., регион. и междунар. уровней. В 2011–18 – дир. Селтинского Дома ремёсел. В период её рук-ва произошли заметные перемены в оформлении помещения, благоустройства близлежащей терр. Особое внимание З. уделяла привлечению внебюджетных средств в учреждение на приобретение мат-лов, инстр-тов для работы, оргтехники. Коллектив ДР активно принимал участие в регион., респ. выст. В 2012 изделия мастеров были включены в экспозицию выст. на VI Всерос. фестивале совр. рукотворной игрушки в Москве. По инициативе Светланы Юрьевны в ДР проводилась большая метод. работа: мастер-кл. и практ. семинары для учеников и учителей общеобразоват. шк., для чл. обществ. район. орг-ций; участие в респ. культ.-образоват. проекте «Мастерская удмуртского ткачества» (2013). Координатор проекта «Мелодия предков», при поддержке Благотворит. фонда Ел. и Ген. Тимченко, направл. на создание муз. инстр-тов (кубыз, крезь, дымбыр) и обучение мальчиков изготовлению простых муз. инстр-тов (2015). Награждена Почёт. грамотой Мин-ва культуры УР (2017). Лауреат Молодёжной пр. Селтинского р-на (2013).

С.Р. Никулай.

ЗОРИНА Марина Викторовна (р. 13.3.1966, г. Ульяновск), техник-технолог. Окончила Сызранский швейно-трикотажный тех-м по спец-сти «Швейное производство» (1986). В 2013–19 – костюмер РДК, с 2020 – методист по традиц. костюму Селтинского Дома ремёсел. Изготавливала костюмы для твор. коллективов р-на, в т.ч. нац. Участвует в район., респ. и межрегион. выст.; «Гербер», «Масленица», «Кладовая ремёсел», «Бережет» и др. Участник твор. лаборатории «Этника: переза-

*Зорина
Марина Викторовна*



грузка» (2020) и проекта «Этно-телега», победитель конкурса Фонда През. грантов (разработка и пошив традиц. калмезских костюмов для фольк. ансам.) (2021). Изделиям З. «Комплект рубаха и платье» (2020), «Комплект: платье, сапоги» (2018, соавт.), «Вятский сундук» (2020) присвоена кат. «Особо ценное изделие». Награждена Почёт. грамотой отд. культуры Адм-ции МО «Селтинский район» (2016), Благодарственным письмом за участие в межрегион. форуме нар. худ. промыслов «Кладовая ремесел» (г. Киров, 2019).

С.Р. Никулай.

КОРОТАЕВА Ольга Юрьевна (р. 18.9.1975, д. Иткулат Селтинского р-на УАССР), мастер узорного ткач-ва. Окончила отд-ние ДПИ Удм. респ. уч-ща культуры по спец-сти «Социально-культурная деятельность и народное художественное творчество» (1996), Башкирский гос. пед. ун-т по спец-сти «Педагогика и психология» (2002). В 1996–2020 – вед. методист узорного ткач-ва Селтинского Дома ремёсел. Владеет техникой двухремизного и многоремизного ткач-ва, ткач-ва поясов, узорного вязания и изготовления гобеленов. Особое внимание К. уделяла кружковой работе с детьми. Воспитанницы К. представляли свои работы на район. и респ. выст. С. Сергеева –

Коллекция калмезских костюмов. Зорина М.В.





Коротаева
Ольга Юрьевна



Ковёр. Полотенце. Пояс.
Традиционное ткачество.
Коротаева О.Ю.

лауреат Респ. дет. конкурса «Умельцы земли удмуртской» (2009), награждена поездкой в Москву на Кремлёвскую ёлку. Работы Ольги Юрьевны и её воспитанниц выставлялись на респ. выст. нар. ДПИ сем. династий и твор. коллективов (2010). Работы её кружковцев выставлялись на респ. выст. мастеров Селтинского р-на «Связь времён и поколений» (2009). Респ. худ.-экспертный совет отметил высокий уровень дет. работ. Опытом работы делилась с учителями технологии р-на. Принимает активное участие в культ. жизни р-на и республики. Успешно представляла мастеров Селтинского р-на по узорному ручному ткач-ву в телепередаче «Мысль-Кыдысь» (2008). Свои разработки традиц. кукол в костюме удмуртов-калмезов К. представляла на межрегион. фестивале нац. костюма (г. Йошкар-Ола, 2009). Принимала участие в III Всерос. фестивале совр. нар. ткач-ва «КРОСНА – 2013». Благодаря успешной работе над культ.-образоват. проектом «Мастерская удмуртского ткачества» и по итогам этого фестиваля Селтинский ДР попал в десятку лучших Центров (Домов) ремёсел. Мастер успешно провела учёбу по азам ткач-ва для 20 чел. Удостоена дипломов: НЦДПИИР (2008), за участие в Респ. выст. «История удмуртского народа в изделиях современных мастеров ДПИ», посв. 450-летию добровольного вхождения Удмуртии в состав Рос. гос-ва (2008), спец. диплома Мин-ва культуры РФ, за участие в межрегион. фестивале нац. костюма (2009), в выст. изделий мастеров декор.-прикладного твор. обл. праздника нац. культур «Межа – 2012» (д. Астрахань Унинского р-на Кировской обл., 2012), диплома участника культ.-образоват. проекта «Мастерская удмуртского ткачества» (г. Ижевск, 2013). Участник твор. лаборатории «Этника: перезагрузка» (2020).

Изделия К., занесённые в эл. каталог изделий ДПИ в кат. «Особо ценное изделие»: «Полотенца тканые» (2017), «Рубаха мужская праздничная с поясом» (2018), «Полотенце тканое» (2018), «Полотенце» (2019), «Столешник» (2020), «Подушки декоративные» (2020), «Комплект: платье, сапоги» (соавт.) (2021). Награждена Почёт. грамотами Мин-ва культуры, печати и информации УР (2011), Прав-ва УР (2014), район. Совета депутатов и Адм-ции р-на (2007), Благодарностями отд. культуры Селтинского р-на (2003), Адм-ции МО «Селтинский район» за привлечение детей и молодёжи к занятию ДПИ (2009).

С.Р. Нукулай.

МАЛЫХ Екатерина Владимировна (р. 15.5.1987, д. Новый Унтем Кезского р-на УАССР), методист по худ. обработке соломки. Окончила Проф. ли-



Композиция «9 Мая».
Шкатулка
(апликация солоmkой).
Малых Е.В.



Малых

Екатерина Владимировна



цей № 7 г. Перми, по спец-сти «Мастер растениеводства» (2005). В 2013–16 – в Селтинском Доме ремёсел. Занималась изготовлением изделий из соломки и бересты. М. принимала участие в район., межрайон., респ. выст., ярмарках, конкурсах, таких как: «Гербер», «Масленица», «Вятский лапоть», «9 Мая» и т.д., а также в респ. выст. НИЦПИИР г. Ижевска.

С.Р. Никулай.

НИКУЛАЙ Светлана Рудольфовна (р. 17.2.1985, с. Селты УАССР), специалист по сервису и туризму. Окончила Ин-т соц. коммуникаций УдГУ по спец-сти «Социально-культурный сервис и туризм» (2007). В 2015–18 – методист по координации метод. и исследоват. работы, с 2018 – дир. Селтинского Дома ремёсел. Активно вела метод. и проектную работу: рук. проекта «Мелодия предков», к-рый стал победителем Всерос. конкурса проектов «Культурная мозаика малых городов и сёл – 2015». В основе проекта – создание традиц. удм. муз, INSTR-тов и обучение данному ремеслу детей. Одна из победителей конкурса стажировок Благотворит. фонда Ел. и Ген. Тимченко (2016); акселератора «Дома ремёсел» (2020). Рук. проекта «Секреты мастерства» (2021),



Никулай

Светлана Рудольфовна

победитель конкурса Фонда През. грантов. Соавт. проекта «Мастерская Кузьмыли» (грант Федер. агентства «Росмолодёжь», 2018), направл. на обучение людей с ОВЗ основам худ. керамики. Совместно

с коллегами представляла Селтинский р-н и УР на мероприятиях: Респ. соц.-культ. проекте «В кругу друзей» (г. Ижевск, 2017), кулинарном фестивале «Русская каша» (г. Белгород, 2017), Межрегион. фестивале нар. худ. промыслов «Кладовая ремёсел» (г. Киров, 2017). Н. регулярно принимает участие в выездных ярмарках на 9 Мая, респ. праздника «Гербер». Лауреат молодёжной пр. МО «Селтинский район» (2016), пр. Гл. МО «Селтинский район» «Признание» (2018). Награждена Почёт. грамотой Мин-ва культуры УР (2019).

ОБУХОВ Александр Сергеевич (р. 11.11.1983, с. Селты УАССР), мастер резьбы по дереву. Окончил Сюмсинское ПУ № 34 по спец-сти «Изготовитель художественных изделий из дерева и бересты» (2002). В 2014–21 – методист Селтинского Дома ремёсел. Владеет навыками резьбы по дереву, столярно-токарной работы, долбления, лозоплетения. Пост. участник район., респ. и междунар. фестивалей парковой скульптуры (2015–18), выст. На окружном этапе VI Всерос. конкурса «Туристический сувенир» (г. Екатеринбург, 2020) удостоен диплома за 1-е место в номинации «Сувенир события». Участник проекта «Мелодия предков» по изготовлению муз.

Стол и скамья.
Столярно-токарное
ремесло. Обухов А.С.
Подушки декоративные,
столешник. Традиционное
ткачество.
Коротаяева О.Ю.

Обухов
Александр Сергеевич



Вятский сундук.
Обухов А.С., Баталова Л.А.

Дымбыр (барабан),
удмуртский традиционный
музыкальный инструмент.
Обухов А.С.

инстр-тов (2015–16). Обучал детей изготовлению простых шумовых муз. инстр-тов, а также сам изготовил муз. инстр-т дымбыр (барабан), бытовавший на терр. УР. Участвовал в проекте «Сибирский тракт в миниатюре», в рамках к-рого занимался изготовлением макетов утрачен. старин. зданий, расположенных на Сибирском тракте (2021). Было создано 6 макетов в масштабе 1:25. Гл. макет – Царево-Константиновский храм в с. Селты. Макеты размещены в Парке миниатюр в центре с. Селты. Изделиям «Музыкальный инструмент «дымбыр»» (2017), «Долбленный бочонок для соления капусты с прессом» (2018), «Вятский сундук» (2020) присвоена кат. «Особо ценное изделие». Награжден Почёт. грамотой районного Совета депутатов МО «Селтинский район» (2018).

С.Р. Никулай.

ОСИПОВ Владимир Карпович (р. 15.8.1949, с. Чермен Пригородного р-на, Сев. Осетия АССР, ныне Сев. Осетия – Алания), методист по лозоплетению. Окончил курсы по лозоплетению и резьбе по дереву ООО «Ирис» (1998). В 1999–2021 – методист Селтинского Дома ремёсел. Работает в тех-

*Осипов
Владимир Карпович*



нике лозоплетения и резьбы по дереву. Со своими работами Владимир Карпович побывал на многих район., респ., межрегион. выст. и фестивалях: «Гербер», «Масленица», «Вятский лапотъ», «Волшебный мир народной игрушки» (2012), «Медово-яблочный Спас» (2013). Имеет диплом лауреата II ст. II Респ. фестиваля-конкурса любит. худ. творчества и прикладного иск. «В созвездии ветеранских талантов и увлечений» (2018). Награждён Почёт. грамотой Мин-ва культуры, печати и информации УР (2011), Грамотой Мин-ва культуры РФ и Рос. профсоюза работников культуры (2012). Лауреат пр. Гл. Селтинского р-на «Признание» (2019).

С.Р. Никулай.

ПАНТЮХИНА (Семенова) Елена Ивановна (р. 25.3.1988, с. Копки Селтинского р-на УАССР), педагог-психолог, мастер ДПИ. Окончила Удм. респ. колледж культуры по спец-сти «Социально-культурная деятельность и народное художественное творчество» (2009), ГГПИ им. В.Г. Короленко по спец-сти «Педагогика и психология» (2013). С 2009 – методист по керамике Селтинского Дома ремёсел. Занимается худ. керамикой, гобеленом и традиц. вышивкой. Изделиям

*Короб, Корзина. Лозоплетение.
Осипов В.К.*





*Пантюхина
Елена Ивановна*



*Набор керамической посуды «Кашник».
Фартук калмезов праздничный.
Традиционная вышивка.
Пантюхина Е.И.*



П. «Традиционное головное полотенце замужней женщины. Калмезы», «Фартук калмезов праздничный» (2018), «Полотенце» (2019), «Набор керамической посуды «Кашник»» (2020) присвоена кат. «Особо ценное изделие», занесены в эл. каталог изделий ДПИ. Соавт. проекта «Мастерская Кузьыли» (грант Федер. агентства «Росмолодёжь», 2018). В рамках проекта организовала твор. мастерскую по обучению людей с ОВЗ основам худ. керамики. В 2021 приняла участие в проекте, победителе конкурса 2020 г. Фонда През. грантов «Секреты мастерства», направл. на обучение людей пожилого возраста основам традиц. ремёсел. Участник район., респ. выст., фестивалей, конкурсов. Награждена дипломами: за участие в проекте «Удмуртский ажур» в номинации «Декоративные этно-аксессуары» (г. Ижевск, 2017), III ст. конкурса экообелена из трав «Живой ковёр» в рамках Респ. праздника «Гербер» (2018), благодарственным письмом за участие в Межрегион. форуме нар. худ. промыслов «Кладовая ремёсел» (г. Киров, 2019), за участие на окружном этапе VI Всерос. конкурса «Туристический сувенир» (г. Екатеринбург, 2020). В составе команды Селтинского ДР за создание праздн. костюмного комплекса калмезов награждена дипломом III ст. Открытого респ. межнац. этнофестиваля-конкурса моды «Сюан дэрэм» в номинации «Традиционная свадебная одежда» (пос. Игра, 2017), дипломом победителя конкурса мастеров нар. промыслов «Мастер-2018» в номинации «Народный костюм и его элементы» в рамках X Межрегион. фестиваля мастеров нар. худ. промыслов «Вятский лапоть» (пгт Кильмезь, Кировская обл., 2018), Благодарственным письмом за активное участие в реализации молодёжных проектов, программ и в связи с 20-летием отрасли гос. молодёжной по-

литики в УР (2011), Почёт. грамотой район. Совета депутатов Адм-ции МО «Селтинский район» (2019).
С.Р. Никулай.

ПОНОМАРЕВА (Григорьева) Ольга Михайловна (р. 19.9.1990, с. Селты, УАССР), методист по худ. обработке соломки. Окончила Удм. респ. колледж культуры, «Социально-культурная деятельность и народное художественное творчество» (2010), УдГУ, «Народное художественное творчество» (2014). В 2010–19 – методист Селтинского Дома ремёсел. Владеет навыками худ. обработки соломки, традиц. вышивки, худ. керамике. Участница район. выст. «Лоскутная мозаика» (с. Селты, 2013), Всерос. Спасской ярмарки (г. Елабуга, 2013), Обл. выст. «Межа – 2012» (д. Астрахань Унинского р-на Кировской обл., 2012).

С.Р. Никулай.



*Пономарева
Ольга Михайловна*



*Панно.
Цветы из соломки.
Пономарева О.М.*



*Пчельникова
Татьяна Петровна*



ПЧЕЛЬНИКОВА (Овсянникова) Татьяна Петровна (р. 25.6.1969, с. Селты УАССР), преп., мастер по традиц. кукле. Окончила Дебёское пед. уч-ще (1988), УдГУ по спец-сти «Художественный руководитель студии декоративно-прикладного творчества, преподаватель» (2014). С 1993 в Селтинском Доме ремёсел занимается изготовлением традиц. куклы, владеет навыками худ. обработки бересты, кожи, разработкой и пошивом нар. костюмов, традиц. вышивкой, узорным вязанием, изготовление аксессуаров. Является пост. участником район., респ., межрегион. выст. и фестивалей. Лауреат III ст. (2013), II ст. (2017), имеет спец. диплом «За создание оригинальных образов» (2019) в Межрегион. конкурсе нац. костюма «Марий вургем пайрем унала ўжеш» («Праздник марийского костюма приглашает в гости») (г. Йошкар-Ола), дипломант I ст. конкурса «Мастер – золотые руки», номинация береста фестиваля «Вятский лапоть» (пгт Кильмезь, Кировская обл., 2014), дипломант в номинации «Декорирование изделий из бересты» фестиваля-конкурса «Уральское бересто» (г. Чайковский, Пермский кр., 2014), участник IV Всерос. конкурса мастеров традиц. ремёсел и нар. худ. промыслов в номинации «Текстильная кукла» (г. Челябинск, 2014), дипломант III ст. в номи-

*Куклы «Молодожёны».
Пчельникова Т.П.*



нации «Сувенир региона» II Всерос. конкурса «Туристический сувенир» (г. Ярославль, 2016), победитель конкурса мастеров нар. промыслов «Мастер – 2018» в номинации «Народный костюм и его элементы», «Традиционная русская народная и авторская кукла» X Межрегион. фестиваля мастеров нар. худ. промыслов

«Вятский лапоть» (пгт Кильмезь, Кировская обл., 2018). Удостоена дипломов: I ст. в номинации «Сувенир региона» в окружном этапе Всерос. конкурса «Туристический сувенир» (г. Ульяновск, 2019), за 3-е место в Межрегион. конкурсе-выст. мастеров авт. куклы «Красная горка» (г. Чайковский, 2019), Гран-при в номинации «Сувенир-игрушка» V Всерос. конкурса «Туристический сувенир» (г. Саратов, 2019), за 1-е место в номинации «Сувенир события», за 1-е место в номинации «Идея туристического сувенира», за 2-е место в номинации «Сувенир игрушка» в окружном этапе VI Всерос. конкурса «Туристический сувенир» (г. Екатеринбург, 2020). Лауреат III ст. в район. этапе X Междунар. фестиваля-конкурса нар. творчества «Окно в небо» им. Д.К. Зеленина (2020). Участник: твор. лаборатории «Этника: перезагрузка» (2020); проекта, победителя конкурса Фонда През. грантов «Секреты мастерства», направл. на обучение людей пожилого возраста основам традиц. ремёсел, и «Этно-телега» (разработка и пошив традиц. калмезских костюмов для фольк. анс.). Изделия, занесённые в эл. каталог изделий ДПИ в кат. «Особо ценное изделие»: «Вязанный комплект с орнаментом» (2016), «Композиция «Семейное трио» (2019), «Сказка «Лёпшо Педунь» (2020), «Комплект: платье, сапоги» (соавт.) (2021).

*Тус с вышивкой.
Пчельникова Т.П.*



*Кукольный набор.
Пчельникова Т.П., Осипов В.К.*



Репина
Евгения Васильевна



Награждена Почёт. грамотами Мин-ва культуры, печати и информации УР (2012), Гос. Совета УР (2018). Занесена на район. Доску почёта (2014).

С.Р. Никулай.

РЕПИНА Евгения Васильевна (р. 7.1.1955, д. Мадьярово Селтинского р-на УАССР), агроном, специалист в обл. ДПИ, Окончила ИЖГСХА по спец-сти «Учёный агроном» (1978). В 1994–2011 – дир. Селтинского Дома ремёсел. Под рук-вом Р. проведена большая работа по орг-ции деят-сти нового учреждения, по созданию матер. базы, по подбору кадров. Большое внимание уделяла повышению уровня худ. мастерства работников Центра. Участвовала в район. и респ. выст. ДПИ. Награждена Почёт. грамотами Мин-ва культуры УР (2000), Гос. Совета УР (2010), Прав-ва УР (2018), Мин-ва нац. политики УР (2006), Мин-ва культуры УР (2008), район. Совета депутатов Адм-ции Селтинского р-на (2005), Благодарностью Гл. Адм-ции Селтинского р-на за активное участие в подготовке, проведении респ. праздника «Широкая масленица» (2004), дипломами: НЦДПИиР за личное участие и большой вклад в орг-ции деят-сти по возрождению, сохранению и развитию ДПИ и худ. ремёсел УР (2001), орг-цию и проведение Респ. выст. изделий нар. ДПИ сем. династий «Семья мастеровая» (2009), Мин-ва культуры РФ за участие в III Межрегион. фестивале ДПИ «Зарни кияс» (г. Сыктывкар, Респ. Коми, 2008).

С.Р. Никулай.



Сухарев
Олег Владимирович

СУХАРЕВ Олег Владимирович (р. 25.9.1976, г. Набережные Челны ТАССР, ныне Респ. Татарстан), методист резьбы по дереву. Окончил проф. уч-ще № 6 г. Ижевска по спец-сти «Столяр-мебельщик» (1996).

В 1996–2017 – методист Селтинского Дома ремёсел. Владеет резьбой по дереву, бондарным ремеслом, навыками худ. обработки бересты, изготавливает мебель. Пост. участник район., респ., межрегион. выст. и фестивалей: «Гербер», «Масленица», «Вятский лапотъ», парковой скульптуры. Участник III Межрегион. фестиваля ДПИ «Зарни кияс» (г. Сыктывкар, 2008), обл. праздника нац. культур «Межа – 2012» (д. Астрахань Унинского р-на Кировской обл., 2012), выст. ДПИ регион. этапа Всерос. фестиваля нар. творчества «Вместе мы – Россия» (г. Чебоксары, 2013), дипломант за лучшее худ. решение композиции XII Респ. и V Межрегион. фестиваля парковой скульптуры, лауреат в номинации «Голос земли» на Всерос. фестивале нар. творчества «Салют Победы», посв. 70-летию Победы в Вел. Отеч. войне 1941–1945 гг. (2015). Участник команды проекта «Мелодия предков», получившего грантовую поддержку Фонда Ел. и Ген. Тимченко (2015). В рамках проекта Ч. обучал детей изготовлению нар. муз. INSTR-ТОВ, занимался воссозданием трад. муз. INSTR-ТОВ удмуртов (2015). Изделие С. «Шкатулка» занесено в эл. каталог ДПИиР как «Особо ценное» (2016). Награждён Почёт. грамотой Мин-ва культуры, печати и информации УР.

С.Р. Никулай.



Шкатулка. Лесовичок.
Боченок. Папто. Сухарев О.В.



Тураева
Зинаида
Николаевна

Композиции
«Качели»,
«Ткачиха»,
Тураева З.Н.



ТУРАЕВА Зинаида Николаевна (18.7.1954, д. Рысаи Селтинского р-на УАССР – 2018, с. Селты УР), мастер по худ. обработке соломки. Окончила Ижевский заочный политех-м по спец-сти «Бухгалтерский учёт, контроль и анализ хоз. деятельности» (1992). В 1997–2010 – методист Селтинского Дома ремёсел. Занималась изготовлением изделий из соломки, вышивкой, шитьём в лоскутной технике и изготовлением сувенирных кукол. Участвовала в район., межрайон., респ. выст. ДПИ.

Лит.: Куликов К.И. Возрождённая древность. Народное декоративно-прикладное искусство Удмуртии. Альбом. Ижевск, 2005.

С.Р. Никулай.

УСМАНОВ Виктор Геннадьевич (р. 21.10.1959, д. Лудзи-Починок Селтинского р-на УАССР), методист по столярно-токароному ремеслу. Окончил Челябинскую шк. мастеров сел. стр-ва по спец-сти «Мастер по сельскому строительству» (1988). В 1996–2000 – зав. мастерской, в 2012–21 –

методист Селтинского Дома ремёсел. Изготавливает ткацкие станки, экопосуду, мебель, совр. декор по традиц. технологиям. Участник район., респ. выст.: «Масленица», «Гербер», «9 Мая» и т.д. Совместно с Т.П. Пчельниковой стали лауреатами I ст. в номинации «Идея туристического сувенира» на окружном этапе «Большой Урал» IV Всерос. конкурса «Туристический сувенир 2020», Гран-при в номинации «Сувенир-игрушка» (2019). Участвует в подготовке турист. маршрутов. Участник проектов-победителей конкурса Фонда През. грантов; оформление экол. тропы (4 арт-объекта) в рамках проекта «1000 шагов в природу» (2020), «Карусель ремёсел в Купеческой лавке» (2020) и «Мастеровые вятских деревень» (2020); проекта «Сибирский тракт в миниатюре»,



Усманов Виктор Геннадьевич



Композиция «Нить предков». Ткацкий станок.
Усманов В.Г.



в рамках которого занимался изготовлением макетов утрачен. старин. зданий, расположенных на Сибирском тракте. Было создано 6 макетов. Гл. макет – Царево-Константиновский храм в с. Селты (2021). Макеты размещены в Парке миниатюр в центре с. Селты. Работы У. «Нить предков», «Макет Царево-Константиновского храма в с. Селты» (2021), «Макет дома священника в с. Селты» (2021) отмечены худ.-экспертным советом как высокохуд. и занесены в эл. каталог изделий ДПИ, в кат. «Особо ценное». Награждён Благодарностью Мин-ва культуры УР (2021).

С.Р. Никулай.

ЧЕРНЫХ Роман Викторович (р. 24.8.1988, д. Колесур Селтинского р-на УАССР), методист резьбы по дереву, бондарному ремеслу. Окончил Машиностроит. лицей № 8 г. Ижевска по спец-сти «Изготовитель художественных изделий из металла, дизайнер» (2008). С 2011 – в Селтинском Доме ремёсел. Занимается худ. резьбой по дереву, бондарным ремеслом, изготавливает долбленую посуду, объёмные скульптуры из дерева и совр. арт-объекты. Ч. имеет хорошую репутацию резчика по дереву как в Селтинском р-не, так и за его пределами. Среди изделий особую популярность имеют шкатулки с резным орнамен-

том. Работы высоко оцениваются худ.-экспертным советом, занесены в эл. каталог изделий ДПИ в кат. «Особо ценное изделие»: «Воршуд» (2016), «Шкатулки резные» (2017), «Шкатулки» (2019), «Макет Царево-Константиновского храма в с. Селты» (2021), «Макет здания бывшей администрации Селтинского района, типографии» (2021), «Макет дома священника в с. Селты» (2021). Авт. эмблемы 420-летия с. Селты, арт-композиции «Я люблю Селты» (2016), двухметрового арт-объекта «СЕЛТЫ», разработанного к XXVIII Респ. летним сел. спорт. играм (2019). Активный участник конкурсов резчиков по дереву, респ., межрегион. и всерос. выст. и фестивалей: «Гербер», «9 Мая», «Вятский лапот», «Кладовая ремёсел» и др. Удостоен спец. диплома в номинации «Резьба по дереву» на Всерос. конкурсе нар. мастеров «Русь мастеровая» (Москва, 2014), диплома I ст. в номинации «Резьба по дереву» Всерос. конкурса мастеров ДПИ «Русь мастеровая» (г. Чебоксары, 2015), дипломов за 1-е место в номинации «Этнографический сувенир» на Всерос. фестивале-конкурсе «Туристический сувенир» (г. Киров, г. Ярославль, 2016, г. Ульяновск, 2019), диплома II ст. в Респ. фестивале-конкурсе песчаных скульптур «Спортивное мгновение» (с. Сюмси, 2017). Участник респ. и межрегион.



*Скульптура «Дух горы Вайгурезь».
II Международный фестиваль деревянной скульптуры. 2016 г.
Черных Р.В., Обухов А.С.*



Черных Роман Викторович



*Шкатулки резные. Ритуальные ковши.
Черных Р.В.*



фестивалей садово-парковой скульптуры (с. Малая Пурга, 2011; пос. Кез, 2012; д. Лудорвай, 2013; пос. Ува, 2014; пос. Игра, 2015; г. Салехард, 2015; с. Дебёсы, 2016), диплом II ст. Открытого район. фестиваля парковых скульптур «Легенды и были Дебёского района» (с. Дебёсы, 2015). Победитель в номинации «За преданность традициям» Открытого межрайон. фестиваля малых архит. форм из дерева «Легенды и мифы Киясовского р-на» (с. Киясово, 2018), в номинации «Самая восхитительная скульптура» в фестивале дер. скульптур «Вьль Бия азбар» (д. Новая Бия Вавожского р-на, 2019). Лауреат I ст. II Респ. проф. конкурса «Лучший молодой специалист в сфере культуры» (г. Ижевск, 2016). Участник: конкурса ледяных скульптур «Йё гур» в рамках Респ. удм. нац. праздника «Гербер» (д. Бабыя Сюмсинского р-на, 2016), выст. «Авангарденс» в рамках X юбилейного Междунар. фестиваля «Императорские сады России» (С.-Петербург, 2017), I Респ. фестиваля лэнд-арта «Легенды ДондыДора» (Глазовский р-н, 2018), лэнд-арта «Деревенское поле» в рамках межрайон. праздника «Именины коня» (2019), Респ. фестиваля-конкурса малых архит. форм из дерева «Поляна сказок» (с. Бабино Завьяловского р-на, 2020). Авт. композиции «Алангасары» на Всерос. конкурсе резчиков по дереву «STIHL 2017» (С.-Петербург, 2017). Вносит большой вклад в развитие проектной деят-сти в Селтинском р-не. Разработал программу по трудоустройству детей «Русский стиль» (2013). Совместно с детьми мастера ДР построили дер. твор. площадку для детей и молодёжи. Соавт. и участник команды проекта «Мелодия предков», получившего грантовую поддержку Фонда Ел. и Ген. Тимченко (2015). В рамках проекта Ч. обучал детей изготовлению нар. муз. INSTR-ТОВ, занимался воссозданием традиц. муз. INSTR-ТОВ удмуртов (2015). Авт. проекта «Мастерская Кузьыли», направл. на обучение людей с ОВЗ основам худ. керамики, был профинансирован федер. агентством «Росмолодёжь» (2018). Участник проекта «1000 шагов в природу» – победителя 2-го конкурса 2019 г. Фонда През. грантов (2019). Гл. оформитель экол. тропы на терр. «Парк Дикий», под его рук-вом были созданы 5 арт-объектов. Участник проекта «Купеческая лавка «Булычевъ и Ко»,

в рамках к-рого обучал школьников резьбе по дереву (2019). В 2021 принял участие в проектах, победителях конкурсов 2020 и 2021 Фонда През. грантов: «Секреты мастерства», направл. на обучение людей пожилого возраста основам традиц. ремёсел и «Сибирский тракт в миниатюре». В рамках проекта стал гл. проектировщиком и исполнителем макетов утрачен. старин. зданий, расположенных на Сибирском тракте. Было создано 6 макетов в масштабе 1:25. Гл. макет – Царево-Константиновский храм в с. Селты. Макеты размещены в Парке миниатюр в центре с. Селты. Участник бизнес-акселератора «Дома ремёсел», по итогам к-рого команда ДР заняла 3-е место (2020). Активно участвует в худ. самоде-сти, участвует в театрализациях и спектаклях, является вед. гл. мероприятий р-на. Лауреат пр. Гл. Селтинского р-на «Признание» (2021). Награждён Почёт. грамотами Мин-ва культуры УР (2020), Об-ва рус. культуры УР за сотрудничество и взаимопонимание в возрождении, сохранении и развитии традиций рус. народа (2017). Занесён на район. Доску почёта (2020).

С.Р. Никулай.

ЮШКОВА Татьяна Гавриловна (р. 18.11.1959,



*Юшкова
Татьяна Гавриловна*

с. Селты, УАССР), учитель технологии, методист. Окончила Ярский политех-м (2007). В 2000–14 в Селтинском Доме ремёсел вела экскурс. деят-сть, занималась оформлением выст. зала и реализацией изделий. Принимала участие в выст. продажах на таких праздниках, как «Гербер», «Масленица» и т.д., а также в продажах на выездных турист. маршрутах. Имеет Благодарственное письмо Удм. ассоциации «Удмурт Кенеш», диплом за участие в фестивале ДПИ «Город мастеров», благодарности за активное участие в респ. празднике «Медово-Яблочный Спас».

С.Р. Никулай.





Выставка Селтинского Дома ремёсел, г. Ижевск, 2017 г.



УВИНСКИЙ РАЙОН

УЗЕЙ-ТУКЛИНСКИЙ ДОМ РЕМЁСЕЛ, МБУК (с 2012), создан в 1994 в д. Узей-Тукля Увинского р-на. Основан в рамках общересп. тренда по созданию район. Центров удм. этн. культуры, прикладного иск. и традиц. ремёсел. Инициаторы и организаторы центра – нач. Упр. культуры р-на Л.Н. Ворошилова и худ.-оформитель Узей-Туклинского ДК Г.Е. Сидоров, в дальнейшем дир. этого центра. Открытие состоялось 19 февр. 1994, офиц. презентация – 1 нояб. 1995. Расположен в здании бывшего детсада, отреставрированного усилиями энтузиастов-мастеров. На нач. этапе важную роль сыграл удачный стартовый выбор направлений деят-сти Дома ремёсел, что позво-

лило коллективу впоследствии реализовываться в тематике самых разных жанров. В Узей-Тукле навыками худ. обработки природ. мат-лов владели лишь единицы. Выход нашли в самообразовании, освоении разл. техник методом проб и ошибок, изучение опыта в др. р-нах, сотрудничества с немногочисл. односельчанами – умельцами, а также приглашали на работу выпускников учеб. заведений ДПИ. Тогда же было решено, что осуществление задачи возрождения и сохранения ремёсел невозможно без привлечения к участию юных узей-туклинцев, и вскоре рядом со старшими стали трудиться дети. Поле выбора жанра и тематики было обширным. Каждый из мастеров





Коллектив Узей-Туклинского Дома ремёсел. 2020 г.

остановился на «том, к чему душа лежит». Так и сам Г.Е. Сидоров, живописец по образованию, занялся худ. резьбой по дереву, его супруга Н.Р. Сидорова – узорным ткачом. После окончания Дебёсского пед. уч-ща по спец-сти мастер-методист резьбы по дереву в коллектив пришёл С.И. Гук, активный участник респ. фестивалей-конкурсов по ДПИ и по парковой скульптуре, победитель респ. фестиваля дер. скульптур в с. Шаркан. В нач. твор. становления ДР трудился мастер-методист М.И. Гребин. При нём в Удмуртии были сделаны первые шаги по миниатюрной росписи на мифопоэт. тематику удм. народа по технологии Федоскинской росписи. Несколько эксперим. шкатулок были высоко оценены советом НЦДПИиР. Мастером по шитью К.А. Пироговской создан комплект жен. свадеб. одежды племени калмез, к-рый в н.в. находится в Респ. фонде изделий ДПИ и худ. ремёсел. В твор. становление коллектива внесли свой вклад А.А. Бекчурина (специалист по вышивке и гобелену), А.М. Лебедева (мастер по худ. плетению бересты), В.А. Посизерцев, (мастер-методист резьбы по дереву), А.В. Спиридонова (зам. дир.), М.Н. Измайлова (методист по исследоват. работе). За короткий период работы с участием М. Измайловой проведено несколько этногр. эксп. с выездом в разные нас. пункты Увинского р-на, в ходе к-рых было выявлено немало интересных предметов быта, ремёсел XIX-XX вв., изучены технологии изготовления разл. предметов нар. промысла. В первые годы деятельности ДР работала А.И. Шахтари-

на, мастер по крючковому вязанию (кружевное вязание). Мастер-самоучка М.Н. Шахтарин стал методистом резьбы по дереву и бондарному делу, Н.Н. Токмина, житель Увы, выпускница Удм. респ. колледжа культуры, специализировалась по гобелену, Е.В. Жигалова, приступившая после окончания Кунгурского худ. лицея, выбрала керамику и худ. роспись. П.В. Сидоров, мастер-методист худ. резьбы по дереву, изготавливал ковши, братины, сосуды, к-рые пользовались большим спросом среди любителей нар. иск. Небольшое время в коллективе проработала О.А. Желудкова, разработала и сшила для мастеров стилизованную одежду, к-рую надевали на торжеств. мероприятиях. Ею были разработаны и изготовлены нац. куклы, получившие высокую оценку худ.-экспертного совета. По мере становления Центра увеличивалось число сотрудников, осваивались новые направления. В 2007 были приняты на работу Л.В. Тёмкина (Лумпова), к-рая освоила шитьё и моделирование нац. одежды, изготовление нац. куклы, лоскутную мозаику (печворк), Е.Г. Суницова – вед. методист узорного ткач-ва (чл. СХ России, лауреат I ст. III Респ. проф. конкурса «Лучший молодой специалист в сфере культуры»). С приходом мастеров Г.Л. Ильиной и А.В. Жуйковой было открыто новое направление – худ. обработка бересты, с П.П. Батуевым – плетение лаптей, с О.А. Тарасовой, Т.В. Тёмкиной – худ. соломоплетение. А. Бекчурина первая создала изделия, украшенные счётной гладью (вышивкой). Узей-Тук-



Экспозиция выставки «Тепло женских рук». 2020 г.

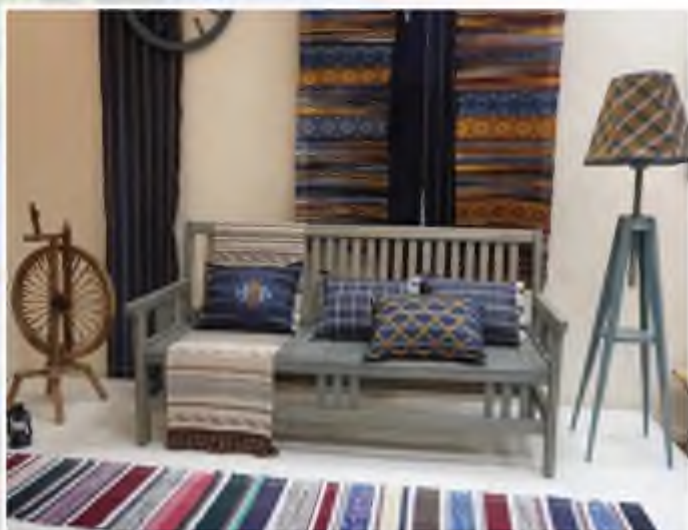

Экспозиция выставки «Память народа». 2020 г.



Мастер-класс Суницовой Е.Г. в Детской школе искусств пос. Ува

линский Дом ремёсел является вед. Центром возрождения, сохранения и развития нар. декор.-прикладного иск. и ремёсел, а также обрядов и традиций удм. народа. Здесь культивируются худ. резьба, традиц. ткач-во, худ. роспись, керамика, гобелен, обработка бересты, бондарное и токарное ремесло, нар. игрушка, пошив совр. нац. одежды, худ. войлок. Основные изобразит. темы и мотивы связаны с духовным и матер. миром удм. народа. Мастера ежегод. выезжают с этногр. эксп. в нас. пункты Увинского р-на. На основе изделий, выявленных в ходе данных эксп., создают предметы ДПИ с учётом совр. стилистики. Возрождены удм. нар. праздники и обряды: «Тукля-Выл» («Праздник рода Тукля»), «Гуждор» («Праздник прихода лета»), «Ву выльдон» («Обновление воды»). В 2019 совместно с район. отд-нием «Ёрос кенеш» выпустили книгу «Тукля сям-йылольёс» («Обряды и поверья рода Тукля»). Дир. Узей-Туклинского Дома ремёсел Г.Е. Сидоров явл-ся идейным рук. по возрождению дер. скульптуры в УР. В н.в. в штате 12 чел., из них 9 мастеров, осуществляющие свою деятельность по 13 направлениям ДПИ: традиц. ткач-во (двухремизное и многоремизное); вертикал. ткач-во (гобелен); худ. обработка бересты; столярно-токарное ремесло; худ. роспись; лоскутное шитьё; худ. керамика; совр. костюм (по мотивам традиц. костюма); удм. нар. муз. инстру-ты; бондарное ремесло; нар. игрушка; худ. резьба по дереву.

По результатам объёмных показателей Узей-Туклинский ДР имеет наибольшее кол-во изделий, внесённых в *Электронный каталог* лучших изделий ДПИ республики и наилучшие показатели в части создания «Особо ценных изделий». Коллектив ДР активно сотрудничает с учёными УР, нар. худ. УР С.Н. Виноградовым, В.И. Михайловым, П.В. Ёлкиным и др. известными деят. культуры и науки. Большое внимание уделяется подготовке кадров, мастеров, спец-стов, готовых развивать ДПИ на совр. этапе. ДР принимает активное участие в выст., фестивалях, смотрах. Творения мастеров оценены по достоинству в Удмуртии, России и фин.-угор. мире. В мастерской Узей-Туклинского ДР работает учеб. кл. по обучению ткач-ву. По старинной технологии были изготовлены ткацкие станки. Курс обучения рассчитан на 72 ч., за это время специалисты знакомят учеников с особенностями узорного ткач-ва удмуртов. Мастерами ДР восстановлен этногр. свадеб. костюм кал-

мезской удмуртки, к-рый вошёл в коллекцию респ. выст. «Жизнь начинается со свадьбы». Уник. работа восстановлена по арх. мат-лам. Высокие достижения в обл. удм. ткач-ва, позволили Узей-Туклинскому ДР стать участником культ.-образоват. проекта «Мастерская удмуртского ткач-ва». Мастера Дома ремёсел – активные участники район., респ., межрегион., междунар. выст. Проводятся выездные формы работы: передвижные выст., семинары в шк. р-на, мастер-кл. на район. мероприятиях отд. культуры, работа с надомниками. ДР – лауреат Открытого респ. фестиваля-конкурса удм. культуры в номинации «Золотые узоры» (2012), «Наш дом» (2014). Как специалист в обл. традиц. ткач-ва Н.Р. Сидорова достойно представляла УР на Всерос. конкурсе «Урал мастеровой» (г. Челябинск) в номинации «Ткачество» (2008). В 2011 в составе делегации от УР мастера Узей-Туклинского ДР представляли Межрегион. молодёжный форум мастеров и умельцев фин.-угор. мира «Наша культура – наше будущее» в г. Сыктывкаре. Коллектив ДР представлял республику на V Всерос. фестивале нар. промыслов, ремёсел и ДПИ «Живая традиция» в Набережных Челнах (2011). Неоднократно становились победителями на респ. празднике «Гербер». Как один из лучших в республике, коллектив представлял творчество удм. мастеров на открытии I Междунар. Бурановского фестиваля нар. культуры в Ижевске (2013). Важным направлением ДР явл-ся проектная деят-сть. Узей-Туклинский ДР – победитель респ. конкурсов малыхarchit. форм и «Традиции живая нить» (2008). В 2014 методисты ДР – участники проекта, удостоенного гранта През. РФ «Создание интерактивной передвижной творческой лаборатории семейных традиций Удмуртии «Семья мастеровая». С целью сохранения и развития традиций народа, выходцев из рода «Тукля», коллектив ДР восстановил герб воршуда Тукля и стал идейным рук. праздника «Туклявыл» («Мы из рода Тукля»). В н.в. в Увинском р-не обучены и занимаются ткач-вом более 20 женщин. В мае 2020 организована выст. работ по ткач-ву в Увинском музее ИЗО в рамках празднования 100-летия государственности УР, 75-летия Победы в Вел. Отеч. войне и 25-летней твор. деят-сти Дома ремёсел. В целях популяризации ДПИ Дом ремёсел проводит активную выст. деят-сть. В течение года состоялось 30 выст. ДПИ, к-рые посетило свыше 15 тыс. чел. Широкий обществ. резонанс получила перс. выст. Г.Е. Сидорова

в г. Ижевске. Большой интерес зрителей вызвала отчётная выст. Узей-Туклинского ДР «Вадор кёкы» («Колыбель Увинского края»), за основу к-рой взята удм. мифология и нар. традиции. Благодаря активной выст. деят-сти ДР возрастает интерес нас. к нац. одежде, с каждым годом увеличивается кол-во заказов на пошив одежды и изготовление украшений. В 2018 состоялся респ. этап проф. конкурса «Лучший молодой специалист в сфере культуры», 1-е место в к-ром заняла методист I кат. узорного ткач-ва (воспитанница Дома ремёсел) Узей-Туклинского Дома ремёсел Е.Г. Сунцова (чл. СХ России, с 2019). Сегодня в ДР трудятся вед. методисты: Н.Н. Токмина – мастер вертик. ткач-ва (гобелены), Н.Р. Сидорова – вед. методист узорного ткач-ва, Е.Г. Сунцова – вед. методист узорного ткач-ва (2021), Л.В. Лумпова – мастер по пошиву нац. одежды и лоскутной мозаике (воспитанница Дома ремёсел), Е.В. Жигалова – мастер по худ. росписи по дереву и керамике. С 2015 в ДР работу керамиста совмещает Т.С. Халкина, преп. ДШИ, участница район. и респ. выст. и конкурсов. Изделия мастеров находятся более чем в 20 частных рос. и заруб. коллекциях. Худ. ремёсла представляют большой интерес для туристов. С каждым годом растёт число посетителей ДР, в основном это гр. туристов из Татарстана, гг. Ижевска, Волгограда, заруб. гости из Бразилии, Финляндии, Китая и др., уч-ся СОШ Увинского р-на, г. Ижевска, Удм. респ. колледжа культуры, преп. состав ИжГТУ. Увеличился ассортимент сувенирной продукции, к-рые несут культ.-ист. и эстет. информацию о р-не и республике. ДР работает в тесном контакте с Узей-Туклинским дет. садом и СОШ. Благодаря такой деят-сти, дети знакомятся с нар. культурой села. Оказывает орг. и оформит. помощь Узей-Туклинскому ЦСДК в проведении Респ. фольк. фестиваля-конкурса «Дорвыжы» («Родные корни»). Вся деят-сть твор. коллектива Узей-Туклинского Дома ремёсел позволяет выйти на качественно новый, отвечающий совр. техн. требованиям уровень развития деят-сти по дальнейшему сохранению и возрождению нар. ДПИ и худ. ремёсел в республике.

Лит.: Зайцева О.М. Особенности художественного творчества Узей-Туклинского Дома ремёсел // Курсовая работа по истории искусств; рук. д.иск., доц. Ковычева Е.И. Ижевск, 2017; Сидоров Г.Е. Возрождённые ремёсла рода Тукля. Ижевск: Удмуртия, 2020. С. 82–87.

Г.Е. Сидоров.



Горбушина
Светлана
Вениаминовна

Современный
этнический
костюм «Инеу»,
2017 г.
Рубаха мужская.
2019 г.

Костюмный комплекс воршуда Тукля. 2016 г.
Автор идеи: Сидоров Г.Е.,
Исполнитель: Горбушина С.В.



ГОРБУШИНА Светлана Вениаминовна (р. 1.9.1974, д. Лака-Тыжма Кизнерского р-на УАССР), мастер ДПИ. Окончила Сарапульское уч-ще № 13 (1990). В 2016–21 – в Узей-Туклинском Доме ремёсел Увинского р-на: методист II кат. по созданию и пошиву нац. костюма в совр. мире. Учителя: Е.С. Орлова (мама С.В.), В.Г. Пестова. Среди высокохуд. изделий Г. – совр. костюм «Инеу», муж. пальто и галстук, пальто летнее жен.; костюм воршуда Тукля (2018). Участница всерос. выст. нар. худ. промыслов «Живой источник» (Москва, 2017), эксперимент. твор. лаборатории «Этника: перезагрузка» (2020), выст. «Возрождённые ремёсла рода Тукля» – Межмузейный проект в рамках Дней удм. культуры в г. Набережные Челны (2021).

Лит.: Сидоров Г.Е. Возрождённые ремёсла рода Тукля. Ижевск: Удмуртия, 2020. С. 76–79. Снигирёва А. Шодыське инкуальэн сайкамеэ // Удмурт дунне. 2016. № 10, март; Полянских Л. Люди и творчество // Увинская газета. 2020, апр.

Е.В. Питилимова.

ЖИГАЛОВА Елена Васильевна (р. 15.12.1978, пос. Ува УАССР), преп., мастер по керамике и худ. росписи по дереву. Окончила Кунгурский Проф. лицей № 58 (1999), УдГУ по спец-сти «Народное художественное творчество» (2002). С 1999 – вед. методист Узей-Туклинского Дома ремёсел Увинского р-на. Уник. мастера худ. росписи просматривается в изделиях ДПИ, где применяются орнаменты, узоры, цветовое решение из удм. ткач-ва и вышивки, прослеживается сохранение, развитие, возрождение нар. худ. промыслов. Участник регион., респ. выст. ДПИ, всерос. фестивалей нар. творчества: IV и V Всерос. фестиваля нар. ДПИ «Живая Традиция» (г. Набережные Челны, 2010, 2011), Межрегион. молодёжного форума мастеров-умельцев фин.-угор. мира «Наша культура, наше будущее» (г. Сыктывкар, 2011), IV, V, VI Всерос. Спасской ярмарки (г. Елабуга, 2011–13), Всерос. выст. нар. худ. промыслов «Живой источник» (Москва, 2017), Всерос. конкурса нар. мастеров ДПИ «Русь

Набор под мёд. 2019 г.
Декоративный поднос. 2019 г.
Жигалова Е.В.



Жигалова
Елена Васильевна



мастерская» (г. Чебоксары, 2018, диплом II ст.), выст. «Тепло женских рук» (АЭМЗ «Лудорвай», 2020), «Возрождённые ремёсла рода Тукля» – Межмузейный проект в рамках Дней удмуртской культуры в г. Набережные Челны (2021). Награждена Почёт. грамотой Мин-ва культуры, печати и информации УР (2011).

Лит.: Куликов К.И. Возрождённая древность. Народное декоративно-прикладное искусство Удмуртии. Альбом. Ижевск, 2005. С. 89–92, 191; Ковычева Е.И. Народная игрушка. Ижевск, 2006. С. 105; Декоративно-прикладное искусство Удмуртии. Ижевск, 2013; Полянских Л. Узей-Туклинский Дом ремёсел: люди и творчество // Увинская газета, 2019. № 61; Декоративно-прикладное искусство Удмуртии. Книга-альбом // Сост. Е.В. Байкова, Н.А. Кузнецова. Ижевск: Удмуртия, 2013. С. 83.

Е.В. Питилимова.

ЖУЙКОВ Андрей Викторович (р. 1.6.1982, пос. Малагурт Игринского р-на УАССР), мастер резьбы по дереву. Воспитанник Узей-Туклинского Дома ремёсел Увинского р-на. Окончил Ижевское ПТУ № 6 по спец-сти «Мастер народных художественных промыслов» (2001), заочный ф-т иск. и дизайна УдГУ (2013). Повышал квалификацию в Центре повышения квалификации работников культуры УР по изготовлению удм. нар. муз. INSTR-ТОВ (барабаны, бубны), по обработке природ. мат-лов в совр. изделиях ДПИ (2018). С 2001 – методист по бересте Узей-Туклинского ДР. Занимается худ. обработкой бересты и дерева. Значимую роль в его судьбе сыграл дир. Дома ремёсел, наставник и учитель – Г.Е. Сидоров. Успешно освоил один

из древних промыслов – долбление. Участник район., респ., межрегион. и все-

*Жуйков
Андрей Викторович*



*Набор для пивника.
Хлебница.
Жуйков А.В.*

рос. выст. и фестивалей: VII, X, XI Респ. фестивалей-конкурсов садово-парковой скульптуры (с. Завьялово, 2008; с. Малая Пурга, 2011; пос. Кез, 2012), Межрегион. и VIII Респ. фестиваля садово-парковой скульптуры (с. Красногорское, 2009), III Межрегион. фестиваля садово-парковой скульптуры (с. Малая Пурга, 2011), Всерос. фестиваля нар. промыслов, ремёсел и декор.-прикладного творчества «Живая традиция» (г. Набережные Челны, 2010, 2011), Всерос. Спасской ярмарки в г. Елабуге (2011, 2013), VI, VII, VIII, XI Межрегион. фестивалей мастеров нар. худ. промыслов «Вятский лапот» (пгт Кильмезь, 2014–16, 2019), I Респ. фестиваля лэнд-арт «Легенды ДондыДора» (Глазовский р-н, 2018), Лэнд-арт фестиваля «Деревенское поле» в рамках межрайон. праздника «Именины коня» (Увинский р-н, 2019, диплом III ст. за арт-объект «Уробоен Вал»), Фестиваля дер. скульптуры «Виль Бия Азбар» (Биинский двор) (Вавожский р-н), выст.-ярмарки изделий ДПИ на респ. празднике «Гербер – 2019» (д. Малые Мазги Игринского р-на), Респ. выст. «Удачный сезон» в РДНТ (г. Ижевск), респ. выст. «Дыхание звука» (муз. INSTR-ТЫ) (2019), респ. выст. «От шкатулок до сундуков» в НЦДПИИР (г. Ижевск, 2019), выст. «Возрождённые ремёсла рода Тукля» – Межмузейный проект в рамках Дней удм. культуры (г. Набережные Челны, 2021). Принимал участие в твор. отчётной выст. Узей-Туклинского Дома ремёсел «Вадор кёкы» (г. Ижевск 2019). Награждён многочисл. дипломами и грамотами: дипломом победителя конкурса «Золотые руки» фестиваля «Всемирный день пельменя» (2018), участника Всерос. Спасской ярмарки в г. Елабуге, дипломами за участие в межрегион. фестивалях садово-парковой скульптуры, за участие на V Всерос фестивале нар. промыслов «Живая традиция», за лучшее изделие ДПИ на респ. выст. «Мир женщины», за участие в I Междунар. фестивале дер. скульптуры «Древо жизни», дипломом среди сем. династий «Семья

мастерская» и др. На XII Межрегион фестивале скульптуры Ж. с Г.Е. Сидоровым стали лауреатами в номинации «По следам древних легенд». Их работа «Ин Мумы» («Мать неба») была признана одной из лучших. Победитель респ. выст. резчиков по дереву «Три свадебных напева» («Куинь сюан гуръёс») в рамках Междунар. фестиваля дер. скульптуры «Древо жизни» (с. Дебёсы, 2016). Награждён Почёт. грамотами Мин-ва культуры и туризма УР за твор. подход к работе, вклад в сохранение и развитие ДПИ (2015), Увинского район. Совета депутатов и Адм-ции Увинского р-на за работу по пропаганде ДПИ (2011), Грамотой Упр. культуры Адм-ции МО «Увинский район» (2007).

Лит.: Куликов К.И. Возрождённая древность. Народное декоративно-прикладное искусство Удмуртии. Альбом. Ижевск, 2005. С. 191; Сидоров Г.Е. Возрождённые ремёсла рода Тукля. Ижевск: Удмуртия, 2020. С. 58-61; Антонов С.С. Узей-Туклинский Дом ремёсел: люди и творчество // Увинская газета. 2020. № 1. 10 янв.; Парковая скульптура Удмуртии. Республиканские фестивали садово-парковой скульптуры. Буклет // сост. Л.А. Салихова и В.В. Кузнецова. 2002; Медведева Л. Ужамгъя ужам потэ, кырзамгъя кырзан вордске // Ашальчи. 2009. № 1 (40). С. 6; Воронцова Н. Гимн вечной любви // Увинская газета. 2009. 10 апр.; Антонов С. «И мастерство, и вдохновение...» // там же. 2009. 17 апр.; Бакушина Н. Холяева над деревом // Агропром Удмуртии. 2013. № 3(101). С. 54; Антонов С. Узей-Туклинский Дом ремёсел: люди и творчество // Увинская газета. 2020. № 1. 10 янв. С. 4.

Е.В. Питилимова.

ЛУМПОВА Людмила Владимировна (р. 11.9.1987, д. Узей-Тукля Увинского р-на УАССР), портной жен. одежды платье-блузочного ассортимента, мастер нар. худ. промыслов. Окончила Учеб. центр Удмуртсбыт по спец-сти «Портной лёгкой женской одежды» (2005), Ижевское ПУ № 6 по спец-сти «Мастер народных художественных промыслов» (2007), ф-т нар. худ. творчества ИИИД УдГУ (2011). С 2007 – вед. ме-

Лумпова
Людмила Владимировна



тодист по направлению «лоскутное шитьё» и пошив совр. нац. одежды Узей-Туклинского Дома ремёсел Увинского р-на. За основу своих работ берёт традиции пошива нац. удм. костюма, возрождая его орнамент и фасон в лоскутном шитье, использует технику «пэчворк» (одежда, панно, одеяла, подушки, сумки и т.д.). Изучает и осваивает новые способы изготовления изделий: «ляпочиха», «пицца», «синель», «треугольники», «акварель». На мастер-кл. обучает лоскутному шитью и нар. кукле. Участница регион., респ. выст. ДПИ, всерос. фестивалей нар. творчества: межрегион. фестиваля нац. костюма «Марий вургем пайрем унала ўжеш» («Праздник марийского костюма приглашает в гости») (г. Йошкар-Ола, 2009), IV Всерос. фестиваля нар. промыслов, ремёсел и декор.-прикладного творчества «Живая традиция» (г. Набережные Челны, 2010), межрегион. молодёжного форума мастеров и умельцев фин.-угор. мира «Наша культура – наше будущее» (г. Сыстывкар, 2011), Всерос. Спасской ярмарки (г. Елабуга, 2011, 2013), VIII Межрегион. фестиваля нац. культур «Жар птица» (г. Киров, 2011), межрегион. выст. традиц. ремёсел фин.-угор. народов «Расписной холст» (г. Сыстыв-



Покрывало «Людмила». 2018 г.
Пестерь «Гондыр» («Медведь»). 2019 г.
Лумпова Л.В.



Сидоров

Александр Евгеньевич

Короб.

Сидоров А.Е.



СИДОРОВ Александр Евгеньевич (р. 30.6.1969, д. Узей-Тукля Увинского р-на УАССР), мастер ДПИ. Окончил филол. ф-т УдГУ (1994). В 2002–04 – методист по исследоват. работе Узей-Туклинского ДР. В короткие сроки освоил плетение из бересты. Сундук из лыка, оплетён берестой, пестери, пивные наборы были по достоинству оценены худ.-экспертным советом. Принимал участие в выст. сем. творчества (г. Ижевск, 2003), респ. выст. «В мире бересты» (г. Ижевск, 2003).

Лит.: Куликов К.И. Возрождённая древность. Народное декоративно-прикладное искусство Удмуртии. Альбом. Ижевск, 2005.

Е.В. Питилимова.

кар, 2013). Участница эксперимент. твор. лаборатории «Этника: перезагрузка» (2020), Респ. выст. костюмов и аксессуаров «Модная этника» (г. Ижевск, 2020), выст. «Возрождённые ремёсла рода Тукля» – Межмузейный проект в рамках Дней удм. культуры в г. Набережные Челны (2021). Награждена Благодарственным письмом Совета депутатов МО «Увинский район», Адм-ции МО «Увинский район» (2009), Почёт. грамотой Мин-ва культуры печати и информации УР (2012), Благодарностью Упр. культуры и молодёжной политики Адм-ции МО «Увинский район» (2014).

Лит.: Сидоров Г.Е. Возрождённые ремёсла рода Тукля. Ижевск: Удмуртия, 2020. С. 70–75; Антонов С.С. И мастерство и вдохновение // Увинская газета. 2009. № 4. 17 февр.; Антонов С.С. Ужамъя ужам потэ // Ашальчи. 2010. № 2. февр.; Юшкова Е. Звон монист, древние напевы, причудливые узоры // Увинская газета. 2012. № 20. 18 марта; Воронцова Н.П. Стержень народной мудрости // Увинская газета. 2012. № 6. 3 апр.; Воронцова Н.П. Радуга народного творчества // там же. 2013. № 1. 14 янв; Чичирко О. Молодёжная десятка лучших // там же. 2013. № 51. 2 июля; Юшкова Е. Шик, блеск, красота // там же. 2014. № 98. 16 дек.; Полянский Л. Люди и творчество // там же. 2020. № 5. 7 февр.

Е.В. Питилимова.



Братина «Лось».
Сидоров Г.Е.



Сидоров Геннадий Евгеньевич со своими работами.
Фото Чичирко О.

СИДОРОВ Геннадий Евгеньевич (р. 12.3.1964, д. Узей-Тукля Увинского р-на УАССР), худ., мастер резьбы по дереву. Засл. работник культуры УР (2003). Нар. худ. УР (2017). Чл. СХ РФ (2000). Окончил худ.-граф. ф-т УдГУ (1993). В 1982–87 – худ.-оформитель Узей-Туклинского СК. Потомственный мастер: отец – Евгений Павлович Сидоров был столяром, прадед – Сидоров Владимир Иосифович – знатным кузнецом. С 1994 – дир. Узей-Туклинского Дома ремёсел Увинского р-на. Выполняет интерьер. и парковые скульптуры из дерева этн. тематики, традиц. дерев. утварь. Скульпт. композиция С. «Инмаре-Кылчинэ» стала символом регион. выст. «Второе рождение дерева» (г. Ижевск, 2001), скульптура «Ю-мурт» («Хозяин полей») – переходящим символом респ. праздника «Гербер» (с 2000). Как рук. Дома ремёсел проводит



Скульптура «Будни».
Сидоров Г.Е.

большую работу по развитию ДПИ в р-не. С 1996 – участник респ., регион., всерос. выст. и конкурсов. Лауреат: IV Респ. выст.-конкурса «Родники Удмуртии» (г. Ижевск, 1998), зонал. выст. «Большая Волга» (1998, 2003); Всерос. фестивалей нар. творчества «Салют Победы» (2000, 2004), I Междунар. фин.-угор. семинара по парковой скульптуре в Мордовии (2001), Респ. семинаров-конкурсов резчиков по дереву «Парковая скульптура» (2002–11); этнофутурист. фестивалей «Идна» (2002), «Пельнянь» (2003). Геннадий Евгеньевич явл-ся идейным вдохновителем по развитию парковой дер. скульптуры в УР и организатором I Респ. (2002), II Межрегион. (2009), I Междунар. (2014) фестивалей-конкурсов, к-рые прошли в Увинском р-не. Неоднократный победитель фестивалей, конкурсов всех уровней, создавая многофигурные, монумент. композиции на мифопоэт. тематику. Участник выст. семьи Сидоровых «Вапум гердьёс» («Узлы эпох») в АЭМЗ «Лудорвай» (2019), выст. «Возрождённые ремёсла рода Тукля» – Межмузейный проект в рамках Дней удм. культуры (г. Набережные Челны, 2021). Перс. выст. в пос. Ува (1996); «Нить веков» (г. Ижевск, 2002), Ист.-худ. музей (пос. Ува), с. Вавож, АЭМЗ «Лудорвай» (д. Лудорвай Завьяловского р-на), перс. выст. «Философия дерева» (Дом Прав-ва, г. Ижевск, 2019), «Тукля Батыр» НЦДПИИР (г. Ижевск, 2019), в Удм. респ. колледже культуры (г. Ижевск, 2019) и др. Работы С. хранятся в Респ. фонде изд. ДПИИР, в фондах Резиденции Гл. УР, в Увинском Ист.-худ. музее, худ. галерее им. В.Н. Витрука (пос. Игра), част.

коллекциях в Англии, Германии, Франции, Голландии, Греции, Китая, Туниса. Лауреат Гос. пр. УР (2006), Лауреат пр. Прав-ва УР «Признание» в номинации «Народный мастер в области декоративно-прикладного искусства и ремёсел» (2010). Занесён на Доску почёта УР (2013). Награждён Почёт. грамотой Прав-ва УР (2000). Почёт. гражданин Увинского р-на (2018).

Лит.: Удмуртская мифология. Ижевск, 2004; Куликов К.И. Возрождённая древность. Ижевск, 2005; Земля Идны. Ижевск: Регион-Пресс, 2008; Современная этническая культура финно-угров Поволжья и Приуралья / [Т.Л. Молотова, Г.А. Сепеев, Н.Ф. Мокшин и др.] Йошкар-Ола: МарНИИ, 2002. 136 с.; Сидоров Г.Е. Возрождённые ремёсла рода Тукля. Ижевск: Удмуртия, 2020; Антонов С.С. Узей-Туклинский Дом ремёсел: начало пути // Увинская газета. 2019. 15 нояб.; Антонов С.С. Узей-Туклинский Дом Ремёсел: У истоков мастера // там же. 2020. 14 февр.

Е.В. Питилимова.

СИДОРОВА Надежда Родионовна (р. 12.9.1965, д. Удмурт-Тукля Увинского р-на УАССР), вед. методист узорного ткач-ва. Лауреат пр. Прав-ва УР «Признание» (2008). Засл. работник культуры УР (2015). Окончила Пермский торговый тех-м по спец-сти «Бухгалтерский учёт в торговле» (1985), Ин-т иск. и дизайна УдГУ (2010). Ученица А.В. Ядыгаровой и Н.А. Загребинной. С 1995 в Узей-Туклинском Доме ремёсел Увинского р-на. Среди высокохуд. изделий С.: фартуки, пальто муж. безрукавное, рубаха муж. с поясом, поло-



Скатерть «Узы-боры» («Луговая ягода»). 2015 г.
Сервировочная дорожка. 2017 г.
Сидорова Н.Р.



Сидорова Надежда Родионовна

тенце льняное, совр. этн. костюм «Инву» («Небесная роса»), пальто муж. Среди кат. «Экспериментальное изделие»: набор подушек «Лесная сказка». Кат. «Изделия для популяризации ДПИ»: тканый набор (сервировочная дорожка, две салфетки), уголок Марфуши; полотенце льняное, сервировочные дорожки, панно. Участница район., респ., межрегион., всерос., междунар., выст. ДПИ: район. выст. «Радуга тканого полотна» (2020), «Удмуртский народный костюм: Вчера. Сегодня. Завтра» (г. Ижевск, 2003), респ. фестиваля нар. творчества фин.-угор. народов Респ. Татарстан «Мы ветви древа одного» (2018, 2019); I и III Межрегион. фестиваля ДПИ «Зарни кияс» (г. Сыктывкар, 2002, дипломант; 2008), Межрегион. выст. нац. одежды (г. Салехард, 2004), Межрегион. фестиваля нац. костюма (г. Йошкар-Ола, 2009), VIII Межрегион. фестиваля нац. культуры, выст.-конкурса «Жар-птица» (г. Киров, 2011), межрегион. выст. традиц. ремёсел фин.-угор. народов «Расписной холст» (г. Сыктывкар, 2013); Всерос. выст. «Ремёсла России: из XIX в XX век» (г. Екатеринбург, 2002), I Всерос. конкурса мастеров ДПИ и ремёсел «Урал мастеровой» (г. Челябинск, 2008), IV Всерос. фестиваля нар. промыслов ДПИ (г. Набережные Челны, 2010), Всерос. худ. выст. «Большая Волга» (г. Саранск, 2011), Всерос. фестиваля нар. творчества «Все мы – Россия» (г. Саранск, 2012), Всерос. фестиваля совр. нар. ткач-ва «Кросна», 1-е место в конкурсе (г. Ижевск, 2013, 2015, 2018), Всерос. выст. худ. текстиля и твор. эксперимент. лаборатории (г. Петрозаводск, 2015), XIV Всерос. твор. конкурса «Талантоха» (2015) для детей и педагогов (интернет-конкурс), Всерос. выст. нар. худ. промыслов «Живой источник» (Москва, 2017), Всерос. выст. изделий ДПИ «Дерево дружбы финно-угорских ремёсел» (г. Петрозаводск, 2021); Междунар. ремесл. конгресса (С.-Петербург, 2016). В 2010 состоялась выст. семьи Сидоровых «Вапум гердьёс» («Узлы эпох») в Архит.-этногр. музее-заповеднике «Лудорвай» (Завьяловский р-н, 2019). Респ. выст. костюмов и аксессуаров «Модная этника» (г. Ижевск, 2020). Участница эксперимент. твор. лаборатории «Этника: перезагрузка» (2020), выст. «Возрождённые ремёсла рода Тукля» – Межмузейный проект в рамках Дней удм. культуры в г. Набережные Челны (2021). Выступала с докладом «Участие в культурно-образовательном проекте «Мастерская удмуртского ткач-ва» на Всерос. науч.-практ. конф. «Дома ремёсел – новые культурные институции» (2016).

Награждена Почёт. грамотой Мин-ва культуры УР (2005).

Лит.: Куликов К.И. Возрождённая древность. Ижевск, 2005; Кильмезь. Наследие вятки. Киров: ООО «ИД «Крепостновъ», 2016; Зыкина Н.П. Стала ты не просто Надеждой // Увинская газета. 2001. № 17. 6 марта. С. 1-2; Борисова Н. Лесные мотивы // Рассвет. 2003. 21 февр. С. 3; Зыкина Н.П. Сидоровы: удачливые и талантливые // Увинская газета. 2004. № 106. 14 дек. С. 2; Антонов С.С. Шумпотон но яратон улондэ мед шунтозы // Даур. 2015. № 34. 11 сент.; Полянских Л. Люди и творчество // Увинская газета. 2019. 22 нояб.; Полянских Л. Вунэтоно ёвёл, улзытоно! // там же. 2019. 27 дек.; Секреты удмуртских мастеров. Ижевск: Удмуртия, 2019; Сидоров Г.Е. Возрождённые ремёсла рода Тукля. Ижевск: Удмуртия, 2020. С. 24-27.

Е.В. Питилимова.

СУНЦОВА Екатерина Геннадьевна (р. 26.5.1989, д. Узей-Тукля Увинского р-на УАССР), методист узорного ткач-ва. Чл. СХ России (2019). Окончила Удм. респ. колледж культуры по спец-сти «Социально-культурная деятельность и народное художественное творчество» (2009), Ин-т иск. и дизайна УдГУ по спец-сти «Народное художественное творчество» (2014). С 2013 – в Узей-Туклинском Доме ремёсел. Педагог С. – Н.Р. Сидорова. Среди высокохуд. изделий: ковры, совр.



*Сунцова
Екатерина
Геннадьевна*



Свадебное полотенце. 2018 г.
Суицова Е.Г.

костюмы, полотенца. Участница респ., межрегион., всерос. выст. и фестивалей ДПИ: II Всерос. фестиваля совр. ручного ткач-ва «Пёстрые нити» (Карелия, 2011), передвижной твор. лаборатории сем. традиций «Семья мастеровая» (2014), респ. выст. «Мир женщины.

Текстиль в интерьере» (НИЦДПИиР, 2015), открытой гор. выст. «Удмурт шöмын, удмурт сямен» («По удмуртским обычаям, по удмуртским традициям») (г. Ижевск, 2015); респ. выст. – «Жизнь начинается со свадьбы» (НИЦДПИиР, 2016), «Шудо кузпальёс» («Счастливая пара») (НИЦДПИиР, 2018), «Мир женщины. Мелодия тканого полотна» (НИЦДПИиР, 2018), «Символика образов в изделиях ДПИ» (НИЦДПИиР, 2018); выст. «Большая Волга» (г. Ниж. Новгород, 2018), респ. фестиваля нар. твор. фин.-угор. народов в Респ. Татарстан «Мы ветви древа одного», твор. отчётной выст. Узей-Туклинского Дома ремёсел «Вадор көкы» («Колыбель Увинского края») (г. Ижевск, 2019), выст. семьи Сидоровых «Вапум гердьёс» («Уалы эпох») (Архит.-этногр. музей-заповедник «Лудорвай» и НИЦДПИиР, 2019), выст. «Тепло женских рук» (АЭМЗ «Лудорвай», 2020). Участница и преп. эксперимент. твор. лаборатории по двухремиз-

ному ткач-ву «Этника: перезагрузка» (2020), Респ. выст. костюмов и аксессуаров «Модная этника» (г. Ижевск, 2021); участница Всерос. выст. изделий ДПИ «Дерево дружбы финно-угорских ремёсел» (г. Петрозаводск, 2021), выст. «Возрождённые ремёсла рода Тукля» (г. Набережные Челны, 2021). Среди «Особо ценных изделий», находящихся в эл. каталоге ДПИиР: калмезский жен. костюмный комплекс, ковёр «Гуждор» («Конец весны, начало лета»), муж. шарф, панно «Мудор Кыз» («Священная Ель»), ковёр, свадеб. полотенце, декор. полотенце, совр. удм. костюм, «Тöро пукон» («Трон Жреца»), столовый набор «Югдон» («Ранний рассвет»), жен. летнее пальто. Победитель респ., регион., всерос. фестивалей нар. творчества: Всерос. выст.-конкурса «Жилет всегда любим в народе. У молодёжи снова в моде» в рамках Всерос. шк. ткач-ва (2018), лауреат I ст. III Респ. проф. конкурса «Лучший молодой специалист в сфере культуры» (2018), конкурса мастеров нар. промыслов в номинации «Ткачество, народный костюм» XI Межрегион. фестиваля мастеров нар. промыслов «Вятский Лапотъ» (2019). Лауреат пр. Прав-ва УР «Душа Удмуртии» в номинации «Декоративно-прикладное искусство и ремёсла» (2022). Награждена Почёт. грамотой Увинского район. Совета депутатов и Адм-ции МО «Увинский района» (2019).

Лит.: Углонова Е. Творчество Сидоровых // Жизнь. 2003. № 38. 16 сент.; Зыкина Н. Сидорovy: удачливые и талантливые // Увинская газета. 2004. № 106. 14 дек.; Эжбаев Е.П. Выжыезъя емышез // Даур. 2015. № 19. 29 мая; Эжбаев Е.П. Вуюишь ворпо... яке куишьконлэн туннэе вамышьёсыз // Кенеш. 2014. № 3. март; Чичирко О. Живые ремёсла, путь в 20 лет // Увинская газета. 2015. № 90. 17 нояб.; Эжбаев Е.П. Вамышезъя емышез // Кенеш. 2015. № 8. авг.; Секреты удмуртских мастеров. Ижевск: Удмуртия, 2019; Полянских Л. Узей-Туклинский Дом ремёсел: люди и творчество // Увинская газета. 2020. № 9. 6 марта; Сидоров Г.Е. Возрождённые ремёсла рода Тукля. Ижевск: Удмуртия, 2020. С. 28–33.

Е.В. Питилимова.



Ковёр. 2016 г.
Ковёр «Гуждор» («Конец весны, начало лета»). 2018 г.
Суицова Е.Г.

ТОКМИНА Наталья Николаевна (р. 2.9.1977, пос. Ува УАССР), педагог-организатор декор.-прикладного творчества. Окончила Удм. респ. колледж культуры (1998), ф-т педагогики и психологии по спец-сти «Социальный педагог» УдГУ (2002). В 1998–2021 – вед. методист по гобелену Узей-Туклинского Дома ремёсел Увинского р-на. Трудится в ремесле: вертик. ткач-во (гобелен), нар. игрушка, худ. войлок. За основу своих работ берёт мифол. образы удмуртов и их нац. компонент, персонажи из языческих верований. Участница респ., межрегион., всерос. выст. и фестивалей ДПИ: респ. выст. «Этнография Прикамья» (г. Ижевск, 2012), респ. выст.-ярмарка «Гербер» (2012–19), респ. выст. изделий ДПИ мастеров Узей-Туклинского Дома ремёсел «Тукля Выл» («Мы из рода Тукля») (г. Ижевск, 2012), Всерос. Спасской ярмарки мастеров нар. худ. промыслов (г. Елабуга 2012–14), культ.-образоват. проекта «Мастерская удмуртского ткача» (2013), междунар. фестиваля совр. ручного ткач-ва «Кросна» (г. Ижевск, 2015), респ. фестиваля нар. творчества фин.-угор. народов Респ. Татарстан «Мы ветви древа одного» (г. Набережные Челны, Респ. Татарстан, 2018), XVI Всерос. конкурса мастеров ДПИ «Русь мастеровая» (г. Чебоксары, Чувашская Респ., 2018, диплом I ст.), XI Межрегион. фестиваля мастеров нар. промыслов «Вятский лапотъ» (пгт Кильмезь, Кировская обл., 2019), респ. выст. костюмов и аксессуаров «Модная этника» (г. Ижевск, 2020), выст. «Возрождённые ремёсла рода Тукля» – Межмузейный проект в рамках Дней удм. культуры в г. Набережные Челны (2021). Награждена Почёт. грамотой Мин-ва культуры и туризма УР (2015), Грамотой Упр. культуры Увинского р-на (2006), Почёт. грамотой Увинского район. Совета депутатов и Адм-ции МО «Увинский района» (2013).

Лит.: Куликов К.И. Декоративно прикладное искусство Удмуртии. Альбом. Ижевск: Удмуртия, 2013; Полянских Л. Люди и творчество // Увинская газета. 2019. № 60. 6 дек.; Декоративно-приклад-



Токмина
Наталья Николаевна



Куйла «Вадор кен»
(«Невеста»). 2019 г.
Токмина Н.Н.

Панно «Зимний сон».
Токмина Н.Н., Сидоров Г.Е.



ное искусство Удмуртии. Книга-альбом // Сост. Е.В. Байкова, Н.А. Кузнецова. Ижевск: Удмуртия, 2013. С. 119–123; Сидоров Г.Е. Возрождённые ремёсла рода Тукля. Ижевск: Удмуртия, 2020. С. 34–39.

Е.В. Питилимова.

ХОЛКИНА Татьяна Сергеевна (р. 8.9.1987, с. Селты УАССР), керамист, гончар, преп. Окончила Удм. респ. колледж культуры (2007), УдГУ (2014). В 2007–11 – науч. сотрудник Селтинского Дома ремёсел, с 2011 – методист Центра ДПИ с. Завьялово, в 2014–20 – преп. ДШИ пос. Ува, в 2015–17 – методист по керамике Узей-Туклинского Дома ремёсел Увинского р-на. Рук., мастер и преп. в гончарной мастерской «Tata ceramics» (2020–22). Работая в Селтинском ДР активно собирала мат-лы об истории местного гончарного промысла, изучала этногр. мат-лы, найденные в этногр. эксп. Соавт. проекта создания твор. мастерской гончарного ремесла в Селтинском р-не «Мулен шунытэз» («Тепло земли»). Во время работы в Узей-Туклинском ДР, под рук-вом Г.Е. Сидорова ей удалось воплотить множество твор. идей.



Холкина
Татьяна Сергеевна



Набор гончарной посуды из серии «Флора Удмуртии». Холкина Т.С.



Корчага. Холкина Т.С.

В этот период своего творчества увлечённо экспериментировала с разл. технологиями в керамике, начиная с заготовки сырья, заканчивая стр-вом дровяной печи для обжига глиняных изделий. Также разрабатывала свои метод. пособия по керамике. На сегодняшний день является владельцем мастерской «Tata ceramics». Активно занимается произ-вом гончарной посуды, обучает детей и взрослых по направлению керамика и основы гончарного дела. Коллекционирует традиц. гончарную посуду XIX–XX вв. и, вдохновляясь разнообразием форм, создаёт совр. гончарные изделия. Разрабатывает серии авт. чайной посуды с мотивами цветочных растений, произрастающих на терр. Удмуртии. Участник фестивалей, выст., конкурсов: VII Респ. фестиваля садово-парковой скульптуры (с. Завьялово, 2008), I Междунар. фестиваля дер. скульптуры «Древо жизни» (пос. Ува, 2014), открытой гор. выст. традиц. удм. ремёсел «Удмурт шöмын. Удмурт сямён» (г. Ижевск, 2016), Респ. выст. по керамике «Живая глина» (г. Ижевск 2016), Респ. метод. конкурса преп. ДШИ «Призвание» (г. Ижевск, 2017), Респ. конкурса сем. творчества «Семейные увлечения» (г. Ижевск, 2018), выст. проекта (перс. выст.) «Эволюция традиций» (пос. Ува, 2021). Награждена Почёт. грамотой Упр. культуры и молодёжной политики Адм-ции МО «Увинский район» за вклад в эстет. развитие подрастающего поколения (2017). Лауреат в номинации «Культура» молодёжной пр. Селтинского р-на (2009). Чл. Твор. Союза гончаров России (2021).

Лит.: Обухова Р. Классика и авангард // Удмуртская правда. 2008. 8 июля; Медведева Е. Древние истоки удмуртского народа // Увинский еженедельник «Успех». 2009. № 40. (4)5 февр. Чичирко О. Живые ремёсла // Увинская газета. 2015. 17 нояб.; Шмелева А. Живая глина Татьяны Хол-

киной // там же. 2016. 20 сент.; Сидоров Г.Е. Керамист и преподаватель от бога Татьяна Холкина // Возрождённые ремёсла рода Тукля. Ижевск: Удмуртия, 2020. С. 80; Редькина И. Глина от неолита и до наших дней // Увинская газета. 2021. 29 окт.

Л.В. Леонтьева.

ЧЕРМАКОВ Сергей Анатольевич (р. 12.2.1980, г. Ижевск УАССР), столяр-мебельщик, методист II кат. по худ. обработке дерева. Окончил Ижевское ПУ № 6 (2000). С 2015 – в Узей-Туклинском Доме ремёсел. Трудится по развитию худ. плоскорельефной трёхгранно-выемчатой резьбе по дереву. Успешно применяет в декорировании сундуков, шкатулок и пр. бытовых изделий ДПИ нац. стиль, тем самым возрождая и развивая интерес нас. республики к истории, нар. традициям и промыслам родного края. Участник респ., регион., всерос. выст. и конкурсов: выст. резчиков по дереву «Три свадебных напева» (с. Дебёсы, 2016, диплом победителя «Куинь сюан гуръёс»), выст. традиц. удм. ремёсел и ДПИ «Удмурт шöмын, удмурт сямён» (г. Ижевск, 2016), выст. в рамках I Всерос. фестиваля «Университет народной игрушки» (г. Ижевск, 2017), Респ. фестиваля нар. творчества фин.-угор. народов Респ. Татарстан «Мы ветви древа одного» (2018, 2019), I Респ. фестиваля лэнд-арта «Легенды Донды/Дора» (Глазовский р-н, 2018), фестиваля огненных скульптур «Пламенное искусство» (г. Ижевск, 2019), респ. выст. «От шкатулок до сундуков» (2019), твор. отчётной выст. Узей-Туклинского ДР «Вадор кöкы» («Колыбель увинского края») (г. Ижевск, 2019), Лэнд-арт фестиваля «Деревенское поле» в рамках межрайон. праздника «Именины коня» (2019, диплом III ст. за арт-объект «Уробоен – Вал»), выст. «Возрождённые ремёсла рода Тукля» – Межмузейный проекта в рамках

Чермаков
Сергей Анатольевич



Дней удм. культуры в г. Набережные Челны (2021). Награждён Грамотой Упр. культуры и молодёжной политики Адм-ции МО «Увинский район» (2019).

Лит.: Антонов С.С. Узей-Туклинский Дом ремёсел: люди и творчество // Увинская газета. 2020. № 2. 17 янв.; Сидоров Г.Е. Возрождённые ремёсла рода Тукля. Ижевск: Удмуртия, 2020. С. 64–69. Е.В. Питилимова.

ШАХТАРИН Михаил Никонович (р. 17.1.1966, д. Пуговой Увинского р-на УАССР), столяр. Окончил Увинское СГПТУ № 27 (1989). В 1997–2021 – в Узей-Туклинском Доме ремёсел Увинского р-на. Мастер по направлениям – токарное, столярное ремесло и долбление. За основу брал технику токарной обработки, умело вписывал токарные элементы в предметы интерьера: столы, тумбы, скамейки, стулья и др. виды. Работал в основном по готовым эскизам Г.Е. Сидорова. Бочки, кадки, маслобойки пользуются большим спросом. Мастер делился своим опытом с детьми и взрослыми на занятиях в кружках и мастер-кл. Воспитанники под рук-вом Ш. стали победителями XIV Всерос. твор. конкурса «Талантоха» в номинации «Декоративно-прикладное искусство» (2015). Активный участник фестивалей по дерев.



Панно «Три свадьбы».
Каталка «Лошадка». 2019 г.
Автор идеи: Сидоров Г.Е.
Исполнители:
Чермаков С.А., Сулцова Е.Г.



Шахтарин
Михаил Никонович

скульптуре, мн. др. конкурсов и выст.: респ. фестиваля резчиков по дереву «Парковая скульптура» (г. Ижевск, 2007), III Межрегион. фестиваля ДПИ «Зарни кияс» (г. Сыктывкар, 2008), Межрегион.

и VIII Респ. фестиваля садово-парковой скульптуры (с. Красногорское, 2009), IX Респ. и II Межрегион. фестиваля садово-парковой скульптуры (пос. Ува, 2010), I Междунар. фестиваля дер. скульптуры «Древо жизни» (2014), респ. фестиваля малых архит. форм из дерева (пос. Игра, 2015); Лэнд-арт фестиваля «Деревенское поле» в рамках межрайон. праздника «Именины коня» (2019), фестиваля дер. скульптуры «Виль Бия Азбар» (Биинский двор) (Вавожский р-н), выст. изделий ДПИ в НИЦДПИР г. Ижевска «От шкапулок до сундуков» – выст. резчиков по дереву «Три свадебных напева» («Куинь сюан гуръёс») в рамках Междунар. фестиваля дер. скульптуры «Древо жизни» (2016); отчётной выст. МБУК «Узей-Туклинский Дом ремёсел» «Вадор юкы» в НИЦДПИР г. Ижевска; участник конкурса «Йё Гур» («Ледовые напевы») Респ. удм. нац. праздника «Гербер» (2016), выст.-ярмарки изделий ДПИ на Респ. празднике «Гербер – 2019» (д. Малые Мазыги Игринского р-на), респ. выст. в РДНТ «Удачный сезон» (г. Ижевск, 2019),



Каталка «Лошадка».
«Торо тукот» («Трон Жреца»).
Автор идеи: Сидоров Г.Е.
Исполнители:
Шахтарин М.Н., Сулцова Е.Г.



НЦДПИиР «Дыхание звука» (муз. INSTR-ты) (г. Ижевск, 2019), выст. «Возрождённые ремёсла рода Тукля» – Межмузейный проект в рамках Дней удм. культуры в г. Набережные Челны (2021). Награждён дипломом за участие в выст. «Дыхание звука» за изготовление традиц. муз. INSTR-та крезь, дипломом за 1-е место в Межрегион. фестивале садово-парковой скульптуры в с. Красногорье, дипломами за участие на Всерос. фестивале нар. творчества «Салют Победы» и мн. др. Удостоен Грамоты Упр. культуры Адм-ции МО «Увинский район» (2009), Почёт. грамоты Увинского района. Совета депутатов и Адм-ции Увинского р-на (2017).

Лит.: Сидоров Г.Е. Возрождённые ремёсла рода Тукля. Ижевск: Удмуртия, 2020. С. 46–49. Антонов С.С. Узей-Туклинский Дом ремёсел: люди и творчество // Увинская газета. 2020. № 5. 7 февр.

Е.В. Питилимова.

ЯКОВЛЕВ Виктор Егорович (р. 31.7.1969, д. Итешеве Малопургинского р-на УАССР), худ., мастер резьбы по дереву. Чл. ТСХ России (с 2019) и Междунар. Федерации худ. в секции: «Графика». В 1992 после окончания худ.-граф. ф-та УдГУ Я. приехал в Уву, где преподавал черчение и рисование в шк. № 1, с 2000 – зав. худ. отд-ния ДШИ пос. Ува, с 2012 – дир. МОУ «Увинская школа № 1». Участник район., респ., всерос. и междунар. выст., симпозиумов, фестивалей: выст. «Мир дерева» (г. Салехард, 2004), междунар. фестиваля фин.-угор. народов (г. Саранск, 2007), Междунар. симпозиума по скульптуре «Вместе» (г. Сыктывкар, 2010), Всерос. худ. выст. «Большая Волга» (г. Саранск, 2011), выст. скульптур АВАНГАРДЕС (С.-Петербург, 2017), перс. выст. в пос. Ува (1995, 2019), в выст. зале УдГУ (г. Ижевск, 2013), ДШИ № 11, ДШИ № 9, ИЖГТУ (г. Ижевск, 2016), в худ. галерее с. Вавож (2016), в Игринской худ. галерее (собрание Н.В. Витрука, пос. Игра, 2019), перс. выст. «50 оттенков разноцветия» (г. Салехард, Ямало-Ненецкий АО, 2020). Дипломант респ. конкурсов «Парковая скульптура» (2002–15),

Скульптурная композиция «Анае гурэз этэм дыр но...» («Моя мама затопила печь, наверное, и...»).
Яковлев В.Е., Чирков Е.

Яковлев Виктор Егорович



лауреат Междунар. конкурса резчиков по дереву «Поющее дерево» (г. Саранск, 2003), лауреат I ст. Открытого окружного фестиваля парковой скульптуры «Легенды Севера» (г. Салехард, Ямало-Ненецкий АО, 2004, 2019), дипломант Междунар. фестивалей парковой скульптуры «Чудотворцы» (с. Уват Тюменской обл., 2009, 2011, 2013, 2015), дипломант I Междунар. фестиваля ледяной скульптуры (г. Югорск, ХМАО, 2016), дипломант I Междунар. фестиваля парковой скульптуры «Метал-сварка» (г. Югорск, ХМАО, 2016), победитель Респ. конкурса твор. работ преп. ДШИ в номинации «Графика» (2016), победитель Всерос. конкурса резчиков «STINL-2017» (2017), дипломант Фестиваля по скульптуре «Удмуртский лёд» (г. Ижевск, 2018, 2020), участник VII, VIII, XI фестивалей «Ангелов Архангелов» (2018, 2019, 2021), удостоен спец. приза X Междунар. фестиваля-конкурса парковой скульптуры «Легенды Севера» (г. Тарко-Сале, Ямало-Ненецкий АО, 2021), дипломант III ст. I Междунар. фестиваля дер. скульптуры «Сказы Соли Камской» (г. Соликамск, 2021), финалист I Межрегион. фестиваля арт-объектов «ВОРОТись» (с. Якшур-Бодья, 2021). Награждён дипломом II ст. Респ. конкурса исполнит. мастерства преп. «Призвание» (2018).

Л.В. Леонтьева, С.Д. Смирнова.





Полотно для скатерти. Многоцветное ткачество. Сунцова Е.Г.



ШАРКАНСКИЙ РАЙОН

ШАРКАНСКИЙ ДОМ РЕМЁСЕЛ, МБУК, создан в 1993 в с. Шаркан. Основная деятельность – пропаганда культуры удм. народа через выставочную деятельность, сохранение и развитие основных видов ДПИ и ремёсел, методическая помощь и распространение опыта по изготовлению изделий учреждениям, коллективам, мастерам района, исследования традиций ДПИ, обычаев и обрядов, связанных с предметами ДПИ. Проводилась образовательная работа с учащимися, Центром социального обеспечения для пенсионеров и инвалидов. Ученики мастеров продолжали обучение в Кунгурском государственном художественно-промышленном колледже (Пермский край), УдГУ, учебных заведениях. На базе оздоровительного детского лагеря «Юный нефтяник» функционировал

лагерь «Усточикар» («Город мастеров») для ребят, занимавшихся в кружках при Доме ремёсел. Разрабатывались и реализовывались программы по трудоустройству подростков. Важным направлением в работе Дома ремёсел было проведение и участие в выставках, фестивалях, конкурсах. С творчеством мастеров приезжали знакомиться гости из Финляндии, Франции, Голландии, Венгрии, США. Среди мастериц района известны имена ткачих и вышивальщиц – А.А. Фофановой, А.С. Аверкиевой, А. Терентьевой, Г.Л. Бехтеревой и др., которые принимали участие на всесоюзных, всероссийских и всемирных выставках в Париже. В 1998 на республиканском конкурсе «Родники Удмуртии» лауреатами стали



Л.В. Гущина (роспись по дереву), Д.И. Бронников (резьба по дереву), Г.Л. Бехтерева (ткач-во). Работы вед. методиста Л.А. Кутергиной отмечены на межрегион. фестивалях в г. Сыктывкаре (2005), г. Йошкар-Оле (2007, лауреат) и на респ. выст. «Удмуртский костюм 21 века». Отмечались работы мастеров на выст. за их оригинальность, худ. вкус, качество и чистоту исполнения. В 2008 вед. методист по нар. игрушке Н.П. Ложкина стала лауреатом межрегион. фестиваля ДПИ «Зарни кияс» («Золотые руки») в г. Сыктывкаре. В 2009 на Межрегион. фестивале нац. костюма присуждены спец. дипломы за ориг. конструктивное решение коллекции кукол Дому ремёсел, мастерам Л.В. Гущиной, Ю.А. Макаровой, Н.П. Ложкиной. Ежегод. (с 2002) мастера участвовали в респ. фестивале резчиков по дереву «Парковая скульптура», в 2005 в р-не проведён IV Респ. конкурс. Более 20 фигур изготовили мастера республики по сказкам, мифам, легендам удм. народа. На IX Респ. фестивале резчиков по дереву в 2010 принимали участие мастера Н.А. Ложкин и В.Н. Ефремов, к-рые стали дипломантами в номинации «За выразительность в композиционном решении». В 2013 награждены дипломом за пластичное решение темы «Семейное счастье» на XII Респ. и V Межрегион. фестивале парковой скульптуры. В 2012 – дипломом победителя конкурса «Разработка и изготовление этнически узнаваемых изделий на респ. празднике «Гербер – 2011». Мастер Н.П. Ложкина награждена дипломом участника Всерос. выст. «Кукла в национальном костюме» (Москва, 2015). В 2017 лауреатами I ст. Респ. выст. «Кукляндия» стали: Н.П. Ложкина, Л.В. Гущина, Н.Ю. Мосунова. На окружном этапе Всерос. конкурса «Туристический сувенир – 2019» (г. Ульяновск), ПФО отмечены дипломами за 1-е место – Д.И. Бронников и за 2-е – О.П. Воронцова, в номинации «Этнографический сувенир». На Всерос. конкурсе «Туристический сувенир – 2019» (г. Саратов) О.П. Воронцова заняла 2-е место в той же номинации. Лауреатами II Международ. онлайн-конкурса создателей игрушек, кукол и мишек Тедди «Му fairy-2020 – Моя сказка», (Москва), в номинации «Кукольный мир. Куклы в смешанной технике» стали: Ю.А. Макарова, С.В. Бутолина. На Международ. онлайн-фестивале-конкурсе «Жар-Птица России» (Москва, 2020) пять мастеров стали лауреатами I ст. Благодаря работе твор. лаборатории «Этника: перезагрузка» мастерами Дома ремёсел была сшита великолепная жен. коллекция совр. платьев



Шарканский Дом ремёсел



Мастер-класс по росписи



X Международный фестиваль-конкурс народного творчества «Окно в небо» им. Д.К. Зеленина проект «Окно в небо едет к вам». Площадка Шарканского Дома ремёсел «Игрушки из избушки», с. Малая Пурга. 2021 г.

в этно-стиле. Девять мастеров были награждены дипломами участников за вклад в сохранение культ. традиций и преумножение твор. наследия России на Междунар. твор. фестивале славянского иск. «Русское поле» (Москва, 2020), Н.П. Мосунова награждена дипломом в номинации «Авторское решение» на V открытом Межрегион. конкурсе-выст. мастеров нар. тряпичной куклы «Куклодельница» (г. Чайковский, 2021). На X Междунар. фестивале-конкурсе нар. творчества «Окно в небо» им. Д.К. Зеленина, в конкурсе фестиваля «Игрушки из избушки» лауреатом I ст. стала Н.П. Ложкина (с. Малая Пурга, 2021). Коллектив Дома ремёсел параллельно с основной работой активно работал над развитием туризма в Шарканском р-не, участвуя в Междунар. проекте «Быги – культурная столица финно-угорского мира» (2014) и в проекте «В гостях у Тол Бабая». Так, на доходные средства от деят-сти культуры Шарканского р-на на терр. усадьбы «Тол Бабая» ДР было построено дер. 2-х этажное здание «Дом мастериц» (функционировал с 2015 по 2021). Ежегод. кол-во посетителей увеличивалось, высокая востребованность была в мастер-кл., оформлении, разнообразие сувенирных изделий, в особенности дет. игрушек. Одним из гл. направлений ДПИ стала нар. кукла в разных техниках исполнения. В 2021 Дом ремёсел был ликвидирован на основании Пост. Адм-ции МО «Шарканский район» № 196 от 19.3.2021, мастера переведены в др. учреждения. Дир.: Е.С. Гаврилова, Н.А. Фёдорова (1994–2014), Л.В. Гуцина (2015–15, 2018–21), М.Н. Антонова (2015–16), Н.А. Фёдорова (2016–17), Е.И. Купчина (2017–18).

Л.В. Гуцина.

АВЕРКИЕВА Вера Фёдоровна (р. 20.5.1958, г. Воткинск УАССР). В 1993–2009 – мастер по вязанию Шарканского Дома ремёсел. Участник респ. выст.



ДПИ: «Художественные ремёсла «Большого Урала» (г. Тюмень, 2003), «Золотые руки шарканских мастеров» (2001), «Синпель мунё» (2002, Краевед. музей), передвижной выст. «Сувениры из Уд-

*Аверкиева
Вера Фёдоровна*

муртии» «Гербер» (2003); район. выст. «Шаркан жьт» (с 1994), «Праздник села», «Гыдыке», «Все от женщины на свет» (1997), «Шарканские мастера» (1999), «Районные умельцы земли шарканской» (2000) и др.

Лит.: Куликов К.И. Возрождённая древность. Народное декоративно-прикладное искусство Удмуртии. Альбом. Ижевск, 2005.

Л.В. Гуцина.

АНТОНОВА Мария Николаевна (р. 7.11.1989, д. Верх. Кивары Шарканского р-на УАССР), менеджер, методист. Окончила Удм. респ. колледж культуры, отд-ние «Социально-культурная деятельность и народное художественное творчество (2010) и Ин-т права, соц. упр. и безопасности по специализации «Государственное и муниципальное управление», квалификация «Менеджер» УдГУ (2013). В 2011–21 – методист II кат. по худ. обработке бересты, дир. (2015–16) Шарканского Дома ремёсел. Является пост. участником межрегион. всерос. фестивалей, конкурсов ДПИ: Межрегион. форума мастеров и умельцев фин.-угор. мира «Наша культура – наше будущее» (г. Сыктывкар, 2011), Всерос. фестиваля «Воткинск – родина П.И. Чайковского», нар. праздника «Юбилей с Чайковским» (г. Воткинск, 2015), Междунар. турист. выст. «Интурмаркет» (Москва, 2016), Всерос. выст. «Мастеровой двор» (г. Чайковский). Участница респ. выст. изделий ДПИ: Респ. выст. «Берестяное чудо» (г. Ижевск, 2012), «Кочыш пыты» («Кошачьи следы», 2012), «Этнография Прикамья» (2012), «Забавные и милые» (пос. Игра, 2015), «Сувениры – бренды Удмуртии» (2015), «Зимняя сказка» (2019).



*Куклы «Семья»,
Панно «Древо жизни»,
Аверкиева В.Ф.*



Антонова
Мария Николаевна



Хлебница.
Браслет.
Антонова М.Н.



Ежегодно участвовала в выст., праздниках: «Возрождённая страна – возрождённые ремёсла», «Город мастеров», Междунар. фестивале фин.-угор. кухни «Быг-Быг», Межрегион. фестивале сказочных героев на родине Тол Бабая. Проф. владеет фотосъёмкой. Неоднократная победительница фотоконкурсов. Имеет диплом победителя Междунар. фотоконкурса «Мама и дети в национальных костюмах» (Москва, 2021), диплом за аутентичный костюм получила работа «Во дворе» в фотоконкурсе «Дети России» Мин-ва нац. политики УР (2021). Награды: диплом I Респ. фестиваля-конкурса проф. мастерства выпускников, посв. Дню рождения колледжа культуры «Здесь зажигаются звёзды» (г. Ижевск, 2011); дипломы участника Всерос. Спасской ярмарки (г. Елабуга, 2011) и Межрегион. форума мастеров и умельцев фин.-угор. мира «Наша культура – наше будущее» (г. Сыктывкар, 2011); Благодарность отд. культуры, молодёжной политики и туризма Адм-ции МО «Шарканский район» за твор. подход

к работе и сохранение традиций (2010, 2011), Почёт. грамота Адм-ции МО «Шарканский район» (2012).

Л.В. Гущина.

БРОННИКОВ Дмитрий Игоревич (р. 19.2.1976, с. Шаркан УАССР), резчик по дереву. Окончил Кунгурский проф. худ. лицей № 58 (1998), получил серьёзную платформу практ. знаний и умений в обработке древесины. В 1999–2021 – вед. методист резьбы по дереву Шарканского Дома ремёсел. Его изделия самобытны, многофункциональны всегда безупречно выполнены. Б. регулярно участвовал в выст. ДПИ: «Народная игрушка», «Территория



Бронников
Дмитрий Игоревич



Долблённые чаши.
Соломка «Утица».
Бронников Д.И.



детства» (2018), «Шудо кузпальёс» («Счастливая семья»), «Символика образов в изделиях декоративно-прикладного искусства», «Символика образов в изделиях декоративно-прикладного искусства», «Зимняя сказка», «От шкатулок до сундуков», «УДАЧный сезон» (2019), «Зимняя сказка», «Наследие народа» (2020), «Память народа» (2020) и др. Лауреат респ. конкурса «Родники Удмуртии» (1998). В окружном этапе Всерос. конкурса «Туристический сувенир» (г. Ульяновск, 2019) занял 1-е место в номинации «Этнографический сувенир» – высокая ценовая кат. за шкатулку «Деревенская жизнь». Финалист Всерос. конкурса «Туристический сувенир 2019» в г. Саратове. Лауреат I ст. Междунар. онлайн-фестиваля-конкурса «Жар-Птица России» (Москва, 2020) в номинации «Декоративно-прикладное творчество (Художественная резьба по дереву)». Имеет диплом участника за вклад в сохранение культ. традиций и преумножение твор. наследия России в Междунар. твор. фестивале славянского иск. «Русское поле» (Москва, 2020). Ежегодно участвует в респ. нац. праздниках «Гербер», «Город мастеров», «Широкая масленица». Изделия находящиеся в эл. каталоге ДПИиР «Изделия для популяризации» ДПИ – резной наличник, худ. резьба по дереву (2016), посуда, столярно-токарное ремесло (2018), дер. утицы, худ. резьба по дереву; кат. «Экспериментальное изделие» – ларцы, худ. резьба по дереву; дер. долблённые чаши, худ. резьба по дереву (2019); коробочка дер., худ. резьба по дереву; резные куклы, худ. резьба по дереву (2020). Награждён Благодарностью Мин-ва культуры УР (2020), Почёт. грамотой Адм-ции МО «Шарканский район» (2015).

Л.В. Гуцина.



*Бутолина
Снежана Васильевна*

БУТОЛИНА Снежана Васильевна (р. 22.10.1978, д. Кипун Шарканского р-на УАССР), худ.-мастер. Окончила Кунгурский гос. худ.-пром. колледж по спец-сти «Художник-мастер. Резчик по дереву». В 2004–21 – вед. методист по худ. обработке бересты Шарканского Дома ремёсел. Открыла направление «Художественная обработка бересты». Прекрасно владеет ремеслом, применяя в практике: плстовую технику, технику плетения. Её изделия всегда востребованы у покупателей. Участница выст. ДПИ: «Художественные ремёсла «Большого Урала» (г. Тюмень, 2003), «Сувениры Удмуртии», «Золотые руки мастеров»; «Из старины в современность», «Умельцы земли Шарканской», «Шаркан жыт», Междунар. турист. выст. «Интермаркет» (Москва, 2019), окружного этапа Всерос. конкурса «Туристический сувенир» (г. Ульяновск, 2019); Всерос. выст. «Мастеровой двор» (г. Чайковский, Пермский кр., 2019), Респ. выст. «УДАЧный сезон» (2019), Респ. нац. праздника «Гербер» в парке «Красная Пресня» (Москва, 2019), Междунар. фестиваля «Воршуд» (г. Ижевск, 2020), «Наследие народа» (2020) и др. Ежегод. участница выст. на праздниках: «Возрождённая страна – возрождённые ремесла», «Город мастеров», Междунар. фестиваля фин.-угор. кухни «Быг-Быг», Межрегион. фестиваля сказочных героев на родине Тол Бабая. Награждена Благодар-



*Браслет.
Текстиль,
обработка бересты.
Бутолина С.В.*



*Туес. Набор плетёной посуды.
Бутолина С.В.*



ностью (2016) и Почёт. грамотой Мин-ва культуры УР (2016), грамотами и благодарностями Упр. культуры и Адм-ции МО «Шарканский район» (2010, 2011, 2013). Удостоена диплома «Мастер – золотые руки» район. конкурса «Успех творческого сезона» (2012). Имеет благодарности за организацию и проведение праздн. мероприятия «День Шарканского района» (2017), за помощь в организации XIX Всерос. фестиваля молодёжи и студентов (г. Сочи, 2017), Благодарственное письмо IX Обл. удм. нац. праздника первого урожая «Выйди жюк» («Новая каша») (2017), диплом лауреата III ст. II Междунар. онлайн-конкурса создателей игрушек, кукол и мишек Тедди «Му fairу-2020 – Моя сказка» (Москва, 2020) в номинации «Кукольный мир. Куклы в смешанной технике», диплом участника в онлайн-конкурсе кукол и игрушек ручной работы «Акань-2020» (г. Пермь), диплом участника за вклад в сохранение культ. традиций и преумножение твор. наследия России в Междунар. твор. фестивале славянского иск. «Русское поле» (Москва, 2020), диплом за 1-е место Междунар. фестиваля-конкурса нар. творчества «Окно в небо» им. Д.К. Зеленина, в конкурсе фестиваля «Игрушки из избушки» (с. Малая Пурга, 2021). Изделия В. находящиеся в эл. каталоге ДПИИР: «Изделия для популяризации ДПИ»: набор украшений, худ. обработка бересты (2016); туес плетёный, худ. обработка бересты (2020); набор плетёной посуды, худ. обработка бересты (2020).

Л.В. Гуцина.

ВОРОНЦОВА Ольга Петровна (р. 6.11.1980, с. Мишкино Шарканского р-на УАССР), мастер ДПИ. С 10 лет обучалась в Респ. шк.-интернат для одарённых детей в г. Ижевске (ныне Респ. дет. шк. иск.), окончила Удм. респ. уч-ще культуры отдние «Декоративно-прикладное искусство» (2007).

Куклы.

Воронцова О.П., Бронников Д.И.



*Воронцова
Ольга Петровна*

Работала в Доме дет. творчества – вела кружок по керамике, в типографии, разрабатывала сувениры, блокноты, календари, раскраски. В Мишкинской ср. шк. вела кружки по ДПИ, оформительскую работу. В 2015–21 – методист худ. росписи по дереву Шарканского Дома ремёсел. Участница респ. выст. ДПИ: «Территория детства», «Шудо кузпальёс» («Счастливая семья»), V Междунар. фестиваля фин.-угор. кухни «Быг-Быг» на площадке «Усточикар», «Символика образов в изделиях декоративно-прикладного искусства», «Зимняя сказка», «Возрождённая страна – возрождённые ремёсла», посв. Дню Победы в Вел. Отеч. войне 1941–1945 гг., «УДАЧный сезон», «Зимняя сказка» и др. В окружном этапе Всерос. конкурса «Туристический сувенир 2019» (г. Ульяновск) заняла 2-е место в номинации «Этнографический сувенир» – высокая ценовая кат. за набор шкатулок «Удмурт Улон» и в финале Всерос. конкурса «Туристический сувенир 2019» (г. Саратов) в той же номинации. Лауреат I ст. Междунар. онлайн-фестиваля-конкурса «Жар-Птица России» (Москва, 2020), имеет диплом участника за вклад в сохранение культ. традиций и преумножение твор. наследия России Междунар. твор. фестиваля славянского иск. «Русское поле» (Москва, 2020). Принимала



*Набор шкатулок «Удмурт улон»
(«Жизнь по-удмуртски»). Воронцова О.П.*



участие в Межрайон. конф. «Традиции и современность Удмуртии: развитие ДПИ и ремёсел», в рамках реализации проекта «Зарни шыкыс» («Золотой сундук»), выступала с докладами: «Грани творчества» (г. Воткинск, Сад им. П. И. Чайковского) и на Межрегион. форуме в рамках проекта През. гранта «Ремесло из Красной книги» (г. Чайковский, Пермский кр.). Активное участие принимает в жизни р-на организуя выст., мастер-кл. Создала АРТ-объект «90 лет Шарканскому району» на празднике села. Изделия В. находящиеся в эл. каталоге ДПИиР: кат. «Особо ценное изделие» – декор. тарелки. Композиция «Посиделки» (3 шт.), худ. роспись по дереву (2015); «Экспериментальное изделие» – куклы-свистульки, худ. роспись (2016); декор. тарелки, худ. роспись (2016); шкатулки «Удмурт Улон», худ. роспись по дереву (2019). Награждена Почёт. грамотой Адм-ции МО «Шарканский район» (2020).

Л.В. Гуцина.

ГУЦИНА Лариса Васильевна (р. 22.11.1974, пос. Индер Гурьевской обл. Казахской ССР, ныне пос. Индерский Атырауской обл. Респ. Казахстан), худ. нар. ремёсел. Окончила Кунгурский проф. худ. лицей № 58 (1998) по спец-сти «Художник-мастер, резчик по дереву» и ф-т иск. УдГУ по спец-сти «Народное творчество», ДПИ (2000). С 1998 – вед. методист по худ. росписи, в 2018–21 – дир. Шарканского Дома ремёсел. Участница выст.: регион. – «Художественная обработка дерева» (г. Екатеринбург, 2000), «Второе рождение дерева» (г. Ижевск, 2001), «Художественные ремёсла «Большого Урала» (г. Тюмень, 2003); респ. – «Гербер» (1999–2003), «Родники Удмуртии» (1998), «Народная игрушка» (1999), «Золотые



Девушки. Гуцина Л.В.

руки Шарканских мастеров» (2002), передвижная выст.; район. – «Шарканские мастера» (320 лет с. Шаркан), «Из старины в современность» (2003), «Дыдыке» и др. Уник. изделий Ларисы Васильевны заключается в сочетании урало-сибирской и городецкой росписи в сдержанной цветовой гамме, передающие удм. колорит, а также прекрасное владение мезенской росписи с сюжетами из удм. быта. Отмечена дипломом «Мастер золотые руки» на район. конкурсе «Успех творческого сезона» (2013), Спец. дипломом Межрегион. фестиваля нац. костюма за ориг. конструктивное решение коллекции кукол (2009), лауреат респ. конкурса «Родники Удмуртии» (1998), лауреат I ст. Респ. выст. «Кукляндия» (2017) и Междунар. онлайн-фестиваля-конкурса «Жар-Птица России» (Москва, 2020). В период рук-ва Г. совместно с твор. коллективом представляли республику на междунар., всерос. выст., фестивалях и конкурсах, становились неоднократными лауреатами и дипломатами. Выступала с докладами «Развитие Шарканского Дома ремёсел» на межрайон.



*Гуцина
Лариса Васильевна*



*Набор кукол «Князевъёс, Корепановъёс, Перевозчиковъёс»
(«Князевы, Корепановы, Перевозчиковы»)
Гуцина Л.В.*



*Жигалова
Светлана Михайловна*

*Панно «Бурд улаз»
(«Под крылом»)
Жигалова С.М.*



*Панно «Кен»
(«Невестка»)
Жигалова С.М.*



конф. «Традиции и современность Удмуртии: развитие декоративно-прикладного искусства и ремёсел», в рамках реализации проекта «Зарни Шыкыс» (г. Воткинск, Сад им. П.И. Чайковского) и на межрегион. форуме в рамках проекта През. гранта «Ремесло из Красной книги» (г. Чайковский, Пермский кр.). Изделия Г. находящиеся в эл. каталоге ДПИИР: кат. «Экспериментальное» – куклы, нар. игрушка, худ. роспись (2013, 2017, 2018); сувенир «Неразлучники», худ. роспись по дереву (2019); сувенир-магнит «Семья», худ. роспись по дереву (2019); кат. «Особо ценное изделие» – декор. панно на прядках «Счастье женщины», худ. роспись (2015). Авт. программы по орг-ции временного трудоустройства подростков «Подмастерья» (2019) и программы «Дом ремёсел». Под её руководством благоустраивалась и озеленялась терр. Дома ремёсел (2020), созданы три доп. (временных) рабочих места для подростков. Награждена Почёт. грамотами Мин-ва культуры УР (2008), Адм-ции МО «Шарканский район» (2011).

Лит.: Куликов В.И. Возрождённая древность. Народное декоративно-прикладное искусство Удмуртии. Альбом. Ижевск, 2005.

ЖИГАЛОВА (Мералыкова) Светлана Михайловна (р. 24.12.1983, д. Сосновка Шарканского р-на УАССР), педагог-организатор, мастер по гобелену. Окончила Удм. респ. уч-ще культуры (2004), с присвоением квалификации «Педагог-организатор, руководитель коллектива декоративно-прикладного творчества». В 2004–21 – вед. методист по гобелену Шарканского Дома ремёсел. Восстановила и применяет ковровое переплетение, сочетая с сюжетной композицией. Обладает твор., худ. и техн. навыками работы по гобелену. Обращение к культ. ценностям, нац. традициям, их возрождение и развитие – одна из основ-

ных задач мастера. Работы Ж. отражают красоту природы родного края, мифологию, быт удм. народа, создают уют и тёплую атмосферу в доме («Осень», «Бортничество», «Кен», «Жатва», «Хоровод» и др.). Участвовала в выст. ДПИ: «Мировое древо Удмуртии», «Связь времён», «Археология Прикамья», «Гербер», «Россыпи чудесных узо-



*Фрагмент панно «Шорт миськон» («Мытьё мотов»)
Жигалова С.М.*

ров», «Этнография Прикамья», «Мир женщины» (2015), в фестивале «Гуджор», «Усадьба Тол Бабая» (2016), «Территория детства» (2016), «Мир женщины. Мелодия тканого полотна» (2018), «Символика образов в изделиях декоративно-прикладного искусства» (2018), в нац. празднике «Гербер» в парке «Красная Пресня» (Москва, 2019), «УДАЧНЫЙ сезон» (2019). Пост. участница респ. праздника «Гербер», «Город мастеров», «Широкая масленица», междунар. фестиваля фин.-угор. кухни «Быг-Быг», межрегион. фестиваля сказочных героев на родине Тол Бабая. Изделия Ж., находящиеся в эл. каталоге ДПИиР: «Изделие для популяризации ДПИ» – гобелен «Шорт миськон» («Мыгтьё мотов») (2018); «Экспериментальное изделие» – гобелен «Беление холстов» (2020). Награждена Мин-ва культуры УР (2020), Адм-ции МО «Шарканский район» (2011). Лауреат I ст. Междунар. онлайн-фестиваля-конкурса «Жар-Птица России» (Москва, 2020), имеет диплом участника Междунар. творч. фестиваля славянского иск. «Русское поле» (Москва) за вклад в сохранение культ. традиций и приумножение твор. наследия России; диплом за 3-е место в конкурсе-фестивале «Игрушки из избушки» X Междунар. фестиваля-конкурса нар. творчества «Окно в небо» им. Д.К. Зеленина (г. Ижевск, 2021).

Л.В. Гуцина.

КУТЕРГИНА (Вахрушева) Лариса Анатольевна (р. 28.8.1979, д. Гондырвай Шарканского р-на



*Кутергина
Лариса Анатольевна*

УАССР), худ.-модельер. Окончила УдГУ (2003). В 1998-2021 – вед. методист по пошиву нац. одежды Шарканского Дома ремёсел. Открыла направление «Пошив одежды», восстановила и проф. владеет: вышивкой вприкреп серебр. и позументной нитью, аппликативной техникой (нагрудники «Мурезазь», платки «Куиньсэрго»), пошивом праздн. и повседнев. костюмных комплексов. Участница выст. ДПИ: передвижной выст. ДПИ, выст.-конкурса «Удмуртский народный костюм: Вчера. Сегодня. Завтра», «Сувениры Удмуртии», «Гербер», «Звенящие узоры»; с 1998 – район.: «Гыдыке», «Из старины в современность», «Шаркан жьт», «Праздник села», «Традиции и современность» (320 лет с. Шаркан), «Шарканские мастера», «Удмурт пужыос» («Удмуртские узоры»), «Связь поколений», «Умельцы земли шарканской», конкурс «Серебряная нить», выст. работ мастеров Шарканского р-на в НЦДПИиР; регион. выст. «Художественные ремёсла «Большого Урала» (г. Тюмень, 2003), Межрегион. форума мастеров и умельцев фин.-угор. мира «Наша культура – наше будущее» (г. Сыстывкар, 2011), II Межрегион. фестиваля-презентации турист. ресурсов «Открой Приволжье» (г. Йошкар-Ола, 2012), «Мир женщины. Текстиль в интерьере» (2015), «Сюан» («Мир женщины. Свадьба»), фестиваля «Гуджор» («Проталинка»), «Усадьба Тол Бабая» (2016), «Территория детства» (2016), «Мир женщины. Мелодия тканого полотна» (2018), «Символика образов в изделиях декоративно-прикладного искусства» (2018), нац. праздника «Гербер» в парке «Красная Пресня» (Москва, 2019), «УДАЧНЫЙ сезон»



*Коллекция платьев в этностиле.
Кутергина Л.А., Первозчикова Н.А.*



Удмуртский национальный костюм
центральных удмуртов. Кутергина Л.А.

(2019). Ежегод. участница респ. нац. праздника «Гербер», «Город мастеров», «Широкая масленица», Междунар. фестиваля фин.-угор. кухни «Быг-Быг», межрегион. фестиваля сказочных героев на родине Тол Бабая. Участвовала в твор. лаборатории «Этника: перезагрузка» и создала жен. коллекцию совр. платьев в этно-стиле. На ГТРК «Удмуртия» в программе «Иворьёс» 11 сент. 2020 прошёл сюжет о коллекции Ларисы Анатольевны. Отмечена на межрегион. фестивалях в г. Сыктывкаре (2005), Йошкар-Оле (2007, лауреат), дипломом I ст. в номинации «Костюм и аксессуары, от 21 года и старше» на II Междунар. онлайн-конкурсе создателей игрушек, кукол и мишек Тедди «My fairy-2020 – Моя сказка» (Москва), дипломом III ст. онлайн-конкурса кукол и игрушек ручной работы «Акань-2020», в рамках XII Межрегион. фестиваля нац. игрушки и игровой культуры «Акань» (г. Пермь); дипломами за участие в проекте «Верхняя одежда удмуртов. Традиции и современность» в номинации «Этнографический костюм» (г. Ижевск, 2017), за вклад в сохранение культ. традиций и приумножение твор. наследия России в Междунар. твор. онлайн-фестивале славянского иск. «Русское поле» (Москва, 2020). Изделия, находящиеся в эл. каталоге ДПИИР как «Экспериментальное»

и «Изделие для популяризации ДПИ»: монисто, традиц. костюм (2014), набор украшений (налобная повязка, монисто, браслет), традиц. костюм; монисто, традиц. костюм; налобная повязка, традиц. костюм (2016); удм. нац. костюм центр. удмуртов, традиц. костюм (2017); монисто, традиц. и совр. костюм, коллекция совр. удм. платьев (2021); изделие из кат. «Особо ценное»: костюм из юбки и туники, совр. костюм. Награждена Почёт. грамотой (2021) и Благодарностью (2016) Гос. Совета УР, благодарностями Мин-ва культуры УР (2009), Адм-ции МО «Шарканский район» (2012), Почёт. грамотой Адм-ции МО «Шарканский район» (2013).

Лит.: Куликов К.И. Возрождённая древность. Народное декоративно-прикладное искусство Удмуртии. Альбом. Ижевск, 2005.

Л.В. Гуцина.

ЛОЖКИН Николай Аркадьевич (р. 30.4.1970, с. Шаркан УАССР), мастер ДПИ. Окончил Кунгурский худ.-пром. лицей № 58 (1988). В 1993–2014 – вед. методист по худ. обработке дерева Шарканского Дома ремёсел. Грамотный и опытный мастер, умело передавал свои знания молодому поколению. Ученики Л. продолжают обучение в учеб. заведениях Кунгура, Ижевска. Воспитанник Воронцов К. участник респ. олимпиады по ДПИ в Удм. респ. колледже культуры. Хорошей подготовкой отмечены ученики на респ. летней шк. для детей «Усточикар». Работы Николая Аркадьевича экспонировались на всерос., респ., район., межрайон. выст.: «Пулэн лулыз» («Душа дерева»), Спасской ярмарке, «Гербер», «Народная игрушка», «Этнография Прикамья», «Семья мастеровая», «Сувениры Удмуртии», «Мир женщины», «Шаркан жыт» («Шарканский вечер»), «Душа дерева» и др. Худ.-экспертный совет при НЦДПИИР признал высокохуд. работо-



той макет «Мельница». Также Т. изготовил макет «Усадьбы Тол Бабая». Его ложками играет образцовый ансамбль ложкарей Шарканской ДШИ. Пост. участник респ. фестивалей «Парковая

Ложкин
Николай Аркадьевич



Шкатулка. Памя. Резьба по дереву. Вёдра. Бондарное ремесло. Ложкин Н.А.

скульптура» (2004–14). На IX Респ. фестивале резчиков по дереву «Парковая скульптура» удостоен диплома в номинации «За выразительность в композиционном решении» (пос. Ува, 2010). В зимний период снежные и ледяные скульптуры Т. украшают не только родное село, но и пос. Уренгой (2011), г. Лабытнанги (Ямало-Ненецкий АО), пос. Харп (Ямало-Ненецкий АО, 2013). Победитель район. конкурса «Успех творческого сезона – 2014» в номинации «Мастер – золотые руки». Награждён Почёт. грамотами Мин-ва культуры, печати и информации УР (2013), Адм-ции МО «Шарканский район» (2008).

Л.В. Гущина.

ЛОЖКИНА Наталья Петровна (р. 14.12.1974, д. Пермезь Шарканского р-на УАССР), мастер ДПИ. В 1993–2021 – вед. методист Шарканского Дома ремёсел. Открыла направление «Народная игрушка». Прекрасно владеет техниками изготовления нар. игрушки из ткани, веток, соломы, верёвок. Создаёт уник., интерьерные куклы в традиц. удм. costume, на основе нар. куклы. Тщательно, детально прорабатывая образ кукол. Гармонично подбирая цветовую палитру

costume. Лучшие работы Натальи Петровны хранятся в респ. фонде изделий ДПИ и худ. ремёсел и частных коллекциях. Отмечена дипломом лауреата III Межрегион. фестиваля ДПИ «Зарни кияс» («Золотые руки») в номинации «Народная кукла» (г. Сыктывкар, 2008), спец. дипломом межрегион. фестиваля нар. costume за оригинальное конструктивное решение коллекции кукол в нар. costume (г. Йошкар-Ола, 2009), дипломом за участие в выст. ИЗО и ДПИ Второго этапа Всерос. фестиваля нар. творчества «Салют Победы» для регионов ПФО (г. Чебоксары, 2009), дипломом участника Всерос. выст. «Кукла в национальном costume» (Москва, 2015, куклы размещены в каталоге выст.). Лауреат I ст. выст. «Кукляндия» в номинации «Авторская кукла» (г. Ижевск, РДНТ – Дом молодёжи, 2017), лауреат I ст. X Междунар. фестиваля-конкурса нар. творчества «Окно в небо» им. Д.К. Зеленина, в конкурсе фестивале «Игрушки из избышки» (с. Малая Пурга, 2021). Участница регион. выст. «Художественные ремёсла «Большого Урала»

*Ложкина
Наталья Петровна*



*Коллекция кукол.
Текстиль, дерево, керамика.
Ложкина Н.П.*

(г. Тюмень, 2003); респ. (с 1997): выездные выст. в г. Воткинск, пос. Игра, с. Якшур-Бодья, «Сувениры Удмуртии», «Гербер», «Золотые руки мастеров», «Синпель мунё»; район. (с 1995): «Что за руки женские творят», «Из старины в современность», «Гыдыке», «Умельцы земли Шарканской», «Шаркан жыт», Межрегион. форум мастеров и умельцев фин.-угор. мира «Наша культура – наше будущее» (г. Сыктывкар, Респ. Коми, 2011), «Волшебный мир народной игрушки» (2013), «Семья мастеровая», «Сувениры Удмуртии», «Открой Приволжье» (г. Йошкар-Ола, 2012), Всерос. Спасской ярмарке(г. Елабуга), «Мир женщины» (2014), Всерос. фестивале «Воткинск – родина П.И. Чайковского». Участница нар. праздников: «Юбилей с Чайковским» (г. Воткинск, 2015), «Светлая пасха» (2016), «Сюан» (Мир женщины. Свадьба), «Нити творчества», «Теплая зима», «Мир женщины. Традиционная верхняя женская одежда», «Территория детства», «Символика образов в изделиях декоративно-прикладного искусства», «Зимняя сказка» (2018), Всерос. выст. «Мастеровой двор» (г. Чайковский, Пермский кр., 2019), «УДАЧный сезон», «Зимняя сказка», респ. нац. «Гербер» в парке «Красная Пресня» (Москва, 2019) и др. Изделия находящиеся в эл. каталоге ДПИИР: куклы (2014); «Экспериментальная» кат.: куклы, текстильная игрушка (2016), кукла-колокольчик добрых вестей, текстильная игрушка; кукла, нар. игрушка (2017). Награждена Почёт. грамотами Мин-ва культуры УР (2003), Адм-ции МО «Шарканский район» (2008, 2014), Благодарностью Мин-ва культуры УР (2018).

Л.В. Гущина.

МАКАРОВА Юлия Алексеевна (р. 4.1.1980, с. Шаркан УАССР), мастер по керамике. Окончила Удм. респ. уч-ще культуры, отд-ние ДПИ (2001). В 2001–21 – вед. методист по керамике Шаркан-



*Макарова
Юлия Алексеевна*

ского Дома ремёсел. Талантливый, проф. мастер, с тонким худ. вкусом. Её ориг. керам. куклы, колокольчики, ангелочки, фигурки животных и птиц, рыб. коллажи обладают неповторимым шармом.

В ДР открыла направление «Керамика». Восстановила техники и применяет в работе: гончарное ремесло, мелкая пластика, пластовая лепка, молочёный обжиг, обварная керамика. Участница регион. выст.: «Художественные ремёсла «Большого Урала» (г. Тюмень, 2003), респ.: II Передвижной выст. ДПИ НЦДПИИР, «Синпель мунё» (Нац. музей УР им. К. Герда); район.: «Из старины в современность», «Гыдыке» («Моя милая»), «Сюлэmez шунтись пужыос» («Узоры, согревающие сердце»), «Шаркан жыт» («Шарканский вечер»). «Гырдон быдтон», «Праздник села» и др. В 2013 реализовала проект «Звуки земли» (создание игрушек-свистулек): орг-ция досуга детей, привлечение внимания обществ. орг-ций и частных лиц к проблемам детей-инвалидов, их творчества; поиск талантливых детей, привлечение «особенных» детей занятиям разл. видами иск. Ученица Юлии Алексеевны – А. Макарова награждена дипломом лауреата I ст. на V заочном Междунар. конкурсе изобразит., ДПИ и литер. творчества для детей «Город мастеров» в рамках проекта «Берега Надежды» (г. Екатеринбург, 2016), педагог-мастер – Благодарственное письмо. Изделия, находящиеся в эл. каталоге ДПИИР: керам. куклы (2014); изделия «Для популяризации» ДПИИР: композиция

*Куклы.
Композиция «Узы-боры»
(«Лесная ягода»)
Керамика.
Макарова Ю.А.*





Куклы керамические. Макарова Ю.А.

кукол, керамика (2015); горшок керам., худ. керамика; керам. горшки, худ. керамика; «Экспериментальные изделия»: композиция «Сенокос» худ. керамика; «Кукла с гусями», худ. керамика (2017), кукла керам. «Шоголь», худ. керамика (2019); «особо ценное изделие»: куклы керам., худ. керамика (2016). Награждена Почёт. грамотой (2008) и Благодарностью (2012) Адм-ции МО «Шарканский район»; дипломом за участие во Всерос. фестивале нар. творчества «Салют Победы» (г. Чебоксары, 2009), дипломом за ориг. конструктивное решение коллекции кукол на Межрегион. фестивале нац. костюма (г. Йошкар-Ола, 2009) в номинации «Народная игрушка». Лауреат II ст. II Междунар. онлайн-конкурса создателей игрушек, кукол и мишек Тедди Му fairy-2020 – Моя сказка (Москва), Дипломант I ст. онлайн-конкурса кукол и игрушек ручной работы «Акань-2020» (г. Пермь). Отмечена дипломом участника за вклад в сохранение культ. тради-

ций и преумножение твор. наследия России Междунар. твор. фестиваля славянского иск. «Русское поле» (Москва, 2020).

Лит.: Куликов К.И. Возрождённая древность. Народное декоративно-прикладное искусство Удмуртии. Альбом. Ижевск. 2005.

Л.В. Гущина.

МОСУНОВА Наталья Юрьевна (р. 1.4.1972, д. Шегьянский Починок Шарканского р-на УАССР), мастер по ткач-ву. Окончила ПТУ № 7 г. Ижевска по спец-сти «Вышивальщица», Удм. респ. колледж культуры (2006). В 1993–2021 – вед. методист по ткач-ву Шарканского Дома ремёсел. В ДР освоила спец-сть ткачихи. Владеет разл. техниками удм. традиц. ткач-ва, применяя в тканых костюмах, полотенцах, салфетках, сумках, половиках и дорожках. Работы Натальи Юрьевны отражают шарканское традиц. ткач-во и прекрасно вписываются в современность. Принимала участие в респ. выст.: «Мир удмуртской женщины», «Удмуртский костюм 21 века», «Этноавангардное ДПИ в Удмуртии», «Этнография Прикамья», «Убранство окон», «Тайна удмуртского узора», «Мир женщины. Традиционная верхняя женская одежда» «Мир женщины. Мелодия тканого полотна» «Символика образов в издели-

Мосунова
Наталья Юрьевна



Полотенца.
Тканый клатч.
Мосунова Н.Ю.



ях декоративно-прикладного искусства», «Традиционная культура народов Удмуртии», «Память народа», «УДАЧНЫЙ сезон» и др. Участница Международ. фестиваля совр. ручного ткач-ва «Кросна». Ежегод. участвует на респ. нац. празднике «Гербер», «Город мастеров», «Широкая масленица», Междунар. фестивале фин.-угор. кухни «Быг-Быг», Межрегион. фестивале сказочных героев на родине Тол Бабая. Худ.-экспертным советом ДПИиР высоко отмечен. работы М. находятся в эл. каталоге ДПИиР в кат. «Особо ценное изделие»: полотенце тканое (2016, 2018); «Изделия для популяризации ДПИ»: ковёр (2018); «Экспериментальное изделие»: тканый клатч (2020). Награждена Почёт. грамотой (2013) и Благодарностью (2019) Мин-ва культуры УР, дипломом за лучшее авт. изделие в номинации «Свадебное полотенце» на Междунар. фестивале ручного ткач-ва «Кросна – 2013», дипломом I ст. выст.-конкурса изделий ручного труда «Светлая пасха» в номинации «Традиционная народная культура» (2016), дипломом за лучшее авт. изделие в номинации «Свадебное полотенце» (2015), дипломом лауреата выст.-конкурса авт. куклы «Кукляндия» (г. Ижевск, 2017), дипломом в номинации «Авторское решение» V Открытого межрегион. конкурса-выст. мастеров нар. тряпичной куклы «Куклодельница» (г. Чайковский, Пермский кр., 2020), дипломом участника Междунар. твор. фестиваля славянского иск. «Русское поле» (Москва) за вклад в сохранение культ. традиций и преумножение твор. наследия России.

Л.В. Гуцина.

ПЕРЕВОЗЧИКОВА Наталья Анатольевна (р. 6.12.1982, с. Шаркан УАССР), педагог-организатор, методист по лоскутному шитью. Окончила Удм. респ. уч-ще культуры (2004) по спец-сти, «Педагог-организатор, руководитель коллектива декоративно-прикладного творчества», Ин-т соц. коммуникаций УдГУ (2010), квалификация «Специалист по связям с общественностью». В 2004–21 – вед. методист по лоскутному шитью. Открыла направление «Лоскутное шитьё», владеет техниками: колодец, шишка, ляпочиха, быстрые квадраты. Работы П. выполнены аккуратно, полоска к полоске, в сдержанной цветовой гамме, отражая легенды, мифы и быт древних удмуртов. Имеет поощрения: диплом за 2-е место X Междунар. фестиваля-конкурса нар. творчества «Окно в небо» им. Д.К. Зеленина, в конкурсе фестиваля «Игрушки из избушки» (г. Ижевск, 2021), диплом

*Перевозчикова
Наталья Анатольевна*



участника Междунар. твор. фестиваля славянского иск. «Русское поле» (Москва) за вклад в сохранение культ. традиций и преумножение твор. наследия России (2020). Участница всерос. и междунар. выст.: Спасская ярмарка (г. Елабуга, 2011), II Межрегион. фестиваля-презентации турист. ресурсов «Открой Приволжье» (г. Йошкар-Ола, Респ. Марий Эл), II Междунар. фестиваля фин.-угор. кухни «Быг-Быг» площадка «Усточикар» (д. Старые Быги, Шарканский р-н), Междунар. турист. выст. «Интурмаркет» (Москва), Всерос. выст. «Мастеровой двор» (г. Чайковский, Пермский кр.), Междунар. фестиваля «Воршуд» (г. Ижевск). Участница респ. выст.: «Пулэн лулыз» («Душа дерева»), «Кочыш пыгты» («Кошачьи следы»), «Мир женщины», «Мир женщины. Мелодия тканого полотна», «Гербер», «Территория детства», ДПИ «Шудо кузпальёс» («Счастливая семья»), «Символика образов в изделиях декоративно-прикладного искусства», «Зимняя сказка», «Сувениры – бренды Удмуртии», «Возрождённая страна возрождённые ремёсла», посв. 9 Мая, «День России», «УДАЧНЫЙ сезон», «Традиционная культура народов Удмуртии», «Ши-



*Панно «Сенокос». Лоскутное шитьё.
Перевозчикова Н.А.*



*Пчелона
Дарья Григорьевна*



*Мужская рубашка.
Женский фартук, лоскутное шитьё.
Пчелина Д.Г.*



рокая масленица» и др. Изделия П., попавшие в эл. каталог ДПИИР: кат. «Экспериментальное изделие» – панно «Ныпъет», лоскутное шитьё; полотенце, традиц. вышивка (2016), панно «Сенокос», лоскутное шитьё (2020); «Изделия для популяризации ДПИ» – лоскутное покрывало (2019), ныпъеты «Шудо кузпальёс» («Счастливая пара»). Награждена Почёт. грамотами район. Адм-ции (2014), Благодарностью Мин-ва культуры УР (2017).

Л.В. Гуцина.

ПЧЕЛИНА (Титова) Дарья Григорьевна (р. 5.9.1991, д. Титово Шарканского р-на УАССР), психолог, мастер по худ. вышивке. Окончила Удм. респ. колледж культуры (2012) и Ин-т педагогики, психологии и соц. коммуникаций УдГУ (2016). В 2012–21 – методист по вышивке Шарканского Дома ремёсел. Освоила и владеет вышивкой, лоскутным шитьём и росписью по дереву. Победитель район. конкурса «Успех творческого сезона» (2014). Удостоена дипломов Междунар. фестиваля совр. ручного ткач-ва «Кросна» за участие в твор. лаборатории «Плат. Платок. Кышет» (пос. Ува, 2014) и X Междунар. фестиваля-конкурса нар. творчества «Окно в небо» им. Д.К. Зеленина, в конкурсе фестивале «Игрушки из избушки» (г. Ижевск, 2021). Участница выст. ДПИ: «Пулэн луыз» («Душа дерева»), «Семья мастеровая», «Сувениры Удмуртии», «Мир жен-

щины», «Забавные и милые», «Мир женщины. Текстиль в интерьере», «Тайна удмуртского узора», «Новогодний подарок», «Сюан» («Мир женщины. Свадьба»), «Нити творчества» и др. Ежегод. участница респ. праздника «Гербер», «Город мастеров», «Широкая масленица», Междунар. фестиваля фин-угор. кухни «Быг-Быг», Межрегион. фестиваля сказочных героев на родине Тол Бабая. Изделия П., находящиеся в эл. каталоге ДПИИР: «Изделия для популяризации ДПИ» – вышитая

муж. рубашка (2015); «Экспериментальное изделие» – налобная повязка, монисто, браслет, традиц. вышивка (2016); жен. фартук, лоскутное шитьё (2019), резные куклы (2020). Награждена Грамотой Адм-ции МО «Шарканский район» (2004).

Л.В. Гуцина.

ТОПОЛЕВА Любовь Витальевна (р. 21.12.1962, д. Выкотлово Шарканского р-на УАССР), мастер ДПИ. Ремеслом занимается с детства: пряла, вязала, шила. В 1997–2021 – методист по узорному вязанию Шарканского Дома ремёсел. Принимала участие в выст. ДПИ: Всерос. выст. «Мастеровой двор» (г. Чайковский, Пермский кр.), «Усто пужыос», «Традиции и современность», «Мынам чебер коркае», «Гербер», «Тёплая Зима», «Мир женщины. Традиционная верхняя женская одежда», «Территория детства», «Символика образов в изделиях декоративно-прикладного искусства», «Зимняя сказка»; район. выст.: «Тепло семейного очага», «Шаркан жыт», «Много сумок не бывает»; межрайон.: «Волшебный мир игрушки» и др. На выст. были представлены узорные варежки, гетры, носки, пуловеры. В 2009 для XV Респ. зимних сел. спорт. играх Любовь Витальевна разработала узоры и связала костюмы для штандртисток (шапочка, шарф, варежки, гетры) в кол-ве 30 шт., а также огромные рукавицы – подарок Деду Морозу в Вел. Устюг. Удостоена диплома I ст. на выст.-кон-



Тополева
Любовь
Витальевна



Носки шерстяные.
Тополева Л.В.



Варежки шерстяные.
Тополева Л.В.

курсе «Рождественская игрушка» в номинации ДПИ (г. Чайковский, 2017), диплома участника совместно с сёстрами на выст. нар. ДПИ сем. династий «Семья мастеровая», диплома участника Междунар. твор. фестиваля славянского иск. «Русское поле» (Москва, 2020) за вклад в сохранение культ. традиций и преумножение твор. наследия России. Лауреат I ст. Междунар. онлайн-фестиваля-конкурса «Жар-Птица России» (Москва, 2020) в номинации «Декоративно-прикладное творчество (Вязание)». Провела этногр. эксп. «Возрождение забытого» (с. Шаркан, 2012; д. Шегьянский починок Шарканского р-на, 2018) по изучению подзоров на кровати и полотенца. Разработала схемы узоров для использования в дальнейшей работе (вязание подзоров для полотенца). Изделия Т. находящиеся в эл. каталоге ДПИИР: кат. «Изделие для популяризации ДПИ» – гольфы, носки, варежки шерстяные, узорное вязание (2015). Награждена Почёт. грамотами Мин-ва культуры УР (2012), Адм-ции МО «Шарканский район» (2009), Благодарностью Мин-ва культуры УР (2019).

Л.В. Гущина.

ФЁДОРОВА Надежда Анатольевна (р. 6.1.1959, с. Шаркан УАССР), засл. работник культуры УР (2012). Окончила Пермский ин-т иск. и культуры (1992). В 1994–2014 и в 2016–17 – дир., в 2014–16 – вед. методист Шарканского Дома ремёсел. Внес

ла большой вклад в развитие Дома ремёсел. Под её рук-вом сформирован твор. коллектив. Мастера принимали участие в проведении разл. выст., конкурсов, ярмарок, их изделия были представлены на регион. выст. в г. Москве, Екатеринбурге, Тюмени, Салехарде, Йошкар-Оле, Сыктывкаре, Чебоксарах. Занимается изготовлением кукол, оберегов из ниток, льна, текстиля. На базе ДР проводились семинары с мастерами по ткач-ву республики, преподавателям ИЗО, рук. кружков ДПИ по ткач-ву, развитию и возрождению нар. традиций и обычаев. Активное участие принимала в орг-ции работы респ. летнего лагеря «Усточикар» на базе район. лагеря «Нефтяник», где ребята повышали своё мастерство по ткач-ву, резьбе по дереву, обработке соломки и бересте (2005). В 2015 совместно с НЦДПИИР был организован IV Респ. конкурс резчиков по дереву «Парковая скульптура» (с. Шаркан). Разработала и совместно с коллективом реализовали проекты: по работе с подростками «Шарканский сувенир» (2014) по созданию нар. куклы в удм. одежде, «В гостях у сказки» (2016) по созданию малых архит. форм из природ. мат-ла на Усадьбе Тол Бабая, «Мастер и Подмастерье» (2017) по традиц. ремёслам (ткач-во, береста, керамика, нар. кукла). Награждена Почёт. грамотой Гос. Совета (2008), благодарственными письмами, Грамотами отд. культуры Шарканского р-на (2000) и Мин-ва культуры УР (2003).

Л.В. Гущина.



Фёдорова
Надежда Анатольевна

ФОФАНОВА Анна Алексеевна (1899, д. Вуко Тыло Шарканской вол. Сарапульского у., ныне Шарканского р-на УР – дата смерти не установлена) удм. ковровщица. Родилась в удм. крест. семье. Окончила Шарканское зем. нач. уч-ще. С детства увлекалась узорным ткач-вом. Сначала помогала матери и сёстрам, затем сама встала за ткацкий станок. В 1927 изделия Ф. впервые экспонировались на Шарканской вол. выст., посв. 10-й годовщине Октября, позднее на респ. выст. нар. творчества в Ижевске (1937). Авт. ковра с портретом В.И. Ленина по эскизу худ. Д.В. Ходырева, к-рый экспонировался на Всесоюз. выст. нар. творчества в Москве и получил 3-ю

пр. (1937), был приобретён Гос. Третьяковской галереей. 2-й ковёр с портретом В.И. Ленина (1945) был изготовлен по новому эскизу Д.В. Ходырева и преподнесён на юбилейных торжествах, посв. 25-летию образования Тат. АССР от трудящихся Удмуртии. Экспонировался в Центр. музее В.И. Ленина в Москве и передан на хранение в Гос. краевед. музей ТАССР (ныне НМ Респ. Татарстан).

Лит.: Выст. удмуртского народного творчества. Мастера. Ижевск, 1937; Удмуртская Республика: Культура и искусство. Энциклопедия. Ижевск, 2014. С. 500–501; Повороты судьбы: краеведческий альманах. Шаркан, 2011. № 1. 60 с.



*Ковёр с портретом И.В. Сталина. Фофанова А.А.
Из фонда НМ УР им. К. Герда*



*Фофанова Анна Алексеевна, участница Выставки
народного творчества в Ижевске в 1937 г. УАССР.
Из фонда НМ УР им. К. Герда*





Кукла. Текстиль. Ложкина Н.П., Макарова Ю.А.



ЮКАМЕНСКИЙ РАЙОН

ЦЕНТР ДЕКОРАТИВНО-ПРИКЛАДНОГО ИСКУССТВА И РЕМЁСЕЛ, МБУК, с. Юкаменское, создан 15 сент. 1994 решением исполкома район. Совета нар. депутатов с целью возрождения, сохранения и развития традиц. культуры народов, проживающих в Юкаменском р-не как Межнац. центр ДПИ и худ. промыслов. С 11 янв. 2012 – МБУК МО «Юкаменский район» «Центр декоративно-прикладного искусства и ремёсел» (далее ЦДПИиР). Важными направлениями деятельности ЦДПИиР являются: оказание метод. и практ. помощи коллективам, работающим в обл. культуры и ДПИ; создание условий для развития любительского творчества; выявление, поддержка и пропаганда творчества одарённых авт.; подготовка и участие в район., респ., регион. выст. ДПИ; создание информ. банка о мастерах ДПИ.

Приоритет. направлениями деятельности ЦДПИиР значатся ткач-во (двухремизное), традиц. ткач-во (гобелен), костюм, костюмная кукла, худ. резьба по дереву, худ. обработка бересты, столярно-токарное ремесло, худ. роспись, узорное вязание, вышивка. Работа твор. мастерских ведётся под рук-вом зав. отд. ДПИ Е.Н. Дмитриевой. Роспись по дереву – один из вед. направлений центра. Л.П. Прокашева – методист худ. росписи по дереву, мастерски выполняет нац. куклы, расписывает бочонки под мед. Большая работа организована по ткач-ву. Методисты Т.М. Арасланова и Е.Н. Дмитриева ткнут полотенца, гобелены, панно, домотканину для нац. костюмов. Гобеленовые куклы высоко оцениваются членами худ.-экспертного совета НЦДПИиР и зрителями.





Коллектив Юкаменского Центра декоративно-прикладного искусства и ремёсел. 2014 г.

Худ. обработка дерева – распротр. вид ДПИ Юкаменского р-на. Это направление в центре возглавляют Д.М. Грязева, А.Н. Барышников, В.А. Малых, Ю.С. Яшкин. Мастерами выработан свой стиль нац. резьбы по дереву. Ими изготавливаются бочонки под мёд, ведра, шкатулки. Мастера в работах обращаются к разл. видам геометр. резьбы, которая удачно размещается на разл. по формам шкатулках, декор. тарелках, ложках. В ЦДПИИР развиваются нац. кукла и одежда. Над их изготовлением трудятся: Г.Н. Назарова, Л.О. Караваева. Методистами ведётся работа над реконструкцией бесермянского костюма. В н.в. продолжается работа по пошиву бесермянских костюмов и украшений для нац. фольк. анс. «Лампачей».

Худ. обработкой бересты занимается Н.В. Сабрекова и мастер-надомник Б.А. Баженов. Этим мастеров объединяет чувство любви к дереву, к бересте как удивит. поделочному мат-лу, обладающему большими худ. достоинствами, приёмы обработки к-рого известны с древних времён. Работы Н.В. Сабрековой отличаются яркостью образов, меткой наблюдательностью, подлинным чувством красоты. Работы методистов ЦДПИИР показывают, что совр. мастера, используя многовек. опыт предыдущих поколений, стараются сохранить в своей работе нар. традиции и использовать достижения современности. Каждый из мастеров выбрал своё направление, стиль, секреты мастерства, особую манеру ис-

полнения и подачи худ. произведения. Именно осознаваемая необходимость сохранения традиц. способов изготовления предметов ДПИ подтолкнула методистов ЦДПИИР начать работу над выпуском метод. пособий по видам, развиваемых в Юкаменском р-не. Методистами выпущены метод. сб.: «Художественное вязание: варежки» (2015, авт. – Г.Н. Назарова), «Мастер-класс по гобелену: Необычный гобелен» (2015, авт. – Е.Н. Дмитриева), «Мастер-класс по художественному войлоку: ВАЛЕНКИ» (2015, авт. – Т.М. Арасланова), «Мастер-класс по художественной обработке бересты: Цветочное панно» (2015, авт. – Н.В. Сабрекова), «Мастер-класс по народной игрушке: Кукла – зернушка» (2016, авт. – Г.Н. Назарова), «Мастер-класс по народной игрушке: Кукла – кормилица» (2015, авт. – Л.П. Прокашева), «Мастер-класс по художественной обработке бересты: Розы» (2017, авт. – Д.М. Грязева), «Мастер-класс по художественной обработке бересты: Подвеска оберег» (2017, авт. – Н.В. Сабрекова); метод. пособия: «Девичий головной убор бесермянки» (2019, авт. – Н.О. Караваева, Л.В. Бекмансурова), «Бесермянские женские украшения» (2017, – Н.О. Караваева, Л.В. Бекмансурова), «Способ декорирования бересты» (2017, авт. – Н.В. Сабрекова), по худ. ткач-ву «Ковёр «Атасъёс» (2018, авт. – Т.М. Арасланова), «Образ летящей птицы» (2017, авт. – Л.П. Прокашева), по худ. резьбе «Шкатулка «Лымьё» («Снежная») (2018, авт. – Д.М. Грязева, А.Н. Барышников). Прове-

дение мастер-кл. по видам ДПИ среди нас. даёт возможность лучше познакомиться с культ. пространством, в к-ром они проживают, занятия проводятся после окончания рабочего дня. В результате организовано более 125 мероприятий, из них 87 мастер-кл. и 38 инд. занятий с людьми ОВЗ, детьми, молодёжью, семьями. Ежегод. ЦДПИиР проводит исследоват. работу. Роль нар. иск. в последние годы становится более значимой. Для изучения местных традиций мастерами ЦДПИиР проводятся встречи с нас., к-рые помогают в осуществлении эксп. работ. Все собранные экспонаты в ходе эксп. благотворно влияют на развитие нар. ДПИ, в частности на создание интересных, необходимых в совр. быту колоритных предметов нац. характера. Лучшие изделия ЦДПИиР стали экспонатами респ. фонда изделий ДПИ и худ. ремёсел для дальнейшего демонстрирования и передачи опыта по нар. ДПИ Удмуртии. На основе этногр. работы также появляются новые выст., проводятся семинары в клубных учреждениях р-на. ЦДПИиР активный участник всех респ., межрегион., межрайон., район. выст. Мн. методисты являются дипломантами разл. выст. Дир.: В.С. Кондратьев (1994–97), Р.В. Абашева (1997–2005), Л.В. Бекмансурова (2005–22), с 2022 – и.о. дир. В.А. Иванова. За достигнутые успехи коллектив ЦДПИиР награждён Почёт. грамотами р-на (2002, 2009), занесён на район. Доску почёта (2014).

Л.В. Бекмансурова.

АБАШЕВА Роза Васильевна (р. 26.3.1957, д. В. Пажма Юкаменского р-на УАССР), специалист в обл. ДПИ. Окончила худ. отд-ние Удм. респ. уч-ща культуры (1976). В 1997–2005 – дир. Межнац. ЦДПИиНП (см. *Центр декоративно-прикладного искусства и ремёсел с. Юкаменское*). За годы рука А. в ЦДПИиР значит. улучшились показатели работы, вырос худ. уровень изделий мастеров, появились новые направления в работе. Награждена Почёт. грамотами отд. культуры Юкаменского р-на, Адм-ции район. Совета, Мин-ва культуры УР (1991).

Л.В. Бекмансурова.

АРАСЛАНОВА Татьяна Минмуловна (р. 17.6.1975, с. Юкаменское УАССР), методист по ткач-ву. Окончила Ярский политех-м по спец-сти «Технология» (2007). После окончания в 1994 ПУ № 7 (г. Ижевск) по спец-сти «Ковровщица» вернулась в с. Юкаменское. С 1994 – методист Межнац. Центра ДПИ и нар. промыслов Юкаменского р-на, с 2012 – методист I кат. ЦДПИиР. А. работает по направлениям ДПИ – двухремизное ткач-во, удм. костюм, костюмная кукла, владеет в совершенстве иск. ткач-ва по направлению «гобелен». В ткач-ве применяет и разл. растительные мат-лы. Изучает технологию по направлению худ. обработки бересты. За время работы в ЦДПИиР А. сумела изучить, возродить нар. бесермянский костюм. В 2016 Татьяной Минмуловной восстановлен праздн. костюм бесермянки. Работы А. демонстрируются



*Арасланова
Татьяна Минмуловна*

*Панно «Зима».
Арасланова Т.М.,
Назарова Г.Н.*



*Подушки. Кармашки.
Арасланова Т.М.*



Баженов

Бронислав Александрович

Лапти декоративные. Пестерь. Баженов В.А.

и на респ., район. выст. В 2016 состоялась перс. выст. «Ткачество в современном интерьере» в АНО «Диаконический центр «Прикосновение» в г. Оренбурге. Участница всерос. фестиваля совр. нар. ткач-ва «Кросна» (2013, 2015, 2018). Участвует на респ. выст.: «Возрождённая страна – возрождённые ремёсла» (2016–18), «Сувениры – бренды Удмуртии» (2015), «Тайна удмуртского узора» (2015), «Мир женщины. Свадьба» (2016); выст. изделий ДПИ, посв. Дню удм. культуры в Москве (2016), «Куиськон крезь. Мир женщины. Мелодия тканого полотна. Ковры» (2018) и на район. выст. А. повышает квалификац. уровень – изучает нац. костюм и игрушку, худ. ткач-во, худ. обработку бересты. Участница семинара по худ. ткач-ву (2018). Вся полученная информация используется в работе при создании уникальных изделий ДПИ. Методист имеет сертификаты о повышении квалификации. Прошла стажировку по теме: «Традиционная культура народов Поволжья и Приуралья» (С.-Петербург, 2010), в Финляндии по теме: «Финно-угорские параллели» (Хельсинки, 2014). Проводит консультации для надомников, методистов р-на. Отмечена пр. Гл. МО «Юкаменский район» за заслуги в развитии нар. творчества «Жемчужина Юкаменского района» (2012). За вклад в развитие нар. творчества награждена Почёт. грамотами Мин-ва культуры печати и информации УР (2012), Гос. Совета УР (2017). Занесена на район. Доску почёта (2014). Победитель проф. мастерства «Мастер года» (2006, 2015).

Л.В. Бекмансурова.

БАЖЕНОВ Бронислав Александрович (р. 3.12.1935, г. Глазов УАССР), мастер по плетению из бересты. Окончил Глазовский с.-х. тех-м (1953).

С 1994 – мастер-надомник ЦДПИиР с. Юкаменское. Не имея спец. образования, Б. самостоятельно исследовал этногр. мат-лы, изучал технику обработки бересты по сохранившимся образцам традиц. берестяной утвари, узнавая секреты мастерства у нар. умельцев. Начав с самых простейших плетёных из лент бересты солонок, в дальнейшем стал изготавливать туеса, лапти, корзинки и даже жанровые композиции на темы дет. сказок. Освоил технику плетения из бересты, тиснение и резьбу. Зная особенности бересты, умеет показать её эстет. качества: зол. оттенки цвета, шелковистую фактуру. Работы В.А. Баженова отличаются благородной простотой, функциональностью и чувством меры. Его изделия отражают глубокое проникновение в самую суть нар. иск. Активный участник и лауреат мн. респ., всерос., район. выст. (1994–2011): «Художественные ремёсла Большого Урала» (г. Тюмень, 2003), «Этнография Прикамья в изделиях мастеров ДПИ» (г. Ижевск, 2006), «История удмуртского народа в изделиях современных мастеров» (г. Ижевск, 2008), выст. ДПИ в рамках проведения Дней культуры УР (Москва, 2008), выст. мастеров Юкаменского р-на «Завещание предков» (2010), выст. изделий нар. ДПИ сем. династий Удмуртии «Семья мастеровая» (г. Ижевск, 2009, 2011), респ. фестиваля-конкурса «В созвездии ветеранских талантов и увлечений», посв. 30-летию создания ветер. орг-ций в Удмуртии (2016, лауреат II ст.) и др. Изделия хранятся в респ. фонде изделий ДПИ и худ. ремёсел. За твор. успехи в развитии ДПИиР занесён на район. Доску почёта (2007). Неоднократно был отмечен благодарственными письмами и дипломами на соискание междунар. пр. «Филантроп» за выдающиеся достижения инвали-

дов в обл. культуры и иск. в номинации «Художественное творчество» (2011). Награждён Почёт. грамотой отд. культуры Адм-ции Юкаменского р-на за «большой вклад в возрождение, сохранение и развитие худ. промыслов и ремёсел нар. культуры Удмуртии».

Е.В. Байкова.

БАРЫШНИКОВ Александр Николаевич (р. 17.1.1978, пос. Яр УАССР), мастер ДПИ. С 2018 – методист ЦДПИИР с. Юкаменское. Ведёт самостоят. участок по худ. обработке дерева. По итогам работы за 2018 Б. издано метод. пособие по худ. резьбе «Шкатулка «Лымыё», технол. карта изготовления шкатулки. В том же году состоялась первая перс. выст. Б. – «Поэма о дереве». Участник респ. выст. ДПИ «Территория детства». Награждён Благодарственным письмом отд. культуры Адм-ции Юкаменского р-на (2019).

Л.В. Бекмансурова.

БЕКМАНСУРОВА Людмила Витальевна (р. 25.2.1978, д. Ертем Юкаменского р-на УАССР), мастер по ткач-ву (гобелен), вышивке, резьбе по дереву. Окончила ПУ № 7 (1996), отд-ние ДПИ Удм. респ. уч-ща культуры (2000), ф-т иск. и дизайна УдГУ (2004). В 2005-22 – дир. ЦДПИИР с. Юкаменское. Благодаря деят-сти Б. в ЦДПИИР велась большая работа по проектной деят-сти, по малым архит. формам, по благоустройству села, р-на, родника в д. Тылыс Юкаменского р-на. С 2009 реализовывались проекты: «Уютный дворик», «Рождение речки Ю», «Детская площадка» в дет. садах с. Юкаменское, д. Палагай. Награждена Благодарственным письмом През. УР (2008), Почёт. грамотами Прав-ва УР (2015), Мин-ва культуры печати и информации УР (2010), отд. культу-

*Бекмансурова
Людмила Витальевна*



ры Адм-ции Юкаменского р-на (2010). Под рук-вом Б. коллектив ЦДПИИР занесён на район. Доску почёта (2014). Лауреат пр. Гл. МО «Юкаменский район» за заслуги в развитии нар. творчества «Жемчужина Юкаменского района» (2012).

ГРИГОРОВ Сергей Анатольевич (28.9.1975, г. Глазов УАССР – 10.3.2011, там же), мастер по худ. обработке соломки. Окончил отд-ние ДПИ Удм. респ. уч-ща культуры (1996). В 2001-11 – мастер-методист по соломке Юкаменского МЦДПИИИИП (см. *Центр декоративно-прикладного искусства и ремёсел с. Юкаменское*). Выполнял объёмные изделия в технике плетения из соломки. Участник район. и респ. выст. ДПИ.

Л.В. Бекмансурова.



Куклы. Ларец. Григоров С.А.



*Барышников
Александр Николаевич*



*Столовый набор. Набор «Юный столяр».
Барышников А.Н.*





Шкатулка.
Грязева Д.М., Барышников А.Н.



Набор для кваса.
Грязева Д.М., Барышников А.Н.



Грязева
Дина Маулютдиновна

ГРЯЗЕВА Дина Маулютдиновна (р. 31.1.1980, с. Юкаменское УАССР), мастер ДПИ. Окончила ПУ № 6 г. Ижевска (1999), ф-т иск. и дизайн на УдГУ (2008). С 1999 – мастер-методист резьбы по дереву Юкаменского Межнац. Центра ДПИ и нар. промыслов, с 2012 – методист I кат. ЦДПИиР с. Юкаменское. Как мастер резьбы по дереву имеет авт. стиль. Работы Г. неоднократно выставлялись на район., респ., регион. выст. Участница респ. выст. изделий нар. ДПИ «Изделия из природных материалов» (2017), в 2019 – респ. выст. «От шкатулок до сундуков»; межрегион. фольк. этнофестиваля нац. бесермянской культуры «Наследие бесермян от прошлого к настоящему» (выст.-ярмарка изделий ДПИ, посв. сем. празднику «Родниковый хоровод»); респ. бесермянского нац. праздника «Корбан». Признана победителем проф. мастерства «Мастер года» (2009, 2018). Награждена Почёт. грамотами Мин-ва культуры УР (2014), Адм-ции МО «Юкаменский

район» за возрождение, сохранение нар. ремёсел (2001, 2013).

Л.В. Бекмансурова.

ДМИТРИЕВА Екатерина Николаевна (р. 31.8.1974, с. Юкаменское УАССР), мастер по ткач-ву. Окончила ПУ № 7 г. Ижевска (1994), колледж информ. и соц. коммуникаций ГГПИ им. В.Г. Короленко (2009). С 1994 – мастер-методист по ткач-ву, с 2012 – методист I кат., с 2016 – зав. отд. ЦДПИиР с. Юкаменское. Совмещает рук-во отд. и твор. работу. В совершенстве владеет ремеслом ткач-ва, гобелен, нац. игрушка. Принимает активное участие в выст., ярмарках. Участвует во всех мероприятиях ЦДПИиР. Работы Д. экспонируются на район., респ., регион. и межрегион. выст. В 2016 состоялась перс. выст. Д. «Мои гобе-

Дмитриева
Екатерина Николаевна



Куклы «Бесермянки».
Панно «Шунды-Мумы» («Мать-Солнце»)
Дмитриева Е.Н.





*Караваяева
Наталья Олеговна*

лены». За вклад в развитие нар. творчества награждена Почёт. грамотами Мин-ва культуры печати и информации УР (2013), Гос. Совета УР (2019). Лауреат пр. Гл. МО «Юкаменский район» за заслуги

в развитии нар. творчества «Жемчужина Юкаменского района» (2012).

Л.В. Бекмансурова.

КАРАВАЕВА Наталья Олеговна (р. 25.2.1992, с. Юкаменское УАССР), педагог. Окончила ф-т пед. и худ. образования ГППИ им. В.Г. Короленко (2014). С 2015 – в ЦДПИиР с. Юкаменское. Ведёт большую работу по возрождению бесермянского костюма. Признана победителем по итогам проф. конкурса мастерства «Мастер года» (2017). Имеет благодарности за работу в жюри. Награждена Благодарственным письмом (2018) и Почёт. грамотой отд. культуры Адм-ции МО «Юкаменский район» (2018) за вклад в развитие нар. творчества.



*Шапочка, блузка,
сумка.
Назарова Г.Н.*

*Головной убор Такья.
Нагрудник.
Караваяева Н.О.*



КОНДРАТЬЕВ Валентин Степанович (22.7.1945, д. Лодейное поле Орловской обл. – 2.2.2013, с. Юкаменское УР), худ. Окончил худ. граф. ф-т УдГУ (1972). В 1994–97 – дир. Юкаменского Межнац. центра ДПИ и нар. промыслов (см. Центр декоративно-прикладного искусства и ремёсел МО «Юкаменский район»).

Л.В. Бекмансурова.

НАЗАРОВА Гульнара Насировна (р. 29.7.1976, с. Юкаменское УАССР), методист. Окончила Ярский политех-м (2007). С 1994 в Юкаменском Межнац. центре ДПИ и нар. промыслов, с 2010 – методист, с 2019 – методист II кат. ЦДПИиР с. Юкаменское. Ведёт самостоят. участок по худ. текстилю. В своей работе использует 5 направлений ДПИ – нац. костюм и игрушка, лоскутное шитьё, войлок и вязание. Пост. участник район., респ. выст.: «Костюмы народов Удмуртии», «Гербер», «Сувениры Удмуртии», «Национальный костюм». Худ.-экспертным советом НЦДПИиР были отмечены авт. костюмы



*Скатерь.
Назарова Г.Н.*



*Назарова
Гульнара Насировна*



Бочонок. Шкатулка и подвески. Шкатулка и набор подставок. Сабрекова Н.В.

район. выст. Дипломант респ. выст.: мастеров ДПИ по работе с природ. мат-лами «Сувениры Удмуртии» (2013), «Душа дерева» (2014), «Берестяное чудо» (2017), респ. интерактивной передвижной твор. лаборатории сем. династий Удмуртии «Семья мастеровая» (с. Дебёсы УР, 2014), респ. выст. ДПИ и ремёсел «Сувениры – бренды Удмуртии» (2015), перс. выст. (2015, 2016), респ. выст. мастеров ДПИ «Тайна удмуртского узора» (2015), выст. изделий ДПИ, посв. Дню удм. культуры в Москве (2016); респ. выст. изделий ДПИ «Символика образов в изделиях ДПИ», «Зимняя сказка» (2018), респ. выст. «От шкатулок до сундуков» (2019). Победитель проф. мастерства «Мастер года» (2013). Лауреат пр. Гл. МО «Юкаменский район» за заслуги в развитии нар. творчества «Жемчужина Юкаменского района» (2012). Награждена Благодарственными письмами Гос. Совета УР, Мин-ва культуры и туризма УР (2016), Почёт. грамо-

тами Мин-ва культуры и туризма УР (2018), отд. культуры (2013) и Адм-ции Юкаменского р-на (2009, 2015).

Л.В. Бекмансурова.

СЫСОЕВА Нина Николаевна (р. 12.1.1956, д. Гулеково Глазовского р-на УАССР), мастер ДПИ. Окончила Удм. респ. уч-ще культуры (1996). В 1994–2011 – зав. худ. салоном Юкаменского МЦДПИиНП (ныне *Центр декоративно-прикладного искусства и ремёсел МО «Юкаменский район»*). Осваивала лозоплетение, худ. обработку соломки (куклы, панно), бересты (туески, соломки, панно, медальоны), вышивку. В салоне организовывала выст. ДПИ, проводила экскурсии. С 2011 на засл. отдыхе.

Лит.: Куликов К.И. Возрождённая древность. Народное декоративно-прикладное искусство Удмуртии. Альбом. Ижевск, 2005.





Куклы «Бесермянки». Прокашева Л.П.



ЯКШУР-БОДЫНСКИЙ РАЙОН

ЦЕНТР ДЕКОРАТИВНО-ПРИКЛАДНОГО ИСКУССТВА И РЕМЁСЕЛ с. Якшур-Бодья, МАУ «ИКЦ» (с 2012). Создан 29 июня 1993 решением исполкома район. Совета нар. депутатов как Дом ремёсел. Первый дир. – Р.Г. Мусихин, мастера по обработке дерева и гончарного дела – В.П. Емельянов и В.М. Шкляев. С момента основания стали собирать и восстанавливать разл. виды ремёсел, бытовавшие в Якшур-Бодыинском р-не. Развивались след. виды ДПИ: худ. резьба и роспись по дереву, худ. обработка бересты, плетение из лозы, традиц. узорное ткач-во и вышивка, гобелен, кройка и шитьё нац. костюмов, нар. игрушка. Это единств. в республике ЦДПИиР, к-рый осваивает гончарное ремесло, используя в качестве мат-ла местную глину. В течение года в мастерских обучается 40 чел. (взрослые и дети).

Мастера ЦДПИиР являются активными участниками всех культ.-мас. мероприятий р-на, респ., межрегион., всерос. выст., ярмарок, фестивалей, конкурсов. Организуют взаимообменные выст., проводят семинары, мастер-кл., этногр. эксп. с целью изучения бытования кустарных ремёсел на терр. Якшур-Бодыинского р-на и УР; собирают мат-л о действующих мастерах р-на; оказывают орг. и метод. помощь учреждениям культуры и образования р-на в развитии ДПИ; участвуют в реализации культ. и соц. проектов. Самые значимые: «Мастерская удмуртского ткачества» (2013), «Живая глина» (2016), «Бодыинский позумент» (2021). На сегодня успешно трудятся 11 специалистов: М.В. *Болтачева* (худ. обработка бересты), О.Н. *Артемьева* (шитьё нац. костюмов, нар. игрушка), Н.А. *Иванова* (керамика, гончарное





Коллектив Якшур-Бодьинского Центра декоративно-прикладного искусства и ремёсел

ремесло), А.Д. Исаева (зав., войлок, живопись), М.А. Головизнин (худ. обработка дерева), С.А. Широбокова (вышивка, ткач-во, вязание кружева), С.В. Загребина (ткач-во, вышивка, методист худ. салона), Л.П. Щинова (вышивка, ткач-во, вязание, нар. игрушка, разработка и шитье нац. костюма) – лауреат пр. Прав-ва УР «Признание» (2013), Е.Н. Перевощикова (худ. роспись по дереву), О.С. Перевощикова (худ. обработка соломки), К.В. Кузнецов (худ. обработка металла). Большой вклад в развитие ДПИ внесли: Е.И. Виноградова (ткач-во), М.С. Артемьева (нар. игрушка), Л.Л. Лебедева (нац. костюмы), В.А. Широбоков (худ. обработка дерева), А.А. Шумина (разработка и шитьё национальных костюмов, нар. игрушка), С. Гредина, А.И. Поторочин (керамика), С. Коренева, С. Князев, П. Хохряков, Д.А. Панфёров, Л. Пермякова, А. Мусихин, А. Загребина, Г. Рябчиков, С. Кокшарова, В. Ложкин, Р. Черепанов и мастера-надомники. Коллектив участвует в работе обществ. орг-ций «Русская культура», «Удмурт Кенеш», «Союз женщин». Работы мастеров экспонируются на район., респ., всерос.

выст., конкурсах и ярмарках. Коллектив неоднократно награждался дипломами и грамотами НЦДПИИР, Мин-ва культуры УР, район. адм-цией, упр. культуры. В 2021 сотрудники ЦДПИИР изготовили коллекцию традиционн. удм. костюмов для ДК д. Урустамак Бавлинского р-на Респ. Татарстан. Коллектив занесён на район. Доску почёта (2014, 2020). Дир.: Р.Г. Мусихин (1993–94), О.С. Перевощикова (1995–2012), А.Д. Исаева (с 2012).

А.Д. Исаева.

БОЛТАЧЕВА Мария Витальевна (р. 30.9.1977, с. Якшур-Бодья УАССР), учитель ИЗО и черчения, мастер ДПИ. Окончила ф-т иск. УдГУ (2001). С 2002 – зав. выст. залом, с 2008 – вед. методист Якшур-Бодьинского ЦДПИИР. Основное направление: худ. обработка бересты, доп. направления – живопись, валяние. В работах Б. найдены новые сочетания: береста-текстиль, береста-мочало, береста-дерево. Мастер уделяет внимание изделиям с региональной тематикой, ищет новые идеи, новые формы и методы работы с берестой, использует разл. способы резьбы. Мастерски

Браслет с позументной вышивкой вприкреп. Щинова Л.П.





*Болтачева
Мария Витальевна*



Тюеса, Болтачева М.В.



*Сумка с вышивкой.
Болтачева М.В., Щинова Л.П.*

работает с формой, цветом, разрабатывает эскизы, выполняет заказы от нас. Худ.-экспертный совет при НЦДПИИР высоко оценивает работы Б. Некоторые из них внесены в эл. каталог ДПИИР. Оказывает метод. помощь, проводит семинары, мастер-кл., консультации, руководит работой кружка по худ. обработке бересты. Дети и взрослые посещают занятия и участвуют в район. и респ. выст., занимают призовые места. М.В. повышает свою квалификацию на курсах и семинарах. Участница мн. выст., конкурсов, фестивалей, в т.ч.: респ. – «Новогодний подарок» (г. Ижевск, 2015), выст. «Возрождённая страна – возрождённые ремёсла» (2015), «Мир женщины. Свадьба», «Творец», «Теплый январь», выст. из природ. мат-лов (2017), отчётная выст. «Палзэ пужьос» (2018), «Высокий берег» (Нечкино, Сарапульский р-н), «Удачный сезон» (2018), «Зимняя сказка», межрегион. фестиваль «ГубиFEST» (2018), Всерос. фестивали-конкурсы

«Урал мастеровой» (2016, диплом лауреата II ст.), «Молодые дарования» (2018, диплом стипендиата), «Туристический сувенир» (2018), Межрегион. фестиваля промысла «Берестяная река Урала» (г. Екатеринбург, 2021, диплом лауреата I ст. в номинации «Авторская художественная береста»). Изделия Б. были отобраны на выст. в г. Сочи на закрытие Года культуры в РФ (2014). Награждена Почёт. грамотами Мин-ва культуры УР (2019), Грамотой (2014) и Почёт. грамотой МАУ «ИКЦ» (2016), Упр. культуры, молодёжи и спорта (2010), Адм-ции МО «Якшур-Бодьинский район» (2016).

А.Д. Исаева.

ВИНОГРАДОВА Екатерина Ивановна (р. 26.4.1960, д. Селифоновцы Красногорского р-на УАССР), мастер по ткач-ву. Засл. работник культуры УР (2013). Окончила ГПТУ № 24 г. Глазова (1980), курсы по ткач-ву НЦДПИИР (1995). В 1980–82 работала на Чепецком мех. з-де (г. Глазов), с 1996 – вед. мастер-методист по ткач-ву Якшур-Бодьинского ЦДПИИР. В. изготавливала традиц. высокохуд. изделия: полотенца, салфетки, столешники, элементы нац. одежды, сумки, рюкзаки, мешочки и т.д. Их уник. в том, что мн. орнаменты воссозданы и разработаны авт. по старинным образцам тканых изделий Якшур-Бодьинского р-на. Сохранён присущий центр. гр. удмуртов неповтори-



Виноградова Екатерина Ивановна

*Подушка-валик.
Виноградова Е.И.*



мый красно-белый колорит. Мастерски владеет мн. видами ткач-ва, в т.ч. многоремизным. Работы хранятся в респ. фонде изделий ДПИ и худ. ремёсел в качестве метод. образцов и выставляются на межрегион. и респ. выст., фестивалях, а также находятся в частных коллекциях в России и за рубежом. Е.И. Виноградова – одна из лучших признанных ткачих в УР и за её пределами. Внесла огромный вклад в возрождение и развитие традиц. узор. ткач-ва в Удмуртии, пропаганду нар. творчества. Лучшие изделия В. внесены в эл. каталог ДПИИР в кат. «Особо ценное изделие». Участник мн. выст., конкурсов, фестивалей, в т.ч.: респ. – «Родники Удмуртии» (1998), «Салют Победы» (2000), «Журчащие узоры» (2000, лауреат), «Древнее искусство удмуртов в современных изделиях мастеров» (2002), «Удмуртский костюм. Вчера. Сегодня. Завтра» (2003); межрегион. и всерос. – «Художественные ремёсла Большого Урала» (г. Тюмень, 2003), «Зарни кияс» (г. Сыктывкар, 2005, лауреат), респ. «Текстиль в интерьере» (2015), «Возрождённая страна – возрождённые ремесла» (2015), перс. район. выст. в рамках Года культуры России (2014), Межрегион. фестивалей «Воршуд» (2014) и ручного ткач-ва «Кросна» (2015), респ. выст. «Мир женщины. Свадьба» (2016), респ. выст.-конкурса «Творец» (2016), выст. ветеранов культуры, к юбилею НИДПИИР, «Тёплый январь», Всерос. фестиваля-конкурса «Урал мастеровой» (2016), Междунар. фестиваля удм. кухни «Быг-Быг» (2016). Награждена дипломами: победителя в трёх номинациях: «Узорная мозаика», «Шито-брано полотно» и «Старая сказка на новый лад» III Открытого фестиваля ручного ткач-ва «Весна. Кросна» (2015), лауреата III ст. Межрегион. фестиваля ДПИ «Зарни кияс» за высокий худ. уровень произведений (г. Сыктывкар, 2008), «Мастер – золотые руки» (2011), лауреата Всерос. фестиваля ручного ткач-ва «Кросна» (г. Ижевск, 2013), спец. дипломами регион. конкурса нац. костюмов (г. Йошкар-Ола, 2013) и в номинации «Ткачество» Всерос. фестиваля-конкурса «Урал мастеровой» (2016). Лауреат пр. им. А.П. Холмогорова «За добросовестный труд и большой вклад в развитии и сохранении народных промыслов Якшур-Бодьинского района» (2001); Грамотой Упр. культуры, молодёжи и спорта Адм-ции Якшур-Бодьинского р-на (2007).

Лит.: Ардашева Ю. Узоры судьбы и полотна // Удмуртская правда. 2014. 10 окт.; Тулыс ваиз выль вормон // Удмурт дунне. 2015. № 25.

А.Д. Исаева.

Головизнин
Максим Анатольевич



ГОЛОВИЗНИН Максим Анатольевич (р. 30.10.1984, с. Грахово УАССР), мастер нар. промыслов. Окончил ГПТУ № 6 г. Ижевска по спец-сти «Мастер народных промыслов» (2005). С 2016 – методист I кат. по худ. обработке дерева Якшур-Бодьинского ЦДПИИР. Основное направление – столярно-токарные изделия, доп. направление в работе – резьба по дереву, парковая скульптура. В технике использует геометр., кудринскую и объёмную резьбу. Владеет токарным ремеслом. Изучает и использует в работе традиции удм. ДПИИР, этногр. образцы, и, благодаря этому, добивается успехов. Мастер разрабатывает и изготавливает разл. изделия из дерева: кухонную утварь, шкатулки, сундуки, сувениры, полки, скамьи. Участник мн. выст., конкурсов, фестивалей, в т.ч.: район., респ., межрегион. фестивалей-конкурсов парковой скульптуры, среди к-рых можно выделить: респ. конкурс малых archit. форм «Сказочный лес» (г. Можга, 2020), респ.



Блюдо.
Шкатулки.
Головизнин М.А.





Загребина
Светлана
Васильевна

Салфетки
«Звёздные».
Загребина С. В.



фестиваль парковой скульптуры им. Р.М. Каримова (г. Ижевск, 2021, диплом лауреата и Гран-при, приз зрит. симпатий), межрегион. фестиваль «Праздник мастеров», конкурс резчиков парковой скульптуры на респ. празднике «Гербер» (с. Вавож, 2021, победитель), Всерос. конкурс «Туристический сувенир» (2019, 2020), респ. выст. «Традиционная культура народов Удмуртии» (г. Ижевск, 2021) и др. Лучшие изделия Г. занесены в эл. каталог ДПИИР в кат. «Особо ценное изделие» и «Для популяризации». Работает с большим желанием, хорошо чувствует мат-л. Любит своё дело и с удовольствием делится знаниями и опытом работы с учениками. Проводит мастер-кл. по худ. обработке дерева. Отмечен дипломами: лауреата I ст. район. фестиваля-конкурса парковой скульптуры (с. Якшур-Бодья, 2012), I Междунар. фестиваля «Деревянной скульптуры» (пос. Ува, 2014), Межрайон. фестиваля парковой скульптуры (с. Дебёсы, 2015, диплом участника), лауреата III ст. Респ. выст.-конкурса «Творец» (г. Ижевск, 2016), Всерос. конкурса «Туристический сувенир» (2019), лауреата и Гран-при Респ. конкурса малых архит. форм «Сказочный лес» (с. Нечкино Сарапульского р-на, 2020), призёра IV Межрегион. выст.-конкурса «Усточи-мастер» (2020), конкурса резчиков парковой скульптуры на респ. празднике «Гербер» (с. Вавож, 2021, диплом победителя зрительского голосования, призёр спонсора Гуран), Респ. фестиваля малых архит. форм «Удзытон» («Возрождение») (2021, Игринский р-н), Межрегион. выст.-конкурса «Образ Шунды-Мумы в изделиях ДПИ» (2021, диплом участника). Награждён Благодарностью Мин-ва культуры УР (2021), Почёт.

грамотами МАУ «ИКЦ», Упр. культуры, молодёжи и спорта Якшур-Бодьинского р-на (2018).

А.Д. Исаева.

ЗАГРЕБИНА Светлана Васильевна (р. 19.3.1977, с. Сосновка Шарканского р-на УАССР), журналист, мастер ДПИ. Окончила УдГУ (1999), магистр по «Преподаванию филологических дисциплин». С 2018 – методист худ. салона Якшур-Бодьинского ЦДПИИР. Мастер по ткач-ву, вышивке. Лучшие изделия З., занесённые в эл. каталог ДПИИР: вышивка позументом, набор салфеток «Звёздные». Награждена дипломами участника: лаборатории «Этника: перезагрузка» (2020) и «Память народа» (2020); дипломом финалиста на IV Всерос. конкурсе «Туристический сувенир» (2020) в номинации «Этнографический сувенир». Отмечена Почёт. грамотой МАУ «Информационно-культурный центр» (2021).

А.Д. Исаева.

ИВАНОВА Надежда Анатольевна (р. 20.1.1981, д. Мукши Якшур-Бодьинского р-на УАССР), худ.-керамист. Окончила Удм. респ. колледж культуры (2000). С 2004 – методист по керамике и гончарному ремеслу, с 2018 – вед. методист Якшур-Бодьинского ЦДПИИР.

Основное направление в работе: керамика и гончарное ремесло,



Вазочка с орнаментом
«Бодьинский позумент».
Иванова Н.А.

доп. направление – роспись. Участник мн. выст., конкурсов, фестивалей, в т.ч.: «Сувениры – бренды Удмуртии» (2015), респ. выст. – «Здесь зажигаются звёзды», по керамике, к юбилею НЦДПИИР, «Тёплый январь» (2017), из природ. мат-лов (2017), «Зимняя сказка» (2018); Всерос. конкурса мастеров «Русь мастеровая» (2017, 2018), VIII Междунар. фестиваля «Окно в небо», конкурс «Ай да печка, красавица!», фестиваля удм. культуры «Гербер» (Москва, 2017), Всерос. выст. «Туризм. Спорт. Отдых», Междунар. фестиваля удм. кухни «Быг-Быг», отчётной выст. «Палзэ пужыос» (2018), Всерос. конкурса «Молодые дарования» (2018). Награждена дипломом за участие в регион. этапе Всерос. фестиваля молодёжного творчества «Я – автор», посв. 70-летию Победы в Вел. Отеч. войне 1941–1945 гг. (2015), дипломами: Респ. выст.-конкурса «Удмуртский сувенир», посв. 175-летию со дня рождения композитора П.И. Чайковского «За творческий подход и профессионализм в художественной работе «Вариации на тему...» (2015), победителя «Приз зрительских симпатий» (2016), лауреата I ст. в номинации «Музыкальные инструменты», лауреата I ст. в номинации «Посуда» (2016), спец. дипломом в номинации «Гончарство» (2016), Всерос. конкурса «Русь мастеровая», за 2-е место окружного этапа Всерос. конкурса «Туристический сувенир», дипломами II ст. конкурса гончаров на фестивале удм. куль-



Иванова Надежда Анатольевна

туры «Гербер» (г. Можга, 2017) и Всерос. конкурса «Русь мастеровая» (г. Чебоксары, 2018). Н.А. Иванова регулярно обучает своему мастерству взрослых и детей, методистов Центров и Домов ремёсел. В 2016 участвовала в реализации проекта фонда Филантропии «Живая глина», где обучила мастерству 90 чел. старше 50 лет.

А.Д. Исаева.

ИСАЕВА Ангелина Дмитриевна (р. 3.8.1966, д. Кык-



Исаева
Ангелина Дмитриевна

ва Якшур-Бодьинского р-на УАССР), учитель ИЗО, худ., мастер ДПИ. Окончила ф-т иск. и дизайна УдГУ (2008). С 2010 – зав. выст. залом, с 2012 – зав. Якшур-Бодьинского Центра декоративно-прикладного искусства и ремёсел. Проводит большую работу по выявлению, изучению, сохранению, развитию и популяризации объектов нематер. культ. наследия

народов РФ в обл. традиц. нар. культуры. В период рук-ва И. на базе ЦДПИИР проводились респ. семинары по верхней одежде сев. Удмуртов, по керамике и гончарному ремеслу. Реализованы соц.-культ. проекты «Мастерская удмуртского ткачества» (2013), «Живая глина» (2016), «Жизнь начинается со свадьбы» (2015). Авт. и рук. проектов: респ. «Малые архитектурные формы» (2011), фонда През. грантов «Бодьинский полумент» (2021). Организовала и провела I Район. фестиваль-конкурс «Парковой скульптуры» (2012), I Респ. фестиваль керамики «Горшочек с мёдом» (2017); организатор район. выст.-конкурсов: «Эта удивительная кукла», «Семья мастеровая», «Порвинский гриб», «Голубь мира», «Театр цветов», перс. выст. лауреата гос. пр. РФ А.В. Ядыгаровой, Е.И. Виноградовой, О.С. Перевозицковой, онлайн-конкурс «АзАртная самоизоляция» и др. И. уделяет большое внимание работе с людьми с ОВЗ. Для них проводятся выст., мастер-кл.: «Солнце в каждом» (2018), выст. ДПИ Канифольного Дома-интерната (Якшур-Бодьинский р-н, 2017), «Творчество без границ», соц. проект «Мы все из одной глины». Проводятся мероприятия для ветеранов и пожилых людей, занятия для дет. садов и шк. р-на. Регулярно в ЦДПИИР

организуются «Ночь ремёсел» и «Ночь искусств». Последовательно ведётся исследоват. и метод. работа. Ежегод. проводятся этногр. эксп. В целях популяризации удм. культуры, повышения мастерства И. организует и участвует в выст., фестивалях, конкурсах: междунар., всерос, межрегион., респ., район., где ЦДПИИР и мастера получают дипломы разл. уровня: Всерос. фестиваля «Русское поле», «Спасская ярмарка», Всерос. конкурса «Туристический сувенир» – Гран-при, дипломы лауреатов I, II, III ст., Всерос. конкурса «Русь мастеровая» – спец. дипломы, диплом за 2-е место, межрегион. фестиваля «Шумпотэ, финно-угория!» – 2 диплома лауреата I ст. (2014), межрегион. «Марий вургем пайрем унала ўжеш» – диплом лауреата I ст., межрегион. «Лоскутная фантазия» (г. Чайковский, 2017), «Урал мастеровой» – лауреат II ст., «Берестяная река Урала» – лауреат I ст. (2021), Респ. фестиваля «Воршуд» – диплом лауреата (2012, 2020), респ. «Даур гур» – диплом лауреата (2016), «Учке мынэсьтым дэремме» – диплом лауреата (2017), Респ. фестиваля «Сюан дэрэм» – диплом I ст. (2016) и др. В составе делегации выезжала с культ. обменом в Финляндию (2014), на VI Междунар. ремесл. конгресс в С.-Петербург (2017), удм. нац. праздник «Гербер» (Москва, 2015–19), на фестивали «Уфа. Арт. Ремёсла. Сувениры» (2019), «Иван-да-Марья» (г. Екатеринбург, 2021) и др. ЦДПИИР стал победителем конкурсов на респ. нац. празднике «Гербер» «Лучшее оформление выставки» (2018) и «Лучшие этнографические изделия» (2019). Награждена Почёт. грамотой (2018) и Благодарностью Мин-ва культуры УР (2016), Грамотой (2011) и Почёт. грамотой Упр. культуры, молодёжи и спорта Адм-ции Якшур-Бодьинского р-на (2012), Благодарностью (2014) и Почёт. грамотой Адм-ции МО «Якшур-Бодьинского района» (2014), Благодарностями НЦДПИИР (2013, 2017) и др.

Соч.: Исаева А.Д. С ремеслом весь свет пройдешь – не пропадешь // Дом культуры. 2018. № 3.

Лит.: Алекова К. У семейного очага // Российская газета, 2013. № 210; Иванов И. Песнь Удмуртии над столицей // Рассвет. 2005. 31 июля; Петрова В. Зарни киос котьку данын вал // там же. 2013. окт., Борисова Н. Московский Гербер // там же. 2016. 22 июля. С. 4.

А.Д. Исаева.

КУЗНЕЦОВ Константин Витальевич (р. 31.5.1992, с. Якшур-Бодья УР), худ., мастер ДПИ. Окончил Кунгурский гос. худ. колледж по спец-сти «Рез-

Кузнецов
Константин Витальевич



чик по камню» (2009), Уральский фил. академии живописи, ва-яния и зодчества им. И. Глазунова (г. Пермь) по спец-сти «Художник декоративно-прикладного искусства и народных промыслов» (2015). С 2017 – методист I кат. по худ. обработке металла Якшур-Бодьинского ЦДПИИР. Участник мн. выст., конкурсов, фестивалей, в т.ч.: Всерос. конкурса «Молодые дарования» (2018), отчётной выст. «Палэзэ пужыос» (2018), «Всероссийская Спасская ярмарка» (г. Елабуга, 2018), и др. Константин Витальевич изготавливает из меди и латуни разл. подвески, обереги, серьги, браслеты, кольцо в основном по мотивам пермского звериного стиля, осваивает элементы удм. нар. иск. Украшения пользуются спросом у нас. Параллельно освоил худ. обработку бересты, принимает участие в проведении мастер-кл., выст.-продаж. Ведёт кружок по направлению «Художественная обработка бересты», делится своими знаниями и опытом работы с учениками. Принимает активное участие в культ.-мас., спорт. мероприятиях МАУ «ИКЦ»,

Колечки. Подвеска. Браслет узорный.
Медь. Кузнецов К.В.



занимает призовые места. Удостоен Грамоты МАУ «ИКЦ» за возрождение худ. обработки металла (2017), диплома участника I Респ. фестиваля лэнд-арта «Легенды ДондыДора» (2018), диплома финалиста и за 2-е место Всерос. конкурса «Туристический сувенир» (2019), диплома III ст. Межрегион. конкурса «Образ Шунды-Мумы в изделиях ДПИ» (2021), диплома победителя в номинации «Держись дома нового, а друга старого», респ. конкурса турист. сувенир «ПриветЪ с Камы» (г. Сарапул, 2021), диплома за 1-е место Открытого конкурса-выст. нац. украшений и аксессуаров «Чильтыр-валтыр» (г. Можга, 2021). Лучшие изделия К. занесены в эл. каталог ДПИИР в кат. «Особо ценное изделие» и «Для популяризации». Награждён Почёт. грамотой Упр. культуры, молодёжи и спорта Адм-ции МО «Якшур-Бодьинский район» (2021).

А.Д. Исаева.

ПАНФЁРОВ Дмитрий Александрович (р. 22.12.1982, с. Якшур-Бодья УАССР), резчик по дереву. Окончил СПТУ № 34 с. Сюмси. С 2001 – мастер-методист по худ. обработке дерева Якшур-Бодьинского ЦДПИИР. Участник респ. и район. выст. ДПИ (с 2001): «Народная деревянная скульптура Удмуртии», выст. мастеров Якшур-Бодьинского ДР, I, II Респ. семинар-конкурса резчиков по дереву «Парковая скульптура» (санаторий «Ува», 2002, пос. Игра, 2003).

Лит.: Куликов К.И. Возрождённая древность. Народное декоративно-прикладное искусство Удмуртии. Альбом. Ижевск, 2005.



Шкатулки. Панфёров Д.А.



Перовщикова Елена Николаевна

ПЕРОВОЩИКОВА Елена Николаевна (р. 25.7.1966, д. Н.-Пислеглуд Якшур-Бодьинского р-на УАССР), худ. по росписи. Окончила СГПТУ № 4 г. Ижевска. С 2005 – вед. методист худ. росписи по дереву Якшур-Бодьинского ЦДПИИР. Занимается живописью по бересте, худ. её обработкой. Участник мн. выст., конкурсов, фестивалей, в т.ч.: «Новогодний подарок», «Сувениры-бренды Удмуртии» (2015), респ. выст. «Тайна удмуртского узора» (2015), «Мир женщины. Свадьба», выст. к юбилею НЦДПИИР, фестиваля удм. культуры «Гербер», выст.-конкурса «Творец» (г. Ижевск, РДНТ – Дом молодёжи), «От шкатулок до сундуков» (2018), фестиваля «Высокий берег» (Нечкино, Сарапульский р-н, 2018), Всерос. фестиваля нац. свадеб (г. Коломна Моск. обл.), Всерос. фестиваля «Русское поле» (Москва), Всерос. фестиваля-конкурса «Туристический сувенир» (2018),



*Картина на бересте «Икуаль» («Природа»).
Перовщикова Е.Н.*

отчётной выст. «Палэзэ пужыос» («Рябиновые узоры») (2018), Респ. выст. «Тёплая зима», Приволжского фестиваля «Уфа. Арт. Ремёсла. Сувениры» (2019). Награждена дипломами: лауреата III ст. Всерос. фестиваля-конкурса «Туристический сувенир» (2018), I и II ст. (2019), III ст. Респ. конкурса «Удмуртия мастеровая» (2020), участника Всерос. конкурса «Русь мастеровая» (2019). Лучшие изделия П. занесены в эл. каталог ДПИИР в кат. «Особо ценное изделие» и «Для популяризации». Награждена Почёт. грамотами Упр. культуры, молодёжи и спорта Адм-ции Якшур-Бодьинского р-на (2014), Адм-ции МО «Якшур-Бодьинский район» (2020).

А.Д. Исаева.

ПЕРЕВОЩИКОВА Ольга Степановна (р. 1.8.1967, д. Загребино Игринского р-на УАССР), худ., мастер ДПИ. Окончила ПТУ № 90 в г. Чайковском по спец-сти «Художник-оформитель» (1986), Вос.-Европ. ун-т МЭСИ по спец-сти «Менеджмент организаций» (2005). В 1995–2012 – дир. Якшур-Бодьинского Дома ремёсел (далее ЦДПИИР). С 2012 – вед. методист по худ. обработке соломки Якшур-Бодьинского Центра декоративно-прикладного искусства и ремёсел. В период рук-ва П. на базе Дома ремёсел проводились совещания дир. (1998) и зон. семинары мастеров Центров и Домов ремёсел республики (2002). Большое внимание уделяла исследоват. работе. Ежегод. проводятся комплексные этногр. эксп. по изучению традиций ДПИ и выявлению новых мастеров р-на. Занимается изготовлением изделий из соломы: куклы в нац. костюмах, пляшущие куклы, вазы, колокольчики и др. В НЦДПИИР высоко оценивают её работы. Работы находятся в частных коллекциях в Москве, С.-Петербурге, Перми, Чайковском и др. регионах. Большое внимание уделяет метод., прово-



*Перевощикова
Ольга Степановна*

дит мастер-кл., руководит работой кружка по худ. обработке соломки. Важное место в работе П. занимает эстет. воспитание молодёжи и подростков, привитие им навыков декор.-прикладных изделий. Её ученики участвуют

в респ. и район. выст., конкурсах, пишут проекты, занимают призовые места. Занималась подготовкой детей к участию в респ. дет. шк. ДПИ «Усточикар». Лучшим в направлении «Художественная обработка бересты» в 2009 был признан ученик Якшур-Бодьинских мастеров. Участница респ., район., межрегион. выст., фестивалей: межрегион. конкурса нац. костюма (г. Йошкар-Ола, 2013, 2015, спец. диплом, 2015), респ. выст. «Мир женщины», «Гербер», «Возрождённая страна – возрождённые ремёсла», «Сувениры – бренды Удмуртии», «У семейного очага», окружного этапа Всерос. конкурса «Туристический сувенир» ПФО (г. Ульяновск, 2019, диплом за 3-е место в номинации «Сувенир-игрушка» «Лошадка» и 2-е место в этой же номинации за куклу из соломки «Эктись мунё» («Пляшущая кукла») и др. Организатор и участник удм. нац. праздника «Гербер» в Москве (2016). Удостоена спец. диплома Всерос. конкурса «Русь мастеровая» (2019),

диплом лауреата I ст. Всерос. конкурса «Сударыня Масленица» (2021). Принимает активное участие в отборе изделий мастеров ДПИ для междунар.,



*Куклы.
Куклы «Мужичок
с лошадкой».
Перевощикова О.С.*

регион. и респ. выст., организует сбор мат-лов о мастерах. По итогам заседаний худ.-экспертного совета НЦДПИиР часть изделий П. включены в эл. каталог ДПИиР, традиц. кукле «Кукла с италмасом» присвоена кат. «Особо ценное изделие». Проводит большую работу по пропаганде ДПИ и ремёсел среди нас. р-на. Выступает в СМИ. Активная участница культ.-мас. мероприятий Центра. Повышает свою квалификацию. Избрана зам. пред. Якшур-Бодьинского отд-ния Всеудм. ассоциации «Удмурт Кенеш». Награждена Благодарностью (2015) и Почёт. грамотой Прав-ва УР (2018), Почёт. грамотами Мин-ва культуры УР (1999), Мин-ва нац. политики УР (2011), отд. культуры Якшур-Бодьинского р-на (1992, 1993), Адм-ции Якшур-Бодьинского р-на (1996, 1997, 2003), Грамотой Упр. культуры, молодёжи и спорта Адм-ции Якшур-Бодьинского р-на (2007), Благодарственными письмами Мин-ва нац. политики УР (2020), НЦДПИиР.

Лит.: Борисова Н. Московский Гербер // Рассвет. 2016. 22 июля. С. 4.

А.Д. Исаева.

ПОТОРОЧИН Анатолий Иванович (р. 30.9.1952, д. Чумовай Красногорского р-на УАССР), мастер ДПИ. В 1995–2004 – мастер-методист по гончарному делу Якшур-Бодьинского Дома ремёсел, чл. худ. Совета, созданного в р-не. Участник респ. выст. ДПИ (1995–2001), выст. мастеров Якшур-Бодьинского Дома ремёсел (2002) и др. Удостоен диплома лауреата за твор. успехи, грамотой и Благодарственным письмом за участие во Всерос. выст. «Гончары России» (г. Вологда, 2000).

Лит.: Куликов К.И. Возрождённая древность. Народное декоративно-прикладное искусство Удмуртии. Альбом. Ижевск, 2005.

ШИРОБОКОВ Василий Александрович (р. 10.10.1991, с. Кекоран Якшур-Бодьинского р-на УАССР), мастер по изготовлению муз. INSTR-



Горшочки. Поторочин А.И.



*Широбоков
Василий
Александрович*

*Крыловидные гусли.
Широбоков В.А.*



тов. Окончил физ.-матем. ф-т УдГУ (2014). С 2015 – методист худ. обработки дерева Якшур-Бодьинского ЦДПИиР. Занимается изготовлением муз. INSTR-тов. Участник мн. выст., конкурсов, фестивалей, в т.ч.: Первого междунар. фестиваля «Деревянной скульптуры» (пос. Ува, 2014), Респ. фестиваля удм. культуры «Гербер» (2015–17), Респ. выст. «Убранство окон» (2017), II Междунар. фестиваля дер. скульптуры (с. Дебёсы, 2016, диплом лауреата II ст.), респ. выст. к юбилею НЦДПИиР, межрайон. конкурса самодельных муз. INSTR-тов «Тангыра куара» (2017, диплом за 1-место в номинации «Традиционные музыкальные инструменты»), межрайон. фестиваля «Легенды ДондыДора» (2018, диплом лауреата I ст.), отчётная выст. «Палэзэ пужыос» («Рябиновые узоры») (2018), Всерос. конкурса «Молодые дарования» (2018), Всерос. фестиваля-конкурса «Туристический сувенир» (2018). Награждён дипломами участника район. и респ. выст. «Семья мастеровая» (2019), «Гербер», финала Всерос.

конкурса «Туристический маршрут» (2019), респ. выст. «Дыхание звука» (2019), Респ. фестиваля малых архит. форм (пос. Игра, 2015). Награждён дипломом Мин-ва нац. политики УР (2016).

А.Д. Исаева.

ШИРОБОКОВА Светлана Андреевна (р. 15.11.1989, д. Якшур Якшур-Бодьинского р-на УАССР), худ. Окончила Удм. респ. колледж культуры (2010), специализация «Социально-культурная деятельность и народное художественное творчество». С 2010 – вед. методист Якшур-Бодьинского ЦДПИиР. Занимается вышивкой, вязанием кружев, ткач-вом. Участник мн. выст., конкурсов, фестивалей, в т.ч.: респ. выст. «Мир женщины. Текстиль в интерьере» (2015, диплом «За создание особо ценного изделия ДПИ»), Междунар. фестиваля ручного ткач-ва «Кросна» (г. Ижевск, 2015, диплом участника), респ. выст. «Мир женщины. Свадьба» (2017, диплом лауреата I ст. в номинации «Традиционная свадебная одежда»), респ. выст. к юбилею НЦДПИиР, фестивалей удм. культуры «Гербер», респ. выст. «Здесь зажигаются звёзды», «Творец» (г. Ижевск, РДНТ), «Верхняя одежда. Удмуртский ажур» (2017), респ. выст. «Волшебная нить» (2017), IX Межрегион. конкурса нац. костюма «Марий вургем пайрем унала ўжеш» («Праздник марийского костюма приглашает в гости») (г. Йошкар-Ола, 2017, диплом лауреата I ст.), отчётной выст. «Палэзэ пужыос» («Рябиновые узоры») (2018), Всерос. конкурса «Молодые дарования» (г. Чебоксары, 2018), респ. выст. «Территория детства» (2018), «Шудо кузпальёс» («Счастливая пара») (2018), «Зимняя сказка» (2018), «Мелодия тканого полотна» (2018), респ. фестиваля «Учке мынзсытым дэремме», «удАЧный сезон», межрегион. фестиваля «ГубиFEST» (2019), «Кладовая ремёсел» (г. Киров, 2019). Удостоена диплома II ст. Респ. конкурса «Лучший по профессии»



*Широбокова
Светлана Андреевна*

(2014), спец. диплома Всерос. конкурса «Русь мастеровая» (Москва, 2015). Лауреат район. пр. им. А.В. Петрова «Лучший по профессии» среди молодых специалистов (2016). Награждена Почёт. грамотами Упр. культуры, молодёжи и спорта Адм-ции Якшур-Бодьинского р-на (2014), Адм-ции МО «Якшур-Бодьинский район» (2021). Лучшие изделия Ш. занесены в эл. каталог ДПИиР в кат. «Особо ценное изделие» и «Для популяризации».

Лит.: Исаева А. Стежок к стежку игла рисует // Рассвет. 2014. 12 окт.

А.Д. Исаева.

ШУМИНА Анжелика Александровна (р. 17.7.76, с. Якшур-Бодья УАССР), мастер по шитью костюмов, нар. игрушке. Окончила Ижевский проф. лицей «Мода» № 28 (1995), Казанский индустриальный пед. лицей (1998). В 2013–20 – вед. методист Якшур-Бодьинского ЦДПИиР. Занималась разработкой и шитьём нац. костюма, доп. направление в работе – лоскутное шитьё, нар. игрушка, вышивка. Худ.-экспертный совет НЦДПИиР высоко оценивает работы А.А. Шуминой. Мн. из них занесены в эл. каталог ДПИиР,

*Браслеты. Сумка. Салфетка.
Бодьинский пошмент.
Широбокова С.А.*





*Шумина
Людмила Александровна*

а некоторые имеют статус «Особо ценное изделие ДПИ». Участник мн. выст., конкурсов, фестивалей, в т.ч.: респ. выст. «Мир женщины. Текстиль в интерьере» (г. Ижевск, 2015, диплом «За создание особо ценного изделия ДПИ»), «Сувениры-бренды Удмуртии» (2015), Междунар. фестиваля ручного ткача «Кросна» (г. Ижевск, 2015, диплом участника), Междунар. конкурса высокой моды нац. костюма «Этно-Эрато» (Москва, 2015), респ. выст., выст.-конкурсы «Новогодний подарок», «Мир женщины. Свадьба» (г. Ижевск, 2017, диплом лауреата I ст. в номинации «Традиционная свадебная одежда»), «Убранство окон», «Творец» (г. Ижевск, РДНТ), выст.-конкурса по вышивке (г. Ижевск, РДНТ, 2016, диплом лауреата I ст.), «Верхняя одежда, «Удмуртский ажур» (2017), «Волшебная нить» (г. Ижевск, 2017), межнац. эт-

*Праздничный костюмный
комплекс зажиточной
удмуртки, д. Кыква Якшур-
Бодьинского района.
Шумина А.А.,
Широбокова С.А.*



*Костюм
древнеудмуртский
стилизованный.
Шумина А.А.*



Подушки и покрывало. Шумина А.А.

нофестиваля-конкурса моды (2017), отчётная выст. «Палэзэ пужыос» (2018), «Тёплая зима», «Территория детства» (2018), «Шудо кузпальёс» (г. Ижевск, 2018), Межрегион. конкурса «Текстильные фантазии» (2017, диплом I ст.), Всерос. фестиваля «Русское поле» (Москва, 2015), Межрегион. конкурса нац. костюма (2017) и др. Награждена дипломом лауреата I ст. Межрегион. конкурса нац. костюма (г. Йошкар-Ола, 2017), Гран-при и диплома I ст. на Всерос. турист. конкурсе (2019), дипломом респ. этнофестиваля театров моды «Колесо времени» (пос. Игра, 2019, лауреат I ст.). Награждена Почёт. грамотами МАУ «ИКЦ» (2014), Адм-ции МО «Якшур-Бодьинский район» (2016). Лауреат район. пр. им. А.П. Холмогорова (2020).

А.Д. Исаева.

ЩИНОВА Людмила Петровна (р. 15.12.1973, с. Якшур-Бодья УАССР), мастер ДПИ. Окончила УдГУ (2005), специализация «Руководитель ДПИ». С 1998 – вед. методист по вышивке Якшур-Бодьинского ЦДПИиР. Возродила вышивку и произвела реконструкцию нац. костюмов центр. удмуртов. Сегодня её вышивка является эталоном для мастеров. Изделия Щ. разнообразны: это изящные вышитые кармашки, сумки, воссозданные нац. костюмы и их элементы, изыскан. тканые панно, авт. нар. игрушка. Все они высокохуд. и этн. узнаваемы. Активно обучает нас. и подрастающее поколение, привлекая к нар. традиц. иск. Экспонировались на выст., организован. в рес. публике и в др. регионах России и в Германии.



Щинова
Людмила Петровна

Её изделия находятся в частных коллекциях не только в России, но и за рубежом: Венгрии, Германии, США. С 2000 принимает участие в респ. и район. выст. ДПИ: выст. по вышивке «Звенящие узоры» (диплом лауреата), выст. в НИЦДПИИР мастеров Якшур-Бодьинского Дома ремёсел, Респ. выст. «Удмуртский народный костюм» Вчера. Сегодня. Завтра», регион. выст. «Художественные ремёсла «Большого Урала» (г. Тюмень, 2003), III Всерос. фестиваля нар. творчества «Салют Победы» (г. Екатеринбург, 2004), и др. В 2008 проект «Нить веков» соавт. к-рого была Щинова Л.П., стал одним из победителей респ. конкурса проектов. В рамках проекта были реконструированы костюмы центр. удмуртов : жен. и муж. Среди «Особо ценных изделий» Щ.: 2008 – панно «Хоровод» (совместно с Л.Л. Лебедевой), сумка, мешочки, карман, костюм жен., 2015 – костюм совр., удм. (М.С. Артемьева, А.А. Шумина), нижнечепецкий жен. свадеб. комплекс (слободской вариант), традиц.

удм. костюм (А.А. Шумина, Е.И. Виноградова, О.С. Перевощикова, С.А. Ширококова), бавлинский девичий комплекс, традиц. удм. костюм (А.А. Шумина, Е.И. Виноградова, О.С. Перевощикова, С.А. Ширококова), 2016 – «Куинь серго», лоскутное шитьё, 2017 – одеяло, лоскутное шитьё; 2018 – ковёр, традиц. ткач-во; комплект жен. одежды: жакет, юбка, шапочка, гетры, совр. костюм; сумка для ноутбука, традиц. ткач-во; коллекция сумочек, традиц. вышивка; 2020 – налобники, традиц. вышивка; комплект платков, лоскутное шитьё (А.А. Шумина); комплект налобников, традиц. вышивка; ежедневник, худ. обработка бересты (М.В. Болтачева). Лауреат пр. Прав-ва УР «Признание» (2013) (см. Премии). Награждена дипломом лауреата I ст. фестиваля-конкурса «Марийский костюм приглашает в гости» (2015), дипломами: «За создание особо ценного изделия ДПИ» «Мир женщины. Текстиль в интерьере» (2015), «За лучшие изделия ДПИ», внесённые в эл. каталог ДПИИР «Текстиль в интерьере» (2015), НИЦДПИИР за воссоздание костюмных комплексов локальных гр. удмуртов (2016), за 1, 2 и 3-е места Всерос. конкурса «Туристический сувенир» (2018, 2019), III ст. Межрегион. онлайн-конкурса «Акань» (2020).

Лит.: Вахрушева В. Бодья позумент бурдья // Рассвет. 2021. № 3.

А.Д. Исаева.



Ковёр «Рябишка», 2018 г.
Щинова Л.П.



Стилизированные костюмы, 2015 г. Вязанный костюм, 2018 г.
Щинова Л.П.





Нарукавная вышивка позументом вприкреп. Щинова Л.П.



ЯРСКИЙ РАЙОН

ЦЕНТР РЕМЁСЕЛ, филиал МБУК «ЦЕНТР РАЗВИТИЯ КУЛЬТУРЫ И ТУРИЗМА», создан в окт. 1993 в пос. Яр решением исполкома Ярского район. Совета депутатов как МБУК «Ярский Центр декоративно-прикладного искусства и ремёсел» (ЦДПИИР) с целью возрождения, сохранения и развития ДПИ в р-не. С 2013 – МБУК «Ярский районный Центр ремёсел» (МБУК «Ярский РЦР»). С 2019 – МБУК «Центр развития культуры и туризма» фил. «Центр ремёсел» пос. Яр (МБУК «ЦРКиТ» фил. «Центр ремёсел»). Первый дир. О.В. *Перминова* (1993–2018). Организовала работу по подбору кадров и созданию системы деятельности учреждения. Работа ЦДПИИР строится на изучении этногр. мат-лов в обл. ДПИ и нар. ремёсел. Начали работать худ. салон, мастерские по узорному вязанию и ткач-ву, худ. росписи (1994), по

худ. обработке лозы, выст. зал (1995), мастерские по худ. обработке дерева (1996), худ. обработке бересты (1998). Освоена традиц. удм. вышивка (2000), реконструированы удм. жен. свадеб. костюм (2003), бесермянский жен. костюм (2008). С 2009 по 2018 методисты ЦДПИИР вели работу по нескольким направлениям ДПИ: худ. роспись по дереву, узорное ткач-во, гобелен, худ. вязание, вышивка, обработка бересты, лозы, нар. игрушка (текстильная кукла), нар. костюм, столярно-токарное ремесло, худ. резьба по дереву. В 2022 – худ. обработка дерева, худ. роспись по дереву, худ. обработка бересты, лозы, соснового корня, столярно-токарное ремесло, традиц. ткач-во, нар. игрушка, худ. вышивка, лоскутное шитьё. Методисты работают по твор. программе, занимаются разработкой и созданием новых, высоко-





Коллектив Ярского Центра ремёсел. 2010 г.

худ., этн. узнаваемых изделий, используя спец. и краевед. лит-ру. Здесь впервые получило развитие изготовление расписной удм. дер. куклы, демонстрирующей костюмы разл. этн. гр. удм. и соседствующих с ними рус., бесермян, татар. Мастер росписи по дереву Н.В. Кутявина много экспериментирует, сюжеты росписей раскрывают сцены из жизни и быта сев. удм. Выполняются они как в панно, так и в разл. сувенир. наборах посуды для кухни. Особый стиль ярких мастеров, отличающийся аккуратностью исполнения и разнообразием форм, наблюдается в лозоплетении. Освоен старинный способ плетения: спиральное плетение лентами (мастер Н.Ф. Торопова). М.С. Барышникова восстановила традиц. техники удм. и бесермянского ткач-ва. С началом работы Д.Н. Сунгурова в Ярском р-не худ. обработки бересты стала развиваться как ремесло. В.Е. Соломина (Владыкина), универсальный мастер, высококвалифицир. специалист, ведёт традиц. вышивку, нар. игрушку, разработку нац. костюма, лоскутное шитьё, узорное вязание, использует в работе мат-лы этногр. эксп., применяет их как в оригинале, так и адаптирует к совр. изделиям. Уник. изделий М.С. Семакина, мастера резьбы по дереву, – сохранение традиций. Использует археол. мат-лы чепецкой сред-

невек. культуры. Является участником район., респ., всерос. и междунар. выст. Д.Е. Назаров, методист по обработке дерева, выполняет изделия по мотивам мифов и легенд удм. народа о проис-



Кашпу – традиционный бесермянский головной убор

Традиционный праздничный бесермянский женский костюмный комплекс д. Ворца Ярского района конца XIX – начала XX века



Экспозиции выставок изделий мастеров Ярского Центра ремёсел

хождении мира. Является участником респ., межрегион., всерос. фестивалей по парковой скульптуре. С нач. работы М.В. Даниловой в р-не получили развитие ткач-во, вышивка. Создана коллекция совр. удм. костюмов, к-рые хранятся в фондах Ярского ЦДПИиР. Выст. отд. ЦДПИиР проводит большую работу по популяризации изделий нар. творчества, ежегод. проходят по 6–8 темат. выст., проводятся выст.-продажи на фестивалях и праздниках. Тесно сотрудничает с мастерами-надомниками всего Ярского р-на. Осуществляется пост. тесная связь с орг-циями, пр-тиями, шк., СМИ в целях популяризации прикладного творчества. Зав. выст. зала: И.В. Поздеева (1995–2012), методист Т.Н. Веретенникова (2012–13, 2015–20), И.Н. Перминова (2013–15), А.В. Владыкина (2020–21). Ежегод. методистами ЦДПИиР проводятся 3–4 этногр. эксп. в населённые пункты р-на. Изучены этногр. мат-лы удм. деревень: Зюино, Черкадцы, Никольское, Тум, Баяран, Озёрки и др. Ведётся исследование этногр. мат-ла бесермянских деревень: Ворца Ярского р-на, Шамардан и Пышкет Юкаменского р-на. Ярский ЦДПИиР проводит активную работу по орг-ции мероприятий по сохранению традиций, преемственности, профессионализма, культуры Удмуртии, по популяризации нар. ДПИ: твор. отчётная респ. выст. изделий ДПИиР мастеров Ярского ЦДПИиР «Край славных мастеров» (НЦДПИиР, 2001), участие изделий мастеров в респ. передвижной выст. по р-нам УР (2003–04),

публикация исследоват. работы «Декорирование сундуков» (Вятская роспись) (2005), науч.-метод. мат-л «Прялки. Традиции, обычаи и обряды, связанные с прялками и их декоративное оформление» (2010), разработка проекта по изучению бесермянской культуры, ДПИиР (2008), создание эл. метод. пособия для нас. в рамках проекта «Песня северного края» (2010), разработка метод. пособий по худ. обработке лозы «Спиральное плетение из лозы. Корзина», по худ. обработке бересты «Изготовление туеса» (2015), по худ. росписи «Шкатулка из 3-х штук «Инвожо»» (2016), «Технология изготовления шкатулки с вышивкой по бесермянским мотивам» (2018), по ткач-ву «Технология выполнения столешника и подушки в традиционной браной технике» (2017), освоение плетения из соснового корня (2016), участие в проекте НЦДПИиР «Верхняя одежда удмуртов. Традиция и современность», реконструкция бесермянской верхней одежды – зыбын (кафтан) (2017), воссоздана петельная техника ткач-ва (покрывало) (2018). В 2014 ЦДПИиР стал лучшим среди Центров и Домов ремёсел республики. Коллектив пост. совершенствует своё мастерство на курсах повышения квалификации, изделия методистов отмечаются худ.-экспертным советом. ЦДПИиР организует в р-не выст. нар. умельцев, представляет работы мастеров на респ. выст., ведёт курсы по подготовке мастеров и кружковые занятия со школьниками. Проводится метод. помощь разл.

слоям нас.: работникам культуры, студентам Ярского политех-ма, умельцам-надомникам, ученикам-подмастерьям. Ежегод. проводятся семинары-практикумы по видам ремесла для работников культуры, с целью применения умений и навыков в кружковой работе, оформления культ.-досуговых учреждений. Усилиями методистов создан науч.-вспомогат. фонд, состоящий из высокохуд. этн. узнаваемых изделий. Данный фонд является большим подспорьем в проведении кружковых занятий для школьников, семинаров-практикумов, курсов для взрослого нас., для проведения темат. выст. для разл. слоёв нас. Для школьников работали кружки по худ. обработке лозы, ткач-ву, вышивке, худ. росписи по дереву, худ. обработке бересты, худ. резьбе по дереву. Каждый год самые активные уч-ся-кружковцы становились участниками респ. летней шк. ДПИ «Усточикар» («Город мастеров»). Ученица кружка «Капелька» М. Богданова по итогам респ. выст. изделий летней шк. стала лауреатом, была поощрена поездкой на общерос. Кремлёвскую ёлку (Москва) и стала победительницей респ. конкурса твор. работ «Моя поездка в Кремль» (2010). Воспитанники мастеров учились и продолжают учиться в учеб. заведениях по худ. направлениям. М.С. Семакин, воспитанник Н.В. Кутявиной, выпускник *Школы ружейного мастерства* им. Л. Васева (г. Ижевск, 2011), труд. отд-ние Ярского политех-ма (2014), с 2014 работает методистом в Ярском ЦДПИиР. В.Е. Владыкина, воспитанница М.В. Даниловой, окончила Дебёссское пед. уч-ще (2004), с отличием ф-т «Технологии и дизайна», отд-ние «Изобразительное искусство» Вятского гос. гуманитарного ун-та (2013), с 2011 работает методистом в Ярском ЦДПИиР. Коллек-

тив – активный участник респ., межрегион., все-рос., междунар. выст.: II Всерос. фестиваля нар. творчества «Салют Победы», посв. 55-летию Победы в Вел. Отеч. войне 1941–1945 гг. (г. Ижевск, 2000), регион. выст. изделий ДПИ «Второе рождение дерева» (г. Ижевск, 2001), Всерос. худ.-ремесл. выст. изделий «Ремёсла России из XIX в XXI век» (г. Екатеринбург, 2002), Междунар. фестиваля нар. ремёсел «Югра – 2002» (г. Ханты-Мансийск, 2003), регион. выст. изделий ДПИ «Художественные ремёсла Большого Урала» (г. Тюмень, 2003, диплом участника), III Всерос. фестиваля нар. творчества «Салют Победы» «Возрождённая страна – возрождённые ремёсла», посв. 60-летию Победы в Вел. Отеч. войне (2004, диплом), II Межрегион. фестиваля изделий ДПИ «Зарникя» («Золотые руки») (г. Сыктывкар, 2005, Благодарность), Междунар. фестиваля Нац. культур фин.-угор. народов «Шумбрат. Финно-Угрия» (г. Саранск, 2007), выст. изделий в рамках Междунар. семинара «Финно-угорские параллели» (Финляндия, 2007), I Всерос. конкурса «Урал мастеровой» (г. Челябинск, 2008), IV Межрегион. фестиваля нац. костюмов (г. Йошкар-Ола, 2009), V Всерос. фестиваля рукотворной игрушки (г. Киров, 2010), Междунар. фестиваля дер. скульптуры «Древо жизни» (2014), респ. интерактивной передвижной твор. лаборатории сем. традиций Удмуртии «Семья мастеровая» (с. Дебёсы, 2015), респ. выст. «Сувениры – бренды Удмуртии» (г. Ижевск, 2015), респ. выст. «Убранство окон», «Мир женщины» (г. Ижевск, 2016), II Междунар. фестиваля дер. скульптуры «Древо жизни» (с. Дебёсы, 2016), XIV Всерос. конкурса мастеров ДПИ «Русь мастеровая» (г. Чебоксары, 2016), респ. выст. изделий ДПИ, посв. 10-летию пр. Прав-ва



Мастер-классы для населения по ткачеству и художественной обработке бересты

УР «Признание» (г. Ижевск, 2017), твор. отчётной выст. Ярского ЦДПИиР «Согретый солнцем уголок» (НЦДПИиР, 2017), Респ. фестиваля «Губи-FEST» (пос. Яр, 2018), Межрайон. обменной выст. изделий ДПИ мастеров Ярского ЦДПИиР (пос. Кез, 2018), Респ. фестиваля бесермянской культуры (2018), Межрегион. фольк. этнофестиваля нац. бесермянской культуры «Наследие бесермян: от прошлого к настоящему», Респ. нац. праздника «Корбан» (с. Юкаменское, 2019), Межрайон. фестиваля «Ах, Фалёнская картошка» (с. Фалёнки Кировская обл., 2019), Респ. открытого фестиваля-конкурса удм. культуры «Даур гур», посв. 100-летию государственности Удмуртии (г. Ижевск, 2020, диплом лауреата I ст. в номинации «Коркамы»), Всерос. конкурса нар. творчества «Таланты России» (г. Задонск Липецкой обл., 2021). Проведено 7 твор. отчётных выст. изделий ДПИ и ремёсел в НЦДПИиР. Награды учреждения: диплом НЦДПИиР за большой вклад в возрождение, сохранение и развитие худ. промыслов и ремёсел нар. культуры Удмуртии, (1998), за применение традиц. технологий в изделиях из природ. мат-лов (2002), Грамота за «большую работу по пропаганде и развитию нар. промыслов» (пос. Яр, 1999), диплом Мин-ва культуры УР и НЦДПИиР за активное участие в регион. выст. «Второе рождение дерева» (2001), диплом Департамента по культуре, иск. и кинематографии Адм-ции Ямало-Ненецкого АО за сохранение и развитие традиц. иск. удм. нац. костюма и участие в Межрегион. выст. нац. одежды (2002), Почёт. грамота Мин-ва культуры УР (2003), дипломами: Мин-ва нац. политики УР и Адм-ции Дебёсского р-на за активное участие в проведении респ. праздника «Гербер – 2006» (д. Варни Дебёсского р-на), Мин-ва РФ за участие в III Всерос. фестивале совр. нар. ткача «Кросна» (2013), Упр. культуры, спорта и молодёжной политики Адм-ции г. Глазова за участие в этнофестивале «Сокровища севера Удмуртии», в рамках гор. мероприятия «Успенская ярмарка. Возрождение традиций» (2018) и др. многочисл. благодарностями разл. ведомств. Зав. фил. «Центр ремёсел»: Т.Н. Веретенникова (2019–20), А.В. Владыкина (2020–22).

Лит.: Владыкин А. История земли Ярской. Глазов, 2008; 2-е изд. Глазов, 2010; Декоративно-прикладное искусство Удмуртии / Сост. Е.В. Байкова, Н.А. Кузнецова. Ижевск: Удмуртия, 2013; Секреты удмуртских мастеров / Сост. Г.Г. Грязев. Ижевск: Удмуртия, 2019; Там, где возрождают удмуртское искусство // Сельская новь.

2011. 3 нояб.; Куртеева Л. Изделия Ярских мастеров увидит Республика // Сельская правда. 2012. 30 сент. Куртеева Л. Продолжают традиции предков // там же. 2015. № 96.

А.В. Владыкина.

БАРЫШНИКОВА Мария Сергеевна (р. 17.12.1977, д. Бачумово Ярского р-на УАССР), худ., методист по ткач-ву. Окончила Кунгурский проф. лицей № 58 по спец-сти «Художник. Мастер изготовитель ковров и гобеленов» (1998). С 2002 работает в Ярском ЦДПИиР по направлению «удмуртское ткачество». Владеет традиц. техниками ткача-ва: браная, браная вприкреп (бесермянский рубчик), многоремизная, ажурная, браная в рубчик, ткачество поясов. Воссоздала петельную технику (ткач-во покрывал). Мария Сергеевна пост. участница выст., конкурсов по ДПИ: респ. – «Древнее искусство удмуртов в изделиях современных мастеров» (г. Ижевск, 2002), «Удмуртский народный костюм: Вчера. Сегодня. Завтра» (г. Ижевск, 2002), «Кышно пал» («Мир женщины») (г. Ижевск, 2014), «Мир женщины. Текстиль в интерьере», (г. Ижевск, 2015), выст. изделий «Сувениры – бренды Удмуртии» (г. Ижевск, 2015), «Мир женщины. Традиционная женская верхняя одежда. Удмуртский ажур» (г. Ижевск, 2017), Открытый респ. фестиваль-конкурс Удм. культуры, посв. 100-летию государственности Удмуртии «Даур гур» («Мелодия века») (г. Ижевск, 2020, диплом лауреата I ст. в номинации «Коркамы»), III Всерос.



Панно «Мак сясыка» («Маки»). Гобелен. Шарф. Традиционное ткачество. Барышникова М.С.



Барышникова
Мария Сергеевна



Полотенце удмуртское.
Барышникова М.С.

фестиваля нар. творчества «Салют Победы» (г. Екатеринбург, 2004), III Всерос. фестиваля совр. нар. ткач-ва «Кросна» (г. Ижевск, 2013), Всероссийской школы ткачества (см. Фестивали) (г. Ижевск, 2018), Эксперимент. твор. лаборатории худ. текстиля «Этника: перезагрузка» (г. Ижевск, 2020), Всерос. конкурса «Таланты Великой России» (г. Задонск Липецкой обл., 2021, диплом лауреата I ст.) Участница межрегион. и междунар. мероприятий: II Межрегион. фестиваля ДПИ «Зарникяса» (г. Сыктывкар, 2005), Межрегион. фестиваля нац. костюма «Марий вургем пайрем унала ўжеш» (г. Йошкар-Ола, 2009, Спец. диплом в номинации «Историческая реконструкция костюма»), Междунар. фестиваля ремёсел фин.-угор. народов «Югра – 2002», (г. Ханты-Мансийск, 2002), Междунар. фестиваля совр. руч-

ного ткач-ва «Кросна» (г. Ижевск, 2015), Междунар. фестиваля-конкурса иск. «Отражение» (С.-Петербург, 2021, диплом лауреата I ст.). Мн. из учениц Марии Сергеевны выпускницы Удм. респ. колледжа культуры по направлению «ДПИ». Награждена Почёт. грамотой Адм-ции МО «Ярский район» (2015).
А.В. Владыкина.



Данилова
Марина Викентьевна

ДАНИЛОВА Марина Викентьевна (р. 29.8.1969, пос. Яр УАССР), ковровщица. Окончила Кунгурское проф. техн. уч-ще № 58 по спец-сти «Ковровщица сложного ассортимента» (1989), Ин-т иск. и дизайна УдГУ по спец-сти «Теория и история народных промыслов» (2007). С 1994 работала вед. методистом Ярского ЦДПИИР (ныне МБУК «ЦРКИТ» фил. «Центр ремёсел»). В течение ряда лет вела работу на вертик. и горизонт. ткацких станках: создавала эскизы, ткала гобелены. На горизонт. ткацком станке создавались коллекции салфеток, полотенец, тканых сумок. Мастером воссоздан старинный жен. удм. нагрудник сев. удмуртов, жен. удм. свадеб. костюм кон. XIX – нач. XX в. Ярский комплекс, созданы серии сувенирных вышитых мешочков «Шуд пуйы», мешочков с ароматизаторами «Легезьпу» («Шиповник»), салфетки с вышивкой, куклы-закрытки,



Лоскутный ковёр. 2020 г. Данилова М.В.



Половик. Ткачество.
Погремушка.
Лоскутное шитьё.
Кукла. Текстиль.
Данилова М.В.



*Кутявина
Надежда Васильевна*

игольницы и др. Участница район, респ., рос. выст. ДПИ, Междунар. фестиваля «Югра – 2002», регион. выст. «Художественные ремёсла «Большого Урала» (г. Тюмень, 2003). Имеет дипломы за участие

в выст. по вышивке «Звенящие узоры – 2001»: респ. выст. «Удмуртский народный костюм: Вчера. Сегодня. Завтра» (2003), III Всерос. фестиваля нар. творчества «Салют Победы» (г. Екатеринбург, 2004) и др. Изделия хранятся в респ. фонде изделий ДПИ и худ. ремёсел, частных коллекциях Канады, США.

А.В. Владыкина.

КУТЯВИНА Надежда Васильевна (р. 22.5.1961, д. Тарасово Ярского р-на УАССР), учитель технологии, мастер-методист по худ. росписи. Засл. работник культуры УР (2002). Окончила Кунгурское худ. уч-ще № 58 (1983), УдГУ по спец-сти «Технология и предпринимательство», специализация ДПИ, квалификация «Учитель технологии и предпринимательства» (2005). С 1993 – мастер-методист по худ. росписи Ярского ЦДПИиР (с 2019 – МБУК «Центр развития культуры и туризма» фил. «Центр ремёсел» Ярского р-на). Авт. первых расписных дер. кукол в удм. нар. костюмах. Выполняет расписные панно с изображением жанровых картин; занимается изготовле-

Подставка.

Кутявина Н.В., Сунгуров Д.Н.



*Кукла «Зорай» в праздничном женском костюме
завятских удмуртов. XX в.
Панно круглое «Шуд кизили» («Звезда счастья»).*
Кутявина Н.В.

нием бытовых предметов с декором по мотивам удм. нар. орнамента. Мастер по росписи создаёт неповторимые авт. работы на основе традиц. мат-ла. Работая по мотивам сев.-удм. вышивки на протяжении более 20 лет, К. демонстрирует свою выразительную манеру исполнения, с тонкостью передаёт все особенности сев. удм. костюма. В умелых руках мастера рождаются великолепные куклы, панно, сундуки, шкатулки, бочонки с удм. нар. орнаментом. Любое изделие, исполненное мастером, – это заранее продуманная осмысленная работа, где воплощаются нац. традиции, характер народа, его представление о прекрасном. Результатом изучения декорирования сундуков стало метод. пособие «Сундуки. Художественное оформление сундуков». По итогам науч.-практ. конф. «Однозвучно звенит колокольчик», посв. 25-летию Сибирского тракта, выпущена книга, куда вошла исследоват. работа Н.В. Кутявиной. Выпущен мат-л науч.-метод. исследований «Прялки. Традиции, обычаи и обряды, связанные с прялками и их декоративное оформление». У Надежды Васильевны своя шк. худ. росписи, отличная от мастеров др. р-нов. К. разработана программа «Декоративная роспись по древесине», целью к-рой является формирование у уч-ся худ. культуры, как составной части матер. и духовной культуры, худ.-твор. активности, помощь в овладении декор. росписью. В самой программе обучения проанализированы и отражены все совр. и традиц. способы худ. росписи. Доступно и грамотно раскрыты особенности работы с кистью, обоснован мат-л и его свойства для использования в кружковой деят-сти. Сегодня выпускники этой шк. – креа-

тивные студенты, перспективные мастера и специалисты. Молодой подающий надежды мастер Ярского Центра ремёсел М.С. Семакин – ученик Надежды Васильевны. К. пост. совершенствует свой проф. уровень на семинарах, активно исследует и внедряет в работу ЦР полученные знания и прогрессивные методики и щедро делится ими с мастерами Домов ремёсел Удмуртии. К. имеет высокий обществ. авторитет и признание как талантливый мастер, чуткий педагог и наставник, личность поистине уник. масштаба и колоссальной созидательной энергии. Творчество К. играет большую роль в возрождении и сохранении традиц. культуры бесермян. В результате этногр. эксп. в д. Ворца Ярского р-на в 1995 были сделаны первые попытки создания дер. расписной куклы-бесермянки. Работы мастера имеют высокую худ. ценность и находятся на высоком техн. уровне исполнения, демонстрируются на крупных выст. в Удмуртии и России: регион. выст. «Возрождение дерева» (2001), «Художественные ремёсла «Большого Урала» (г. Тюмень, 2003), всерос. «Ремёсла России: из XIX в XX век» (г. Екатеринбург, 2002); межрегион. фестивале ДПИ «Зарни княс» («Золотые руки»), междунар. фестиваля «Югра» (г. Ханты-Мансийск, 2002). Лауреат респ. конкурса «Бочонок с мёдом» (1998), выст. «Народная игрушка» (г. Ижевск, 1999, 2004), V Всерос. фестивале совр. рукотворной игрушки (г. Киров, 2010, диплом I ст.), Всерос. фестивале и выст. нар. культуры при поддержке Мин-ва культуры РФ (г. Сочи, 2014), Перс. выст. изделий по худ. росписи «Жингыртэ удмурт пужы» («Звенящие удмуртские узоры») в выст. зале Ярского центра ремёсел (2016), Межрегион. фестивале «ГубиFEST», база отдыха «ЯрСкая». (2019), Межрегион. фольк. этнофестивале нац. бесермянской культуры «Наследие бесермян: от прошлого к настоящему» (с. Юкаменское, 2019), Открытом фестивале-конкурсе «Окно в небо» едет к вам» в рамках X Междунар. фестиваля-конкурса нар. творчества «Окно в небо» им. Д.К. Зеленина; «В каждой избушке – свои игрушки» (Глазовский р-н, 2020), Всерос. конкурсе нар. творчества «Таланты Великой России» (г. Задонск Липецкой обл., 2021). Изделия К. хранятся в респ. фонде изделий ДПИ и худ. ремёсел. Награждена Почёт. грамотой Прав-ва УР (2011), Лауреат пр. Прав-ва УР «Признание» за вклад в развитие нар. творчества в номинации «Народный мастер в области декоративно-прикладного искусства и ремёсел» (2015), «Ветеран труда УР» (2016).

О.Л. Пислегова.



Назаров
Дмитрий Евгеньевич

НАЗАРОВ Дмитрий Евгеньевич (р. 18.9.1978, пос. Яр УАССР), мастер ДПИ. Окончил психол. пед. ф-т УдГУ (2003). В 1997–2011 – вед. методист худ. резьбы по дереву Ярского ЦДПИиР. С 2011 – мастер произ-

водства. обучения в Ярском политех-ме. Д.Е. Назаров – грамотный специалист, творчески подходит к работе, активно пользуется спец. и краевед. лит-рой, занимается исследоват. работой. Результатом этой деят-сти являются неповторимые авт. работы: создана серия мелкой скульптуры «Животные и люди», «Молитва», «Золотой лён», подвески-гребешки – стилизация костяных гребешков с городища *Иднакар* (XIII в.), чаши с прорезной резьбой с изображением стилизованных фигур коней, быков с использованием древних узоров в технике контурной резьбы. Изделия выполняются по мотивам мифов и легенд удм. народа о происхождении мира. Н. активный участник, призёр район., респ., фестивалей, конкурсов парковых и ледяных скульптур, регион. и межрегион. выст. ДПИ: «Песня северного родника» (2001), регион. выст. «Второе рождение дерева», «Древнее искусство удмуртов в изделиях современных мастеров» (2002),



Чаша «Кони».
Скульптура
«Благодарим за всё».
Назаров Д.Е.



ежегод. респ. праздника «Гербер», 85-летие образования УР «Резьба и вышивка» (г. Ижевск, 2005), II Межрегион. фестиваля «Зарни княз» (г. Сыктывкар, 2005). Награждён Благодарностью Упр. культуры Адм-ции Ярского р-на (2003).

А.В. Владыкина.

ПЕРМИНОВА Ольга Владимировна (р. 31.5.1961, г. Ижевск УАССР), филолог. Окончила ф-т филологии УдГУ (1983). С 1986 занимается изучением краеведения и этнографии. В 1988–94 – рук. дет. фольк.-этногр. ансамбля «Светлячок» д. Бармашур Ярского р-на. По собранным мат-лам осуществлены худ. постановки композиций «Рождественские вечорки» (на рус. яз.), «Великий четверг» (на удм. яз.). Занималась сбором экспонатов и мат-ла для будущего район. музея. В 1993–2018 – дир. Ярского ЦДПИИР. Под рук-вом П. сформирован твор. коллектив. Работа ЦДПИИР строилась на изучении этногр. мат-лов в обл. ДПИ и нар. промыслов: ткач-ва, вышивки, лозоплетения, худ. обработки бересты и дерева, худ. росписи по дереву. Создан банк данных сев.-удм., бесермянского орнамента. Выступала с лекциями с целью популяризации нар. творчества перед разл. слоями нас., проводила экскурсии по залам и мастерским ЦДПИИР. Засл. работник культуры УР (2009). Награждена Почёт. грамотой Госсовета УР (2016).

А.В. Владыкина.

Перминова Ольга Владимировна



*Семакин
Михаил Сергеевич*

*Игрушка-шулан
(свисток-окарина).
Семакин М.С.*



Поднос. Семакин М.С., Кутявина Н.В.

СЕМАКИН Михаил Сергеевич (р. 23.2.1992, пос. Яр УР), мастер худ. резьбы по дереву. Окончил Ярский политех-кум, труд. отд-ние (2014). С 2014 – методист Ярского ЦДПИИР. В работах использует археол. мат-лы чепецкой культуры. Участник XX Междунар. фестиваля-конкурса нар. творчества «Окно в небо» им. Д.К. Зеленина (д. Штанигурт Глазовского р-на, 2020), Респ. выст. ДПИ и ремёсел «Память народа» (г. Ижевск, 2020), лауреат I ст. Всерос. конкурса народ. творчества «Таланты Великой России» (г. Задонск, 2021). Награждён Благодарственным письмом МО «Ярский район» (2019).

А.В. Владыкина.

СОЛОМИНА (Владыкина) Виктория Евгеньевна (р. 17.12.1983, с. Дизьмино Ярского р-на УАССР), мастер по традиц. вышивке, текстильной кукле, нац. костюму, лоскутному шитью и вязанию. Окончила худ.-граф. отд-ние Дебёсского пед. уч-ща (2004), ф-т технологии и дизайна Вятского гос. гуманитарного ун-та, отд-ние ИЗО (2011). С 2005 – худ.-оформитель Ярской ЦБС (библиотека), с 2011 – методист Ярского ЦДПИИР. Использует в работе мат-лы этногр. эксп., применяет их как в ориг. виде, так и адаптирует в совр. изделиях. Участница респ., межрегион., всерос.



Соломина
Виктория Евгеньевна



Шкатулка. Традиционная вышивка.
Налобные повязки. Традиционный костюм.
Соломина В.Е.

выст., фестивалей: Респ. твор. лаборатории сем. традиций «Семья мастеровая» (г. Ижевск, 2014), III Респ. выст.-конкурса «Волшебная игла» (г. Ижевск, 2015), респ. выст. «Мир женщины. Текстиль в интерьере» (г. Ижевск, 2015), Международ. фестиваля совр. ручного ткач-ва «Кросна» (г. Ижевск, 2015), Межрегион. фестиваля фин.-угор. народов России «Эпосы и мифы леса» (г. Сыктывкар, 2016), проекта «Верхняя одежда удмуртов. Традиции и современность» (г. Ижевск, 2017), ежегод. культ. форума нац. меньшинств (г. Ижевск, 2019). Среди «Особо ценных изделий» С. – подушка «Колыбель жизни» (2016), комплект налобных повязок (2016), платье в этн. стиле по мотивам бесермянского костюма (2017), подушка «Кузпал» (2017), полотенце «Родные просторы» (2017), полотенце «Под сенью Шунды-Мумы» (2017), комплект «Инвожо» (2017), скатерть (2017), пальто вязаное «Тол нюлэс», по бесермянским мотивам (2018), подушка «Кышно» (2018). Награждена дипломом Мин-ва культуры, печати и информации УР за участие в Респ. проф. конкурсе «Лучший молодой специалист в сфере культуры» (2014), дипломом Совета депутатов МО «Ярский район» с занесением на Доску почёта Ярского р-на (2019).

А.В. Владыкина.

СУНГУРОВ Дмитрий Николаевич (р. 16.9.1976, д. Бармашур Ярского р-на УАССР), учитель технологии и предпринимательства, мастер ДПИ. Окончил Ярское пед. уч-ще (1995), УдГУ (2005). С 1998 – вед. методист по худ. обработке бересты Ярского Центра ремёсел. Участник Междунар. фестиваля ремёсел фин.-угор. народов «Югра – 2002» (г. Ханты-Мансийск). С 1999 – участник респ. выст. в рамках VII Фин.-угор. фестиваля нар. творчества, «Дерево – 99», «Салют Победы», выст. мастеров Ярского ЦДПИИР «Песня северного родника» (2001), «Древнее искусство удмуртов в изделиях современных мастеров» (2002), «Навстречу лету» (2002), респ. фестиваля малых архит. форм из дерева (пос. Игра, 2013), I и II Междунар. фестиваля дер. скульптуры «Древо Жизни» (2014, 2016), отчётной выст. ДПИ мастеров Ярского ЦР (г. Ижевск, 2017). В 2016–21 – эксперт отборочного Чемпионата «Молодые профессионалы» (WorldSkills Russia) БПОУ УР «Ярский политехникум». Секретарь первичного отд-ния «Культура» Всерос. партии «Единая Россия» (с 2013), избирался чл. участковой комиссии (2008–18). Награждён Почёт. грамотами Мин-ва культуры, печати и информации УР (2013), Адм-ции МО «Ярский район» (2010), МБУК «Ярский культурно-спортив-



Туес.
Сунгуров Д.Н., Данилова Р.С.
Шкатулка овальная «Кони».
Сунгуров Д.Н.



Сунгуров
Дмитрий
Николаевич



ный комплекс» (2012), дипломом Ярского ЦДПИиР за многолетний добросовестный труд и в связи с 20-летием Ярского ЦДПИиР (2013).

А.В. Владыкина.

ТОРОПОВА Надежда Фёдоровна (р. 25.12.1973, пос. Яр УАССР), мастер-цветовод-декоратор, педагог-психолог. Окончила СПТУ № 21 г. Ижевска (1992), Ярское пед. уч-ще, квалификация «Учитель технологии» по спец-сти «Технология» (2005), ГГПИ им. В.Г. Короленко по спец-сти «Педагог-психолог» (2009) С 1995 – вед. методист по худ. обработке лозы и соснового корня Ярского ЦДПИиР. С нач. её работы в р-не стало развиваться лозоплетение. Т. одна из немногих мастеров, освоивших традиц. технологию плетения из соснового корня. Создаёт изделия из лент ивового лозы и соснового корня, применяя старинную технику «спирального плетения». Самостоятельно освоила новую технику плетения «Zagzo». По найденным в эксп. этногр. мат-лам создаёт совр. изделия с использованием традиц. форм и технологий плетения. Активно ведёт работу с нас. Ярского р-на. Работы, занесённые в кат. «Особо ценное изделие»: корзина из лозы в технике спиральное плетение (2015), поднос «Перепеч берган» (2017), шкатулка (2019), поднос овальный (2020), набор подносов прямоугольных, набор фруктовниц с дужками (2020). Принимала участие в выст. ДПИ (с 1998): I и II Респ. передвижных выст. (1998, 2003, 2004), выст. изделий Ярского ЦДПИиР «Ярские узоры» (1998), выст. в рамках VII Фин.-угор. фестиваля нар. творчества (1999), «Дерево – 99», «Салют Победы» (2000), «Древнее искусство удмуртов в изделиях современных мастеров» (2002), выст.



*Торопова
Надежда Фёдоровна*

«Гербер», Респ. выст. изделий мастеров ДПИ «Возрождённая страна, возрождённые ремесла» III Всерос. фестиваля нар. творчества «Салют Победы», посв. 60-летию Победы в Вел. Отеч. войне 1941–1945

гг. (2004), Респ. выст. «Мир женщины» (г. Ижевск, 2014), Открытом респ. фестивале-конкурсе удм. культуры, посв. 100-летию государственности Удмуртии «Даур гур» (2020). Отмечена дипломом за участие на II Межрегион. фестивале ДПИ «Зарникя» (г. Сыктывкар, 2005), дипломом III ст. в номинации «Изделия из растительных материалов» за активное участие и большой вклад в сохранение и развитие традиц. нар. иск. XIV Всерос. конкурса мастеров ДПИ «Русь мастеровая» (г. Чебоксары, 2016); лауреат III ст. в номинации «ДПИ» на Всерос. конкурсе нар. творчества «Таланты Великой России» (г. Задонск, Липецкая область, 2021). Награждена Почёт. грамотами Мин-ва культуры, печати и информации УР (2011), Адм-ции Ярского р-на (2003). Лауреат район. пр. им. Ф.И. Васильева «Тюрагай – 2019» в номинации «Меж природой и искусством» (2020). Занесена на Доску почёта Ярского р-на (2013).

Лит.: Согрею в ладонях лозу золотую // Сельская правда. 2020. № 17. 6 марта. С. 1.

А.В. Владыкина.



*Чаруша (посуда для формовки теста).
Набор «Дачница»,
Торопова Н.Ф.*





Шкатулка «Мироздание». Роспись по дереву. Кутина Н. В.

ОСНОВНЫЕ СОКРАЩЕНИЯ, ПРИНЯТЫЕ В ЭНЦИКЛОПЕДИИ

- авг. – август
авт. – автономный, автор, авторский
адм. – административно, административный, адмирал
адм-ция – администрация
азерб. – азербайджанский
акад. – академик, академический
амер. – американский
анс. – ансамбль, ансамблевый
ант. – античный, антология
апр. – апрель
арх. – архитектор, архивный
археол. – археологический
архит. – архитектурный
Б. – Большой (в географических названиях)
б.ч. – большая часть, большей частью
басс. – бассейн
баш. – башкирский
белорус. – белорусский
беспл. – бесплатный
библ. – библиотечный
биогр. – биографический
биол. – биологический
б-ка – библиотека
бол-во – большинство
бр. – братья (при именах), брошюра
бронз. – бронзовый
быв. – бывший
в осн. – в основном
в ср. – в среднем
в т.ч. – в том числе
В. – Восток
в., вв. – век, века
вед. – ведущий
Вел. Отеч. война – Великая Отечественная война 1941–1945 гг.
Великобр. – Великобритания
венг. – венгерский
верх. – верхний, верховный
Верх. Совет – Верховный Совет
вкл. – включая, включительно
внеш. – внешний
внутр. – внутренний
воен. – военный
вок. – вокальный
вол. – волость, волостной
- вопр. – вопрос
восп. – воспоминания
восст. – восстание, восстановление
вост. – восточный
врем. – временный
всерос. – всероссийский
вып. – выпуск
выст. – выставка, выставочный
вят. – вятский
г., гг. – год, годы, город
газ. – газета, газовый
гал. – галерея (при названии)
ген. – генерал, генеральный
геогр. – географический
герм. – германский
гл. – глава, главный
гл. обр. – главным образом
год. – годовой
гор. – городской
город. – городище (археол.)
гос. – государственный
Гос. пр. – Государственная премия
гос-во – государство
гр. – группа
гражд. – гражданский
губ. – губерния, губернский
д. – деревня
Д. Восток – Дальний Восток
д.техн.н. – доктор технических наук
д.ф.н. – доктор филологических наук
д/ф – документальный фильм
дд. – деревни
действ. чл. – действительный член
дек. – декабрь
декор. – декоративный
дем. – демократический
деп. – депутат, департамент
дер. – деревянный
дерев. – деревенский
деревообр. – деревообрабатывающий
деят. – деятель
деят-сть – деятельность
дип. – дипломатический
дир. – директор
дисс. – диссертация
дл. – длина

длит. – длительный	инд. – индивидуальный
дог. – договор	индустр. – индустриальный
док. – документальный	инж. – инженер, инженерный
докл. – доклад	иностр. – иностранный
док-т – документ	инстр-т – инструмент
доп. – дополнительный	инструм. – инструментальный
дорев. – дореволюционный	ин-т – институт
доц. – доцент	информ. – информационный
д-р – доктор	иск. – искусство
др.- – древне...	иск-ведение – искусствоведение
Др. – Древний, Древняя (Древний Рим, Древняя Русь и т.п.)	исполком – исполнительный комитет
др. – другой, другие	иссл. – исследование
европ. – европейский	ист. – историко-, исторический, источник
ед. хр. – единица хранения	К. – Киев
ед. ч. – единственное число	к.б.н. – кандидат биологических наук
ежегод. – ежегодный	к.и.н. – кандидат исторических наук
ежедн. – ежедневный	к.иск. – кандидат искусствоведения
ежемес. – ежемесячный	к.культ. – кандидат культурологии
еженед. – еженедельный	к.-л. – какой-либо, кто-либо
ж.-д. – железная дорога, железнодорожный	к.м.н. – кандидат медицинских наук
ж.-д. ст. – железнодорожная станция	к.-н. – какой-нибудь
жел. – железный	к.п.н. – кандидат психологических наук
железодел. – железоделательный	к.пед.н. – кандидат педагогических наук
жен. – женский	к.техн.н. – кандидат технических наук
живот-во – животноводство	к.ф.н. – кандидат филологических наук
жил. – жилищный	к.филос.н. – кандидат философских наук
жит. – жители	к.экон.н. – кандидат экономических наук
журн. – журнал	к.ю.н. – кандидат юридических наук
З. – Запад	кам. – каменный
зав. – заведующий	канд. – кандидат, кандидатский
зак-тво – законодательство	карт. – картина
зам. – заместитель	кат. – категория, каталог (в библиографии)
зап. – западный, запись	каф. – кафедра
заруб. – зарубежный	кв. м – квадратный метр
засл. – заслуженный	к-з – колхоз
зв. – звание	кл. – класс, классы
з-д – завод	клас. – классовый, классический
зем. – земельный	кн. – книга, князь
зим. – зимний	кол-во – количество
з-н – закон	колх. – колхозный
значит. – значительный	ком. – командир, комитет, коммерческий
зол. – золотой	комб-т – комбинат
избр. – избранные	комп. – компьютерный
изв. – известный	комс. – комсомольский
изд. – издан, изданный	кон. – конец
изд-во – издательство	конф. – конференция
ИЗО – изобразительное искусство (как предмет школьного обучения)	кооп. – кооперативный, кооперация
изобразит. – изобразительный	корр. – корреспондент
илл. – иллюстрация	кр. – край, Красный (в названиях), крупный
им. – имени	крест. – крестьянский
	крест-во – крестьянство
	к-рый – который

- культ. – культурно, культурный
 куст. – кустарный
 Л. – Ленинград
 лаб. – лаборатория, лабораторный
 лат. – латинский
 лев. – левый
 Ленинград. – Ленинградский
 лес-во – лесничество
 лингв. – лингвистический
 лит. – литературно, литературный
 лит-ра – литература
 лпх – лесное промышленное хозяйство
 м – метр
 М. – Малый (в географических названиях), Москва
 макс. – максимальный
 мар. – марийский
 мас. – массовый
 матем. – математический
 матер. – материально, материальный
 мат-лы – материалы
 маш.-строит. – машиностроительный
 меб. – мебельный
 мед. – медицинский
 междунар. – международный
 мес. – месяц
 металл. – металлический
 метод. – методический
 методол. – методологический
 мех. – механический
 мин. – минимальный, министр
 мин-во – министерство
 мир. – мировой
 миф. – мифический
 мифол. – мифологический
 мн. – многие, много
 м-ние – месторождение
 мнс – младший научный сотрудник
 мон. – монастырь
 морд. – мордовский
 морфол. – морфологический
 моск. – московский
 муж. – мужской
 муз. – музыка, музыкально, музыкальный
 муниц. – муниципальный
 мусульм. – мусульманский
 Н. – Новый (в географических названиях)
 н. ст. – новый стиль
 н.в. – настоящее время
 назв. – название, названный
 наиб. – наиболее, наибольший
 нар. – народный
 нас. – население
 наст. – настоящий
 нат. – натуральный
 науч. – научно, научный
 нац. – национально, национальный
 нач. – начало, начальник, начальный
 неизв. – неизвестно, неизвестный
 нек-рый – некоторый
 нем. – немецкий
 неск. – несколько
 ниж. – нижний
 нояб. – ноябрь, ноябрьский
 о., о-ва – остров, острова
 об-во – общество
 обл. – область, областной
 об-ние – объединение
 обр. – обработка (музыкальная)
 обществ. – общественно
 одновр. – одновременно
 одноим. – одноимённый
 ок. – около
 оконч. – окончание, окончательный
 окр. – округ, окружной
 окт. – октябрь, октябрьский
 опубл. – опубликован, опубликованный
 орг. – организационно, организационный
 орг-ция – организация
 орд. – орден
 ориг. – оригинальный
 осн. – основанный, основной
 отв. – ответственный
 отд. – отдельный, отдел
 отд-ние – отделение
 отеч. – отечественный
 откр. – открытый
 отл. – отличник
 офиц. – официальный
 п. – пункт
 пам. – памятник
 парт. – партийный
 пгт – посёлок городского типа
 пед. – педагогический
 пер. – перевод (в библиографических данных)
 первонач. – первоначально(ный)
 переим. – переименован(ный)
 петерб. – петербургский
 петрогр. – петроградский
 пл. – площадь
 пол. – половина (при цифре)
 полигр. – полиграфический
 пом. – помощник
 пос. – посёлок
 посв. – посвящённый

посм. – посмертно	св. – свыше, святой
пост. – поставленный, постановка, постановление, постановщик, постоянный	св-во – свойство
почёт. – почётный	сев. – северный
пр. – премия, прочий, приток	сев.-вост. – северо-восточный
прав. – правый	сев.-зап. – северо-западный
прав-во – правительство	секр. – секретарь
правосл. – православный	сел. – селение, сельский
пред. – председатель	сем. – семейный, семейство, семинар
предисл. – предисловие	сент. – сентябрь, сентябрьский
През. – Президиум, Президент	сер. – середина, серия
преим. – преимущественно	серебр. – серебряный
преп. – преподаватель	с-з – совхоз
прим. – примечание	сиб. – сибирский
произв. – произведение	скульпт. – скульптурный
произв-во – производство	слав. – славянский
пром. – промышленный	след. – следующий
пром-сть – промышленность	см – сантиметр
проф. – профессор, профессиональный	см. – смотри
профком – профсоюзный комитет	собр. – собрание
пр-тие – предприятие	собств. – собственно(ый)
психол. – психологический	сов. – советский
публ. – публикация, публичный	Сов. Мин. – Совет Министров
р. – река, реки, родился	сов.-финл. – советско-финляндский
раз. – разряд	совм. – совместно(ый)
разг. – разговорный	совр. – современный
разл. – различный	совх. – совхозный
рев. – революционный	соотв. – соответственно
рев-ция – революция	сост. – составленный, составитель
ред. – редакция, редакционный, редактор	сотр. – сотрудник
реж. – режиссёр	соц. – социально, социальный
религ. – религиозный	социокульт. – социокультурный
рем. – ремонтный	социол. – социологический
Респ. – Республика	соч. – сочинение
респ. – республиканский	СПб. – Санкт-Петербург
рец. – рецензия	спец. – специальный
рис. – рисунок	спец-сть – специальность
рос. – российский	спорт. – спортивный
рп – рабочий посёлок	справ. – справочный
руб. – рубль	ср. – сравни, средний
рук. – руководитель	ср.-век. – средневековый
рук-во – руководство	ср.-год. – среднегодовой
рус. – русский	ст. – станция, статья, степень, старший, стихи
рыб-во – рыболовство	Ст. – Старый (в географических названиях)
С. – север	ст. ст. – старый стиль
с. – село, сёла	стат. – статистический
с. х-во – сельское хозяйство	стек. – стекольный
с.-в. – северо-восток, северо-восточный	стр. – страница
с.-з. – северо-запад, северо-западный	стр-во – строительство
С.-Петерб. – Санкт-Петербургский	студ. – студенческий
с.-х. – сельскохозяйственный	суд. – судебный
сб., сб-ки – сборник, сборники	Т. – том, тома
	т.е. – то есть

т.к. – так как
 т.н. – так называемый
 т.о. – таким образом
 тат. – татарский
 т-во – товарищество
 твор. – творческий
 теор. – теоретический
 терр. – территория, территориальный
 тех-м – техникум
 техн. – технический
 технол. – технологический
 типогр. – типография
 тир. – тираж
 ткач-во – ткачество
 тов. – товарищ
 тр. – труды
 труд. – трудовой
 тыс. – тысяч
 тюрк. – тюркский
 у. – уезд
 угор. – угорский
 удм. – удмуртский
 укр. – украинский
 универс. – универсальная(ый)
 уник. – уникальный
 ун-т – университет
 упр. – управление
 усл. – условный
 устар. – устарелый
 учеб. – учебно-, учебный
 уч-ся – учащийся
 уч-ще – училище
 фабр. – фабричный
 фам. – фамилия
 февр. – февраль
 физ. – физический
 фил. – филиал
 филос. – философский
 фин. – финансово, финансовый, финский,
 финно-
 ф-ка – фабрика
 фольк. – фольклорно, фольклорный
 фотогр. – фотографический
 фр. – фронт
 франц. – французский
 ф-т – факультет (при названии)
 х-во – хозяйство
 хоз. – хозяйственный
 христ. – христианский
 худ. – художник, художественный,
 художественно
 хут. – хутор

ц. – центр
 цв. – цветной
 центр. – центральный
 церк. – церковный
 ч. – час, часть
 ч.-л. – что-либо
 чел. – человек, человеческая
 четв. – четверть
 числ. – численность
 чл. – член
 чл.-корр. – член-корреспондент
 чув. – чувашский
 шир. – ширина
 шк. – школа
 шт. – штук, штат
 экз. – экземпляр
 экон. – экономический
 экон.-геогр. – экономико-географический
 эксп. – экспедиция
 экспл. – эксплуатация
 эл. – электронный
 эмоц. – эмоциональный
 энци. – энциклопедия, энциклопедический
 эст. – эстонский
 эстет. – эстетический
 этн. – этнический
 этногр. – этнографический
 ю.-в. – юго-восток
 ю.-з. – юго-запад
 юго-вост. – юго-восточный
 юго-зап. – юго-западный
 юж. – южный
 юрид. – юридический
 яз. – язык
 языч. – языческий
 янв. – январь

Примечания:

1. Прилагательные и причастия, оканчивающиеся на -авский, -адский, -ажный, -азский, -айский, -альный, -альский, -анный, -анский, -арский, -атский, -ейский, -ельный, -ельский, -енный, -енский, -ентальный, -ерский, -еский, -иальный, -ийский, -инский, -ионный, -ирский, -ительный, -ический, -кий, -ний, -ный, -ованный, -овский, -одский, -ольский, -орский, -ский, -ской, -ческий, сокращают отсечением этой части слова.
2. Прилагательные, оканчивающиеся на -графический, -логический, -номический, сокращают отсечением следующих частей слова: -афический, -огический, -омический.

АББРЕВИАТУРЫ

АН – Академия наук
 АНО – Автономная некоммерческая организация
 АО – Автономный округ
 АООТ – акционерное общество открытого типа
 АОУ – Ассоциация образовательных учреждений
 АПК – агропромышленный комплекс
 АПРИКТ – Академия переподготовки работников искусства, культуры и туризма
 АТС – автоматическая телефонная станция
 АУК – автономное учреждение культуры
 АХ – Академия художеств
 АЭМЗ – Архитектурно-этнографический музей-заповедник
 БАССР – Башкирская Автономная Советская Социалистическая Республика
 БиЦ – библиотечно-информационный центр
 БОУ – бюджетное образовательное учреждение
 БПОУ – бюджетное профессиональное образовательное учреждение
 БУК – бюджетное учреждение культуры
 ВАК – Высшая аттестационная комиссия
 ВАО – Вотская автономная область
 ВВС – Военно-Воздушные Силы
 ВДНХ – Выставка достижений народного хозяйства
 ВКП (б) – Всесоюзная Коммунистическая партия (большевиков)
 ВКР – выпускная квалификационная работа
 ВЛХИ – Высший литературно-художественный институт
 ВОО – Всероссийская общественная организация
 ВПО – высшее профессиональное образование
 ВПШ – Высшая партийная школа
 ВС – Вооружённые силы, Военный совет
 ВСХВ – Всесоюзная сельскохозяйственная выставка
 ВТОО – Всероссийская творческая общественная организация
 ВУЗ – высшее учебное заведение
 ВЦИК – Всероссийский центральный исполнительный комитет
 ГАКО – Государственный архив Кировской области
 ГДР – Германская Демократическая Республика
 ГИМ – Государственный Исторический музей
 ГК – городской комитет
 ГКУ – государственное казённое учреждение
 Главискусство – Главное управление по делам художественной литературы и искусства
 ГОСТ – Государственный общесоюзный стандарт
 ГПТУ – городское профессиональное техническое училище

ГУ – государственное учреждение
 ГУК – государственное учреждение культуры
 ДДТ – Дом детского творчества
 ДК – Дворец культуры, Дом культуры
 ДКиС – Дворец культуры и спорта
 ДНТ – Дом народного творчества
 ДОД – дополнительное образование детей
 ДПИ – декоративно-прикладное искусство
 ДПИиНП – декоративно-прикладное искусство и народные промыслы
 ДПИиР – декоративно-прикладное искусство и ремёсла
 ДХВД – Дом художественного воспитания детей
 ДХШ – детская художественная школа
 ДЦ – Досуговый центр
 ДШИ – детская школа искусств
 ЗОЖ – здоровый образ жизни
 ИКП – историко-культурный парк
 ИКЦ – информационно-культурный центр
 ИМЗ – Ижевский механический завод
 ИП – индивидуальный предприниматель
 ИРГО – Императорское Русское географическое общество
 Исполком – исполнительный комитет
 КДУ – культурно-досуговое учреждение
 КДЦ – культурно-досуговый центр
 КК – культурный комплекс
 КНР – Китайская Народная Республика
 КПОУ – казённое профессиональное образовательное учреждение
 КПСС – Коммунистическая партия Советского Союза
 КСК – культурно-спортивный комплекс
 КЦ – культурный центр
 ЛОИКФУН – Ленинградское общество исследователей культуры финно-угорских народов
 МАУ – муниципальное автономное учреждение
 МАФ – малые архитектурные формы
 МБОУ – муниципальное бюджетное образовательное учреждение
 МБУК – муниципальное бюджетное учреждение культуры
 МВД – Министерство внутренних дел
 МОУ ДОД – муниципальное образовательное учреждение дополнительного образования детей
 МРДК – межпоселенческий районный Дом культуры
 МУК – муниципальное учреждение культуры
 МЦБС – межпоселенческая централизованная библиотечная система

- НА – научный архив
 Наркомпрос – народный комиссариат просвещения
 НИИ – научно-исследовательский институт
 НИО – научно-исследовательский отдел
 НКН – нематериальное культурное наследие
 НКО – национально-культурное объединение
 НМ – Национальный музей
 НОИВК – Научное общество по изучению Вотского края
 НПО – научно-производственное объединение, начальное профессиональное образование
 НТО – научно-техническое общество
 НТТС – научно-техническое творчество студентов
 НХП – народные художественные промыслы
 НЦДПИиР – Национальный центр декоративно-прикладного искусства и ремёсел
 ОВД – органы внутренних дел
 ОВЗ – ограниченные возможности здоровья
 ОК – областной комитет
 ПМА – полевые материалы автора
 ПО – производственное объединение, производственное обучение
 ПТУ – профессионально-техническое училище
 ПУ – профессиональное училище
 ПЦК – предметно-цикловая комиссия
 РАН – Российская академия наук
 РАХ – Российская академия художеств
 РДК – районный Дом культуры
 РДНТ – Республиканский дом народного творчества
 ревком – революционный комитет
 РК – районный комитет
 РКИ – Рабоче-крестьянская инспекция
 РККА – Рабоче-крестьянская Красная Армия
 РКЦ – районный культурный центр
 РНМЦ НТ и КДД – Республиканский научно-методический центр народного творчества и культурно-досуговой деятельности
 роно – районный отдел народного образования
 РОО – региональная общественная организация
 РТ – Республика Татарстан
 РФ – Российская Федерация
 РЦКП – республиканская целевая комплексная программа
 РЦП – республиканская целевая программа
 СА – Советская Армия, Союз архитекторов, «Советская археология», журн.
 СД – Союз дизайнеров
 СДД – сельский Дом досуга
 СДК – сельский Дом культуры
 сельсовет – сельский совет
 СЖ – Союз журналистов
 СК – Союз композиторов, спортивный комплекс
 СКЦ – сельский культурный центр
 СМИ – средства массовой информации
 СОШ – средняя общеобразовательная школа
 СП – Союз писателей, совместное предприятие
 СПб. – Санкт-Петербург
 СПО – среднее профессиональное образование
 СПТУ – среднее профессиональное техническое училище
 СССР – Союз Советских Социалистических Республик
 ССУЗ – средне-специальное учебное заведение
 СУЗ – среднее учебное заведение
 СФ – Союз фотографов
 СХ – Союз художников
 СХА – сельскохозяйственная академия
 СЭГЗ – Сарапульский электрогенераторный завод
 ТАССР – Татарская Автономная Советская Социалистическая Республика
 ТИЦ – туристско-информационный центр
 ТСХ – творческий союз художников
 УАО – Удмуртская автономная область
 УАССР – Удмуртская Автономная Советская Социалистическая Республика
 Удгиз – Удмуртское государственное издательство
 УдмФИЦ – Удмуртский федеральный исследовательский центр
 УдНИИ – Удмуртский научно-исследовательский институт
 УдНИИСК – Удмуртский научно-исследовательский институт социалистической культуры
 УИИЯЛ УрО РАН – Удмуртский институт истории, языка и литературы Уральского отделения Российской академии наук
 УКЦ – учебно-консультационный центр
 УНЦ – Удмуртский научный центр
 УПК – учебно-производственный комбинат
 УР – Удмуртская Республика
 УРКК – Удмуртский республиканский колледж культуры
 УРУК – Удмуртское республиканское училище культуры
 УФМС – Управление федеральной миграционной службы
 УФО – Уральский федеральный округ
 ФАДМ – федеральное агентство по делам молодёжи
 ФГУ – федеральное государственное учреждение

- ФГУП – федеральное государственное унитарное предприятие
- ФПК – факультет повышения квалификации
- ХМАО – Ханты-Мансийский автономный округ
- ХФ – Художественный фонд
- ЦБС – централизованная библиотечная система
- ЦГА УР – Центральный государственный архив Удмуртской Республики
- ЦГАКО – Центральный государственный архив Кировской области
- ЦГБ – центральная городская библиотека
- ЦДД(Ю)Т – Центральный дом детского (юношеского) творчества
- ЦДНИ УР – Центр документации новейшей истории Удмуртской Республики
- ЦДХ – Центральный Дом художника
- ЦИК – Центральный исполнительный комитет
- ЦК – Центральный комитет
- ЦКИ – Центр культуры и искусства
- ЦКС – централизованная клубная система
- ЦРР – Центр развития ребёнка
- ШРМ – школа рабочей молодёжи
- Названия образовательных учреждений, учреждений культуры и искусства, употребляемые в сокращённом виде**
- ВГПИ – Вятский государственный педагогический институт
- ВТОО «СХР» – Всероссийская творческая общественная организация «Союз художников России»
- ГГПИ им. В.Г. Короленко – Глазовский государственный педагогический институт им. В.Г. Короленко
- ГИТИС – Государственный институт театрального искусства
- ИжГСХА – Ижевская государственная сельскохозяйственная академия
- ИжГТУ – Ижевский государственный технический университет им. М.Т. Калашникова
- ИжСХИ – Ижевский сельскохозяйственный институт
- ИИиД УдГУ – Институт искусств и дизайна Удмуртского государственного университета
- ИПКиПРО УР – Институт повышения квалификации и переподготовки работников образования Удмуртской Республики
- ИСК – Институт социальных коммуникаций
- ЛВХПУ им. В.И. Мухиной – Ленинградское высшее художественно-промышленное училище им. В.И. Мухиной
- ЛГИК – Ленинградский государственный институт культуры им. Н.К. Крупской
- ЛГУ – Ленинградский государственный университет
- ЛИЖСА им. И.Е. Репина – Ленинградский институт живописи, скульптуры и архитектуры им. И.Е. Репина
- МВК им. М.Т. Калашникова – Музейно-выставочный комплекс стрелкового оружия им. М.Т. Калашникова
- МВХПУ им. С.Г. Строганова – Московское высшее художественно-промышленное училище им. С.Г. Строганова
- МГАХИ им. В.И. Сурикова – Московский государственный академический художественный институт им. В.И. Сурикова
- МГИК – Московский государственный институт культуры
- МГУ – Московский государственный университет им. М.В. Ломоносова
- МГУКИ – Московский государственный университет культуры и искусства
- МГХПА – Московская государственная художественно-промышленная академия
- Министерство культуры УР (в период с 2009) – Министерство культуры, печати и информации УР
- МПСИ – Московский психолого-социальный институт
- НМ УР им. К. Герда – Национальный музей Удмуртской Республики им. К. Герда
- СМИиКСП – Сарапульский музей истории и культуры Среднего Прикамья
- СПБГУ – Санкт-Петербургский государственный университет
- СПГХПА – Санкт-Петербургская государственная художественно-промышленная академия им. А.Л. Штиглица
- ТИСБИ – Татарский институт содействия бизнесу
- УГПИ – Удмуртский государственный педагогический институт
- УдГУ – Удмуртский государственный университет
- УРМИИ – Удмуртский республиканский музей изобразительных искусств
- ЦМН – Центральный музей народоведения по изучению быта удмуртов

АВТОРЫ

О.Б. Абрамова, С.Р. Агафонов, А.П. Апаева, О.В. Арекеева, Е.В. Байкова, Л.В. Бекмансурова, Л.Д. Бельтюкова, Л.Н. Бехтерева, С.П. Боталова, И.В. Булдакова, Е.А. Бушмакина, Е.П. Виноградова, А.В. Владыкина, Е.И. Владыкина, Т.Г. Владыкина, М.В. Гришкина, Л.В. Гущина, В.Н. Дзюина, В.А. Дубовцева, Н.В. Злобина, К.А. Золотарева, М.Г. Иванова, А.В. Ившин, А.Д. Исаева, А.М. Карпов, Л.Е. Кириллова, Е.И. Ковычева, М.М. Козлов, И.А. Косарева, Е.В. Кошина, Т.В. Кунгурова, Л.В. Леонтьева, Ю.В. Ложкин, Т.Н. Михалецкая, Л.А. Молчанова, С.Р. Никулай, И.М. Нуриева, Е.Л. Опарина, М.Е. Орлова, А.Р. Перевощикова, Г.Ф. Першина, Л.В. Печникова, О.Л. Пислегова, Е.В. Питилимова, Л.Е. Пovyшева, Л.Н. Подкина, И.Л. Поздеев, Е.В. Попова, Н.Е. Прокопьева, И.В. Пчеловодова, В.В. Рассомахина, М.Б. Рупасова, Е.В. Салтыкова, Н.Ф. Сапожникова, Ю.В. Седова, Г.Е. Сидоров, А.П. Сидорова, Р.В. Сиялов, О.В. Смирнова, С.Д. Смирнова, Н.В. Соковнина, В.П. Степанов, А.Ш. Строк, Л.А. Суднева, И.В. Третьякова, О.В. Шавкунова, О.Г. Шакирова, Т.В. Шаропова, М.А. Шитова, Н.И. Шутова, О.Ф. Япарова.

ИСТОЧНИКИ И ЛИТЕРАТУРА

Источники

Архивные документы

Архивный фонд Российского Этнографического музея.

№ 1111-112 abcde.

Государственный архив Кировской области.

Ф. 574. Вятский губернский статистический комитет.

Центральный государственный архив Удмуртской Республики.

Ф. Р-1345. Удмуртский Научно-исследовательский институт истории, языка и литературы.

Научный архив Удмуртского института истории, языка и литературы Удмуртского федерального исследовательского центра Уральского отделения Российской академии наук.

Ф. Рф. Оп. 1ФД. Д. 478, 479.

Полевые материалы авторов

Фотоматериалы

Фонды Национального музея Удмуртской Республики имени Кузубая Герда.

Фонды Национального центра декоративно-прикладного искусства и ремёсел (1993–2019).

Фонды отдела декоративно-прикладного искусства и ремёсел Республиканского дома народного творчества (2019–2022).

Фотографии из личного архива Н.П. Лигенко, И.Л. Поздеева, Т.И. Останиной.

Статистические материалы, доклады, отчёты

Богуславская И.Я. Проблемы народного искусства в трудах Л.А. Динцеса / Сообщения Государственного Русского музея. М., 1976. Вып. XI.

Календарь Вятской губернии на 1883 год / Сост. Н. Спасский; Губ. статист. комитет. Вятка: Тип. губ. правления, 1882. 274 с.

Календарь и памятная книжка Вятской губернии на 1897 год; год 18-й / Сост. Н. Спасский. Вятка: Губ. статист. комитет, 1896. 102, 184, 96, 239 с.

Материалы X Международного фестиваля-конкурса народного творчества «Окно в небо» имени Д.К. Зеленина. Игры и игрушки в культурно-историческом контексте и в современной действительности; с. Завьялово, 2–3 июля 2021 г. / Фонд президентских грантов [и др.]; сост. Т.Г. Владыкина, О.В. Пестрикова. [Электронный ресурс]. Ижевск: Шелест; УдмФИЦ УрО РАН, 2021.

Обзор Вятской губернии за 1897 год. Приложение к всеподданнейшему отчёту вятского губернатора. Вятка, 1898. II, 127[83] с.

Газеты

Вятские губернские ведомости. 1890. № 29–30, 51; 1894. № 69.

Известия Удмуртской Республики. 1994. Маяк. 2015; 2016.

Наука Урала. Екатеринбург. 1997. № 21 (694).

Удмурт дунне. 2020. № 44; 2001. № 1, 3; 2007; 2022.

Журналы

Вордскем кыл. 2011. № 7; 2021. № 2.

Инвожо. 1993. № 1; 2002. № 5.

Калашников. 2007. № 11; 2008. № 3.

Кенеш. 2012. № 5–6; 2018. № 5–6.

Неделя Удмуртии. 1993.

Республика. 2018. № 09–10; 2019. № 01–02.

Электронные ресурсы

Воткинское литье. Режим доступа: <https://knowledge.allbest.ru/manufacture>.

Воршуд, Дарали Лели. Режим доступа: <https://vorshud.unatlib.ru/index.php>.

Граховский районный краеведческий музей им. Ашалчи Оки. Вестник музея (янв. 2022). Режим доступа: <https://museum-grahovo.udm.muzkult.ru>.

Декоративно-прикладное искусство удмуртов. Режим доступа: <https://vorshud.unatlib.ru>.

Кучыран Юри (Юрий Николаевич Лобанов). Национальные элементы в геральдике (из опыта герботворчества в Удмуртии). Режим доступа: <http://www.suri.ee/etnofutu/3/doc/lobanov.html>.

«Кыз»: девушки и ели. Режим доступа: <https://izvestiaur.ru>.

Мастерская этнических украшений «Ибыр-весь». Режим доступа: <http://tehne.com/person/tvorcheskie-masterskie/ibyr-ves>.

Нартов – творец технического прогресса в России первой половины XVIII века. Режим доступа: <https://ruvera.ru>.

Немецкий дом Республики Татарстан. А.А. Фукс (Апехтина). Режим доступа: <http://fuchs-a.p narod.ru>.

Объявлены победители премии Правительства «Душа Удмуртии». Режим доступа: <https://izvestiaur.ru>.

Полина Кубиста. Режим доступа: https://vorshud.unatlib.ru/index.php/Polina_Kubista.

Памяти Владимира Наговицына. Режим доступа: <https://glazovskaya-r-bibl.wixsite.com/kraevedy/single-post>.

Премия «Душа Удмуртии». Режим доступа: <https://minkultura.udmurt.ru>.

Реставратор по тканям из Удмуртии: «Мне было страшно держать в руках вещи Плисецкой» // Комсомольская правда. 2012. 24 окт. Режим доступа: <https://www.izh.kp.ru>.

Рождение и смерть Глазовской «Стройкерамики». Режим доступа: <https://www.glazovmuseum.ru>.

Суднева Любовь. Режим доступа: <https://vorshud.unatlib.ru>.

«Торо сэрег»: встреча с руководителем студии удмуртского платья «Катар» Валентиной Березкиной. Режим доступа: <http://udmkrai.unatlib.ru>.

Турова Светлана Федоровна. Режим доступа: <http://f-iid.udsu.ru>.

Удмуртская игрушка как часть культурного наследия удмуртов. Режим доступа: <https://school-science.ru>.

Удмуртские резные изделия как бытовая утварь. Режим доступа: <http://informvest.ru>.

Фабрика художественных товаров. Режим доступа: <http://fabrika.pul.ru>.

Финно-угорский мир. А. Ильин. Режим доступа: <http://finno-ugry.ru>.

Черных Александр Васильевич. Режим доступа: <https://ru.wikipedia.org/wiki>.

Литература

Монографии

Алнаши – сердцу добрый свет = Шунды яркытпиштэ Алнаш вадьсын / Администрация Алнаш. р-на / Сост. И.З. Иванов. Ижевск: Удмуртия, 2004. 299 с.: ил.

Атаманов-Эграпи М.Г. Происхождение удмуртского народа: Монография. Ижевск: Удмуртия, 2010. 576 с.

А у нас во дворе... Декоративно-прикладное искусство Алнашского района = Учке али азбармес... Алнаш ёросысь чебер кижъёсья устолык удыс / Сост. Л.В. Печникова. Ижевск: Удмуртия, 2018. 48 с.: ил.

Белицер В.Н. Народная одежда удмуртов (материалы к этногенезу) // ТИЭ. Нов. Сер. / Отв. ред. Н.Н. Чебоксаров. М.: АН СССР, 1951. 142 с.

Бойкова Е.Б., Владыкина Т.Г. Песни южных удмуртов. Вып. 1. Ижевск: УИИЯЛ УрО РАН, 1992. 191 с. (Удмуртский фольклор).

Бух М. Вотяки. Этнологическое исследование / М. Бух; пер. с нем. А.Н. Маркина. Гельсингфорс, 1882. 248 с.

Валеев Ф.Х. Народное декоративное искусство Татарстана. Казань: Тат. книжное изд-во, 1984. 189 с.

Ванюшев В.М. Творческое наследие Г.Е. Верецагина в контексте национальных литератур Урало-Поволжья. Ижевск: УИИЯЛ УрО РАН, 1995. 294 с.

Василенко В.М. Народное искусство: избранные труды о народном творчестве X–XX вв. / [вступ. статья д-ра искусствоведения Г.К. Вагнера]. М.: Советский художник, 1974. 294 с.: ил.

Васильев-Буглай Д.С. Удмуртская народная песня // Записки УдНИИ. Вып. 1. Ижевск: УдНИИ, 1936. 38 с.

Верецагин Г.Е. Вотяки Сосновского края / Записки Императорского Русского географического общества по отделению этнографии. СПб.: Тип. М-ва внутр. дел, 1886. Т. 14. Вып. 2. 218 с.

Виноградов С.Н. Удмуртская одежда. Ижевск: Удмуртия, 1974. 40 с.

Владыкин В.Е. Религиозно-мифологическая картина мира удмуртов. Ижевск: Удмуртия, 1994. 384 с.

Владыкин В.Е., Христолюбова Л.С. История этнографии удмуртов // Краткий историографический очерк с библиографией. Ижевск: Удмуртия, 1984. 140 с.

Выставка удмуртского народного творчества. Ижевск: Гостипография, 1937. 48 с.

Гартиг В.О. Семён Виноградов: Очерк творчества. Ижевск: Удмуртия, 2000. 82 с.: ил.

Генинг В.Ф. Археологические памятники Удмуртии. Ижевск: Удм. кн. изд-во, 1958. 192 с.: ил.

Генинг В.Ф. История населения Удмуртского Прикамья в пьяноборскую эпоху. Свердловск: Ижевск: [б.и.], 1970–1971. (Вопросы археологии)

- Урала... / Уральский гос. ун-т им. А.М. Горького). Ч. 1: Чегандинская культура (III в. до н.э. – II в. н.э.). Ч. 1. 1970. 224 с.: ил.
- Генинг В.Ф. История населения Удмуртско-го Прикамья в пьяноборскую эпоху. Свердловск; Ижевск: [б.и.], 1970–1971. (Вопросы археологии Урала... / Уральский гос. ун-т им. А.М. Горького). Ч. 2: Археологические памятники Чегандинской культуры (III в. до н.э. – II в. н.э.). Ч. 2. 1971. 156 с.: ил.
- Герасимов О.М. Народные музыкальные инструменты мари. Йошкар-Ола: Мар. изд.-полигр. комбинат, 1997. 223 с.: ил.
- Голубкова А.Н. Музыкальная культура Советской Удмуртии (1917–1967). Ижевск: Удмуртия, 1978. 155 с.
- Дебёсский политехникум. История и современность / Под общ. ред. В.В. Масалкиной. Дебёсы, 2015. 104 с.
- Декоративно-прикладное искусство Удмуртии / Сост. Е.В. Байкова, Н.А. Кузнецова. Ижевск: Удмуртия, 2013. 160 с.
- Ермаков Ф.К. Кулебай Герд. Жизнь и творчество. Ижевск: Полиграфкомбинат, 1996. 443 с.
- Ермолаева Н.Г. Разноцветные встречи: рассказы об удмуртских народных мастерах. Ижевск: Удмуртия, 1971. 144 с.: ил.
- Збруева А.В. История населения Прикамья в ананьинскую эпоху // МИА. Вып. 30. М.-Л., 1952. 380 с.
- Золотарёв А.М. Родовой строй и первобытная мифология. М.: Наука, 1964. 328 с.
- Золотухин А.В. Художники родникового края. Ижевск: ИУУ, 2001. 70 с.
- Иванова М.Г. Иднакар: Древнеудмуртское городище IX–XIII вв. Ижевск: УИИЯЛ УрО РАН, 1998. 290 с.: ил.
- Иванова М.Г. Чепецкие древности. Устинов: Удмуртия, 1985. 115 с.: ил.
- Игра из прошлого в настоящее. Художественно-публицистическое издание. Игра: ООО «Игринская типография», 2015. 489 с.: ил.
- Иаметинский Н.Л. Леонард Васев. Ижевск: УИИЯЛ УрО РАН, 2002. 163 с.: ил.
- История Удмуртии: конец XV – начало XX века / [М.В. Гришкина и др.; под ред. К.И. Куликова]. Ижевск: УИИЯЛ УрО РАН, 2004. 549 с.
- Климов К.М. Ансамбль как образная система в удмуртском народном искусстве XIX–XX вв.: Монография. Ижевск: Издат. Дом «Удмуртский университет», 1999. 320 с.
- Климов К.М. Традиционное декоративное искусство удмуртов. Ижевск: Удмуртия, 1994. 36 с.
- Климов К.М. Удмуртское народное искусство. Ижевск: Удмуртия, 1988. 200 с.
- Корепанов К.И. Музыкальные инструменты эпохи железа Волго-Камского региона VIII в. до н.э. – III в. н.э. Уфа: Изд-во БЭК, 1998. 24 с.
- Корепанов К.И., Обыденнов М.Ф. Искусство Урала и Прикамья. Часть III. Эпоха железа. VIII в. до н.э. – III в. н.э. Уфа: Юрика, 2002. 271 с.
- Корепанов К.И., Обыденнов М.Ф. История культуры и искусства древних и средневековых народов Среднего Поволжья и Урала. Казань: Познание, 2014. 376 с.
- Косарева И.А. Традиционная женская одежда периферийных групп удмуртов. Ижевск: УИИЯЛ УрО РАН, 2000. 226 с.
- Косарева И.А. Искусство узорного ткачества удмуртского народа. Ижевск: ООО «Астер Плюс», 2020. 492 с.
- Косарева И.А. Этнографические группы удмуртского народа (опыт выделения) // ИОАИЭ при Казанском университете. Т. 37. Ч. 2. 195 с. Ч. 3. Казань: Изд-во Казанского (Приволжского) федер. ун-та, 2017. 187 с.
- Кошурников В. Быт вотяков Сарапульского уезда Вятской губернии. Этнографический очерк. Казань: Тип. Император. Казан. ун-та, 1880. 44 с.
- Крайнов Д.А., Наговицин Л.А. Энеолит центра Русской равнины и Приуралья // Эпоха бронзы лесной полосы СССР: Археология СССР. М.: Наука, 1987. 449 с.
- Краткий очерк кустарной промышленности в Вятской губернии: (приложение к указателю экспонатов Вятского кустарного отдела на все-русской выставке в Нижнем Новгороде). Вятка: Изд-во Вят. губерн. земства, 1896 (Тип. Маишеева, бывшая Куклина и Красовского). 20 с.
- Крюкова Т.А. Удмуртское народное изобразительное искусство. Ижевск – Л.: Удмуртия, 1973. 160 с.
- Кузьминых С.В. Металлурги Волго-Камья в раннем железном веке (медь и бронза). М., 1983. 257 с.
- Кунгуров С.Н. Удмуртские традиционные музыкальные инструменты. Ижевск: ЦНТ, 1992. 29 с.: ил.
- Лебедева С.Х. Удмурт калык пужыятон = Удмуртская народная вышивка+udmurt Folk Embroidery. Ижевск: Удмуртия, 2009. 88 с.: ил. (на удм. и англ. яз.).
- Лебедева С.Х. Удмуртская народная вышивка. Ижевск: Удмуртия, 2009. 87 с.
- Лебедева С.Х. Удмуртская народная одежда. Ижевск: Удмуртия, 2008. 42 с.
- Лебедева С.Х. Удмурт калык дйськут = Удмуртская народная одежда. Ижевск: Удмуртия, 2008. 208 с.: ил. (на удм., рус. и англ. яз.).

- Лигенко Н.П. Крестьянская промышленность Удмуртии в период капитализма (60–90-е гг. XIX в.). Ижевск, 1991. 176 с.
- Лотман Ю.М. Внутри мыслящих миров. Человек – текст – семиосфера – история. М.: Изд-во «Языки русской культуры», 1999. 464 с.
- Люди русской науки. Очерки о выдающихся деятелях естествознания и техники [в 4 кн.]. Геология, география. М.: Гос. изд-во физ.-мат. лит.-ры, 1961–1965.
- Марков А. Эволюция человека. В 2 кн. Кн. 1. Обезьяны, кости и гены. М.: АСТ: CORPUS, 2014. 464 с.
- Маслова Г.С. Народный орнамент верхневолжских карел. М.: АН СССР, 1951. 140 с.
- Материалы по описанию промыслов Вятской губернии. Вып. 4. Вятка: Тип. Маишеева, 1892. 257 с.
- Молчанова Л.А. Удмуртский народный костюм. История и символика. Ижевск: УдГУ, 2006. 132 с.: ил.
- Напольских В.В. Удмуртские материалы Д.Г. Мессершмидт. Дневниковые записи, декабрь 1728. Ижевск: Удмуртия, 2001. 224 с., ил.
- Народная роспись по дереву. Искусство Прикамья / Сост. В.А. Барадулин. Пермь: Книжное изд-во, 1987. 182 с.
- Народные художественные промыслы / Попова О.С., Королева Н.С., Чирков Д.А. и др. Под общ. редакцией О.С. Поповой. М.: Лёгкая и пищевая промышленность, 1984. 192 с., ил.
- Некрасова М.А. Народное искусство как часть культуры: Теория и практика. М.: Изобразит. иск., 1983. 343 с.: ил.
- Некрасова М.А. Народное искусство России в современной культуре. XX–XXI век. М.: Коллекция М, 2003. 256 с.: ил.
- Отечественные физико-географы и путешественники: Очерки / Под ред. Н.Н. Баранского [и др.]. М.: Учпедгиз, 1959. 783 с.
- Павловский Б.В. Декоративно-прикладное искусство промышленного Урала. М.: Искусство, 1975. 131 с.: ил.
- Поляк А.И. Скульпторы Удмуртии. Ижевск: Удмуртия, 1982. 64 с.
- Попова Е.В. Календарные обряды бесермян. Ижевск: УИИЯЛ УрО РАН, 2004. 253 с.
- Разина Т.М. О профессионализме народного искусства. М.: Сов. художник, 1985. 190 с.: ил.
- Райков Б.Е. Русские биологи-эволюционисты до Дарвина. Материалы к истории эволюционной идеи в России. М. – Л.: Изд-во АН СССР, 1952–1959. 3 т.
- Салтыков А.Б. Избранные труды. М.: Сов. художник, 1962. 727 с.: ил.
- Семенов Ю.М. Происхождение брака и семьи. М.: Книжный дом «ЛИБРОКОМ», 2017. 310 с.
- Сафина Ф.Ш. Ткачество татар Поволжья и Урала. Историко-этнографический атлас татарского народа. Казань: Изд-во «Фэн», 1996. 206 с.
- Сидоров Г.Е. Возрождённые ремёсла рода Тузля. Ижевск: Удмуртия, 2020. 96 с., ил.
- Смирнов И.Н. Вотяки // Историко-этнографический очерк. Казань: Тип. Ун-та, 1890. 358 с.
- Смирнов А.П. Очерки древней и средневековой истории народов Среднего Поволжья и Прикамья. М.: Изд-во АН СССР, 1952. 276 с.: ил.
- Спасский Н.А. Труды по истории и статистике Вятского края // Сост. науч. ред. М.С. Судовиков; редкол.: Н.П. Гурьянова (рук. проекта) [и др.]. Киров: Киров. обл. тип., 2014. 368 с.: ил. (Культурное наследие Вятки; вып. 6).
- Столяр А.Д. Происхождение изобразительного искусства. М.: Искусство, 1985. 299 с.
- Сузукей В.Ю. Музыкальная культура Тувы в XX столетии. М.: Издат. Дом «Композитор», 2007. 408 с.
- Токсубаева Л.Л. Русское народное искусство Казанского Поволжья XIX – XX веков: деревянная домовая резьба, вышивка, браное ткачество, кружево. Казань: Центр Инновационных технологий, 2014. 140 с.
- Учебные мастерские Вятского губернского земства. Издание Вят. Губ. земства. Казань: Центр. тип. 1909.
- Удмуртский народный орнамент. Ижевск: Удмуртия, 1964. 56 с.
- Удмурты: историко-этнографические очерки / Науч. ред. В.В. Пименов. Ижевск: УИИЯЛ УрО РАН, 1993. 388 с.
- Фролов Б.А. Первобытная графика Европы. М.: Наука, 1992. 200 с.
- Христолюбова Л.С. Удмуртские женщины. XX век: (Биографический справочник). Ижевск: УИИЯЛ УрО РАН, 2002. 447 с.
- Черных А.В. Удмурты. Традиционный костюм народов Пермского края. СПб.: Изд-во «Маматов», 2020. 468 с.
- Шкляев А.Г. Чашгем нимъёс. Ижевск: Удмуртия, 1995. 446 с.
- Шумилов Е.Ф. Большая наука, УдГУ: коллективный автопортрет. Ижевск: Регулярная хаотическая динамика: И-т компьютерных исследований, 2006. 236 с.
- Шумилов Е.Ф. Искусство ижевских оружейников: гравёры-оружейники, литейщики, ювелиры

и медальеры XVIII–XX веков. Ижевск: Удмуртия, 1987. 173 с.

Шутова Н.И. Дохристианские культовые памятники в удмуртской религиозной традиции: опыт комплексного исследования; [науч. ред. В.В. Седов]. Ижевск: УИИЯЛ УрО РАН, 2001. 301 с.: ил.

Siikala A.-L. & Ulyashev O. Hidden Rituals and Rublic Performances. Traditions and Belonging among the Post-Soviet Khanty, Komi and Udmurts. Helsinki: Finnish Literature Society, 2011.

Сборники статей

Вклад учёных Удмуртии в науку России / Отв. ред. Липанов А.М. Ижевск: [б. и.], 1996. 104 с.

Вопросы истории Удмуртии: Сб. статей / Отв. ред. С.П. Горбушин. Ижевск: Удмуртгосиздат, 1940 (переплет: 1941). 144 с.: ил. (Записки; сб. 9).

Истоки искусства Удмуртии: сборник научных трудов / [редкол.: В.В. Ложкин (отв. ред.) и др.]. Ижевск: УИИЯЛ УрО РАН, 1989. 116 с.

Институт: история и современность: К 70-летию Удмуртского ин-та истории, языка и литературы УрО РАН: Сб. статей. Ижевск: УИИЯЛ УрО РАН, 200. 424 с.

История Урала, XVIII–XX вв.: сб. статей / Гл. ред. В.В. Алексеев. Екатеринбург: УрО РАН, 2003. 452 с.

К изучению жизни и творчества Кузубая Герда: Сб. статей. Вып. 3: Кузубай Герд и финно-угорский мир / Сост. и отв. ред. В. М. Ванюшев. Ижевск: УИИЯЛ УрО РАН, 2002. 174 с.

Кто есть кто в Удмуртии? Ижевск: Инфо-Панорама, 1999. 237 с.: ил.

Кунгуров С.Н. Удмуртские традиционные музыкальные инструменты. Ижевск: ЦНТ, 1994. 29 с.

Миллер Г.Ф. Отрывки из сочинений путешественников XVI–XVIII вв. о Вятке и её обитателях // Календарь или Памятная книжка Вятской губернии на 1897 г. Вятка: Губ. статист. комитет, 1898.

Музей и современность: Сб. науч. тр. / Центр музей революции СССР. М.: [б. и.], 1986. 142 с.

Семейный и общественный быт удмуртов в XVIII–XX вв.: Сб. статей / Редкол.: М.В. Гришкина, В.Е. Майер (отв. ред.), Л.С. Христолюбова. Устинов: НИИ при Сов. Мин. УАССР, 1985. 130 с.

Семенов В.А. Петропавловский могильник: Сб. статей // Вопросы археологии Удмуртии. Ижевск, 1976. 142 с., ил.

Средневековые памятники бассейна р. Чепцы: [сборник] / Отв. ред. М.Г. Иванова. Ижевск: НИИ при Сов. Мин. УАССР, 1982. 132 с.: ил.

Творческие проблемы современных народных художественных промыслов: Сб. статей / Рус. музей; сост. И.Я. Богуславская. Л.: Художник РСФСР, 1981. 374 с.: ил.

Творческие проблемы современных народных художественных промыслов Удмуртской АССР: Сб. статей / Редкол.: В.О. Гартинг, М.Г. Иванова, К.М. Климов (сост. и отв. ред.). Ижевск: НИИ при Сов. Мин. УАССР, 1983. 156 с.: ил.

Творческие проблемы современных народных художественных промыслов Удмуртской АССР. Сб. статей. Ижевск, 1988. 159 с.

Учёные и научной школы Ижевского государственного технического университета: биографический справочник / Науч. ред. И.В. Абрамов, В.И. Казачёнок. Ижевск: [б.и.], 1994. 140 с.

Христолюбова Л.С. Учёные – удмурты: библиографический справочник. Ижевск: Удмуртия, 1997. 858 с.

Этнос. Культура. Человек: Материалы Международной научной конференции: к 60-летию доктора исторических наук, профессора В.Е. Владыкина / Удмуртский государственный университет, Исторический факультет, Кафедра этнологии и регионоведения; [ред. коллегия: В.А. Журавлев (гл. ред.) и др.]. Ижевск: АНК, 2003. 501 с.: ил.

Юнг К.Г. О природе психе. Сб. Сер. Актуальная психология. М.-К.: Рефлбук. Ваклер, 2002. 414 с.

Справочники, энциклопедии

Вертков К.А., Благодатов Г., Язовицкая Э. Атлас музыкальных инструментов народов СССР. Москва: Музгиз, 1963. 434 с.

Владыкин Владимир Емельянович: к 60-летию со дня рождения: библиографический указатель. Ижевск: УдГУ, 2003. 62 с.

Головные уборы. Головные полотенца. Каталог / Сост.: С.Х. Лебедева, Л.А. Волкова. Устинов: [б.и.], 1985. 57с.

Головные уборы. Налобные повязки. Каталог / Сост.: С.Х. Лебедева, Л.А. Волкова. Ижевск: Респ. тип., 1983. 24 с.

Головные уборы. Платки-покрывала, шапочки, головные уборы бесермянских женщин. Каталог. Вып. 3 / Сост.: С.Х. Лебедева, Л.А. Волкова. Устинов: РИО Госкомиздат УАССР, 1986. 41 с.

Декоративно-прикладное искусство Удмуртии: [книга-альбом] / Сост.: Е.В. Байкова, Н.А. Кузнецова. Ижевск: Удмуртия, 2013. 158 с.: ил.

Иванова М.Г. Куликов К.И. Древнее искусство Удмуртии: [альбом] / Сост. М.Г. Иванова, А.Г. Иванов М.В. Косарева. Ижевск: УИИЯЛ УрО РАН, 2000. 216 с.: цв. ил.

Институт искусств и дизайна [Удмуртского государственного университета]: [информационный каталог] / Авт.-сост.: Жуйкова О.А.]. Ижевск: УдГУ, 2004. 62 с.: ил.

Историки Урала, XVIII-XX вв.: Сб. статей / РАН, УрО, Ин-т истории и археологии, Урал. гуманитар. ин-т; гл. ред. В.В. Алексеев; гл. ред. В.В. Алексеев. Екатеринбург, 2003. 452 с.

История Воткинского завода. Воткинск. 1991.

Каталог Вятского кустарного отдела на Казанской научно-промышленной выставке 1890 г.; Краткий очерк кустарной промышленности Вятской губернии. Вятка: Губ. тип., 1890. 62, 45 с.

Ковычева Елена Ивановна: к 60-летию со дня рождения: библиографический указатель / Сост. И.В. Никитина. Ижевск, 2017. 44 с. (Сер. Библиография учёных УдГУ).

Климов К.М. Удмуртское народное ткачество = Udmurt népi szövés. Ижевск: Удмуртия, 1979. 140 с.

Кулебай Герд: Библиографический указатель: К 100-летию со дня рождения / Нац. б-ка Удм. Респ. Отд. нац. библиогр. / Сост. Л.Г. Кондратьева. Ижевск, 1997. 70 с.

KUZMA: 75 лет в поиске / Авт.-сост. М.Г. Иванова, К.И. Куликов. Ижевск: Удмуртия, 2012. 36 с.: ил.

Куликов К.И. Возрождённая древность. Народное декоративно-прикладное искусство Удмуртии: Альбом. Ижевск: УИИЯЛ УрО РАН. 2005. 196 с.

Мастер войлока Александр Пилин = The master of felt Alexander Pilin: каталог творческих работ. Ижевск: Пешта, 2008. 117 с.: ил.

Нагрудники. Каталог / Сост.: С.Х. Лебедева, Л.А. Волкова. Ижевск, 1988. 48 с.

Народное искусство Российской Федерации из собрания Государственного музея этнографии народов СССР / Сост. Молотова Л.Н. Л.: «Художник РСФСР», 1981. 202 с.

Народные художественные промыслы СССР. Альбом. М.: «Советский художник». 1983. 368 с.

Оборин В.А., Чагин Г.Н. Чудские древности Рифея: Пермский звериный стиль. Альбом. Пермь: Кн. изд-во, 1988. 178. с.: ил.

Писатели Удмуртии: библиографический справочник / Сост., авт. предисловия А.Н. Уваров; ред. Т.А. Поздеева; фото М.В. Егорова]. Ижевск: Удмуртия, 1989. 462 с.

Поляк А.И. Изобразительное искусство Удмуртии: библиографический справочник. Ижевск: Удмуртия, 1974. 173 с.

Удмуртия в изобразительном искусстве: живопись, графика, скульптура: альбом репродукций. Ижевск: Удмуртия, 2001. 139 с.: ил.

Удмурт пужыос = Удмуртские узоры / Сост. Е.Д. Клевцур; материалы подгот. С.Н. Виноградов. Ижевск: Удмуртия, 1994. 15 с.: ил.

Удмуртская Республика: Культура и искусство = Удмурт Элькун: Лулчеберет но устолык: энциклопедия / Удмуртский институт истории, языка и литературы УрО РАН. Ижевск: Сарапульская тип., 2012. 540 с.: ил. + вкл., цв.

Удмуртская Республика: Культура и искусство = Удмурт Элькун: Лулчеберет но устолык: энциклопедия. 2-е изд. испр. и доп. Ижевск: Сарапульская тип., 2014. 584 с.

Удмуртская Республика: Просвещение, образование и педагогическая мысль [Электронный ресурс]: Энциклопедия / УИИЯЛ УрО РАН, 2011.

Удмуртские головные полотенца (конец XIX – начало XX вв.) из музейного фонда БУК УР АЭМЗ «Лудорвай». Каталог / Сост. С.Х. Лебедева, Е.Л. Опарина, С.Н. Данилова. Ижевск, 2013. 48 с.

Ювелирное и медальерное искусство Удмуртии: каталог выставки / Сост. Т.В. Кравчук. Ижевск: РИО Госкомиздата УАССР, 1982. 31.

XII Республиканский и V Межрегиональный фестиваль парковой скульптуры, 2013 / Министерство культуры Российской Федерации [и др.; текст: М.Г. Иванова и др.; ответств. исполнитель Н.М. Собина; фотоматериалы: А.Ю. Кашина и др.]. [Б.м.: б. и., 2013]. 34 с.: ил. (Парковая скульптура Удмуртии).

IV Межрегиональный фестиваль парковой скульптуры в Удмуртии / Министерство культуры Российской Федерации [и др.; текст: Е. Байкова; фото: Л. Михайлова, Л. Бывальцева, Е. Байкова]. Ижевск: МарШак, 2012. 34 с.

Учебные пособия

Бесчастнов Н.П. Художественный язык орнамента: Учебное пособие для вузов. М.: Гум.-изд. центр ВЛАДОС, 2010. 367 с.

Быз. Узыгымы. Дымбыр / Сост. Кузнецов А. Ижевск: МарШак, 2014. 45 с.: ил.

Истоки удмуртского народа: Учебное пособие. Ижевск: Удмуртия. 1994. 192 с.: ил.

Казанцева О.Н. Кукла – символ народной культуры: метод. пособие. Ижевск: НИЦДПИИР, 2013.

Климов К.М. Народное декоративно-прикладное искусство бесермян. Учебное пособие. Ижевск: Издат. Дом «Удмуртский университет», 2002. 49 с.

Климов К.М. Искусство бесермян. Художественный предмет, интерьер, костюм, среда. Учебное пособие. Ижевск: Издат. Дом «Удмуртский университет», 1999. 64 с.

Климов К.М. Удмуртский текстильный орнамент как диалог культур. Учебное пособие-альбом. Ижевск: Издат. Дом «Удмуртский университет», 2000. 60 с.

Ковычева Е.И. Народная игрушка: Учебно-методическое пособие. Ижевск, 2006. 218 с.

Ковычева Е.И. Народная игрушка: Учебно-методическое пособие для студентов вузов, обучающихся по специальности «Народное художественное творчество». М.: Издат. Дом «Владос», 2010, 2012, 2014. 159 с.

Коренева С.В. Технология заготовки соснового корня. Методическое пособие. Ижевск: НИЦДПИИР, 2016.

Косарева И.А. Традиционная резьба по дереву у удмуртов. Учебно-методическое пособие. Ижевск: Издат. Дом «Удмуртский университет» 2003. 28 с.

Косарева И.А. Традиционное удмуртское узорное ткачество. Учебно-методическое пособие. Ижевск: Издат. Дом «Удмуртский университет». Ижевск, 2004. 38 с.

Кошаев В.Б. Декоративно-прикладное искусство: Понятия. Этапы развития: учебное пособие для студентов вузов, обучающихся по специальности «Декоративно-прикладное искусство» / В.Б. Кошаев. М.: Гуманитар. издат. центр «Владос», 2010. 27 с.

Кошаев В.Б. Декоративно-прикладное искусство: Понятия. Этапы развития: учеб. пособие для вузов М.: Гуманитар. издат. центр «Владос», 2014. 272 с.: ил. (Изобразительное искусство).

Кошаев В.Б. Декоративно-прикладное искусство: Понятия. Этапы развития: учеб. пособие. М.: Гуманитар. изд. центр «Владос», 2017.

Кузнецов А.А. Быз. Узыгумы. Дымбыр: методическое пособие. Ижевск: МарШак, 2014. 45 с.: ил.

Кузнецов А.А. Крезь. Кубыз: методическое пособие. Ижевск: МарШак, 2014. 59 с.

Куклин С.В., Юферева Л.Н. Изделие из корня сосны: короб овальный. Методическое пособие. Кез: МБУК «Кезский районный Дом ремёсел», 2017.

Кутявина Н.В. Художественная роспись по дереву. Комплект шкатулок «Инвожо дыр». Методическое пособие. Яр: Ярский районный Центр ремёсел, 2016.

Лободанов А.П. Семиотика искусства: история и онтология: Учебное пособие. М.: Изд-во Моск. ун-та, 2013. 680 с.

Первощикова Е.Н. Роспись сундука: методическое пособие. Якшур-Бодья: МАУ ИКЦ ЦДПИИР, 2017.

Попова Е.В. Игры и игрушки для детей раннего и дошкольного возраста: курс лекций [Текст] / Е.В. Попова. Челябинск: Изд-во Южно-Урал. гос. гуман.-пед. ун-та, 2017. 143 с.

Торопова Н.Ф. Техника спирального плетения. Поднос. Технологическая карта. Яр: МБУК «Центр развития культуры и туризма» фил. «Центр ремёсел», 2020.

Тынурист И., Мулдма М. Эстонские народные музыкальные инструменты. Учебное пособие. Talmar & Pohi, 2004.

Буклеты, проспекты

Кизнерский центр декоративно-прикладного искусства. Ижевск: ОАО «Ижевская республиканская типография», 2000.

Удмурт пужыос = удмуртские узоры: справка / Сост. Е.Д. Клевцур. Ижевск: Удмуртия, 1994. 15 с.

Статьи

Анфиногенов В. Этнофутуризм в современной удмуртской моде // Молодой учёный. 2015. № 14. С. 559–561.

Арма тынская О.В. Косторезы // Древние мастера Прикамья: Очерки. Ижевск: УИИЯЛ УрО РАН, 1994. С. 21–38.

Байкова Е.В. Женские и девичьи традиционные головные уборы завятских удмуртов Кукуморского района Республики Татарстан // Взаимодействие этносов и культур в евразийском межнациональном пространстве (к 90-летию УИИЯЛ УдмФИЦ УрО РАН): сб. статей. Ижевск, 2021. С. 149–158.

Байкова Е.В., Буянова Л.И., Пислегова О.Л. Опыт сохранения и развития удмуртского национального костюма в системе деятельности «Национального центра декоративно-прикладного искусства и ремёсел» // Ежегодник финно-угорских исследований. 2012. № 4. С. 78–86.

Байкова Е.В. Пути сохранения и развития традиционного удмуртского ткачества // Музеи и краеведение: мат-лы междунар. науч.-практ. конф. «Культурное наследие и глобализация. Опыт, проблемы, перспективы сохранения культурных ценностей в современном мире». Сыктывкар, 2011. С. 15–17.

Беляев В.М. Справка об удмуртских народных музыкальных инструментах // Гиппиус Е.В., Эвальд З.В. Удмуртские народные песни: Тексты и исследования. Ижевск: УИИЯЛ УрО РАН, 1989. С. 34–38.

Богуславская И.Я. Значение местных традиций для развития современного народного искусства // Народное искусство России в современной культуре. М.: «Коллекция М», 2003. С. 116.

Богуславская И.Я. Специфика исследований изобразительного фольклора // Методы изучения фольклора / Сборник научных трудов. Л.: ЛГИТМиК, 1983. С. 118–125.

Векшина М. Сусо куз улон пужы // Удмурт дунне. 2018. № 20. 15 марта. С. 10.

Владыкин В.Е. Возвращающая-возраждающая красота // Диалог продолжается. Ижевск: Удмуртия, 2018. С. 333–334.

Владыкин В.Е., Христолюбова Л.С. Этнография удмуртов: Учебное пособие по краеведению. Ижевск: Удмуртия, 1997. С. 163–166.

Возняков В. Озы улзе выжыкыл // Инвожо. 2002. № 3.

Галеева М.С. Татьяна Тихонова // Инвожо. 2021. № 3. Март. С. 16–23.

Голдина Р.Д. Проблемы этнической истории пермских народов в эпоху железа // Проблемы этногенеза удмуртов: сб. статей. Устинов: НИИ при Сов. Мин. УАССР, 1987. С. 6–36.

Голубкова А.Н. Роль музыкальных инструментов и инструментальной музыки в духовной культуре удмуртов // Вестник Удмуртского университета. 1992. № 6. С. 63–69.

Диева А. Пужыос, вашкала гератетъес... // Инвожо. 2006, апр.-май. С. 67.

Ермолаева Н. Разноцветные встречи. Рассказы об удмуртских народных мастерах. Ижевск: Удмуртия, 1971. С. 58.

Зыков С.Н., Сазыкина И.А. Фольклорный художественный образ в дизайне костюма // Ежегодник финно-угорских исследований. 2015. № 4. С. 195–201.

Иванова Ю.В. Следы солярного культа // Календарные обычаи и обряды в странах зарубежной Европы. Исторические корни и развитие обычаев. М.: Наука, 1983. С. 105–115.

Иванова М.Г. Вдохновение в древних истоках: Материалы по средневековому искусству удмуртов: Методическое пособие для мастеров. Ижевск: УИИЯЛ УрО РАН, 1999. С. 15–30.

Иванова М.Г., Куликов К.И. Тайны умолкнувших символов // Памятники Отечества. Полное описание России. Удмуртия. М.: Советская Россия, 1995. № 1–2 (33). С. 28–34.

Иванова М.Г., Шутова Н.И. Памяти Владимира Алексеевича Семёнова // Finno Ugrika. 2000. № 1. С. 91–95.

Иванова Т.В. Древнеудмуртские гончары // Древние мастера Прикамья: Очерки. Ижевск: УИИЯЛ УрО РАН, 1994. С. 39–52.

Иванова Ю.В. Следы солярного культа // Календарные обычаи и обряды в странах зарубежной Европы. Исторические корни и развитие обычаев. М.: Наука, 1983. С. 105–115.

Ионина А. Эмъя, бурдъя дэрем // Удмурт дунне. 2010. 29 окт.

Карпов А.М. Древние музыкальные инструменты (К этнографическому изучению) // Истоки искусства Удмуртии. Ижевск: УИИЯЛ УрО РАН, 1989. С. 12–22.

Красильников А.Г. Идеальный вдохновитель // Долг. 2007. № 19(665), 24 мая. С. 4–5.

Кириллов В.Г. Улонын котькыче ужез лэсьтыны быгатано // Зечбур! 2019. № 39(4135). 3. окт. С. 7.

Кириллов В.Г. «Улонын котькыче ужез лэсьтыны быгатано...» // Инвожо. 2019. № 6. С. 49–57.

Кириллов В.Г. Уж ачиз дышетэ // Кенеш. 2019. № 11/12. С. 100–104.

Кириллова Л.Е. Кибашлы аядми // Кизили, 2013. № 11–12. С. 12.

Кириллова Л.Е. Лул пыртэ куасьмем вайлы но // Удмурт дунне. 2020. № 32(25842). 20 авг. С. 10, 23.

Климов К.М. Солнце на воротах // Памятники Отечества. Полное описание России. Удмуртия. М.: Советская Россия, 1995. № 1–2 (33). С. 68–70.

Князева Л. Художник и театр. Они нашли друг друга // Центральная газета. 1994. 3 марта. С. 4.

Ковычева Е.И. Значение национально-регионального компонента в программах высшего художественного образования // Ценности традиционной культуры в образовании: Сб. статей. Ижевск: УдГУ, 2010. С. 293–297.

Ковычева Е.И. Проблемы костюма современного фольклорного коллектива // Ежегодник финно-угорский исследований. 2012. № 4. С. 86–93.

Косарева И.А. Декор удмуртских деревянных подголовников в контексте народного искусства

удмуртов // Удмуртия: новые исследования / Отв. ред. Т.И. Останина. Ижевск, 1991. С. 132–143.

Косарева И.А. Удмуртская прялка «кубо» и орнаментация вышитых нагрудников «кабачи» как источник сведений о древнеудмуртских пантеистических представлениях // Вопросы истории и культуры Удмуртии / Отв. ред. Т.И. Останина. Устинов, 1986. С. 47–55.

Косарева И.А. Художественное решение декора деревянных подголовников в традиции можгинско-малопургинской подгруппы собственно-южных удмуртов // Вестник Челябинского государственного университета. 2015, №14 (369). История. Вып. 64. С. 41–44.

Куклин С.В. Техника спирального плетения корня: короб овальный // Возрождённые ремёсла Удмуртии. Сб. методических материалов. Ижевск: НИЦПИИР, 2017. С. 43–54.

Кумачёва Э. Мон мукет, соин шудо // Удмурт дунне. 2019. № 62. 22 июля.

Кунгуров С.Н. Удмуртские традиционные музыкальные инструменты // Ежегодник финно-угорских исследований '07. Ижевск, 2007. С. 189–205.

Лебедева Н.И. Прядение и ткачество восточных славян // Восточнославянский этнографический сборник. ТИЭ, Новая серия, Т. XXXI. / Отв. ред. С. А. Токарев. М.: АН СССР, 1956. С. 461–540.

Lekomtseva Y.A., Nikitina O.N. Ethnic style in contemporary fashion in Udmurtia // Ежегодник финно-угорских исследований. 2012. № 4. С. 98–100.

Лигенко Н.П. Народное искусство и художественные промыслы Удмуртии: сб. статей. Ижевск, 1980. С. 73–82.

Лигенко Н.П. Нескучное ремесло // Памятники Отечества. Полное описание России. Удмуртия. М.: «Советская Россия». 1995. № 1–2 (33). С. 76–80.

Лигенко Н.П. Творчество народных умельцев в наследии Н.П. Павлова // «Быть откровенным, прямым и правдивым...» / сост. М.В. Гришкина. Ижевск: Удмуртия, 2010. С. 149–150.

Ломаева Л., Щелконогова Т. Прерванный полёт // Калашников. Оружие, боеприпасы, снаряжение. 2008. № 8. С. 36–40.

Любимова С. Дуннеез утёз чеберлык // Инвожо, 2005, № 5–6. С. 3–4.

Мамеева Л.В. Значение преемственности ремесленных традиций в выставочных и образовательных проектах Национального центра ДПИ и ремёсел Удмуртской Республики // Ценности традиционной культуры и образования / Сост. и отв. ред. Ковычева Е.И. Ижевск: Изд-во «Удмуртский университет», 2010. С. 264–269.

Миннихметова Т.Г., Шутова Н.И. К юбилею финского этнолога Ильдико Лехтинен // Ежегодник финно-угорских исследований. Ижевск, 2018. Т. 12. № 1. С. 176–186.

Москвина Т.Н. Учке али дэремме! (Магия удмуртского народного костюма) // Ежегодник финно-угорских исследований. 2014. Т 5. С. 66–69.

Некрасова М.А. Место народного искусства в современной культуре как духовного феномена // Народное искусство России в современной культуре. М.: «Коллекция М», 2003. С. 54, 64.

Нуриева И.М. Кукла в календарных обрядах вятских удмуртов = Ватка кам тупалась удмуртъёслэн крезьгурьёссы // Об этнической психологии удмуртов: сб. статей [отв. ред.: Г.К. Шкляев]. Ижевск: УИИЯЛ УрО РАН, 1998. С. 36–48.

Первухин Н.Г. Опыт археологического исследования Глазовского уезда Вятской губернии // Материалы по археологии восточных губерний России. М.: [б.и.], 1896. Вып. 2. С. 13–173.

Перминова М.И. Соломка и её превращения // Энциклопедии земли Вятской. Т. 10. Ремёсла. Вятка, 2000. С. 502–522.

Петрова И. Кубиста но мода / Илона Петрова; туспуктэмез Биктур Сандырлэн // Инвожо. 2009. № 1/2. С. 64.

Попова Е.В. «В удмуртском стиле» или этнические элементы в современной одежде // Мода и дизайн: исторический опыт – новые технологии: Мат-лы XXI Междунар. науч. конф. СПб.: 2018. С. 499–503.

Попова Е.В. Игровые куклы-самоделки бесермян // Европейский Север в культурно-историческом процессе: (К 625-летию г. Кирова): Мат-лы Междунар. конф. [отв. ред.: В.В. Низов]. Киров: Киров. обл. краевед. музей. Швед. культур. центр, 1999. С. 441–442.

Попова Е.В. Игрушки из растений в детской игровой культуре удмуртов и бесермян // Традиционная культура. 2005. № 3. С. 85–93.

Попова Е.В. Советская символика в декоре предметов материальной культуры // Материальная культура башкир и народов Урало-Поволжья. Мат-лы Межрегион. науч.-практ. конф., посв. 70-летию со дня рождения Мирзы Гизитдиновича Муллагулова. Уфа: Изд-во «Гилем», 2008. С. 297–310.

Попова Е. Удмуртский народный костюм и создание одежды в этническом стиле // Современная удмуртская культура. Т. 2. Серия: Acta Universitatis Tallinnensis. Humaniora. Таллинн, 2021. С. 457–488.

Пчеловодов О. К вопросу о мифологическом содержании удмуртских музыкальных инструментов // Удмуртская правда. Ижевск, 2014, № 42.

Пчеловодова И.В. М. Дэмэтэр // Отечественная этномузыкология: история науки, методы исследования, перспективы развития: Мат-лы Междунар. науч. конф., 30 сент. – 3 окт. 2010 г. / Санкт-Петербургская гос. конс. им. Н.А. Римского-Корсакова; редкол.: Г.В. Лобкова (науч. ред.) [и др.]. СПб.: Университетский образовательный округ С.-Петербурга и Ленингр. обл., 2011. Т. 2. С. 310–321.

Пчеловодова И.В. Удмуртские традиционные музыкальные инструменты: современные находки // Материальная культура башкир и народов Урало-Поволжья: Сб. материалов. Уфа: Центр этнологических исследований, 2008. С. 310–321.

Пчеловодова И.В. *Узыгумычи* в удмуртской традиционной культуре: феномен исполнительской личности // Историко-культурное наследие. 2020. № 1(8). С. 120–126.

Рашит Хайдар. Кизнер кибашлыос // Удмурт дунне. 2007. 21 авг. С. 7.

Резунова Наталья Васильевна (1974) // Вордскем кыл. 2011. № 7. С. 40–41.

Романов Н.Н. Краткие очерки уездов Вятской губернии. Вятка, 1875. С. 51.

Савельева Л.И. О творчестве удмуртской ткачихи Д.И. Курбатовой. Искусство Удмуртии. Ижевск, 1975. Вып. 1. С. 153–158.

Самсонов С. Парижын улэ удмурт нылкышно // Кенеш. 1992. № 9. С. 25–38.

Семенов В.А. Варнинский могильник// Новый памятник полемской культуры. Ижевск: [б.и.], 1980. С. 5–135.

Семенов В.А. Этнокультурные компоненты полемской культуры // Новые исследования по этногенезу удмуртов: сб науч. трудов. Ижевск: УИИЯЛ УрО РАН, 1989. С. 20–33.

Спасский Н.А. Труды по истории и статистике Вятского края. Киров: Киров. обл. тип., 2014. С. 205–207.

Степанов А.П. Пыжкрезь: опыт практической реконструкции // Музыкальный инструментарий народов Поволжья и Урала: традиции и современность. Ижевск: УдГУ, 2004. С. 19–21.

Стовбун С. Немного волшебница // АиФ в Удмуртии. 2016. № 51. С. 16.

Филинова Н. Нить связующая поколения // Республика. 2017. № 3. С. 84.

Христолюбова Л.С. Персоналии: портреты, биографии // Феномен Удмуртии. Т. 7. Хроника эт-

нополитической жизни. 1988–2004. М. – Ижевск: Удмуртия, 2008. С. 362–363.

Чайникова Д. Жизнь по заветам предков // Комсомольская правда. 2016. № 5.

Чудова Г.Ф. В те далекие годы. Киров: Волго-Вят. кн. изд-во: Киров. отд-ние, 1981. С. 75–83, 85–87, 101, 103, 134, 143.

Чураков В.С. Фольклорно-лингвистические и археолого-этнографические экспедиции, работавшие среди удмуртов в 20-е – 30-е годы XX века (к проблеме вовлечения в научный оборот новых источников по традиционной культуре удмуртов) // Этническая история народов Удмуртии / Иднакар: методы историко-культурной реконструкции. 2014. № 2(19). С. 54–95.

Шутова Н.И. История происхождения и семантика лунного знака *толзэ* // Вестник Удмуртского университета. 2015. Т. 25. Вып. 4: История и филология. С. 87–94.

Шутова Н.И. О деятельности народного этно-футуристического объединения «Тодьы юсь» («Белый лебедь») // Ежегодник финно-угорских исследований. 2012. № 4. С. 98–100.

Шутова Н.И. Современный удмуртский праздник Гербер: содержание, характер, функции // Acta Universitatis Tallinnensis. Humaniora. Современная удмуртская культура. Таллин: Изд-во Таллин. ун-та, 2020. Т. 1. С. 104–155.

Шутова Н.И. Традиционное удмуртское женское божество Кылдысин: Множественность образа и направления эволюции // Религия в истории народов России и Центральной Азии: мат-лы II Междунар. науч. конф. / под ред. П.К. Дашковского, Барнаул: Изд-во Алт. ун-та. 2014. С. 366–370.

Ютина Т.К. Предварительные итоги изучения археологических памятников эпохи средневековья в Южной Удмуртии // Памятники железного века Камско-Вятского междуречья: сб. науч. тр. / Мин-во высш. и сред. спец. образования РСФСР, Удмурт. гос. ун-т; Ижевск, 1984. Вып. 2.

Диссертации

Чисталев П.И. Коми народные музыкальные инструменты: дисс. на степень к.иск. Сыктывкар, 1974. 172 с.: ил.

Ютина Т.К. Археологические памятники VI–XIV вв. южной Удмуртии: автореф. дисс. на степень к.и.н. Ижевск, 1994. 20 с.

СОДЕРЖАНИЕ

От редакции	8	Ш, Щ	315
Закон Удмуртской Республики		Э, Ю	323
«О нематериальной культурном наследии		Я	324
в Удмуртской Республике»	10	Алнашский район	326
История развития декоративно-прикладного		Балезинский район	344
искусства в Удмуртии	20	Вавожский район	362
Словарная часть		Воткинский район	368
А	33	г. Глазов	384
Б	37	Дебёсский район	392
В	54	Завьяловский район	418
Г	74	Игринский район	432
Д	86	Караулинский район	458
Е	97	Кезский район	464
Ж	98	Кизнерский район	478
З	99	Княсовский район	490
И	102	Красногорский район	504
К	120	Малопургинский район	510
Л	158	Можгинский район	528
М	168	г. Сарапул	536
Н	180	Сарапульский район	544
О	185	Селгинский район	550
П	200	Увинский район	566
Р	226	Шарканский район	582
С	232	Юкаменский район	600
Т	260	Якшур-Бодьинский район	610
У	275	Ярский район	624
Ф	286	Основные сокращения, принятые в энциклопедии ..	636
Х, Ц	302	Авторы	644
Ч	308	Источники и литература	645

Научно-справочное издание

УДМУРТСКАЯ РЕСПУБЛИКА
ДЕКОРАТИВНО-ПРИКЛАДНОЕ ИСКУССТВО
И ХУДОЖЕСТВЕННЫЕ РЕМЁСЛА
ЭНЦИКЛОПЕДИЯ

В авторской редакции

Художественное оформление
В.В. Ковычев

Подготовка фотоматериала
Е.В. Байкова, Л.В. Леонтьева, О.Л. Пислегова, С.Д. Смирнова

Компьютерная вёрстка, обработка иллюстраций,
оригинал макет, дизайн обложки
В.В. Ковычев, И.В. Широбокова

Техническое сопровождение
Д.Л. Корнилов

ISBN 978-5-6047339-5-0



9 785604 733950

Подписано в печать 05.10.2022. Формат 84х108 1/16
Бумага офсетная. Гарнитура Source Serif Variable.
Усл. печ. л. 68,88, Уч.-изд. л. 67,67.
Тираж 480 экз. Заказ 599.

Удмуртский федеральный исследовательский центр
Уральского отделения Российской академии наук
426067, Удмуртская Республика, г. Ижевск, ул. Т. Барамзиной, 34.
Тел. (3412) 50-82-00 Факс (3412) 50-79-59 <http://www.udman.ru>

Отпечатано с готового оригинал-макета
в типографии «Алмаз-Принт» (ИП Насырова Е.В., ИНН 182702767164)
427960, Удмуртская Республика, г. Сарапул, ул. Амурская, 17.
Тел. 8-922-693-22-02 E-mail: zakaz@almaz-print.com

